

Orava

RPS-500

Návod k použití/Záruka

CZ



CE

**Aktivní 2.1 kanálový reproduktorový systém s
Bluetooth/USB rozhraním**

UPOZORNĚNÍ PRO SPOTŘEBITELE

V zařízení je “nebezpečné napětí”, které může zapříčinit úraz elektrickým proudem.

Abyste předešli možnému požáru nebo úrazu elektrickým proudem, nevystavujte přístroj dešti nebo vlhkosti.

Abyste předešli nebezpečí úrazu elektrickým proudem, zařízení neotvírejte. Opravy přenechejte autorizovanému servisu.

Zařízení neumísťujte do uzavřených prostorů, jako jsou knihovny nebo vestavěné skříňky.

Abyste předešli možnému požáru, nezakrývejte ventilační otvory zařízení novinami, ubrusy, záclonami atd. Na přístroj nepokládejte hořící svíčky.

Abyste předešli možnému požáru nebo úrazu elektrickým proudem, nepokládejte na přístroj nádoby naplněné tekutinou, například vázy.

Bezpečnostní upozornění

Bezpečnost

- V případě vniknutí jakéhokoliv předmětu do zařízení odpojte zařízení z elektrické sítě a před dalším používáním nechte zařízení překontrolovat v autorizovaném servisu.
- Zařízení je pod stálým napětím, pokud je síťový kabel elektrické zásuvce, i když je vypnutý.
- Pokud nebudete zařízení delší dobu používat, odpojte síťovou šňůru z elektrické zásuvky. Síťovou šňůru táhněte za koncovku, nikdy ne za kabel.
- Zkontrolujte, zda údaj na typovém štítku odpovídá napětí ve Vaší elektrické zásuvce.
- Vždy odpojte spotřebič ze sítě, pokud je ponechán bez dozoru, a před smontováním, demontáží nebo čištěním.
- Tento spotřebič nesmí používat děti. Mějte spotřebič a šňůru mimo dosah dětí.
- Tento spotřebič mohou používat děti od 8 let věku a starší, pokud je jim poskytnut dohled nebo jsou jim poskytnuty instrukce týkající se používání spotřebiče bezpečným způsobem a pokud rozumějí příslušnému nebezpečí. Děti nesmí provádět čištění a uživatelskou údržbu, pokud nejsou starší 8 let a to pod dohledem. Držte spotřebič a šňůru mimo dosah dětí, pokud mají méně než 8 let.
- Tento spotřebič mohou obsluhovat osoby se sníženými tělesnými, smyslovými nebo mentálními schopnostmi nebo nedostatkem zkušeností, pokud je jim poskytnut dohled nebo instrukce týkající se používání spotřebiče bezpečným způsobem a porozuměli příslušným nebezpečím. Děti si nesmí hrát se spotřebičem.
- Pokud je síťový kabel poškozen, musí jej vyměnit výrobce, jeho servisní služba, nebo podobně kvalifikovaná osoba, aby se předešlo nebezpečí.

Umístění

- Zařízení neumísťujte do uzavřených prostorů, jako jsou knihovny nebo vestavěné skříňky.
- Dbejte na to, aby byl dostatečný prostor kolem zařízení pro cirkulaci vzduchu, abyste zabránili nadměrnému zahřívání zařízení.
- Zařízení neumísťujte na měkký povrch (deka, plachta atd.) nebo do blízkosti materiálů (záclony, závěsy), které by mohly bránit v cirkulaci vzduchu zablokováním větracích otvorů.
- Zařízení neumísťujte do blízkosti tepelných zdrojů, jako jsou radiátory, ani na místa s přímým slunečním světlem, nadměrně prašná místa, místa podléhající mechanickým vibracím nebo otřesům.
- Zařízení neumísťujte na nakloněný povrch. Zařízení je určeno pro provoz ve vodorovné poloze.
- Zařízení neumísťujte v blízkosti zařízení se silnými magnety, jako jsou mikrovlnné trouby nebo velké reproduktory.
- Na přístroj nepokládejte těžké předměty.
- Pokud přenesete přístroj přímo z chladného prostředí do teplého, uvnitř zařízení může zkondenzovat vlhkost. Při prvním zapnutí zařízení nebo po přenesení zařízení z chladného prostředí do teplého počkejte cca 30 minut před další obsluhou zařízení, dokud se vytvořená vlhkost v zařízení neodpaří.

Producent

ORAVA retail s.r.o.
Seberíného 2
821 03 Bratislava
Slovenská republika

Distributoři

ORAVA retail s.r.o.
Seberíného 2
821 03 Bratislava
Slovenská republika

ORAVA retail sales s.r.o.
Ostravská 494
739 25 Sviadnov
Česká republika

ORAVA retail Sp. z o.o.
ul. Kaczyńiec 12
42-600
Polska

Odpad z elektrických a elektronických zařízení - nařízení Evropské unie 2002/96/EC a upravující problematiku tříděného sběru odpadu





Toto označení na zařízení nebo jeho obalu znamená, že se nesmí likvidovat běžným domovním odpadem. Odevzdejte ho do sběrného střediska na recyklaci a likvidaci odpadu z elektrických a elektronických zařízení. Správná likvidace nezpůsobí negativní dopady na životní prostředí a zdraví obyvatelstva. Přispějete tak k ochraně a ke zlepšení životního prostředí.

Toto zařízení je označeno podle evropského nařízení 2002/96/EC o elektrickém odpadu a elektronických zařízeních (WEEE). Tato směrnice tvoří rámec celoevropské odůvodněnosti o sběru a recyklaci elektrického odpadu a elektronického vybavení.



Napájení

Napájení z elektrické sítě

- 1 Koncovku síťové šňůry zapojte do elektrické zásuvky. Rozsvítí se modrý LED indikátor napájení a zařízení bude v pohotovostním režimu.
- 2 Přepínačem ON/OFF na vrchní straně (nebo červeným tlačítkem  na DO) zapněte zařízení z pohotovostního stavu. Rozsvítí se displej, zařízení bude v režimu Bluetooth (BLUE) a bude připraveno na párování (bude blikat zelený LED indikátor a nápis BLUE). Postup párování viz v části o Bluetooth režimu. Tlačítkem MODE na dálkovém ovládacím nebo na zařízení vyberte požadovaný zdroj zvuku.
- 3 Zařízení pak můžete vypínat a zapínat z pohotovostního režimu tlačítkem  (POWER) na dálkovém ovládacím.

Upozornění!

Výměnu síťového kabelu smí provádět pouze oprávněná osoba v autorizovaném servisu. Zařízení je pod stálým napětím, pokud je síťový kabel v elektrické zásuvce, i když je samotný přístroj vypnutý.

Ovládací prvky

Prvky na zařízení (vrchní strana)



Prvky na zařízení (levá boční strana)



Vrchní strana

- 1 Tlačítko VOL - (◀◀) (přepínání skladeb vzad/snižování hlasitosti)
- 2 Tlačítko VOL + (▶▶) (přepínání skladeb vpřed/zvyšování hlasitosti)
- 3 Tlačítko PLAY/PAUSE (▶||) (přehrávání/pozastavení)
- 4 Tlačítko MODE (přepínání zdroje zvuku BLUE/AUX/LINE/USB)
- 5 Přepínač ON/OFF (zapnutí/vypnutí)
- 6 LCD displej (přední strana)

Levá boční strana

- 1 Konektory AUX (2x RCA - L/R) (externí zdroj zvuku)
- 2 USB konektor
- 3 3,5 mm minikonektor LINE IN (externí zdroj zvuku 2)

Dálkové ovládání (DO)

- 1 Tlačítko ⏻ (POWER) (přepínání do/z pohotovostního režimu)
- 2 Číselná tlačítka 0 - 9 (výběr čísel skladeb)
- 3 Tlačítko 10+ (výběr skladeb po 10, např. stisknutím tlačítka 10+ a následně 9 zadáte skladbu 19)
- 4 Tlačítko RESET (resetování nastavení zvuku)
- 5 Tlačítko MODE (přepínání zdroje zvuku USB/SD/iPod)
- 6 Tlačítko VOL + (zvyšování hlasitosti)
- 7 Tlačítko ◀◀ (přepínání skladeb vzad)
- 8 Tlačítko VOL - (snížování hlasitosti)
- 9 Tlačítko 🚫 (MUTE) (vypnutí zvuku)
- 10 Tlačítko 20+ (výběr skladeb po 20, např. stisknutím tlačítka 20+ a následně 9 zadáte skladbu 29)
- 11 Tlačítko EQ (přepínání předvoleb ekvalizéru)
- 12 Tlačítko ▶▶ (přepínání skladeb vpřed)
- 13 Tlačítko ▶|| (přehrávání/pozastavení)

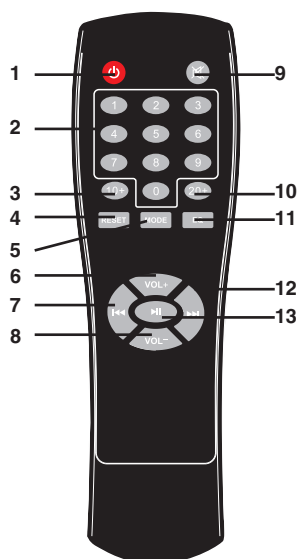

Vložení baterií do DO

1. Otevřete kryt prostoru pro baterie (jemně zatlačte západku a odklopte kryt).
2. Vložte dvě 1,5 V baterie velikosti AAA (nejsou součástí příslušenství). Dodržte správnou polaritu + a -.
3. Zavřete kryt prostoru pro baterie.

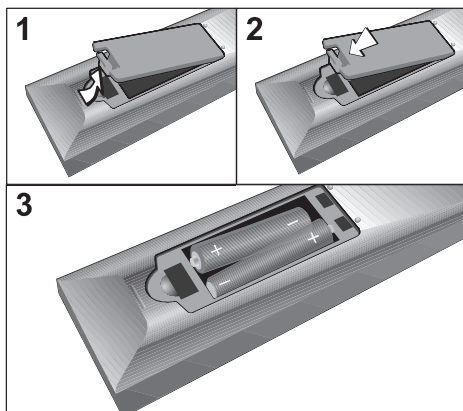

Rady

- Při normálním používání by měly baterie vydržet několik měsíců. Pokud již pomocí dálkového ovládání dále ovládat, vyměňte obě baterie za nové.
- Při používání DO ho směřujte na senzor signálů DO na zařízení (u displeje).

Poznámky

- Nenechávejte dálkové ovládání na velmi teplých nebo vlhkých místech.
- Nepoužívejte novou baterii spolu se starou.
- Neumisťujte zařízení tak, aby byl senzor dálkového ovládání vystaven přímému slunečnímu záření, nebo světlu ze svítidel. V opačném případě může docházet k funkčním poruchám při ovládání pomocí dálkového ovládání.
- Pokud nebudete dálkový ovladač používat delší dobu, vyjměte z něj baterie. Zabráníte tak případnému poškození dálkového ovládání vytečením baterií a následnou korozi.
- Nepotřebné baterie zlikvidujte ve smyslu platných předpisů a norem. Baterie neházejte do ohně, hrozí exploze.

Upevnění podstavce/zavěšení na zeď

Zařízení lze postavit na zem nebo polici pomocí dodávaného podstavce, případně zavěsit na stěnu (např. pod televizor).

Chcete-li zařízení postavit, nasuňte do drážek ve spodní části dodávaný podstavec tak, aby zacvakla jeho západka.

Pokud budete chtít zařízení zavěsit na stěnu, demontujte podstavec.

Zvedněte zapadlou západku a vysuňte podstavec z drážek (viz obrázky).

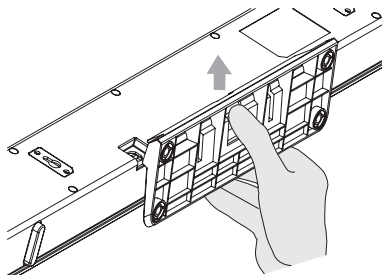
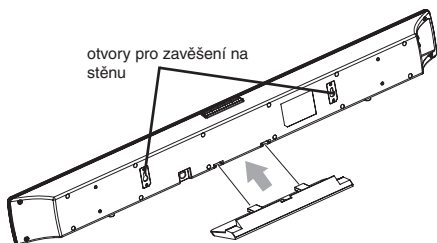

Pro zavěšení na stěnu použijte 2 otvory pro šrouby na zadní straně. Do pevné části stěny našroubujte v příslušné vzdálenosti 2 vhodné šrouby (nejsou přiloženy) pomocí hmoždinek (nejsou součástí příslušenství). Poté zařízení zavěste na šrouby a zatlačte dolů, aby se zařízení pevně pověsilo.

Všeobecné operace



Displej

Na displeji sa zobrazujú čísla skladieb, médium, nastavenia hlasitosti atď.

Nastavení zvuku

- 1 Zapněte zařízení.
- 2 Stisknutím a přidržením tlačítek VOL - (◀◀)/VOL + (▶▶) (nebo mačkáním VOL +/- VOL - na DO) během přehrávání nastavte hlasitost. Nastavovaná úroveň hlasitosti se zobrazuje na displeji.
- 3 Stisknutím tlačítka EQ na DO můžete zvolit některou z předvoleb ekvalizéru E0 až E4. Zvolená předvolba se zobrazuje na displeji (E0, E1, E2, E3, E4) a po zvolení se displej automaticky přepne do běžného režimu. Zvolte si předvolbu, která vyhovuje Vaším preferencím.

Vypnutí zvuku

- 1 Stisknutím tlačítka  (MUTE) (vypnutí zvuku) na dálkovém ovládnání dočasně vypnete zvuk. Displej bude blikat a zvuk bude vypnut.
- 2 Zvuk zapnete dalším stisknutím tlačítka  (MUTE) na dálkovém ovládnání.

Zapojení externích zařízení

Požadované audio zařízení připojte do některého z konektorů dodávaným nebo vhodným volitelným audio kabelem podle obrázku.

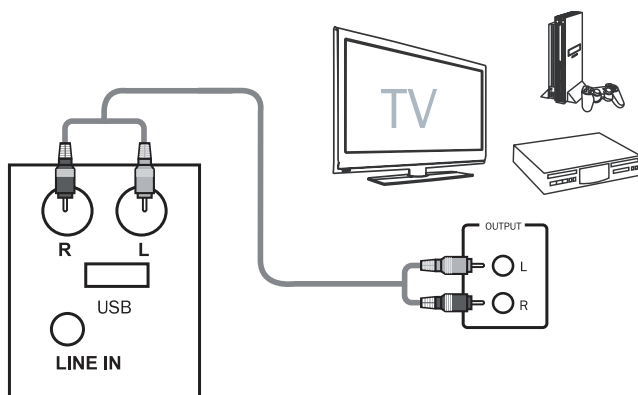

Přehrávání zvuku z externího audio zařízení/TVP

- 1 Stisknutím tlačítka **MODE** zvolte zdroj zvuku **AUX** nebo **LINE** podle toho, do kterého konektoru jste připojili externí audio zařízení.
- 2 Do dvou RCA konektorů **AUX (L/R)** na levé boční straně připojte audio výstup nebo výstup pro sluchátka z jiného audio zařízení nebo z televizoru pomocí jednoho ze dvou dodávaných audio kabelů.
Nebo do 3,5 minikonektoru **LINE IN** na levé boční straně připojte audio výstup nebo výstup pro sluchátka z jiného audio zařízení nebo z televizoru pomocí vhodného nedodávaného audio kabelu (2x 3,5 mm audio minikonektor).
- 3 Spusťte přehrávání na připojeném externím audio zařízení/televizoru a nastavte na něm vhodnou hlasitost.
Pokud jste náhodou přehrávali z připojeného **USB** zařízení, po připojení konektoru kabelu do vstupních audio konektorů na tomto zařízení se přehrávaný zvuk automaticky vypne a bude se reprodukovat zvuk z připojeného zařízení.
- 4 Stisknutím a přidržením tlačítek **VOL - (◀◀)**/**VOL + (▶▶)** (nebo mačkáním **VOL +/-** na **DO**) během přehrávání nastavte hlasitost.
Nastavovaná úroveň hlasitosti se zobrazuje na displeji.
Tlačítkem **EQ** na **DO** si můžete zvolit některou z předvoleb ekvalizéru **E0 - E4**.

Přehrávání přes Bluetooth rozhraní z Bluetooth zařízení

- 1 Zapněte Bluetooth rozhraní na Vašem Bluetooth zařízení (telefon, tablet atd.).
Podrobnosti najdete v návodu k použití daného zařízení.
- 2 Zapněte toto zařízení. Rozsvítí se displej, zařízení bude v režimu Bluetooth (BLUE) a bude připraveno na párování (bude blikat zelený LED indikátor a nápis BLUE).
Pokud je zařízení v jiném vstupním režimu než Bluetooth, tlačítkem MODE na dálkovém ovládacím nebo na zařízení zvolte zdroj zvuku **BLUE**.
Začne blikat displej a zelený LED indikátor a toto zařízení je přepnuto v režimu párování.
- 3 Na Vašem Bluetooth zařízení (telefon, tablet atd.) dejte vyhledat dostupné Bluetooth zařízení.
Podrobnosti najdete v návodu k použití daného zařízení.
Když se na displeji Vašeho Bluetooth zařízení zobrazí RPS-500, zvolte ho a počkejte, až se na displeji Vašeho Bluetooth zařízení zobrazí potvrzení o spárování se zařízením RPS-500.
- 4 Po spárování můžete na vašem Bluetooth zařízení spustit přehrávání a nastavte na něm vhodnou hlasitost.
Podrobnosti o ovládacím přehrávání najdete v návodu k použití daného zařízení.
Zvuk ze spárovaného zařízení se bude reprodukovat tímto reproduktorovým systémem.
- 5 Stisknutím a přidržetím tlačítek VOL - (◀◀)/VOL + (▶▶) (nebo mačkáním VOL +/- na DO) během přehrávání nastavte hlasitost.
Nastavovaná úroveň hlasitosti se zobrazuje na displeji.
Tlačítkem EQ na DO si můžete zvolit některou z předvoleb ekvalizéru E0 - E4.
- 6 Po skončení přehrávání vypněte zdroj **BLUE** na tomto zařízení, zastavte přehrávání na Vašem Bluetooth zařízení a vypněte na něm Bluetooth rozhraní.

Poznámka

Po spárování zařízení již není nutné znovu provádět párování. Zařízení se příště propojí automaticky po zapnutí zdroje zvuku **BLUE** a tomto zařízením a zapnutí Bluetooth rozhraní na Vašem Bluetooth zařízení.

Upozornění

Při přehrávání přes Bluetooth rozhraní může docházet k výpadkům zvuku. Tyto výpadky jsou způsobovány rušením, větší vzdáleností, překážkami apod.
Nejde o poruchu zařízení.

Přehrávání z USB zařízení

Přehrávání souborů MP3/WMA

Přehrávač umožňuje přehrávání formátu MP3/WMA v audio kvalitě srovnatelné s CD diskem. Soubory můžete přehrávat z USB zařízení.

Soubory můžete přehrávat pomocí tlačítek na zařízení nebo na dálkovém ovládní.

- 1 Do USB konektoru připojte USB zařízení.
Médium musí obsahovat audio soubory.
- 2 Mačknutím tlačítka MODE zvolte zdroj zvuku **USB**.
- 3 Přehrávání z daného média se spustí automaticky od prvního audio souboru na médiu. Pokud se přehrávání nespustí automaticky, spusťte jej stisknutím PLAY/PAUSE (▶||) na zařízení nebo na dálkovém ovládní.
Na displeji se při zvolení skladby krátce zobrazí číslo zvolené skladby, pak se obnoví zobrazení USB.
- 4 Stisknutím a přidržením tlačítek VOL - (◀◀)/VOL + (▶▶) (nebo mačknutím VOL +/- VOL - na DO) během přehrávání nastavte hlasitost.
Nastavovaná úroveň hlasitosti se zobrazuje na displeji.
Tlačítkem EQ na DO si můžete zvolit některou z předvoleb ekvalizéru E0 - E4.

Operace přehrávání

Přehrávání

Stisknutím PLAY/PAUSE (▶||) spustíte přehrávání z média od první skladby.

Pozastavení

Během přehrávání stiskněte tlačítko PLAY/PAUSE (▶||). Přehrávání se pozastaví a displej bude blikat.

Během pozastavení znovu stiskněte tlačítko PLAY/PAUSE (▶||). Přehrávání se obnoví.

Posuv vzad: VOL- (◀◀) (◀◀ na DO)

Posuv na začátek aktuální (jedno stisknutí) nebo na předchozí skladby (opakované mačkání) a jejich automatické přehrávání.

Posuv vpřed: VOL+ (▶▶) (▶▶ na DO)

Posuv na následující skladbu/y (jedno stisknutí nebo opakované mačkání) a její/jejich automatické přehrávání.

Přímé zadání čísla skladby

Stiskněte odpovídající číselná tlačítka na dálkovém ovládní.

Např. pro zadání skladby č. 85 stiskněte postupně číselná tlačítka 8 a 5.

Na displeji se pak krátce zobrazí 0085 a za okamžik se automaticky spustí přehrávání skladby č. 85.

Zadání č. skladby pomocí tlačítek 10+ a 20+:

Chcete-li zadat např. skladbu č. 19 nebo 29, nejprve stiskněte tlačítko 10+, zobrazí se 0010 a následně stiskněte 9. Zobrazí se 0019 a za okamžik se automaticky spustí přehrávání skladby č. 19. Stejně postupujte u skladby č. 29, avšak namísto tlačítka 10+ použijte tlačítko 20+ na dálkovém ovládní.

Další informace

Bezdrátová BLUETOOTH technologie

Bezdrátová BLUETOOTH technologie je technologie s krátkým dosahem, která umožňuje bezdrátovou datovou komunikaci mezi digitálními zařízeními jako např. PC a digitální fotoaparát. Bezdrátová BLUETOOTH technologie funguje v dosahu cca 10 m.

Propojení dvou zařízení je vzájemné, některé zařízení je však možné připojit k více zařízením najednou.

K propojení není zapotřebí žádný kabel, ani není třeba umístit zařízení naproti sobě jako při infračervené technologii. Zařízení můžete například používat, i když jsou v batohu nebo v kapse.

BLUETOOTH standard je mezinárodní standard, který podporují a využívají mnohé společnosti po celém světě.

Maximální komunikační dosah

Maximální komunikační dosah může být v následujících podmínkách kratší:

Mezi tímto systémem a BLUETOOTH zařízením jsou překážky jako osoby, kov nebo stěna.

V blízkosti tohoto systému se používá LAN zařízení.

V blízkosti tohoto systému se používá mikrovlnná trouba.

V blízkosti tohoto systému se používá zařízení generující elektromagnetické záření.

Rušení z jiných zařízení

BLUETOOTH a bezdrátová LAN (IEEE802.11b/g) zařízení využívají stejnou frekvenci, proto, pokud tento systém používáte v blízkosti bezdrátového LAN zařízení, může dojít k mikrovlnným interferencím, které mohou způsobit zhoršení komunikační rychlosti, šum nebo vadné spojení. V takovém případě proveďte následující:

Používejte tento systém minimálně 10 m od bezdrátového LAN zařízení.

Pokud tento systém používáte v menší vzdálenosti než 10 m od bezdrátového LAN zařízení, vypněte bezdrátové LAN zařízení.

Rušení jiných zařízení

Mikrovlny vyzařované BLUETOOTH zařízením mohou ovlivňovat provoz elektronických lékařských přístrojů. Na následujících místech vypněte systém i BLUETOOTH zařízení, protože může vzniknout riziko nebezpečí:

v blízkosti hořlavých plynů, v nemocnicích, vlacích, letadlech nebo čerpacích stanicích;

v blízkosti automatických dveří nebo požárních hlásičů.

Poznámky

- Aby bylo možné používat BLUETOOTH funkci, připojované BLUETOOTH zařízení musí mít stejný profil jako tento systém.
- I když jsou profily stejné, zařízení mohou v závislosti na jejich specifikacích fungovat odlišně.
- V důsledku bezdrátové BLUETOOTH technologie je zvuk reprodukován tímto systémem mírně zpožděný oproti zvuku z přehrávacího BLUETOOTH zařízení během hovoru přes telefon nebo poslechu hudby.
- Tento systém podporuje bezpečnostní standardy, které jsou v souladu s BLUETOOTH standardy, aby bylo zajištěno bezpečné propojení při používání bezdrátové BLUETOOTH technologie. V závislosti na nastavení však zabezpečení nemusí stačit. Při komunikaci pomocí bezdrátové BLUETOOTH technologie buďte obezřetní.
- Nezodpovídáme za únik informací při BLUETOOTH komunikaci.
- Aby byl zajištěn soulad s BLUETOOTH standardy specifikovanými normou Bluetooth SIG a autentifikace, je třeba zařízení disponující BLUETOOTH funkcí. I když připojené zařízení vyhovuje uvedeným BLUETOOTH standardům, některá zařízení se v závislosti na funkcích nebo technických specifikacích daného zařízení nemusí dát připojit, nebo nemusí pracovat správně.
- V závislosti na BLUETOOTH zařízení připojeného k tomuto systému, komunikačního prostředí nebo provozního prostředí se může vyskytovat šum nebo výpadky zvuku

Údržba

Čištění povrchu zařízení

Pro čištění povrchu, panelu a ovládacích prvků použijte jemný hadřík, mírně navlhčený v jemném čisticím roztoku. Nepoužívejte drsné hadříky, čisticí prášky ani rozpouštědla, jako ředidlo, benzín nebo líh.

Technické údaje

Všeobecné

Výstupní audio výkon: 60 W (RMS)

Konektory - vstup: AUX - 2x RCA konektor (pro externí audio zařízení)
LINE IN - 3,5 mm minikonektor (pro externí audio zařízení)
USB konektor (pro USB zařízení)

Bluetooth: Bluetooth standard 3.0
profil: A2DP (Advanced Audio Distribution Profile)
profil pro bezdrátový přenos hudby ve stereo kvalitě

Příkon: 50 W

Příkon v pohotovostním stavu: 3,5 W

Napájení: AC: 230 V~ 50 Hz

Frekvenční rozsah: 150 Hz až 18 kHz

Rozměry (š x v x h): 898 x 90 x 55 mm

Hmotnost: 2,1 kg

Provozní teplota: +5 až +35 °C

Dodávané příslušenství: návod k obsluze (1)
propojovací audio kabel (2)
dálkové ovládání (1)

Právo na změny vyhrazeno!

Záruční podmínky

Na toto zařízení je poskytována Záruční lhůta 24 měsíců. Při platnění práva na záruční opravu odevzdejte servisnímu středisku spolu se zařízením i řádně vyplněný a potvrzený Záruční list a pokladní doklad o koupi zařízení. Datum potvrzení Záručního listu a datum na dokladu o koupi musí být shodné. Pokud shodné není, záruka nebude přiznána.

- Právo na bezplatnou opravu výrobku v záruční době zaniká pokud:
- uživatel nepředloží platný záruční list a doklad o koupi výrobku
- vznikla závada způsobena nesprávným zapojením, nesprávným používáním a údržbou (prašné prostředí), mechanickým poškozením, poruchami v inženýrských sítích a bytové instalaci
- byl proveden neodborný zásah nebo změna ve výrobku neoprávněnou osobou nebo vznikne na výrobku závada použitím neoriginálních náhradních dílů
- se zařízení nepoužívá podle přiloženého návodu k obsluze

Jiné podmínky související se zárukou:

Prodejna, ve které je zařízení prodáváno spotřebiteli je povinna kupujícímu zařízení předvést, seznámit kupujícího:

- se způsobem jeho používání a manipulace
- se způsobem provádění případným záručních oprav
- s nejbližší záruční opravnou i se způsobem odeslání zařízení k záruční opravě do servisního střediska dodavatele
- řádně vyplnit Záruční list. Nesprávně a neúplně vystavený Záruční list je neplatný a spotřebitel ztrácí právo na záruku
- na záruku/opravu, výměnu nebo odstoupení od smlouvy/se vztahují příslušná ustanovení Občanského zákoníku a Reklamačního řádu
- ve výrobku se nacházejí části podléhající opotřebení a mají omezenou životnost (dvd/cd mechanika, motorické části výrobku, hubice, hadice) na tyto části výrobce poskytuje omezenou záruku v trvání 6 měsíců od data prodeje.

Kontakt: ORAVA retail sales s.r.o., Ostravská 494, Sviadnov, 739 25, 558 630 004

Záruční list

Model

_____ Datum prodeje

Adresa

_____ Razítko a podpis prodávajícího

Č.	Datum opravy.		Závada.	Razítko, podpis.
	Přijetí.	Ukončení.		