



---

**CS** Bubnová sušička  
**SK** Sušička  
**SL** Sušilni stroj

---

Návod k použití 2  
Návod na používanie 22  
Navodila za uporabo 42

## OBSAH

1. BEZPEČNOSTNÍ INFORMACE.....	3
2. BEZPEČNOSTNÍ POKYNY .....	5
3. POPIS SPOTŘEBIČE.....	7
4. OVLÁDACÍ PANEL.....	8
5. TABULKA PROGRAMŮ.....	9
6. FUNKCE.....	11
7. NASTAVENÍ.....	13
8. PŘED PRVNÍM POUŽITÍM.....	14
9. DENNÍ POUŽÍVÁNÍ.....	14
10. TIPY A RADY.....	15
11. ČIŠTĚNÍ A ÚDRŽBA.....	16
12. ODSTRAŇOVÁNÍ ZÁVAD.....	18
13. TECHNICKÉ ÚDAJE.....	20

## MYSLÍME NA VÁS

Děkujeme, že jste si zakoupili spotřebič značky Electrolux. Vybrali jste si produkt, se kterým jsou spjaty desítky let profesionálních zkušeností a inovací. Tento důmyslný a stylový spotřebič byl navržen s ohledem na jeho uživatele. Kdykoliv jej proto používáte, můžete se spolehnout, že pokaždé dosáhnete skvělých výsledků.

Vítá Vás Electrolux.

**Navštivte naše stránky ohledně:**



Rady ohledně používání, brožury, poradce při potížích, servisních informací:  
**[www.electrolux.com/webselfservice](http://www.electrolux.com/webselfservice)**



Registrace vašeho spotřebiče, kterou získáte lepší servis:  
**[www.registerelectrolux.com](http://www.registerelectrolux.com)**



Nákupu příslušenství, spotřebního materiálu a originálních náhradních dílů pro váš spotřebič:  
**[www.electrolux.com/shop](http://www.electrolux.com/shop)**

## PÉČE O ZÁKAZNÍKY A SERVIS

Doporučujeme používat originální náhradní díly.

Při kontaktu se servisním střediskem se ujistěte, že máte k dispozici následující údaje: Model, výrobní číslo (PNC), sériové číslo.

Tyto informace jsou uvedeny na typovém štítku.

 Upozornění / Důležité bezpečnostní informace

 Všeobecné informace a rady

 Poznámky k ochraně životního prostředí

Změny vyhrazeny.

## 1. ⚠ BEZPEČNOSTNÍ INFORMACE

Tento návod si pečlivě přečtěte ještě před instalací spotřebiče a jeho prvním použitím. Výrobce nenese odpovědnost za žádný úraz ani škodu v důsledku nesprávné instalace nebo použití. Návod k použití vždy uchovávejte na bezpečném a přístupném místě pro jeho budoucí použití.



- Přečtěte si přiložené pokyny.

### 1.1 Bezpečnost dětí a postižených osob



#### **VAROVÁNÍ!**

Hrozí nebezpečí udušení, úrazu nebo jiných trvalých následků.

- Tento spotřebič smí používat děti starší osmi let nebo osoby se sníženými fyzickými, smyslovými nebo duševními schopnostmi nebo osoby bez patřičných zkušeností a znalostí, pouze pokud tak činí pod dozorem nebo vedením, které zohledňuje bezpečný provoz spotřebiče, a pokud rozumí rizikům spojeným s provozem spotřebiče.
- Nenechte děti hrát si se spotřebičem.
- Děti mladší tří let držte z dosahu spotřebiče vždy, když je v provozu.
- Všechny obaly uschovejte z dosahu dětí a řádně je zlikvidujte.
- Prací prostředky uschovejte z dosahu dětí.
- Jsou-li dvířka spotřebiče otevřená, nedovolte dětem a domácím zvířatům, aby se k němu přibližovaly.
- Pokud je spotřebič vybaven dětskou bezpečnostní pojistkou, doporučuje se ji aktivovat.
- Čištění a uživatelskou údržbu spotřebiče by neměly provádět děti bez dozoru.

### 1.2 Všeobecné bezpečnostní informace

- Neměňte technické parametry tohoto spotřebiče.

- Je-li bubnová sušička umístěná na pračce, použijte speciální spojovací soupravu. Spojovací soupravu, dostupnou u vašeho autorizovaného prodejce, lze použít pouze u spotřebiče uvedeného v pokynech dodaných spolu s příslušenstvím. Před instalací si je pečlivě přečtěte (viz instalační leták).
- Tento spotřebič lze nainstalovat jako volně stojící nebo jej lze umístit pod kuchyňskou desku se správným volným prostorem (viz instalační leták).
- Spotřebič neinstalujte za zamykatelné dveře, posuvné dveře a dveře se závěsem na opačné straně, kde by dvířka spotřebiče nešla zcela otevřít.
- Větrací otvor umístěný vespod spotřebiče (je-li součástí spotřebiče) nesmí být zakrytý kobercem, rohoží ani jinou podlahovou krytinou.
- VAROVÁNÍ: Tento spotřebič se nesmí napájet přes externí spínací zařízení, jako jsou časovače, nebo připojovat k okruhu, který je při používání pravidelně zapínán a vypínán.
- Sít'ovou zástrčku zapojte do sít'ové zásuvky až na konci instalace spotřebiče. Zkontrolujte, zda je zástrčka po instalaci spotřebiče přístupná.
- Zajistěte správnou ventilaci, která brání zpětnému toku nechtěných plynů ze spotřebičů spalujících jiná paliva včetně otevřených topenišť do místnosti.
- Odvětrávání se nesmí odvádět do kouřovodu určeného k odvádění spalin ze spotřebičů spalujících plyny nebo jiná paliva.
- Jestliže je poškozený napájecí kabel, smí ho vyměnit pouze výrobce, autorizované servisní středisko nebo osoba s podobnou příslušnou kvalifikací, jinak by mohlo dojít k úrazu.
- Nepřekračujte maximální náplň 8 kg (viz část „Tabulka programů“).
- Nepoužívejte spotřebič, pokud je prádlo zašpiněno průmyslovými chemikáliemi.

- Setřete vlákna nebo zbytky obalu, které se nahromadily kolem spotřebiče.
- Nespouštějte spotřebič bez filtru. Před a po každém použití vyčistěte filtr na vlákna.
- Nevyprané prádlo v bubnové sušičce nesušte.
- Prádlo znečištěné látkami jako jedlý olej, aceton, alkohol, benzín, petrolej, odstraňovače skvrn, terpentýn nebo odstraňovače vosku je nutné nejprve vyprat v horké vodě s velkým množstvím pracího prostředku, a teprve pak sušit v bubnové sušičce.
- V bubnové sušičce se nesmějí sušit předměty z pěnové pryže (latexové pěny), koupací čepice, nepromokavé tkaniny, oděvy s gumovou vložkou nebo oděvy či polštáře s vycpávkami z pěnové pryže.
- Avivážní přípravky nebo podobné prostředky je nutné používat výhradně podle pokynů jejich výrobce.
- Vyjměte z oděvů všechny předměty jako zapalovače nebo zápalky, které by mohly způsobit vznícení.
- Pokud zastavíte bubnovou sušičku před koncem sušicího cyklu, musíte všechno prádlo rychle vyjmout a rozprostřít tak, aby se teplo mohlo rozptýlit.
- Závěrečná část cyklu v sušičce probíhá bez ohřevu (zchlazovací cyklus) a tím je zajištěno ponechání prádla v teplotě, která prádlo nepoškodí.
- Před každou údržbou spotřebič vždy vypněte a vytáhněte síťovou zástrčku ze zásuvky.

## 2. BEZPEČNOSTNÍ POKYNY

### 2.1 Instalace

- Odstraňte veškerý obalový materiál.
- Poškozený spotřebič neinstalujte ani nepoužívejte.
- Řiďte se pokyny k instalaci dodanými spolu s tímto spotřebičem.
- Při přemísťování spotřebiče buďte vždy opatrní, protože je těžký. Vždy používejte ochranné rukavice a uzavřenou obuv.
- Neinstalujte nebo nepoužívejte spotřebič tam, kde může teplota klesnout pod 5 °C nebo stoupnout nad 35 °C.
- Podlaha, na níž má být spotřebič umístěn, musí být plochá, stabilní, žáruvzdorná a čistá.
- Zkontrolujte, zda mezi spotřebičem a podlahou může proudit vzduch.
- Při stěhování spotřebič vždy udržujte ve svislé poloze.
- Zadní stěna spotřebiče musí být umístěna směrem ke zdi.
- Když spotřebič umístíte na konečné místo, pomocí vodováhy zkontrolujte,

zda je zcela vyrovnan. Jestliže ne, seřídte nožičky podle potřeby.

## 2.2 Připojení k elektrické síti



### VAROVÁNÍ!

Hrozí nebezpečí požáru nebo úrazu elektrickým proudem.

- Sít'ovou zástrčku zapojte do sít'ové zásuvky až na konci instalace spotřebiče. Po instalaci musí zůstat sít'ová zástrčka nadále dostupná.
- Spotřebič musí být uzemněn.
- Zkontrolujte, zda údaje o napájení na typovém štítku souhlasí s parametry elektrické sítě. Pokud tomu tak není, obraťte se na elektrikáře.
- Vždy používejte správně instalovanou sít'ovou zásuvku s ochranou proti úrazu elektrickým proudem.
- Nepoužívejte rozbočovací zástrčky ani prodlužovací kabely.
- Neodpojte spotřebič ze zásuvky tahem za kabel. Vždy tahejte za zástrčku.
- Nedotýkejte se napájecího kabelu či sít'ové zástrčky mokřými rukama.
- Tento spotřebič je v souladu se směrnicemi EHS.

## 2.3 Použití spotřebiče



### VAROVÁNÍ!

Hrozí nebezpečí poranění, zásahu elektrickým proudem, požáru nebo poškození spotřebiče.

- Tento spotřebič je určen pouze k domácímu použití.
- Nesušte poškozené kusy oblečení (natržené, roztržené), které obsahují vycpávky nebo výplně.
- Sušte pouze tkaniny vhodné pro sušení v bubnové sušičce. Dodržujte pokyny na etiketách oděvů.
- Pokud jste vyprali prádlo s pomocí odstraňovače skvrn, před spuštěním sušičky proveďte dodatečný cyklus máchání.
- Kondenzovanou či destilovanou vodu nepijte ani ji nepoužívejte k vaření

pokrmů. Může lidem či zvířatům způsobit zdravotní potíže.

- Na otevřená dvířka si nesedejte, ani si na ně nestoupejte.
- Promočené oděvy v bubnové sušičce nesušte.

## 2.4 Vnitřní osvětlení



### VAROVÁNÍ!

Nebezpečí úrazu.

- Viditelné záření LED, nedívejte se přímo do světelného paprsku.
- Toto osvětlení LED je určeno pro bubnu. Nelze je znovu použít pro jiné účely.
- Pokud je potřeba vnitřní osvětlení vyměnit, kontaktujte autorizované servisní středisko.

## 2.5 Čištění a údržba



### VAROVÁNÍ!

Hrozí nebezpečí poranění nebo poškození spotřebiče.

- K čištění spotřebiče nepoužívejte proud vody nebo páru.
- Vyčistěte spotřebič vlhkým měkkým hadrem. Používejte pouze neutrální mycí prostředky. Nepoužívejte žádné prostředky s drsnými částicemi, drátěnky, rozpouštědla nebo kovové předměty.
- Při čištění spotřebiče postupujte opatrně, aby nedošlo k poškození chladicího systému.

## 2.6 Kompresor



### VAROVÁNÍ!

Hrozí nebezpečí poškození spotřebiče.

- Kompresor a přidružený systém je u bubnových sušiček naplněn speciálním prostředkem bez fluorochloro- halogenovaných uhlovodíků. Systém musí zůstat těsný. Poškození systému může vést k úniku.

## 2.7 Likvidace



### VAROVÁNÍ!

Hrozí nebezpečí úrazu či udušení.

- Odpojte spotřebič od elektrické sítě a přívodu vody.
- Odřízněte síťový kabel v blízkosti spotřebiče a zlikvidujte jej.

- Odstraňte dveřní západku, abyste zabránili uvěznění dětí a domácích zvířat v bubnu.
- Spotřebič zlikvidujte v souladu s místními předpisy pro likvidaci elektrického a elektronického odpadu (WEEE).

## 3. POPIS SPOTŘEBIČE

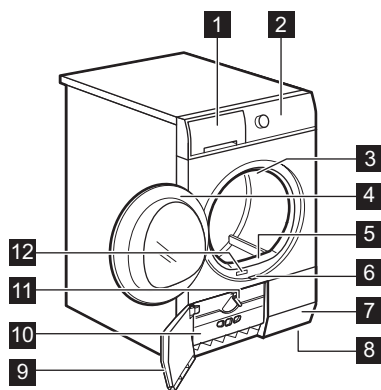

- 1 Nádržka na vodu
- 2 Ovládací panel
- 3 Vnitřní osvětlení
- 4 Dvířka spotřebiče
- 5 Hlavní filtr
- 6 Tlačítko k otevírání dvířek výměníku tepla
- 7 Otvory pro proudění vzduchu
- 8 Seřiditelné nožičky
- 9 Dvířka výměníku tepla
- 10 Kryt výměníku tepla
- 11 Jisticí knoflík krytu výměníku tepla
- 12 Typový štítek



Pro usnadnění plnění prádlem nebo usnadnění instalace je u dvířek možnost změny jejich otevírání. (viz samostatný leták).

## 4. OVLÁDACÍ PANEĽ

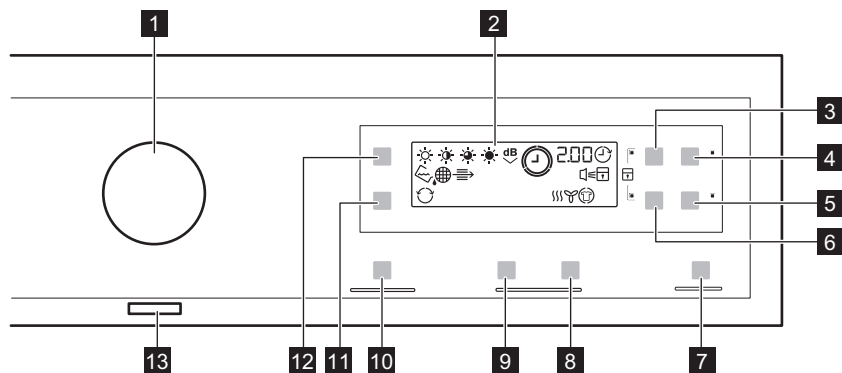

- |   |  |
|---|--|
| <p><b>1</b> Volič programů</p> <p><b>2</b> Displej</p> <p><b>3</b>  Dotykové tlačítko Čas</p> <p><b>4</b>  Dotykové tlačítko Odložený start</p> <p><b>5</b>  Dotykové tlačítko Proti pomačkání</p> <p><b>6</b>  Dotykové tlačítko Náplň vlny</p> <p><b>7</b>  Dotykové tlačítko Start/Pauza</p> <p><b>8</b> Dotykové tlačítko zvýšení času při sušení se sušákem </p> <p><b>9</b> Dotykové tlačítko snížení času při sušení se sušákem </p> <p><b>10</b> MyFavourite Dotykové tlačítko </p> | <p><b>11</b>  Zpětný chod bubnu Dotykové tlačítko</p> <p><b>12</b>  Stupeň sušení Dotykové tlačítko</p> <p><b>13</b>  Tlačítko Zap/Vyp</p> |
|---|--|



Dotyková tlačítka stiskněte dotykem prstu v oblasti se symbolem nebo názvem funkce. Při používání ovládacího panelu nenoste rukavice. Dbejte na to, aby byl ovládací panel vždy čistý a suchý.

### 4.1 Kontrolky



















Kontrolky	Popis
	Fáze sušení
	Ochlazovací fáze
	Fáze ochrany proti zmačkání
	Kondenzátor
	Zásobník na vodu
	Filtr







Kontrolky	Popis
	Odložený start
	Dětská bezpečnostní pojistka
	Zvuková signalizace
	Zpětný chod bubnu
	Stupeň sušení
2.00	Délka programu
10' - 2.00	Délka časovaného sušení
30' - 20h	Délka odloženého startu

## 5. TABULKA PROGRAMŮ

Programy	Druh náplně	Náplň (max.) <sup>1)</sup> / Značka tkaniny
Bavlna	Stupeň sušení:  Extra suché,  K uložení+,  K uložení <sup>2)3)</sup> ,  K žehlení <sup>3)</sup>	8 kg/
Smíšená náplň	Bavlněné a syntetické tkaniny. Program s nízkou teplotou. Jemný program s teplým vzduchem.	3 kg/
Syntetika	Stupeň sušení:  Extra suché,  K uložení <sup>3)</sup> ,  K žehlení	3,5 kg/
Snadné žehlení	Snadno udržovatelné tkaniny, u kterých je zapotřebí minimum žehlení. Výsledky sušení se mohou lišit dle druhu tkaniny. Prádlo před vložením do spotřebiče protřepte. Po dokončení programu prádlo okamžitě vyjměte a rozložte na věšák.	1 kg (nebo 5 košil)/
Rychlý	K sušení bavlněných a syntetických tkanin.	2 kg/
Časované sušení	S tímto programem můžete použít funkci Čas a nastavit délku programu.	5 kg/
Osvěžení	K osvěžení uložených tkanin.	1 kg
Sušák <sup>4)</sup>	Sušení sportovní obuvi pouze spolu se sušákem (viz samostatný návod k použití dodaný spolu se sušákem).	1 kg (nebo jeden pár sportovní obuvi)

Programy	Druh náplně	Náplň (max.) <sup>1)</sup> / Značka tkaniny
 Vlna	<p>Vlněné tkaniny. Šetrné sušení ručně prátelných vlněných oděvů. Po dokončení programu toto oblečení okamžitě vyjměte.</p> <div data-bbox="415 316 792 560" style="border: 1px solid black; padding: 5px; text-align: center;">   <p><b>WOOL HAND WASH SAFE</b></p> </div> <p>Sušící program pro vlnu u této pračky schválila společnost Woolmark pro praní vlněných oděvů určených pro ruční praní za podmínky, že tyto oděvy se budou prát podle pokynů výrobce tohoto spotřebiče. Pokyny k další péči o prádlo naleznete na etiketě oděvů. M1525 Ve Velké Británii, Irsku, Hong Kongu a Indii představuje symbol Woolmark certifikační ochrannou známku.</p>	<p>1 kg</p>
 Hedvábí	<p>Ručně prátelné hedvábí šetrně.</p>	<p>1 kg/   </p>
 Košile	<p>Snadno udržovatelné tkaniny, u kterých je zapotřebí minimum žehlení. Výsledky sušení se mohou lišit dle druhu tkaniny. Prádlo před vložením do spotřebiče protřepte. Po dokončení programu prádlo okamžitě vyjměte a rozložte na věšák.</p>	<p>1,5 kg (nebo 7 košil)/   </p>
 Lůžkoviny	<p>Jednoduché či dvojité prošívané přikrývky a povlaky na polštář (s peřím, prachovým peřím nebo syntetickou výplní).</p>	<p>3 kg/   </p>
 Džíny	<p>Oděvy pro volný čas jako džíny, mikiny, apod. z různých silných materiálů (např. u krku, na manžetách, ve švech).</p>	<p>8 kg/  </p>

Programy	Druh náplně	Náplň (max.) <sup>1)</sup> / Značka tkaniny
 Sportovní oblečení	Sportovní oblečení, lehké a slabé tkaniny, mikrovláknno, polyester.	2 kg/   

- 1) Maximální hmotnost je uváděna pro suché prádlo.
- 2) Program  Bavlna K uložení odpovídá „standardnímu programu pro bavlnu“. Je vhodný k sušení vlhkého běžného bavlněného prádla a v rámci spotřeby energie se jedná o nejúspornější program.
- 3) **Pouze pro zkušební:** Standardní programy pro zkušební dle normy EN 61121.
- 4) Pouze se sušákem (jedná se o standardní či volitelné příslušenství, závisí na modelu).

## 6. FUNKCE

### 6.1 Čas

Tuto funkci lze použít pouze spolu s programem Časované sušení. Můžete nastavit délku programu 10 minut až 2 hodiny. Nastavení délky odpovídá množství prádla ve spotřebiči.



U menšího množství prádla nebo jeho jediného kusu doporučujeme nastavit krátkou délku.

### 6.2 Náplň vlny

Tuto funkci lze použít pouze spolu s programem Vlna. Lepšího usušení prádla dosáhnete opětovným stisknutím dotykového tlačítka Náplň vlny , kterým prodloužíte délku programu (na displeji se zobrazí odhadovaná doba sušení).

### 6.3 Proti pomačkání

Prodlouží fázi proti zmačkání (o délce 30 minut) na konci sušícího programu na 90 minut. Po fázi sušení se buben čas od času protočí, čímž se zabraňuje zmačkání prádla. Prádlo můžete během fáze ochrany proti zmačkání vyjmout.

### 6.4 Časované sušení se sušákem

Tuto funkci lze použít pouze spolu s programem Sušák. Můžete nastavit délku programu 10 minut až 2 hodiny.

Nastavení délky odpovídá množství prádla ve spotřebiči.





U menšího množství prádla nebo jeho jediného kusu doporučujeme nastavit krátkou délku.

### 6.5 Zpětný chod bubnu

Slouží k šetrnému sušení jemných a na teplotu citlivých textilií (např. akrylu, viskózy). Tato funkce pomáhá snižovat pomačkání prádla. Pro tkaniny se symbolem  na etiketě oděvu.

### 6.6 Stupeň sušení

Pomocí této funkce je prádlo lépe usušené. K dispozici jsou čtyři možné volby:

-  Extra suché
-  K uložení+ (pouze pro program Bavlna)
-  K uložení
-  K žehlení

### 6.7 MyFavourite

Vámi nastavený program a funkce můžete uložit do paměti spotřebiče.

Uložení vašeho nastavení do paměti:

1. Nastavte program a možné funkce.

2. Na několik sekund stiskněte MyFavourite.  
Zvukový signál a zpráva na displeji potvrdí uložení nastavení do paměti.

## Vyvolání nastavení uloženého do paměti:

1. Zapněte spotřebič.
2. Stiskněte MyFavourite.

## 6.8 Tabulka funkcí

Programy <sup>1)</sup>						
Bavlna			■			■
Smíšená náplň			■			
Syntetika			■		■	■
Snadné žehlení			■			
Rychlý			■			
Časované sušení	■		■			
Osvěžení			■			
Sušák					■ 2)	
Vlna		■				
Hedvábí						
Košile			■			
Lůžkoviny						
Džíny			■			
Sportovní oblečení			■			

1) Spolu s programem můžete zvolit jednu nebo více funkcí. Zapnete či vypnete je stisknutím příslušného dotykového tlačítka.

2) Pouze se sušákem (jedná se o standardní či volitelné příslušenství, závisí na modelu).

## 7. NASTAVENÍ

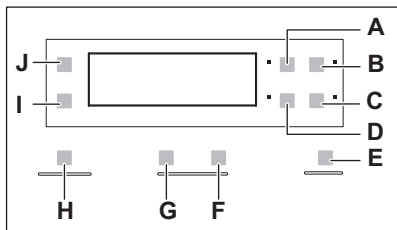

- A. Čas Dotykové tlačítko
- B. Odložený start Dotykové tlačítko
- C. Proti pomačkání Dotykové tlačítko
- D. Náplň vlny Dotykové tlačítko
- E. Start/Pauza Dotykové tlačítko
- F. Dotykové tlačítko zvýšení času při sušení se sušákem
- G. Dotykové tlačítko snížení času při sušení se sušákem
- H. MyFavourite Dotykové tlačítko
- I. Zpětný chod bubnu Dotykové tlačítko
- J. Stupeň sušení Dotykové tlačítko

### 7.1 Funkce dětské bezpečnostní pojistky

Tato funkce brání dětem hrát si se spotřebiče během probíhajícího programu. Volič programů a dotyková tlačítka jsou zablokována.

Odblokované je pouze tlačítko Zap/Vyp.

### Zapnutí funkce dětské bezpečnostní pojistky:

1. Stisknutím tlačítka Zap/Vyp zapnete spotřebič.
2. Počkejte asi osm sekund.
3. Současně stiskněte a podržte dotyková tlačítka (A) a (D). Zobrazí se ukazatel funkce dětské bezpečnostní pojistky.

Zobrazí se ukazatel funkce dětské bezpečnostní pojistky.



Funkci dětské bezpečnostní pojistky lze během probíhajícího programu vypnout. Stiskněte a podržte stejná dotyková tlačítka, dokud se ukazatel dětské bezpečnostní pojistky nepřestane zobrazovat.

### 7.2 Zapnutí/vypnutí zvukové signalizace

Zvukovou signalizaci zapnete či vypnete současným stisknutím a podržením dotykových tlačítek (B) a (C) na dvě sekundy.

### 7.3 Úprava stupně zbývající vlhkosti prádla

Chcete-li změnit výchozí stupeň zbývající vlhkosti prádla:

1. Stisknutím tlačítka Zap/Vyp zapnete spotřebič.
2. Počkejte asi osm sekund.
3. Současně stiskněte a podržte tlačítka (A) a (B).

Zobrazí se jeden z těchto ukazatelů:

- maximální úroveň vysušení prádla
  - vyšší úroveň vysušení prádla
  - standardní úroveň vysušení prádla
4. Opakovaně stiskněte tlačítko (E), dokud se nezobrazí ukazatel správného stupně.
  5. Nastavení potvrdíte současným stisknutím a podržením tlačítek (A) a (B) na přibližně dvě sekundy.

### 7.4 Ukazatel nádržky na vodu

Ve výchozím nastavení je ukazatel nádržky na vodu zapnutý. Zobrazí se, když se dokončí program nebo když je zapotřebí nádržku na vodu vyprázdnit.

-  Pokud je nainstalována vypouštěcí souprava (doplňkové příslušenství), spotřebič automaticky vypustí vodu z této nádržky. V takovém případě doporučujeme ukazatel nádržky na vodu vypnout. Informace o dostupném příslušenství naleznete v příloženém letáku.

### Vypnutí ukazatele nádržky na vodu:

1. Stisknutím tlačítka Zap/Vyp zapněte spotřebič.

## 8. PŘED PRVNÍM POUŽITÍM

-  Zadní obal bubnu se automaticky odstraní při prvním spuštění sušičky. Je možné, že přitom zaznamenáte určitý hluk.

Před prvním použitím spotřebiče:

- Vyčistěte buben sušičky vlhkým hadrem.
- Spusťte krátký program (např. 30 minut) s vlhkým prádlem.

## 9. DENNÍ POUŽÍVÁNÍ

### 9.1 Spuštění programu bez odloženého startu

1. Připravte prádlo a naplňte spotřebič.







#### **POZOR!**

Při zavírání dvířek se ujistěte, že se mezi dvířka spotřebiče a gumové těsnění nezachytilo prádlo.

2. Stisknutím tlačítka Zap/Vyp zapněte spotřebič.
3. Nastavte správný program a funkce pro daný druh náplně. Na displeji se zobrazí délka programu.

2. Počkejte asi osm sekund.
3. Současně stiskněte a podržte dotyková tlačítka (J) a (I). Na displeji se zobrazí jedna z těchto dvou konfigurací:

- Ukazatel  se nezobrazuje a ukazatel  se zobrazuje. Ukazatel nádržky na vodu je vypnutý. Po přibližně čtyřech sekundách se oba ukazatele přestanou zobrazovat.
- Ukazatel  a  se zobrazuje. Ukazatel nádržky na vodu je zapnutý. Po přibližně čtyřech sekundách se oba ukazatele přestanou zobrazovat.

-  Na začátku sušicího programu (prvních 3–5 min) může být zvuk poněkud hlasitější. Důvodem je spouštění kompresoru. Jedná se o běžný jev u spotřebičů s kompresorem, jako jsou chladničky a mrazničky.

-  Zobrazený čas sušení odpovídá 5kg náplni u programů pro sušení bavlny nebo džínů. U ostatních programů čas sušení odpovídá doporučené náplni prádla. Čas sušení u programů pro sušení bavlny a džínů s náplní větší než 5 kg je delší.
4. Stiskněte dotykové tlačítko Start/Pauza. Program se spustí.

## 9.2 Spuštění programu s odloženým startem

1. Nastavte správný program a funkce pro daný druh náplně.
2. Opakovaně stiskněte tlačítko odloženého startu, dokud se na displeji nezobrazí požadovaná prodleva.



Spuštění programu můžete odložit o nejméně 30 minut a nejdéle 20 hodin.

3. Stiskněte dotykové tlačítko Start/Pauza.

Na displeji se zobrazí odpočet do odloženého startu.



Po dokončení odpočtu se spustí nastavený program.

## 9.3 Změna programu

1. Stisknutím tlačítka Zap/Vyp spotřebič vypněte.
2. Stisknutím tlačítka Zap/Vyp zapněte spotřebič.
3. Nastavte program.

## 9.4 Na konci programu

Když je program dokončen:



- Zazní přerušovaný zvukový signál.
- Ukazatel  bliká.
- Ukazatel  bliká.
- Kontrolka Start/Pauza svítí.

Spotřebič bude pokračovat v chodu s fází ochrany proti zmačkání po dobu přibližně 30 minut.

Fáze ochrany proti zmačkání odstraňuje zabraňuje pomačkání vašeho prádla.

Prádlo lze odebrat před dokončením fáze ochrany proti zmačkání. Pro lepší výsledky doporučujeme prádlo odebrat těsně před koncem, ne po dokončení této fáze.

Po dokončení fáze ochrany proti zmačkání:

- Ukazatel  se zobrazuje, ale neblíká.
  - Ukazatel  se zobrazuje, ale neblíká.
  - Start/Pauza se přestane zobrazovat.
1. Stisknutím tlačítka Zap/Vyp spotřebič vypněte.
  2. Otevřete dvířka spotřebiče.
  3. Vyjměte prádlo.
  4. Zavřete dvířka spotřebiče.



Po dokončení programu vždy vyčistěte filtr a vyprázdněte nádržku na vodu.

## 9.5 Funkce automatického vypnutí

Aby se snížila spotřeba energie, tato funkce vypne automaticky spotřebič:

- Po pěti minutách, když nespustíte žádný program.
- Po pěti minutách po dokončení programu.

# 10. TIPY A RADY





## 10.1 Příprava prádla

- Zatáhněte zipy.
- Zapněte knoflíky povlaků na přikrývky a polštáře.
- Nenechte pásky a tkanice (např. zástěr) volně. Před spuštěním programu je svažte.
- Vyndejte všechny předměty z kapes.
- Pokud má oblečení vnitřní bavlněnou vrstvu, obraťte jej vnitřní stranou navrch. Vždy se ujistěte, že je bavlněná vrstva navrch.

- Doporučujeme zvolit správný program vhodný pro typ tkaniny ve spotřebiči.
- Nesušte tkaniny tmavých barev spolu se světlým prádlem.
- U bavlněných žerzejů a pleteného oblečení použijte vhodný program, abyste zabránili jejich sražení.
- Ujistěte se, že náplň nepřesahuje maximální hodnotu, která je uvedena v kapitole programů nebo je zobrazena na displeji.

- Sušte pouze prádlo, které je vhodné pro sušení v bubnové sušičce. Viz etikety oděvů.
- Nesušte společně velké a malé kusy prádla. Malé kusy prádla se mohou

zachytit ve velkých kusech a zůstat tak vlhké.

Etiketa oděvu	Popis
	Prádlo je vhodné pro sušení v bubnové sušičce.
	Prádlo je vhodné pro sušení v bubnové sušičce při vyšších teplotách.
	Prádlo je vhodné pro sušení v bubnové sušičce pouze při nízkých teplotách.
	Prádlo není vhodné pro sušení v bubnové sušičce.

## 11. ČIŠTĚNÍ A ÚDRŽBA

### 11.1 Čištění filtru

1.

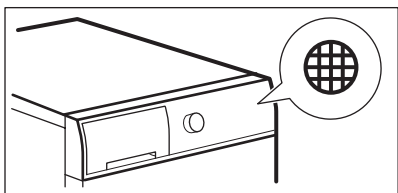

2.

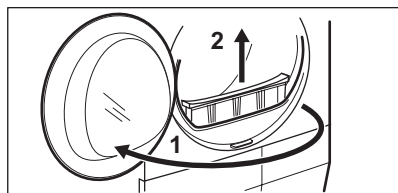

3.

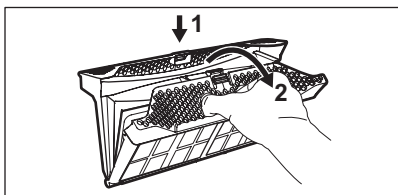

4.

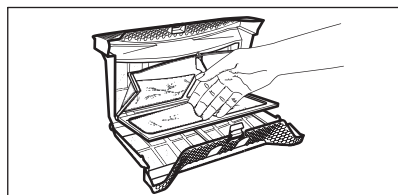

5. 1)

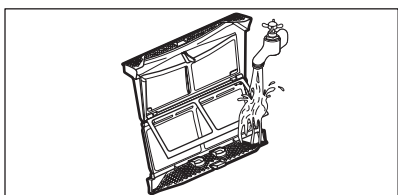

6.

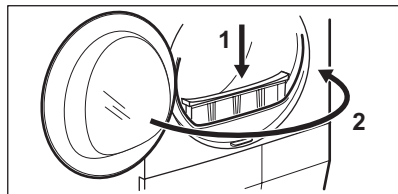

1) V případě potřeby vyčistěte filtr pomocí teplé vody a kartáčku nebo pomocí vysavače.



## 11.2 Vypuštění vodní nádržky

1.

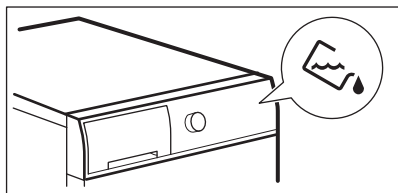

2.

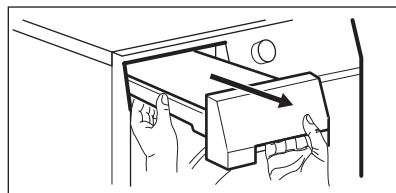

3.

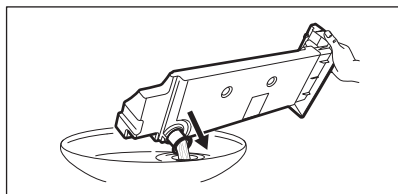

4.

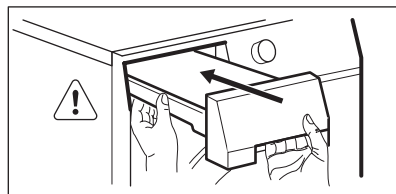

Vodu z nádržky můžete použít jako destilovanou vodu (např. pro žehlení s párou). Před použitím z vody odstraňte pomocí filtru nečistoty.

## 11.3 Čištění kondenzátoru

1.

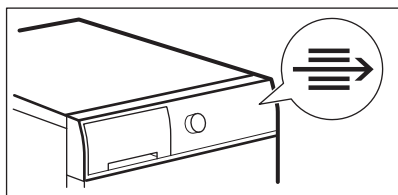

2.

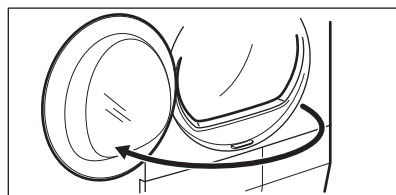

3.

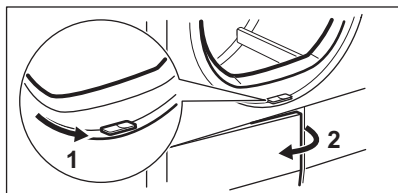

4.

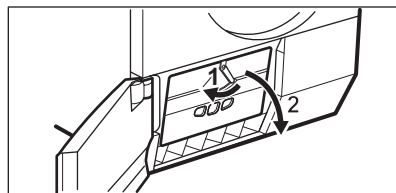

5.

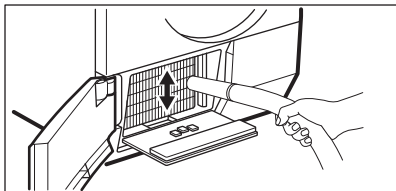

6.

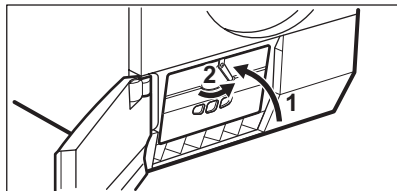

7.

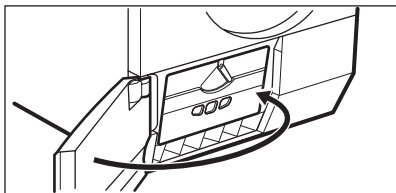
**POZOR!**

Nedotýkejte se kovového povrchu holými rukama. Nebezpečí úrazu. Používejte ochranné rukavice. Čištění provádějte opatrně, abyste nepoškodili kovový povrch.

**11.4 Čištění bubnu****VAROVÁNÍ!**

Před čištěním spotřebič vypojte ze zásuvky.

K čištění vnitřku a žebér bubnu použijte neutrální mýdlový prostředek. Vyčištěný povrch osušte měkkým hadrem.

**POZOR!**

K čištění bubnu nepoužívejte abrazivní prostředky nebo drátěnku.

**11.5 Čištění ovládacího panelu a skříně spotřebiče**

K čištění ovládacího panelu a skříně spotřebiče použijte neutrální mýdlový prostředek.

K čištění použijte vlhký hadr. Vyčištěný povrch osušte měkkým hadrem.

**POZOR!**

K čištění spotřebiče nepoužívejte čisticí prostředky na nábytek nebo přípravky, které mohou způsobit korozi.

**11.6 Čištění otvorů pro proudění vzduchu**

Pomocí vysavače odstraňte vlákna z otvorů pro proudění vzduchu.

**12. ODSTRAŇOVÁNÍ ZÁVAD**

Problém	Možné řešení
Nelze zapnout spotřebič.	Ujistěte se, že je zástrčka zapojená do síťové zásuvky.
	Zkontrolujte pojistku v rozvodné skříňce (instalace v domácnosti).
Nespustil se program.	Stiskněte Start/Pauza.

Problém	Možné řešení
	Přesvědčte se, že jsou dvířka spotřebiče zavřená.
Dvířka spotřebiče nelze zavřít.	Zkontrolujte správnou instalaci filtru.
	Ujistěte se, že se mezi dvířka spotřebiče a gumové těsnění nezachytilo prádlo.
Spotřebič přeruší chod.	Zkontrolujte, zda je nádržka na vodu prázdná. Stisknutím tlačítka Start/Pauza program opět spustíte.
Délka programu je příliš dlouhá nebo nejsou uspokojivé výsledky sušení. <sup>1)</sup>	Ujistěte se, že hmotnost prádla odpovídá délce programu.
	Přesvědčte se, že je filtr čistý.
	Prádlo je příliš mokré. Prádlo znovu odstředte v pračce.
	Zajistěte teplotu v místnosti v rozmezí +5 až +35 °C. Optimální teplota v místnosti je 19 až 24 °C.
	Zvolte program Časované sušení nebo Extra suché. <sup>2)</sup>
Na displeji se zobrazí <b>Err</b> .	Pokud chcete nastavit nový program, spotřebič vypněte a zapněte.
	Ujistěte se, že dané funkce jsou vhodné pro zvolený program.
Na displeji se zobrazí (např. <b>E51</b> ).	Vypněte a zapněte spotřebič. Spust'te nový program. Pokud se problém objeví znovu, obraťte se na servisní středisko.

<sup>1)</sup> Po maximálně šesti hodinách se program automaticky ukončí.

<sup>2)</sup> Při sušení velkých kusů prádla může dojít k tomu, že některé části prádla budou stále vlhké (např. prostěradla).

#### **Pokud nejsou výsledky sušení uspokojivé**

- Byl zvolen nesprávný program.
- Filtr je ucpaný.
- Kondenzátor je ucpaný.
- Ve spotřebiči bylo příliš mnoho prádla.
- Buben je znečištěný.
- Nesprávné nastavení snímače vodivosti (vhodnější nastavení viz

kapitola „Nastavení - Úprava stupně zbývající vlhkosti prádla“).

- Otvory pro proudění vzduchu jsou ucpané.
- Teplota v místnosti je příliš nízká nebo příliš vysoká (optimální teplota v místnosti je 19 až 24 °C)

## 13. TECHNICKÉ ÚDAJE

Výška x Šířka x Hloubka	850 x 600 x 600 mm (maximálně 640 mm)
Max. hloubka s otevřenými dvířky spotřebiče	1 090 mm
Max. šířka s otevřenými dvířky spotřebiče	950 mm
Nastavitelná výška	850 mm (+ 15 mm - seřiditelné nožičky)
Objem bubnu	118 l
Maximální náplň prádla	<b>8 kg</b>
Napětí	230 V
Frekvence	50 Hz
Celkový příkon	900 W
Třída energetické účinnosti	<b>A++</b>
Spotřeba energie <sup>1)</sup>	<b>1,99 kWh</b>
Roční spotřeba energie <sup>2)</sup>	235 kWh
Příkon v režimu zapnutého spotřebiče	0,13 W
Příkon v režimu vypnutého spotřebiče	0,13 W
Typ použití	Domácnost
Přípustná okolní teplota	+5 °C až +35 °C
Úroveň ochrany proti průniku pevných částic a vlhkosti, kterou zajišťuje ochranný kryt s výjimkou míst, kde není nízkonapěťové vybavení chráněno proti vlhkosti	<b>IPX4</b>
Tento výrobek obsahuje hermeticky uzavřený fluorový skleníkový plyn	
Označení plynu	R134a
Hmotnost	0,300 kg
Potenciál globálního oteplování (GWP)	1430

1) V souladu s normou EN 61121. 8 kg bavlny, odstředěné při rychlosti 1 000 ot/min.

2) Spotřeba energie v kWh za rok, na základě 160 sušících cyklů standardního programu pro bavlnu při plné a částečné náplni a spotřeby při režimech s nízkou spotřebou. Skutečná spotřeba energie za program závisí na způsobu použití spotřebiče (NARÍZENÍ (EU) č. 392/2012).

## 13.1 Údaje o spotřebě

Program	Odstředěno při / zbytková vlhkost	Doba sušení	Spotřeba energie
Bavlna 8 kg			
K uložení	1 400 ot/min / 50%	130 min.	1,67 kWh
	1 000 ot/min / 60%	154 min.	1,99 kWh
K žehlení	1 400 ot/min / 50%	97 min.	1,21 kWh
	1 000 ot/min / 60%	118 min.	1,51 kWh
Syntetika 3,5 kg			
K uložení	1 200 ot/min / 40%	55 min.	0,60 kWh
	800 ot/min / 50%	67 min.	0,75 kWh

## 14. POZNÁMKY K OCHRANĚ ŽIVOTNÍHO PROSTŘEDÍ

Recyklujte materiály označené symbolem . Obaly vyhodte do příslušných odpadních kontejnerů k recyklaci. Pomáhejte chránit životní prostředí a lidské zdraví a recyklovat elektrické a elektronické spotřebiče

určené k likvidaci. Spotřebiče označené příslušným symbolem  nelikvidujte spolu s domovním odpadem. Spotřebič odevzdejte v místním sběrném dvoře nebo kontaktujte místní úřad.

## OBSAH

1. BEZPEČNOSTNÉ INFORMÁCIE.....	23
2. BEZPEČNOSTNÉ POKYNY.....	25
3. POPIS VÝROBKU.....	27
4. OVLÁDACÍ PANEL.....	28
5. TABUĽKA PROGRAMOV.....	29
6. VOLITEĽNÉ FUNKCIE.....	31
7. NASTAVENIA.....	33
8. PRED PRVÝM POUŽITÍM.....	34
9. KAŽDODENNÉ POUŽÍVANIE.....	34
10. TIPY A RADY.....	35
11. OŠETROVANIE A ČISTENIE.....	36
12. RIEŠENIE PROBLÉMOV.....	38
13. TECHNICKÉ ÚDAJE.....	40

## MYSLÍME NA VÁS

Ďakujeme, že ste si kúpili spotrebič značky Electrolux. Vybrali ste si výrobok, ktorý v sebe skrýva desaťročia odborných skúseností a inovácií. Je dômyselný a štýlový a pri jeho navrhovaní sme mysleli predovšetkým na vás. Pri každom použití si tak môžete byť istí, že dosiahnete vynikajúce výsledky.

Vitajte vo svete Electrolux.

**Navštívte našu internetovú stránku, kde nájdete:**



Tipy na používanie, brožúry, pokyny na riešenie problémov a informácie o údržbe:

**[www.electrolux.com/webselfservice](http://www.electrolux.com/webselfservice)**



Zaregistrujte si výrobok a využívajte ešte lepšie služby:

**[www.registerelectrolux.com](http://www.registerelectrolux.com)**



Môžete si kúpiť príslušenstvo, spotrebný materiál a originálne náhradné diely pre váš spotrebič:

**[www.electrolux.com/shop](http://www.electrolux.com/shop)**

## STAROSTLIVOSŤ A SLUŽBY ZÁKAZNÍKOM

Odporúčame, aby ste používali originálne náhradné diely.

Keď budete kontaktovať autorizované servisné stredisko, nezabudnite si pripraviť nasledujúce údaje: Model, číslo výrobu, sériové číslo.

Tieto informácie nájdete na typovom štítku.

 Varovanie/upozornenie – Bezpečnostné pokyny

 Všeobecné informácie a tipy

 Ochrana životného prostredia

Vyhradzujeme si právo na zmeny bez predchádzajúceho upozornenia.

## 1. ⚠ BEZPEČNOSTNÉ INFORMÁCIE

Pred začiatkom inštalácie a používaním spotrebiča si pozorne prečítajte priložený návod na používanie. Výrobca nezodpovedá za telesnú ujmu ani za škody spôsobené nesprávnou montážou alebo používaním. Tieto pokyny uskladnite na bezpečnom a prístupnom mieste, aby ste do nich mohli v budúcnosti nahliadnuť.



- Prečítajte si dodané pokyny.

### 1.1 Bezpečnosť detí a zraniteľných osôb



#### **VAROVANIE!**

Nebezpečenstvo udusenía, poranenia alebo trvalého postihnutia.

- Tento spotrebič smú používať deti staršie ako 8 rokov a osoby so zníženou fyzickou, zmyslovou alebo psychickou spôsobilosťou alebo nedostatkom skúseností a znalostí, iba ak sú pod dozorom zodpovednej osoby alebo ak boli zodpovednou osobou poučené o bezpečnom používaní spotrebiča a rozumejú prípadným rizikám.
- Nedovoľte, aby sa deti hrali so spotrebičom.
- Deti do 3 rokov vrátane sa nesmú nikdy približovať k spotrebiču, keď je v prevádzke.
- Obaly vždy uschovajte mimo dosah detí a náležite ich zlikvidujte.
- Umývacie/pracie/čistiace prostriedky uschovajte mimo dosahu detí.
- Keď sú dvierka spotrebiča otvorené, nedovoľte deťom ani domácim zvieratám, aby sa k nemu priblížili.
- Ak má spotrebič detskú poistku, mala by byť zapnutá.
- Deti nesmú spotrebič bez dozoru čistiť ani vykonávať žiadnu údržbu na spotrebiči.

### 1.2 Všeobecné bezpečnostné pokyny

- Nemeňte technické charakteristiky tohto spotrebiča.

- Ak chcete sušičku umiestniť na práčku, použite príslušnú montážnu súpravu. Montážnu súpravu dostupnú u autorizovaného predajcu možno použiť len so spotrebičmi uvedenými v pokynoch, ktoré sa dodávajú s príslušenstvom. Pred inštaláciou si ich pozorne prečítajte (riadť sa pokynmi k inštalácii).
- Spotrebič môžete inštalovať ako voľne stojaci spotrebič alebo pod kuchynský pult vo výklenku s potrebnými rozmermi (riadť sa pokynmi k inštalácii).
- Spotrebič neinštalujte za uzamykatelné dvere, posuvné dvere ani dvere so závesom na opačnej strane, kde dvierka spotrebiča nemožno úplne otvoriť.
- Vetrací otvor v dolnej časti spotrebiča (ak je k dispozícii) nesmie byť zakrytý kobercom, podložkou ani inou pokrývkou podlahy.
- VAROVANIE: Spotrebič sa nesmie zapájať cez externé spínacie zariadenie, ako napr. časovač, ani nesmie byť zapojený do obvodu, ktorý sa pravidelne vypína a zapína.
- Sieťovú zástrčku zapojte do sieťovej zásuvky až na konci procesu inštalácie. Skontrolujte, či je prívodný elektrický kábel po inštalácii prístupný.
- V miestnosti inštalácie spotrebiča zabezpečte vhodné vetranie a postarajte sa o to, aby sa do miestnosti nevracali nežiaduce plyny zo spotrebičov spaľujúcich plyn alebo iné palivá, ani spaliny zo zariadení s otvoreným plameňom.
- Vyfukovaný vzduch sa nesmie odvádzať do potrubia, ktoré je určené na odvádzanie dymu zo spotrebičov spaľujúcich plyn alebo iné palivá.
- Ak je poškodený elektrický napájací kábel, musíte ho dať vymeniť u výrobcu, v autorizovanom servisnom stredisku alebo u kvalifikovanej osoby, aby sa predišlo nebezpečenstvu.
- Neprekračujte maximálnu náplň 8 kg (pozrite si kapitolu „Tabuľka programov“).



- Spotrebič nepoužívajte, ak boli kusy bielizne vyčistené priemyselnými chemikáliami.
- Odstráňte vlákna alebo obalové nečistoty, ktoré sa nahromadili okolo spotrebiča.
- Spotrebič nepoužívajte bez filtra. Filter na zachytávanie vlákien čistite pred aj po každom použití.
- Nesušte v bubnovej sušičke odevy, ktoré neboli vyprané.
- Predmety znečistené látkami ako je olej na varenie, acetón, alkohol, benzín, petrolej, čističe škvŕn, terpentín, vosky a odstraňovače vosku sa pred sušením v sušičke musia vyprať v horúcej vode so zvýšenou dávkou pracieho prostriedku.
- Predmety ako molitan (latexová pena), kúpacie čiapky, vode odolné textilie, pogumované predmety a šaty či vankúše plnené molitanom by sa nemali sušiť v tejto sušičke.
- Avivážne prípravky alebo podobné výrobky sa musia používať iba v súlade s pokynmi od výrobcu produktu.
- Z bielizne vyberte všetky predmety, ktoré by mohli byť zdrojom vznietenia ako napr. zapalovače alebo zápalky.
- Nikdy nezastavujte bubnovú sušičku pred skončením sušiacieho cyklu, ak bielizeň okamžite nevyberiete a nerozprestriedate, aby sa teplo rozptýlilo.
- Záverečná časť cyklu sušičky prebieha bez ohrevu (ochladzovací cyklus), aby sa zabezpečilo vychladenie bielizne a predišlo sa jej poškodeniu vplyvom tepla.
- Pred vykonávaním údržby spotrebič vypnite a vytiahnite jeho zástrčku zo sieťovej zásuvky.

## 2. BEZPEČNOSTNÉ POKYNY

### 2.1 Inštalácia

- Odstráňte všetok obalový materiál.
- Poškodený spotrebič neinštalujte ani nepoužívajte.
- Dodržiavajte pokyny pre inštaláciu dodané so spotrebičom.
- Vždy dávajte pozor, ak presúvate spotrebič, pretože je ťažký. Vždy používajte ochranné rukavice a uzavreté obuv.
- Spotrebič neinštalujte ani nepoužívajte na miestach, kde teplota

môže byť nižšia ako 5 °C alebo vyššia ako 35 °C.

- Podlaha, kde má byť spotrebič umiestnený, musí byť rovná, stabilná, čistá a odolná voči teplote.
- Zabezpečte prúdenie vzduchu medzi spotrebičom a podlahou.
- Pri presúvaní držte spotrebič vo vertikálnej polohe.
- Zadnú stranu spotrebiča je potrebné umiestniť k stene.
- Po umiestnení spotrebiča do konečnej trvalej polohy skontrolujte pomocou vodováhy, či je vo vodorovnej polohe. Ak nie je vo vodorovnej polohe, zvyšte alebo znížte nožičky podľa potreby.

## 2.2 Zapojenie do elektrickej siete



### VAROVANIE!

Hrozí nebezpečenstvo požiaru a zásahu elektrickým prúdom.

- Zástrčku zapojte do zásuvky až na konci inštalácie. Uistite sa, že napájací elektrický kábel je po inštalácii prístupný.
- Spotrebič musí byť uzemnený.
- Uistite sa, že elektrické údaje uvedené na typovom štítku spotrebiča zodpovedajú parametrom elektrickej siete. Ak nie, kontaktujte elektrikára.
- Vždy používajte správne inštalovanú uzemnenú zásuvku.
- Nepoužívajte adaptéry, rozdvojky ani predlžovacie prírodné káble.
- Pri odpájaní spotrebiča od elektrickej siete neťahajte za prírodný kábel. Vždy ťahajte za zástrčku.
- Nedotýkajte sa elektrického napájacieho kábla ani zástrčky mokkými rukami.
- Tento spotrebič spĺňa smernice EHS.

## 2.3 Použitie



### VAROVANIE!

Hrozí nebezpečenstvo zranenia, úrazu elektrickým prúdom, požiaru, popálenín alebo poškodenia spotrebiča.

- Tento spotrebič je určený iba na použitie v domácnosti.
- Nesušte poškodené odevy (roztrhnuté, rozstrapkané), ktoré obsahujú vypchávkavy alebo výplň.
- V tejto sušičke je možné sušiť iba bielizeň vhodnú na sušenie v sušičke. Dodržiavajte pokyny na štítku bielizne.
- Ak ste bielizeň prali s odstraňovačom škvrín, pred začatím sušenia vykonajte extra cyklus plákania.
- Skondenzovanú/destilovanú vodu nepite ani ju nepoužívajte na prípravu jedla. Ľudom a domácim zvieratám môže spôsobiť zdravotné problémy.
- Na otvorené dvierka si nesadajte ani na ne nestúpajte.
- V sušičke nesušte mokré odevy, z ktorých kvapká voda.

## 2.4 Vnútorne osvetlenie



### VAROVANIE!

Hrozí nebezpečenstvo poranenia.

- Viditeľné žiarenie diódy LED – nepozerajte sa priamo do lúča.
- Žiarovka LED je určená na osvetlenie bubna. Žiarovka sa nesmie používať na iné účely osvetlenia.
- Ak treba vymeniť vnútorné osvetlenie, obráťte sa na autorizované servisné stredisko.

## 2.5 Ošetrovanie a čistenie



### VAROVANIE!

Hrozí nebezpečenstvo zranenia alebo poškodenia spotrebiča.

- Na čistenie spotrebiča nepoužívajte prúd vody ani paru.
- Spotrebič čistite vlhkou mäkkou handričkou. Používajte iba neutrálne saponáty. Nepoužívajte abrazívne prostriedky, drôtenky, rozpúšťadlá ani kovové predmety.
- Pri čistení spotrebiča buďte opatrní, aby ste predišli poškodeniu chladiaceho systému.

## 2.6 Kompresor



### VAROVANIE!

Hrozí nebezpečenstvo poškodenia spotrebiča.

- Kompresor a jeho systém v sušičke je naplnený špeciálnym prostriedkom, ktorý neobsahuje uhľovodíky s fluórom ani s chlóróm. Tento systém musí byť vždy riadne utesnený. Poškodenie systému môže spôsobiť únik tohto prostriedku.

## 2.7 Likvidácia



### VAROVANIE!

Nebezpečenstvo poranenia alebo udusenía.

- Spotrebič odpojte od elektrickej siete a prívodu vody.
- Prívodný elektrický kábel odrežte blízko pri spotrebiči a zlikvidujte ho.
- Odstráňte západku dvierok, aby ste zabránili uviaznutiu detí a domácich zvierat v bubne.
- Spotrebič zlikvidujte v súlade s miestnymi požiadavkami na recykláciu elektrických a elektronických spotrebičov (WEEE).

## 3. POPIS VÝROBKU

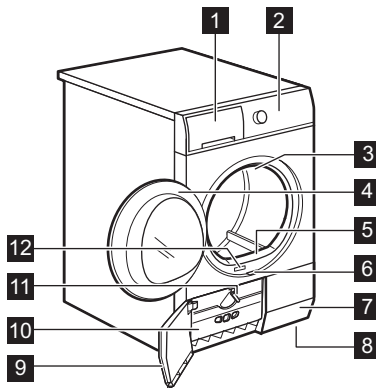

- 1 Nádržka na vodu
- 2 Ovládací panel
- 3 Vnútorne osvetlenie
- 4 Dvierka spotrebiča
- 5 Hlavný filter
- 6 Tlačidlo na otvorenie dvierok výmenníka tepla
- 7 Otvory na prúdenie vzduchu
- 8 Nastaviteľné nožičky
- 9 Dvierka výmenníka tepla
- 10 Kryt výmenníka tepla
- 11 Príchytky krytu výmenníka tepla
- 12 Typový štítok



V záujme jednoduchého vkladania bielizny a jednoduchej inštalácie je možné zmeniť smer otvárania dvierok. (pozrite si samostatnú brožúru).

## 4. OVLÁDACÍ PANEĽ

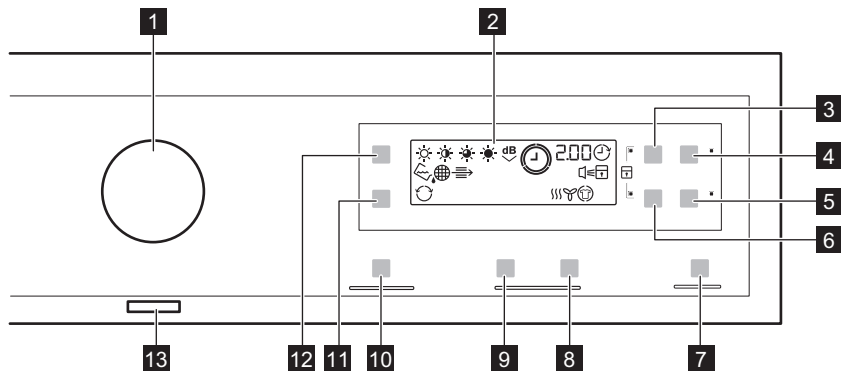

- 1** Volič programov
  - 2** Displej
  - 3** Dotykové tlačidlo Čas sušenia
  - 4** Dotykové tlačidlo Odklad
  - 5** Dotykové tlačidlo Fáza proti krčeniu
  - 6** Dotykové tlačidlo Vlnená bielizeň
  - 7** Dotykové tlačidlo Štart/Prestávka
  - 8** Dotykové tlačidlo predĺženia času sušenia so stojanom
  - 9** Dotykové tlačidlo skrátenia času sušenia so stojanom
  - 10** MyFavourite Dotykové tlačidlo
  - 11** Reverz + Dotykové tlačidlo
  - 12** Stupeň vysušenia Dotykové tlačidlo
  - 13** Tlačidlo Zap/Vyp
- i** Prstom sa dotknite dotykového tlačidla v oblasti so symbolom alebo názvom funkcie. Ovládací panel neobsluhujte v rukaviciach. Dbajte na to, aby bol ovládací panel vždy čistý a suchý.









### 4.1 Ukazovatele





Ukazovatele	Popis
	Fáza sušenia
	Fáza ochladzovania
	Fáza proti krčeniu
	Vyčistite kond.
	Nádržka na vodu
	Vyčistite filter

Ukazovatele	Popis
	Posunutý štart
	Detská poistka
	Zvukové signály
	Reverz plus
	Úroveň vysušenia
2.00	Trvanie programu
10' - 2.00	Trvanie časového programu sušenia
30' - 20h	Nastavený posunutý štart

## 5. TABUĽKA PROGRAMOV

Programy	Druh náplne	Náplň (max.) <sup>1)</sup> / Štítok na odev
Bavlna	Úroveň vysušenia:  Extra suchá,  Suchá na uloženie +,  Suchá na uloženie <sup>2)3)</sup> ,  Suchá na žehlenie <sup>3)</sup>	8 kg/
Mix	Bavlnené a syntetické textilie. Program s nízkou teplotou. Jemný program s teplým vzduchom.	3 kg/
Syntetika	Úroveň vysušenia:  Extra suchá,  Suchá na uloženie <sup>3)</sup> ,  Suchá na žehlenie	3,5 kg/
Jednoduché žehlenie	Nenáročné textilie, ktorým postačuje minimum žehlenia. Výsledky sušenia sa môžu pri jednotlivých typoch textílií líšiť. Skôr ako bielizeň vložíte do spotrebiča, poriadne ju vytraste. Keď sa program skončí, bielizeň hneď vyberte a zaveste ju na vešiak.	1 kg (alebo 5 košieľ)/
Rýchly	Na sušenie bavlnených a syntetických tkanín.	2 kg/
Čas sušenia	Pri tomto programe môžete použiť voľiteľnú funkciu Čas sušenia a nastaviť trvanie programu.	5 kg/
Osvieženie	Osvieženie textílií, ktoré ste mali odložené.	1 kg

Programy	Druh náplne	Náplň (max.) <sup>1)</sup> / Štítok na odevu
 Stojan na sušenie <sup>4)</sup>	Na sušenie tenisiek iba so stojanom na sušenie (pozrite si samostatný návod na používanie priložený k stojanu na sušenie).	<b>1 kg (alebo 1 pár športovej obuvi)</b>
 Vlna	<p>Vlnené tkaniny. Jemné sušenie vlnených odevov vhodných na ručné pranie. Keď sa program skončí, hneď vyberte bielizeň.</p> <div style="text-align: center;">  <p><b>WOOL HAND WASH SAFE</b></p> </div> <p>Cyklus sušenia vlny tohto spotrebiča bol schválený spoločnosťou The Woolmark Company na sušenie vlnených odevov, ktoré sú označené symbolom ručného prania «hand wash», za predpokladu, že odevy sa sušia v súlade s pokynmi výrobcu tohto spotrebiča. Pri ďalšej starostlivosti o odevy postupujte podľa pokynov na štítku. M1525 V Spojenom kráľovstve, Írsku, Hongkongu a Indii je obchodná značka Woolmark certifikačnou obchodnou značkou.</p>	<b>1 kg</b>
 Hodváb	Ručne praná hodváb jemne.	<b>1 kg/</b> 
 Košeľa	Nenáročné textilie, ktorým postačuje minimum žehlenia. Výsledky sušenia sa môžu pri jednotlivých typoch textílií líšiť. Skôr ako bielizeň vložíte do spotrebiča, poriadne ju vytraste. Keď sa program skončí, bielizeň hneď vyberte a zaveste ju na vešiak.	<b>1,5 kg (alebo 7 košiel)/</b> 
 Prikrývka	Jednoduché alebo dvojité paplóny a vankúše (s perovou, páperovou alebo syntetickou náplňou).	<b>3 kg/</b> 
 Džínsy	Sušenie odevov na voľný čas, ako sú džínsy, teplákové bundy a podobne, s rôznou hrúbkou materiálu (napr. pri krku, na manžetách a švoch).	<b>8 kg/</b> 

Programy	Druh náplne	Náplň (max.) <sup>1)</sup> / Štítok na odevu
 Šport	Športové odevy, tenké a ľahké tkaniny, mikrovlákna, polyester.	2 kg/   

1) Maximálna hmotnosť sa vzťahuje na suchú bielizeň.

2) Program  Bavlna Suchá na uloženie je „štandardný program na bavlnu“. Je vhodný na sušenie bežnej vlhkej bavlnenej bielizne a ide o najúčinnjší program na sušenie vlhkej bavlnenej bielizne, pokiaľ ide o spotrebu elektrickej energie.

3) **Iba pre skúšobne:** Štandardné programy pre testy sú uvedené v norme EN 61121.

4) Iba so stojanom na sušenie (štandardné alebo voliteľné príslušenstvo, v závislosti od modelu).

## 6. VOLITEĽNÉ FUNKCIE

### 6.1 Čas sušenia

Táto voliteľná funkcia sa vzťahuje iba na program Čas sušenia. Môžete nastaviť trvanie programu, a to od 10 minút do 2 hodín. Nastavené trvanie by malo zodpovedať množstvu bielizne v spotrebiči.

 Odporúčame, aby ste pre malé množstvá bielizne alebo len pre jeden kus bielizne nastavili krátke trvanie sušenia.

### 6.2 Vlnená bielizeň

Táto voliteľná funkcia sa vzťahuje iba na program Vlna. Ak chcete dosiahnuť lepšie vysušenie bielizne, opakovane stláčajte dotykové tlačidlo Vlnená bielizeň , aby ste predĺžili trvanie programu (na displeji sa zobrazí odhadovaný čas sušenia).

### 6.3 Fáza proti krčeniu

Fázu proti pokrčeniu (30 minút) na konci cyklu sušenia predĺži až na 90 minút. Po fáze sušenia sa bubon z času na čas otočí, aby sa predišlo pokrčeniu bielizne. Počas fázy proti pokrčeniu môžete bielizeň vybrať.

### 6.4 Sušenie so stojanom

Táto funkcia je použiteľná len pri programe Sušenie so stojanom (Pomalé sušenie). Môžete nastaviť trvanie programu, a to od 10 minút do 2 hodín. Nastavené trvanie by malo zodpovedať množstvu bielizne v spotrebiči.





Odporúčame, aby ste pre malé množstvá bielizne alebo len pre jeden kus bielizne nastavili krátke trvanie sušenia.

### 6.5 Reverz +

Jemnejšie sušenie jemných textílií citlivých na teplo (napr. akryl, viskóza). Táto funkcia tiež pomáha redukovat' krčenie bielizne. Určené pre tkaniny so symbolom  na štítku.

### 6.6 Stupeň vysušenia

Táto funkcia pomáha vysušiť bielizeň intenzívnejšie. Je možné vybrať z 4 nastavení:

-  Extra suchá
-  Suchá na uloženie + (iba pre bavlnu)
-  Suchá na uloženie
-  Suchá na žehlenie

### 6.7 MyFavourite

Môžete si nastaviť program a funkcie a uložiť ich do pamäte spotrebiča.

## Uloženie konfigurácie do pamäte:

1. Nastavte program a dostupné funkcie.
2. Dotknite sa na niekoľko sekúnd MyFavourite.

Ako potvrdenie uloženia konfigurácie do pamäte zaznie zvukový signál a na displeji sa zobrazí hlásenie.

## Aktivovanie konfigurácie uloženej v pamäti:

1. Zapnite spotrebič.
2. Dotknite sa MyFavourite.

## 6.8 Tabuľka voliteľných funkcií

Programy <sup>1)</sup>						
Bavlna			■			■
Mix			■			
Syntetika			■		■	■
Jednoduché žehlenie			■			
Rýchly			■			
Čas sušenia	■		■			
Osvieženie			■			
Stojan na sušenie				■ 2)		
Vlna		■				
Hodváb						
Košele			■			
Prikrývka						
Džínsy			■			
Šport			■			

1) K programu môžete nastaviť 1 alebo viac funkcií. Ak ich chcete zapnúť alebo vypnúť, stlačte príslušné dotykové tlačidlo.

2) Iba so stojanom na sušenie (štandardné alebo voliteľné príslušenstvo, v závislosti od modelu).



## 7. NASTAVENIA

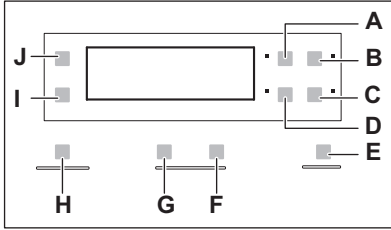

- A. Čas sušenia Dotykové tlačidlo ☺
- B. Odklad Dotykové tlačidlo ⌚
- C. Fáza proti krčneniu Dotykové tlačidlo ⏸
- D. Vlnená bielizeň Dotykové tlačidlo 🌀
- E. Štart/Prestávka Dotykové tlačidlo ▶
- F. Dotykové tlačidlo predĺženia času sušenia so stojanom +
- G. Dotykové tlačidlo skrátenia času sušenia so stojanom -
- H. MyFavourite Dotykové tlačidlo ☆
- I. Reverz + Dotykové tlačidlo ↺
- J. Stupeň vysušenia Dotykové tlačidlo ☀

### 7.1 Funkcia detskej poistky

Táto voliteľná funkcia zabráni deťom hrať sa so spotrebičom počas prebiehajúceho programu. Ovládač programov a dotykové tlačidlá sú zablokované.

Odblokované je iba tlačidlo Zap./Vyp.

### Aktivovanie funkcie detskej poistky:

1. Stlačením tlačidla Zap/Vyp spotrebič zapnete.
2. Počkajte približne 8 sekúnd.
3. Naraz stlačte a podržte dotykové tlačidlá (A) a (D). Ukazovateľ detskej poistky sa rozsvieti. Ukazovateľ detskej poistky sa rozsvieti.



Počas prebiehajúceho programu je možné vypnúť funkciu detskej poistky. Stlačte a podržte rovnaké dotykové tlačidlá, až kým nezhasne ukazovateľ detskej poistky.

### 7.2 Zapnutie a vypnutie zvukovej signalizácie

Ak chcete vypnúť alebo zapnúť zvukovú signalizáciu, naraz stlačte a približne 2 sekundy podržte dotykové tlačidlá (B) a (C).

### 7.3 Nastavenie stupňa zostatkovvej vlhkosti bielizeň

Ak chcete zmeniť predvolený stupeň zostatkovvej vlhkosti bielizeň:

1. Stlačením tlačidla Zap/Vyp spotrebič zapnete.
2. Počkajte približne 8 sekúnd.
3. Naraz stlačte a podržte tlačidlá (A) a (B).

Rozsvieti sa jeden z týchto ukazovateľov:

- ☐☐☐ maximálne suchá bielizeň
  - ☐☐☐☐ suchšia bielizeň
  - ☐☐☐☐☐ štandardne suchá bielizeň
4. Opakovane stláčajte tlačidlo (E), až kým sa nerozsvieti ukazovateľ správnej úrovne.
  5. Ak chcete potvrdiť nastavenie, naraz stlačte a približne 2 sekundy podržte tlačidlá (A) a (B).

### 7.4 Ukazovateľ nádoby na vodu

Ukazovateľ nádoby na vodu je po dodaní spotrebiča zapnutý. Rozsvieti sa po skončení programu, alebo keď je potrebné vyprázdniť nádobu na vodu.



Ak je namontovaná odtoková súprava (dodatočné príslušenstvo), spotrebič automaticky vypustí vodu z v nádoby na vodu. V tomto prípade odporúčame, aby ste vyplli ukazovateľ nádoby na vodu. Informácie o dostupnom príslušenstve nájdete v priloženom letáku.

## Vypnutie ukazovateľa nádoby na vodu:

1. Stlačením tlačidla Zap/Vyp spotrebič zapnite.

## 8. PRED PRVÝM POUŽITÍM



Pri prvom zapnutí sušičky sa automaticky odstráni obal zadného bubna. Môžete začuť hluk.

Pred prvým použitím spotrebiča:

- Vyčistíte bubon sušičky vlhkou handričkou.
- Spustíte krátky program (napr. 30-minútový) s vlhkou bielizňou.



Na začiatku cyklu sušenia (prvých 3 až 5 min.) môže byť úroveň hlučnosti mierne vyššia. Dôvodom je nábeh kompresora. Je to bežné pre spotrebiče s kompresorovým pohonom ako chladničky a mrazničky.

## 9. KAŽDODENNÉ POUŽÍVANIE

### 9.1 Spustenie programu bez posunutia štartu

1. Pripravte bielizeň a vložte ju do spotrebiča.



#### UPOZORNENIE!

Dbajte na to, aby sa pri zatváraní dvierok nezachytila bielizeň medzi dvierka spotrebiča a gumené tesnenie.

2. Stlačením tlačidla Zap./Vyp. spotrebič zapnite.
3. Nastavte správny program a voliteľné funkcie pre daný druh náplne. Na displeji sa zobrazí trvanie programu.



Zobrazený čas sušenia sa vzťahuje na náplň 5 kg pre programy pre bavlnu a džínsy. Pri iných programoch sa čas sušenia vzťahuje na odporúčané náplne. Čas sušenia pri programoch na bavlnu a džínsy je pri náplniach nad 5 kg dlhší.

4. Stlačte dotykové tlačidlo Štart/Prestávka. Program sa spustí.

### 9.2 Spustenie programu s posunutým štartom

1. Nastavte správny program a voliteľné funkcie pre daný druh náplne.

2. Počkajte približne 8 sekúnd.
3. Naraz stlačte a podržte dotykové tlačidlá (J) a (I). Na displeji sa zobrazí jedna z týchto 2 konfigurácií:

- Ukazovateľ nesvieti a ukazovateľ svieti. Ukazovateľ nádoby na vodu je vypnutý. Približne po 4 sekundách zhasnú obidva ukazovatele.
- Ukazovatele a svietia. Ukazovateľ nádoby na vodu je zapnutý. Približne po 4 sekundách zhasnú obidva ukazovatele.

- Opakovane stláčajte tlačidlo posunutého štartu, až kým sa na displeji nezobrazí požadovaná hodnota posunutia.



Môžete odložiť spustenie programu o minimálne 30 minút až po maximálne 20 hodín.

- Stlačte dotykové tlačidlo Štart/Prestávka.

Na displeji sa zobrazí odpočítavanie času posunutého štartu.



Keď sa odpočítavanie skončí, program sa spustí.

### 9.3 Zmena programu

- Stlačením tlačidla Zap./Vyp. spotrebič vypnite
- Stlačením tlačidla Zap./Vyp. spotrebič zapnite.
- Nastavte program.

### 9.4 Po skončení programu

Po skončení programu:



- Znie prerušovaný zvukový signál.
- Ukazovateľ  bliká.
- Ukazovateľ  bliká.
- Svieti ukazovateľ Štart/Prestávka.

Približne ďalších 30 minút prebieha fáza proti pokrčeniu.

Fáza proti pokrčeniu zabraňuje pokrčeniu bielizne.

Bielizeň môžete zo spotrebiča vybrať ešte pred dokončením fázy proti pokrčeniu. V záujme dosiahnutia lepších výsledkov vám odporúčame, aby ste bielizeň vybrali až tesne pred dokončením fázy.

Po dokončení fázy proti pokrčeniu:

- Ukazovateľ  svieti, ale nebliká.
- Ukazovateľ  svieti, ale nebliká.
- Štart/Prestávka zhasne.

- Stlačením tlačidla Zap/Vyp spotrebič vypnite.
- Otvorte dvierka spotrebiča.
- Vyberte bielizeň.
- Zatvorte dvierka spotrebiča.



Po dokončení programu vždy vyčistite filter a vyprázdňte nádobu na vodu.

### 9.5 Funkcia automatického vypnutia

Táto funkcia automaticky vypne spotrebič, aby sa znížila spotreba energie:

- Po 5 minútach, ak nespustíte program.
- Po 5 minútach od ukončenia pracovného programu.

## 10. TIPY A RADY

### 10.1 Príprava bielizne

- Zatvorte zipsy.
- Zapnite gombíky/zipsy posteľnej bielizne.
- Šnúry ani stuhy (napr. stuhy na zástere) nesušte voľne. Pred spustením programu ich zaviažte.
- Z vreciek vyberte všetky predmety.
- Ak má niektorá položka vnútornú vrstvu z bavlny, obráťte ju naruby. Bavlnená vrstva musí byť vždy na vonkajšej strane.
- Odporúčame nastaviť správny program vhodný pre druh tkanín, ktoré sú vložené v spotrebiči.
- Tmavé farby nekladajte spolu so svetlými.
- Aby ste predišli zrazeniu, použite vhodný program na bavlnu, džínsovinu a pletené odevy.
- Uistite sa, že náplň neprekračuje maximálnu náplň uvedenú v kapitole programu alebo zobrazenú na displeji.
- Sušte iba bielizeň vhodnú na sušenie v sušičke. Riadte sa pokynmi na štítku bielizne.
- Nesušte spolu veľké a malé kusy bielizne. Malé kusy bielizne sa môžu zachytiť vnútri veľkých kusov a zostať mokré.

Štítok	Popis
<input type="checkbox"/>	Bielizeň je vhodná na sušenie v sušičke.
<input type="checkbox"/>	Bielizeň je vhodná na sušenie v sušičke pri vyšších teplotách.
<input type="checkbox"/>	Bielizeň je vhodná na sušenie v sušičke iba pri nízkych teplotách.
<input checked="" type="checkbox"/>	Bielizeň nie je vhodná na sušenie v sušičke.

## 11. OŠETROVANIE A ČISTENIE

### 11.1 Čistenie filtra

1.

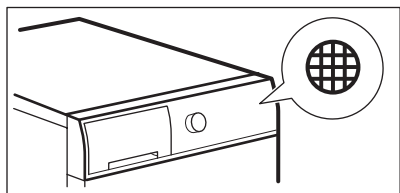

2.

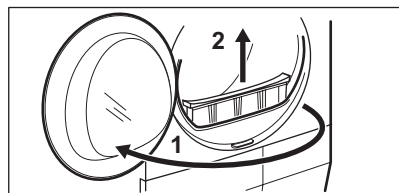

3.

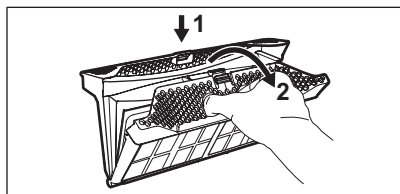

4.

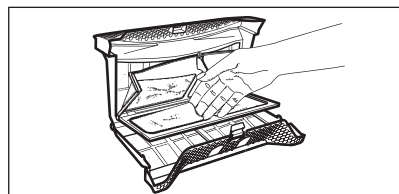

5. 1)

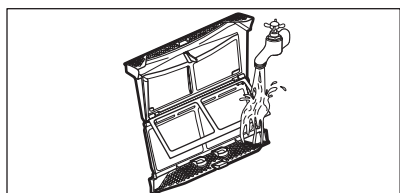

6.

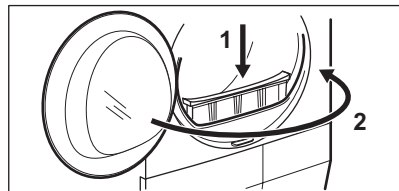

1) V prípade potreby vyčistite filter teplou vodou z vodovodu za pomoci kefky a/alebo vysávača.

## 11.2 Vyprázdenie nádrčky na vodu

1.

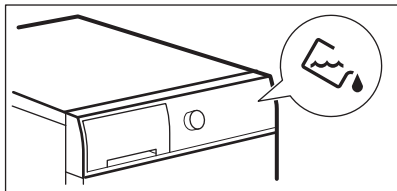

2.

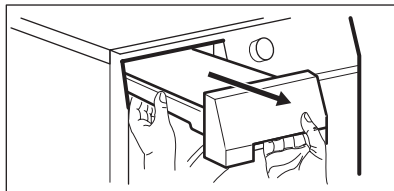

3.

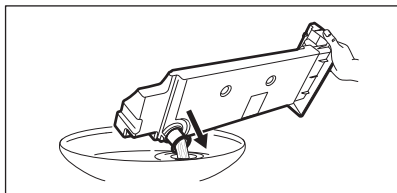

4.

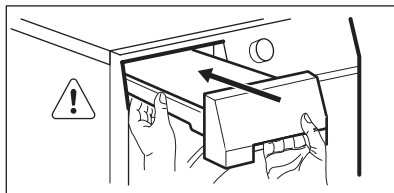

Vodu z nádoby môžete používať ako náhradu destilovanej vody (napr. na žehlenie s napaľovaním). Pred použitím vody z nej pomocou filtra odstráňte nečistoty.

## 11.3 Čistenie kondenzátora

1.

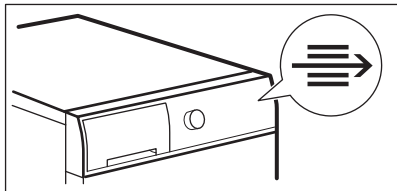

2.

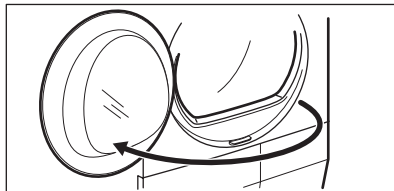

3.

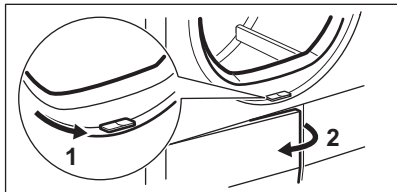

4.

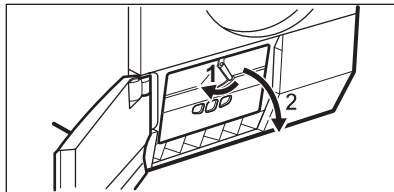

5.

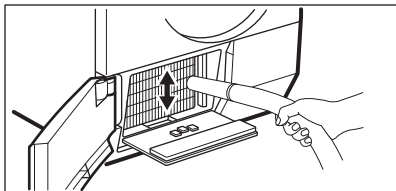

6.

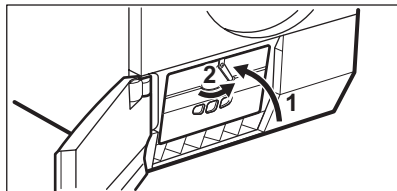

7.

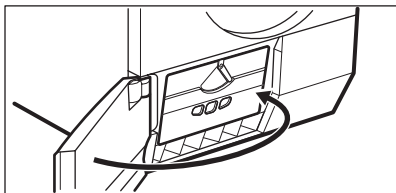
**UPOZORNENIE!**

Kovového povrchu sa nedotýkajte holými rukami. Nebezpečenstvo poranenia. Noste ochranné rukavice. Čistite opatrne, aby ste nepoškodili kovový povrch.

**11.4 Čistenie bubna****VAROVANIE!**

Pred čistením spotrebič odpojte od elektrickej siete.

Na čistenie vnútra bubna a filtrov bubna použite štandardný neutrálny mydlový saponát. Vyčistený povrch vysušte mäkkou handričkou.

**UPOZORNENIE!**

Na čistenie bubna nepoužívajte abrazívne materiály ani oceľové drôtenky.

**11.5 Čistenie ovládacieho panela a krytu**

Na čistenie ovládacieho panela a krytu používajte štandardný neutrálny mydlový saponát.

Umývajte navlhčenou handričkou. Vyčistený povrch vysušte mäkkou handričkou.

**UPOZORNENIE!**

Na čistenie spotrebiča nepoužívajte čistiace prostriedky na nábytok ani prostriedky, ktoré môžu spôsobiť koróziu.

**11.6 Čistenie otvorov na prúdenie vzduchu**

Pomocou vysávača odstráňte z otvorov na prúdenie vzduchu vlákna.

**12. RIEŠENIE PROBLÉMOV**

Problém	Možné riešenie
Spotrebič sa nedá zapnúť.	Uistite sa, že je zástrčka pripojená do sieťovej zásuvky.
	Skontrolujte poistku v skrinke s poistkami (domáca sieť).

Problém	Možné riešenie
Program sa nespúšťa.	Stlačte Štart/Prestávka.
	Uistite sa, či sú dvierka spotrebiča zatvorené.
Dvierka spotrebiča sa nedajú zatvoriť.	Uistite sa, že je filter namontovaný správne.
	Uistite sa, že sa bielizeň nezachytila medzi dvierka spotrebiča a gumené tesnenie.
Spotrebič sa počas prevádzky vypne.	Uistite sa, že je nádržka na vodu prázdna. Stlačením tlačidla Štart/Prestávka opäť spustíte program.
Cyklus trvá príliš dlho alebo je výsledok sušenia neuspokojivý. <sup>1)</sup>	Uistite sa, že hmotnosť bielizne je vhodná pre dĺžku trvania daného programu.
	Uistite sa, že je filter čistý.
	Bielizeň je príliš vlhká. Bielizeň znovu odstreďte v práčke.
	Uistite sa, že je izbová teplota vyššia ako +5 °C a nižšia ako +35 °C. Optimálna izbová teplota je 19 °C až 24 °C.
	Nastavte program Čas sušenia alebo Extra suchá. <sup>2)</sup>
Na displeji sa zobrazí <b>Err</b> .	Ak chcete nastaviť nový program, vypnite a zapnite spotrebič.
	Uistite sa, že voliteľné funkcie sú vhodné pre daný program.
Na displeji sa zobrazí hlásenie (napr. <b>E51</b> ).	Vypnite a zapnite spotrebič. Spustíte nový program. Ak sa problém vyskytne znova, obráťte sa na servisné stredisko.

<sup>1)</sup> Po približne 6 hodinách sa program automaticky ukončí.

<sup>2)</sup> Pri sušení veľkých kusov bielizne sa môže stať, že niektorá oblasť zostane vlhká (napr. posteľné plachty).

### Výsledky sušenia nie sú uspokojivé

- Nastavili ste nesprávny program.
- Filter je zanesený.
- Kondenzátor je upchaný.
- V spotrebiči bolo príliš veľa bielizne.
- Bubon je špinavý.
- Nesprávne nastavenie senzora vodivosti (pozrite si kapitolu

„Nastavenia – Nastavenie stupňa zostatkovej vlhkosti bielizne“ pre lepšie nastavenie).

- Otvory na prúdenie vzduchu sú upchané.
- Izbová teplota je príliš nízka alebo príliš vysoká (optimálna izbová teplota je 19 °C až 24 °C)

## 13. TECHNICKÉ ÚDAJE

Výška x šírka x hĺbka	850 x 600 x 600 mm (maximálne 640 mm)
Max. hĺbka s otvorenými dvierkami spotrebiča	1090 mm
Max. šírka s otvorenými dvierkami spotrebiča	950 mm
Nastaviteľná výška	850 mm (+ 15 mm – nastaviteľné nožičky)
Objem bubna	118 l
Maximálna náplň	<b>8 kg</b>
Napätie	230 V
Frekvencia	50 Hz
Celkový výkon	900 W
Energetická trieda	<b>A++</b>
Spotreba energie <sup>1)</sup>	<b>1,99 kWh</b>
Ročná spotreba energie <sup>2)</sup>	235 kWh
Spotreba energie v pohotovostnom režime	0,13 W
Spotreba energie vo vypnutom režime	0,13 W
Druh použitia	Domácnosť
Povolená teplota okolia	+5 °C až +35 °C
Úroveň ochrany proti vniknutiu pevných častíc a vlhkosti je zabezpečená ochranným krytom, okrem miesta, kde nemá nízkonapäťové zariadenie žiadnu ochranu proti vlhkosti	<b>IPX4</b>
Tento výrobok obsahuje hermeticky uzavreté fluórované plyny	
Označenie plynu	R134a
Hmotnosť	0,300 kg
Potenciál globálneho otepľovania (GWP)	1430

<sup>1)</sup> Podľa normy EN 61121. 8 kg bavlny odstredenej pri 1 000 ot./min.

<sup>2)</sup> Spotreba energie za rok v kWh vypočítaná pre 160 cyklov sušenia so štandardným programom na sušenie bavlny pri plnej a čiastočnej náplni a na základe spotreby pri úsporných režimoch. Skutočná spotreba energie na cyklus bude závisieť od spôsobu používania spotrebiča (NARIADENIE (EÚ) č. 392/2012).



## 13.1 Údaje o spotrebe

Program	Odstredené pri / zvyšková vlhkosť	Čas sušenia	Spotreba energie
Bavlna 8 kg			
Suchá na uloženie	1 400 ot./min. / 50%	130 min.	1,67 kWh
	1000 ot./min. / 60%	154 min.	1,99 kWh
Suchá na žehlenie	1 400 ot./min. / 50%	97 min.	1,21 kWh
	1000 ot./min. / 60%	118 min.	1,51 kWh
Syntetika 3,5 kg			
Suchá na uloženie	1 200 ot./min. / 40%	55 min.	0,60 kWh
	800 ot./min. / 50%	67 min.	0,75 kWh

## 14. OCHRANA ŽIVOTNÉHO PROSTREDIA

Materiály označené symbolom  odovzdajte na recykláciu. Obal hodte do príslušných kontajnerov na recykláciu. Chráňte životné prostredie a zdravie ľudí a recyklujte odpad z elektrických a elektronických spotrebičov. Nelikvidujte

spotrebiče označené symbolom spolu s odpadom z domácnosti.  Výrobok odovzdajte v miestnom recyklačnom zariadení alebo sa obráťte na obecný alebo mestský úrad.

## KAZALO

1. VARNOSTNE INFORMACIJE.....	43
2. VARNOSTNA NAVODILA.....	45
3. OPIS IZDELKA.....	47
4. UPRAVLJALNA PLOŠČA.....	48
5. RAZPREDELNICA PROGRAMOV.....	49
6. FUNKCIJE.....	51
7. NASTAVITVE.....	53
8. PRED PRVO UPORABO.....	54
9. VSAKODNEVNA UPORABA.....	54
10. NAMIGI IN NASVETI.....	55
11. VZDRŽEVANJE IN ČIŠČENJE.....	56
12. ODPRAVLJANJE TEŽAV.....	59
13. TEHNIČNI PODATKI.....	60

## MISLIMO NA VAS

Zahvaljujemo se vam za nakup Electroluxove naprave. Izbrali ste izdelek, ki vključuje desetletja profesionalnih izkušenj in izboljšav. Inovativen in eleganten je bil zasnovan z mislijo na vas. Kadarkoli ga boste uporabili, ste lahko prepričani v zagotovitev odličnih rezultatov.

Dobrodošli pri Electroluxu.

**Obiščite naše spletno mesto za:**



pridobitev nasvetov glede uporabe, brošure, odpravljanje težav, servisne informacije:

**[www.electrolux.com/webselfservice](http://www.electrolux.com/webselfservice)**



Registrirajte svoj izdelek za boljši servis:

**[www.registerelectrolux.com](http://www.registerelectrolux.com)**



Kupite dodatke, potrošni material in originalne nadomestne dele za vašo napravo:

**[www.electrolux.com/shop](http://www.electrolux.com/shop)**

## POMOČ STRANKAM IN SERVIS

Priporočamo uporabo originalnih nadomestnih delov.

Ko kličete servis, imejte pri roki naslednje podatke: model, številko izdelka, serijsko številko.

Podatke najdete na ploščici za tehnične navedbe.

 Opozorilo/Pozor - Varnostne informacije

 Splošne informacije in nasveti

 Okoljske informacije.

Pridržujemo si pravico do sprememb.

## 1. ⚠ VARNOSTNE INFORMACIJE

Pred začetkom nameščanja in uporabo naprave natančno preberite priložena navodila. Proizvajalec ni odgovoren za poškodbe ali škodo, nastalo zaradi nepravilne namestitve ali uporabe. Navodila vedno shranite na varnem in dostopnem mestu za poznejšo uporabo.



- Preberite priložena navodila.

### 1.1 Varnost otrok in ranljivih oseb



**OPOZORILO!**

Nevarnost zadušitve, poškodbe ali trajne telesne okvare.

- To napravo lahko uporabljajo otroci od osmega leta naprej ter osebe z zmanjšanimi telesnimi, čutnimi ali razumskimi sposobnostmi ali s pomanjkanjem izkušenj ter znanja le pod nadzorom ali če so dobile ustrezna navodila glede varne uporabe naprave in če se zavedajo nevarnosti, ki obstajajo.
- Preprečite, da bi se otroci igrali z napravo.
- Otrokom do tretjega leta starosti vedno preprečite dostop do delujoče naprave.
- Vso embalažo hranite zunaj dosega otrok in jo ustrezno zavržite.
- Pralna sredstva hranite zunaj dosega otrok.
- Ko so vrata naprave odprta, poskrbite, da bodo otroci in hišni ljubljenci dovolj oddaljeni od naprave.
- Če ima naprava varovalo za otroke, ga je treba vklopiti.
- Čiščenja naprave in uporabniškega vzdrževanja na njej ne smejo izvajati otroci brez nadzora.

### 1.2 Splošna varnostna navodila

- Ne spreminjajte specifikacij te naprave.

- Če sušilni stroj postavite na pralni stroj, pri tem uporabite komplet za namestitvev na pralni stroj. Komplet za namestitvev na pralni stroj, ki je na voljo pri pooblaščenem prodajalcu, lahko uporabite le z napravami, navedenimi v navodilih, priloženih dodatni opremi. Pred nameščanjem jih pozorno preberite (oglejte si list z navodili za nameščanje).
- Napravo lahko postavite kot prostostoječo enoto ali pod kuhinjski pult s pravim razmikom (oglejte si list z navodili za nameščanje).
- Naprave ne nameščajte za vrati (običajnimi ali drsnimi) s tečaji na nasprotni strani, kjer je onemogočeno popolno odpiranje vrat naprave.
- Prezračevalnih odprtih na dnu (če obstajajo) ne sme ovirati preproga, predpražnik ali katera koli druga talna obloga.
- **OPOZORILO:** Naprava se ne sme napajati preko zunanje preklopne naprave, kot je programska ura, in ne sme biti priključena na tokokrog, kjer si redno sledijo vklopi in izklopi.
- Vtič vtaknite v vtičnico šele ob koncu postopka nameščanja. Poskrbite, da bo vtič dosegljiv tudi po namestitvi.
- V prostoru, kjer je postavljena naprava, naj bo zagotovljeno dobro prezračevanje, da preprečite prihod neželenih plinov v prostor, če naprava deluje na plin ali drugo gorivo, vključno z odprtim ognjem.
- Izhodni zrak ne sme biti izločen v vod, ki je namenjen odvajanju hlapov iz naprav na plin ali drugo gorivo.
- Če je napajalni kabel poškodovan, ga mora zamenjati predstavnik proizvajalca, pooblaščenega servisnega centra ali druga strokovno usposobljena oseba, da se izognete nevarnosti električnega udara.
- Ne prekoračite največje količine perila 8 kg (oglejte si poglavje »Razpredelnica programov«).
- Naprave ne uporabljajte, če je perilo umazano od industrijskih kemikalij.

- Obrišite vlakna ali ostanke embalaže, ki so se nabrali okoli naprave.
- Naprava naj ne deluje brez filtra. Filter za vlakna očistite pred ali po vsaki uporabi.
- V sušilnem stroju ne sušite neopranega perila.
- Izdelke, ki so bili prepojeni z jedilnim oljem, acetonom, alkoholom, bencinom, kerozinom, odstranjevalci madežev, terpentinom, voski in odstranjevalci voskov ipd., pred sušenjem v sušilnem stroju najprej dobro operite v vroči vodi z večjo količino pralnega sredstva.
- V sušilnem stroju ni dovoljeno sušiti izdelkov iz penaste gume (lateks), kap za tuširanje, impregniranih tkanin, gumiranih izdelkov in oblačil ali blazin, napolnjenih s penasto gumo.
- Mehčalce ali podobne izdelke morate uporabiti samo v skladu z navodili proizvajalca.
- Iz oblačil odstranite vse predmete, ki so lahko vir ognja, kot so vžigalniki ali vžigalice.
- Sušilnega stroja ne zaustavljajte pred zaključkom postopka sušenja, razen če vse kose perila hitro vzamete iz stroja in jih razprostrete, da se vročina porazgubi.
- Zadnja faza sušenja v sušilnem stroju poteka brez gretja (faza ohlajanja) in zagotovi, da je perilo v stroju pri temperaturi, ki preprečuje poškodbe perila.
- Pred vzdrževanjem izklopite napravo in iztaknite vtič iz vtičnice.

## 2. VARNOSTNA NAVODILA

### 2.1 Namestitvev

- Odstranite vso embalažo.
- Ne nameščajte ali uporabljajte poškodovane naprave.
- Upoštevajte navodila za namestitvev, priložena napravi.
- Pri premikanju naprave bodite pazljivi, ker je težka. Vedno uporabljajte zaščitne rokavice in priloženo obutev.
- Naprave ne nameščajte ali uporabljajte na mestu, kjer lahko temperatura pade pod 5 °C ali naraste nad 35 °C.
- Tla, kjer bo stala naprava, morajo biti ravna, stabilna, odporna na toploto in čista.
- Poskrbite za kroženje zraka med napravo in tlemi.
- Pri premikanju naj bo naprava v pokončnem položaju.
- Naprava mora biti s hrbtno stranjo postavljena ob steno.

- Ko je naprava na mestu, kjer bo trajno delovala, z vodno tehniko preverite, ali je povsem poravnana. V nasprotnem primeru ustrezno nastavite noge.

## 2.2 Električna povezava



### OPOZORILO!

Nevarnost požara in električnega udara.

- Vtič vtaknite v vtičnico šele ob koncu nameščanja. Poskrbite, da bo vtič dosegljiv tudi po namestitvi.
- Naprava mora biti ozemljena.
- Preverite, ali so električni podatki na ploščici za tehnične navedbe skladni z električno napeljavo. Če niso, se posvetujte z električarjem.
- Vedno uporabite pravilno nameščeno varnostno vtičnico.
- Ne uporabljajte razdelilnikov in podaljškov.
- Če želite izključiti napravo, ne vlecite za električni priključni kabel. Vedno povlecite za vtič.
- Priključnega kabla ali vtiča se ne dotikajte z mokrimi rokami.
- Naprava je izdelana v skladu z direktivami EGS.

## 2.3 Uporaba



### OPOZORILO!

Nevarnost telesnih poškodb, električnega udara, požara, opeklin ali poškodb naprave.

- Naprava je namenjena samo za uporabo v gospodinjstvu.
- Ne sušite poškodovanega (strganega, obrabljenega) perila, ki vsebuje polnilo.
- Sušite le perilo, ki je primerno za sušenje v sušilnem stroju. Upoštevajte navodila na etiketah za nego perila.
- Če ste perilo oprali z odstranjevalcem madežev, pred vklopom sušilnega stroja zaženite dodatno izpiranje.
- Ne pijte ali pripravljajte hrane s kondenzirano/destilirano vodo. Lahko povzroči zdravstvene težave ljudi in živali.

- Ne sedajte ali stopajte na odprta vrata.
- V sušilnem stroju ne sušite oblačil, ki so tako mokra, da od njih še kaplja.

## 2.4 Notranja lučka



### OPOZORILO!

Nevarnost poškodbe.

- Vidno LED-sevanje, ne glejte neposredno v žarek.
- LED-žarnica je namenjena osvetlitvi bobna. Te žarnice ne morete ponovno uporabiti za druge vrste osvetlitve.
- Za menjavo notranje žarnice se obrnite na pooblaščen servisni center.

## 2.5 Vzdrževanje in čiščenje



### OPOZORILO!

Nevarnost telesnih poškodb ali poškodb naprave.

- Za čiščenje naprave ne uporabljajte vodnega pršca in pare.
- Napravo očistite z vlažno mehko krpo. Uporabljajte samo nevtralna čistilna sredstva. Za čiščenje ne uporabljajte abrazivnih čistil, grobih gob, topil ali kovinskih predmetov.
- Če želite preprečiti poškodbe hladilnega sistema, bodite pri čiščenju naprave previdni.

## 2.6 Kompresor



### OPOZORILO!

Obstaja nevarnost škode na napravi.

- Kompresor in njegov sistem v sušilnem stroju sta napolnjena s posebnim sredstvom, ki ne vsebuje fluorokloroogljikovodikov. Ta sistem mora tesniti. Zaradi poškodb sistema, lahko pride do iztekanja.

## 2.7 Odstranjevanje



### OPOZORILO!

Nevarnost poškodbe ali zadušitve.

- Napravo izključite iz napajanja in vodovodnega sistema.
- Odrežite električni priključni kabel tik ob napravi in napravo zavržite.
- Odstranite zapah in na ta način preprečite, da bi se otroci ali živali zaprli v boben.

- Napravo odstranite v skladu s krajevnimi zahtevami za odstranjevanje odpadne električne in elektronske opreme (OEEO).

### 3. OPIS IZDELKA

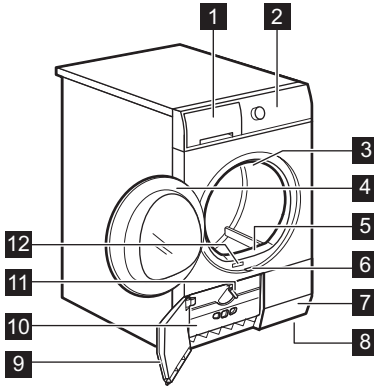

- 1 Izprazni pos.za vodo
- 2 Upravljalna plošča
- 3 Notranja lučka
- 4 Vrata naprave
- 5 Glavni filter
- 6 Gumb za odpiranje vrat kondenzatorja
- 7 Reže za pretok zraka
- 8 Nastavljive noge
- 9 Vrata kondenzatorja
- 10 Pokrov kondenzatorja
- 11 Gumb za zaklep pokrova kondenzatorja
- 12 Ploščica za tehnične navedbe



Za preprosto vstavljanje perila v stroj ali preprosto namestitev se vrata lahko namestijo na obe strani. (oglejte si dodaten priložen list).

## 4. UPRAVLJALNA PLOŠČA

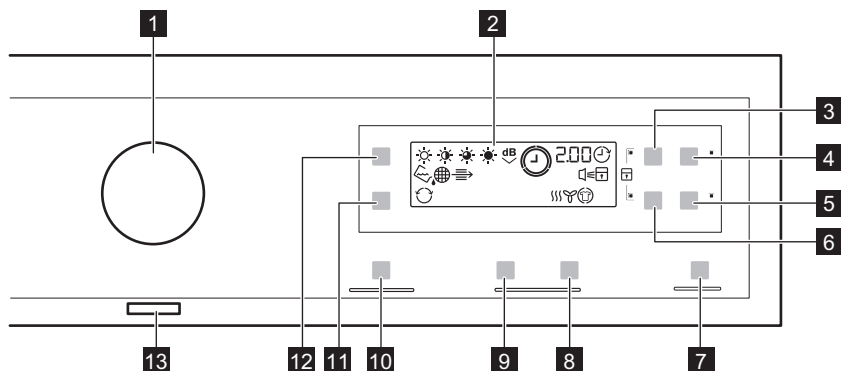







- 1** Gumb za izbiro programa
  - 2** Prikazovalnik
  - 3** Polje na dotik Time (Čas)
  - 4** Polje na dotik Delay (Zamik vklopa)
  - 5** Polje na dotik Anti-crease (Brez mečkanja)
  - 6** Polje na dotik Wool Load (Volneno perilo)
  - 7** Polje na dotik Start/Pause (Začetek/Prekinitev)
  - 8** Polje na dotik Drying Rack Time increase (Podaljšanje časa sušenja v košari za sušenje)
  - 9** Polje na dotik Drying Rack Time decrease (Skrajšanje časa sušenja v košari za sušenje)
  - 10** MyFavourite Polje na dotik
  - 11** Reverse Plus (Dodatno obračanje bobna) Polje na dotik
  - 12** Dryness (Stopnja sušenja) Polje na dotik
  - 13** Tipka za vklop/izklop
- i** S prstom se dotaknite polj na dotik na predelu s simbolom ali imenom funkcije. Pri upravljanju upravljalne plošče ne nosite rokavic. Upravljalna plošča mora biti vedno čista in suha.



























### 4.1 Indikatorji













Indikatorji	Opis
	Faza sušenja
	Faza hlajenja
	Faza zaščite proti mečkanju
	Kondenzator









Indikatorji	Opis
	Posoda za vodo
	Filter
	Zamik vklopa
	Varovalo za otroke
	Zvočni signali
	Dodatno obračanje bobna
	Stopnja sušenja
2 . 0 0	Trajanje programa
1 0 ' - 2 . 0 0	Trajanje časovnega sušenja
3 0 ' - 2 0 h	Trajanje zamika vklopa

## 5. RAZPREDELNICA PROGRAMOV

Programi	Vrsta perila	Količina perila (najv.) <sup>1)</sup> /Oznaka perila
 Cotton (Bombaž)	Stopnja sušenja:  Extra Dry (Zelo suho),  Cupboard Dry+ (Suho za v omar+),  Cupboard Dry (Suho za v omaro) <sup>2)3)</sup> ,  Iron Dry (Lažje likanje) <sup>3)</sup>	8kg/  
 Mixed (Hitro-mešano)	Bombažno in sintetično perilo. Program z nizko temperaturo. Nežen program s toplim zrakom.	3 kg/   
 Synthetic (Sintetika)	Stopnja sušenja:  Extra Dry (Zelo suho),  Cupboard Dry (Suho za v omar+),  Iron Dry (Lažje likanje)	3,5 kg/   
 Easy Iron (Enostavno likanje)	Mešano perilo, ki potrebuje zelo malo likanja. Rezultati sušenja se lahko razlikujejo od ene vrste tkanine do druge. Oblačila stesite, preden jih daste v napravo. Ko se program zaključi, takoj odstranite perilo in ga obesite na obešalnik.	1 kg (ali 5 srajc)/   
 Rapid (Hitro)	Za sušenje bombažnega in sintetičnega perila.	2 kg/   

Programi	Vrsta perila	Količina perila (najv.) <sup>1)</sup> /Oznaka perila
 Time Drying (Časovno sušenje)	S tem programom lahko uporabite funkcijo Time (Čas) in nastavite trajanje programa.	5 kg/ 
 Refresh (Osvežitev)	Osveževanje shranjenega perila.	1 kg
 Drying Rack (Košara za sušenje) <sup>4)</sup>	Za sušenje športnih copat samo s košaro za sušenje (oglejte si ločena navodila za uporabo, priložena košari za sušenje).	1 kg (ali 1 par športnih copat)
 Wool (Volna)	<p>Volnena oblačila. Nežno sušenje volnenih oblačil, primernih za ročno pranje. Perilo odstranite takoj, ko se program zaključi.</p> <div data-bbox="415 608 792 847" style="text-align: center;">  <p><b>WOOL HAND WASH SAFE</b></p> </div> <p>Postopek sušenja volne tega stroja so odobrili pri podjetju Wool Company za sušenje oblačil, ki vsebujejo volno in imajo oznako za »ročno pranje«, pod pogojem, da so oblačila posušena v skladu z navodili, ki jih je izdal proizvajalec tega stroja. Druga navodila za nego perila najdete na etiketi. M1525 V VB, na Irskem, v Hongkongu in Indiji je blagovna znamka Woolmark certifikacijska blagovna znamka.</p>	1 kg
 Silk (Svila)	Nežno pranje svilenega perila, primerne za ročno pranje.	1 kg/ 
 Shirts (Srajce)	Mešano perilo, ki potrebuje zelo malo likanja. Rezultati sušenja se lahko razlikujejo od ene vrste tkanine do druge. Oblačila stresite, preden jih daste v napravo. Ko se program zaključi, takoj odstranite perilo in ga obesite na obešalnik.	1,5 kg (ali 7 srajc)/ 
 Duvet (Prešita Odeja)	Enojne ali dvojne prešite odeje in blazine (s perjem, puhom ali sintetičnim polnilom).	3 kg/ 

Programi	Vrsta perila	Količina perila (najv.) <sup>1)</sup> /Oznaka perila
 Jeans (Jeans)	Oblačila za prosti čas, kot so kavbojke, jopice različne debeline (npr. pri ovratnikih, manšetah in šivih).	8kg/  
 Sports (Šport)	Športna oblačila, tanke in lahke tkanine, perilo iz mikrovlaken, poliestra.	2 kg/   

1) Največja teža velja za suho perilo.

2) Program  Cotton (Bombaž) Cupboard Dry (Suho za v omaro) je »Standardni program za bombaž«. Je primeren za sušenje običajno mokrega bombažnega perila in je najučinkovitejši program glede porabe energije za sušenje mokrega bombažnega perila.

3) **Le za preizkuševalne inštitute:** Standardni programi za preizkuse so navedeni v dokumentu EN 61121.

4) Le s košaro za sušenje (standardna ali dodatna oprema, odvisno od modela).

## 6. FUNKCIJE

### 6.1 Time (Čas)

Ta funkcija velja le za program Time Drying (Časovno sušenje). Trajanje programa lahko nastavite od najmanj 10 minut do največ dve uri. Nastavitev trajanja je povezana s količino perila v napravi.



Priporočamo, da nastavite kratko trajanje za majhne količine perila ali le za en kos.

### 6.2 Wool Load (Volneno perilo)



Ta funkcija velja le za program Volna. Za bolj posušeno perilo pritisčajte polje na dotik Wool Load (Volneno perilo) , da podaljšate trajanje programa (na prikazovalniku se prikaže predviden čas sušenja).

### 6.3 Anti-crease (Brez mečkanja)

Do 90 minut podaljša fazo proti mečkanju (30 minut) ob koncu sušenja. Po fazi sušenja se boben občasno obrne, kar prepreči mečkanje perila.

Perilo lahko vzamete iz stroja med fazo proti mečkanju.

### 6.4 Čas sušenja v košari

Ta funkcija velja le za program Košara za sušenje. Trajanje programa lahko nastavite od najmanj 10 minut do največ dve uri. Nastavitev trajanja je povezana s količino perila v napravi.

Priporočamo, da nastavite kratko trajanje za majhne količine perila ali le za en kos.

### 6.5 Reverse Plus (Dodatno obračanje bobna)



Za nežno sušenje občutljivega in temperaturno občutljivega perila (npr. perila iz akrila, viskoze). Ta funkcija prav tako pomaga zmanjšati pomečkanost perila. Za perilo s simbolom  na etiketi za nego perila.

### 6.6 Dryness (Stopnja sušenja)



Ta funkcija pomaga bolj posušiti perilo. Izberete lahko med štirimi možnostmi:

-  Extra Dry (Zelo suho)

-  Cupboard Dry+ (Suho za v omaro +) (samo za bombaž)
-  Cupboard Dry (Suho za v omaro)
-  Iron Dry (Lažje likanje)



















## 6.7 MyFavourite ☆

Lahko ustvarite svojo konfiguracijo programa in funkcij ter jih shranite v pomnilnik naprave.

### Za shranitev konfiguracije:

1. Nastavite program in razpoložljive funkcije.

## 6.8 Razpredelnica funkcij

Programi <sup>1)</sup>						
 Cotton (Bombaž)			■			■
 Mixed (Hitro-mešano)			■			
 Synthetic (Sintetika)			■		■	■
 Easy Iron (Enostavno likanje)			■			
 Rapid (Hitro)			■			
 Time Drying (Časovno sušenje)	■		■			
 Refresh (Osvežitev)			■			
 Drying Rack (Košara za sušenje)				■ 2)		
 Wool (Volna)		■				
 Silk (Svila)						
 Shirts (Srajce)			■			
 Duvet (Prešita Odeja)						
 Jeans (Jeans)			■			

2. Nekaj sekund se dotikajte polja MyFavourite.

Zvok in sporočilo na prikazovalniku potrjujeta shranitev konfiguracije.

### Za vklop shranjene konfiguracije:

1. Vklpite napravo.
2. Pritisnite MyFavourite.



1) Skupaj s programom lahko nastavite eno ali več funkcij. Za njihov vklop ali izklop pritisnite ustrezno polje na dotik.

2) Le s košaro za sušenje (standardna ali dodatna oprema, odvisno od modela).

## 7. NASTAVITVE

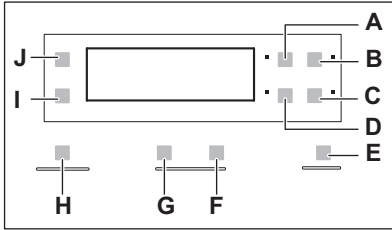

- A. Time (Čas) Polje na dotik ☺
- B. Delay (Zamik vklopa) Polje na dotik ⌚
- C. Anti-crease (Brez mečkanja) Polje na dotik ⌚
- D. Wool Load (Volneno perilo) Polje na dotik 🌀
- E. Start/Pause (Začetek/Prekinitev) Polje na dotik ▶||
- F. Polje na dotik Drying Rack Time increase (Podaljšanje časa sušenja v košari za sušenje) ⬆
- G. Polje na dotik Drying Rack Time decrease (Skrajšanje časa sušenja v košari za sušenje) ⬆
- H. MyFavourite Polje na dotik ☆
- I. Reverse Plus (Dodatno obračanje bobna) Polje na dotik ⌚
- J. Dryness (Stopnja sušenja) Polje na dotik ☀

### 7.1 Funkcija Varovalo za otroke

Ta funkcija otrokom prepreči, da bi se igrali z napravo med izvajanjem programa. Gumb za izbiro programa in polja na dotik so zaklenjeni.

Odklenjena je le tipka za vklop/izklop.

### Vklop funkcije varovala za otroke:

1. Pritisnite tipko za vklop/izklop za vklop naprave.
2. Počakajte približno osem sekund.
3. Sočasno pritisnite in držite polji na dotik (A) in (D). Zasveti indikator varovala za otroke.

Zasveti indikator varovala za otroke.



Funkcijo varovala za otroke lahko izklopite med izvajanjem programa. Pritisnite in držite isti polji na dotik, dokler indikator varovala za otroke ne ugasne.

### 7.2 Vklop/izklop zvočnega signala

Za izklop ali vklop zvočnih signalov hkrati pritisnite in približno dve sekundi držite polji na dotik (B) in (C).



### 7.3 Nastavitev stopnje preostale vlage v perilu

Če želite spremeniti privzeto stopnjo preostale vlage v perilu, naredite naslednje:

1. Pritisnite tipko za vklop/izklop za vklop naprave.
2. Počakajte približno osem sekund.
3. Sočasno pritisnite in držite tipki (A) in (B).

Zasveti eden izmed naslednjih indikatorjev:

- [ ]\_ najbolj suho perilo

-  bolj suho perilo
  -  standardno suho perilo
4. Pritisnite tipko **(E)**, dokler ne zasveti indikator prave stopnje.
  5. Za potrditev nastavitve sočasno pritisnite in približno dve sekundi držite tipki **(A)** in **(B)**.

## 7.4 Indikator posode za vodo





Privzeto indikator posode za vodo sveti. Zasveti ob zaključku programa ali ko je treba izprazniti posodo za vodo.

-  Če je nameščen komplet za odvod vode (dodatna oprema), naprava samodejno izčrpa vodo iz posode za vodo. V tem primeru priporočamo izklop indikatorja posode za vodo. Za razpoložljivo opremo si oglejte informacije, priložene napravi.

## Izklop indikatorja posode za vodo:

1. Pritisnite tipko za vklop/izklop za vklop naprave.
2. Počakajte približno osem sekund.
3. Sočasno pritisnite in držite polji na dotik **(J)** in **(I)**.

Na prikazovalniku se prikaže ena izmed naslednjih dveh konfiguracij:

- Indikator  ne sveti in indikator  sveti. Indikator posode za vodo ne sveti. Po približno štirih sekundah ugasneta oba indikatorja.
- Indikatorja  in  svetita. Indikator posode za vodo sveti. Po približno štirih sekundah ugasneta oba indikatorja.

## 8. PRED PRVO UPORABO

-  Ob prvem vklopu sušilnega stroja se embalaža z zadnjega dela bobna odstrani samodejno. Lahko slišite hrup.

Pred prvo uporabo naprave:

- Boben sušilnega stroja očistite z vlažno krpo.
- Zaženite kratek program (npr. 30 minut) z vlažnim perilom.

-  Na začetku sušenja (prve 3-5 min.) je lahko delovanje stroja nekoliko glasnejše. To je zaradi zagona kompresorja. To je običajno za naprave, ki jih poganja kompresor, kot so hladilniki in zamrzovalniki.

## 9. VSAKODNEVNA UPORABA

### 9.1 Začetek programa brez zamika vklopa

1. Pripravite perilo in napolnite napravo.

-  **POZOR!** Pazite, da se med zapiranjem vrat perilo ne ujame med vrata naprave in tesnilo vrat.

2. Pritisnite tipko za vklop/izklop za vklop naprave.
3. Nastavite pravi program in funkcije, ki ustrezajo perilu. Prikazovalnik prikazuje trajanja programa.

**i** Čas sušenja, ki ga vidite, se nanaša na količino perila 5 kg pri programih bombaža in jeansa. Pri drugih programih se čas sušenja nanaša na priporočene količine perila. Čas sušenja pri programih bombaža in jeansa z večjo količino perila od 5 kg je daljši.

4. Pritisnite polje na dotik Start/Pause (Začetek/Prekinitev). Program se zažene.

## 9.2 Začetek programa z zamikom vklopa

1. Nastavite pravi program in funkcije, ki ustrezajo perilu.
2. Tipko za zamik vklopa pritiskajte toliko časa, dokler se na prikazovalniku ne prikaže čas zamika, ki ga želite nastaviti.

**i** Vklon programa lahko zamaknete od najmanj 30 minut do največ 20 ur.

3. Pritisnite polje na dotik Start/Pause (Začetek/Prekinitev). Na prikazovalniku se prikaže odštevanje časa zamika vklopa.

Po koncu odštevanja se program zažene.

## 9.3 Sprememba programa

1. Pritisnite tipko za vklop/izklop za izklop naprave.
2. Pritisnite tipko za vklop/izklop za vklop naprave.
3. Nastavite program.



## 9.4 Ob koncu programa

Ob zaključku programa:

# 10. NAMIGI IN NASVETI

## 10.1 Priprava perila

- Zapnite zadrge.
- Zaprite zadrge ali gumbje na posteljnih pregrinjalih.



- V presledkih se oglašča zvočni signal.
- Indikator  utripa.
- Indikator  utripa.
- Sveti indikator Start/Pause (Začetek/Prekinitev).

Naprava še približno 30 minut deluje s fazo za zaščito proti mečkanju.

Faza za zaščito proti mečkanju odpravi gube s perila.

Perilo lahko odstranite pred zaključkom faze za zaščito proti mečkanju. Za boljše rezultate priporočamo, da perilo odstranite, ko je faza skoraj zaključena.

Ko je faza za zaščito proti mečkanju zaključena:

- Indikator  sveti, a ne utripa.
- Indikator  sveti, a ne utripa.
- Indikator Start/Pause (Začetek/Prekinitev) ugasne.

1. Pritisnite tipko za vklop/izklop za izklop naprave.
2. Odprite vrata naprave.
3. Iz stroja odstranite perilo.
4. Zaprite vrata naprave.

**i** Po zaključku programa vedno očistite filter in izpraznite posodo za vodo.

## 9.5 Funkcija samodejnega izklopa





Za zmanjšanje porabe energije ta funkcija samodejno izklopi napravo:

- Po petih minutah, če ne zaženete programa.
- Pet minut od konca programa.

- Ne sušite razvezanih trakov ali vrvic (npr. na predpasnikih). Pred začetkom programa jih zavežite.
- Odstranite vse predmete iz žepov.
- Če ima oblačilo notranjo plast iz bombaža, ga obrnite z notranjo

stranjo navzven. Bombažna plast naj bo vedno zunaj.

- Priporočamo, da nastavite pravi program, ki je primeren za vrsto perila v napravi.
- Ne mešajte temnega in svetlega perila.
- Da se oblačila ne bi skrčila, uporabite ustrezen program za bombažna oblačila, oblačila iz jerseyja ter pletenine.
- Količina perila ne sme presegati največje količine, navedene v poglavju o programih ali prikazane na prikazovalniku.
- Sušite samo perilo, primerno za sušenje v sušilnem stroju. Oglejte si etikete za nego perila.
- Ne sušite velikih in majhnih kosov perila skupaj. Majhni kosi se lahko ujamejo v večje in ostanejo mokri.

Oznaka za nego perila	Opis
	Perilo je primerno za sušenje v sušilnem stroju.
	Perilo je primerno za sušenje v sušilnem stroju pri višjih temperaturah.
	Perilo je primerno za sušenje v sušilnem stroju samo pri nizkih temperaturah.
	Perilo ni primerno za sušenje v sušilnem stroju.

## 11. VZDRŽEVANJE IN ČIŠČENJE

### 11.1 Čiščenje filtra

1.

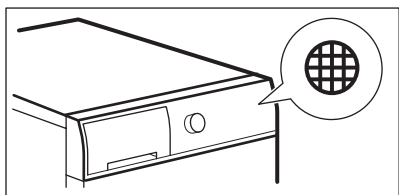

2.

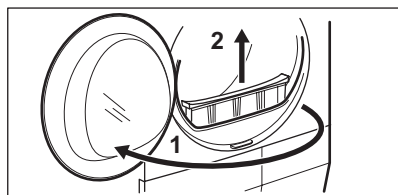

3.

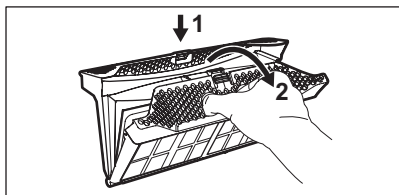

4.

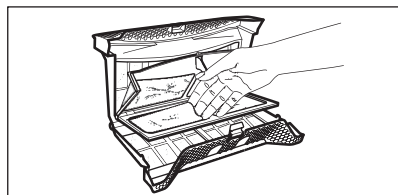



5. 1)

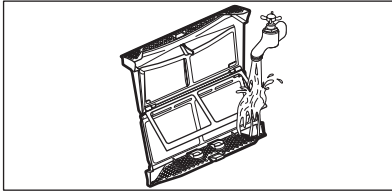

6.

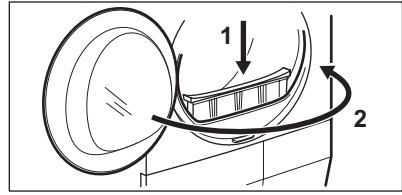

1) Po potrebi očistite filter s toplo vodo iz pipe ter krtačko in/ali sesalnikom.

## 11.2 Praznjenje posode za vodo

1.

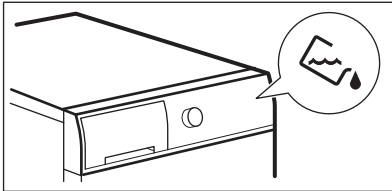

2.

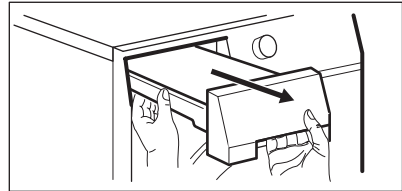

3.

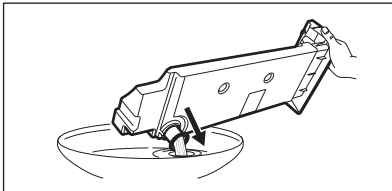

4.

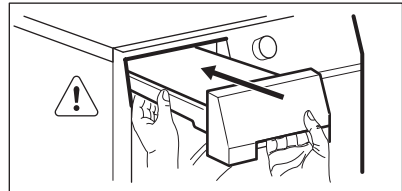

Vodo iz posode za vodo lahko uporabite namesto destilirane vode (npr. za likanje s paro). Pred uporabo vode odstranite ostanke umazanije s filtrom.

## 11.3 Čiščenje kondenzatorja

1.

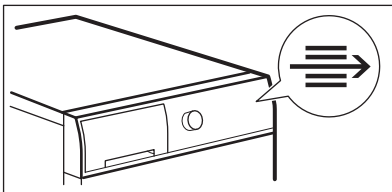

2.

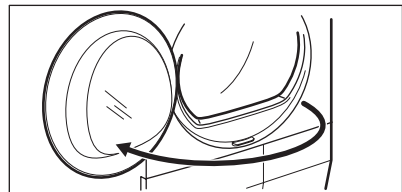

3.

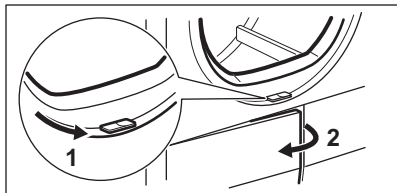

4.

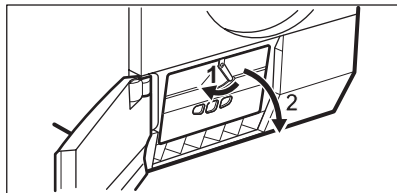

5.

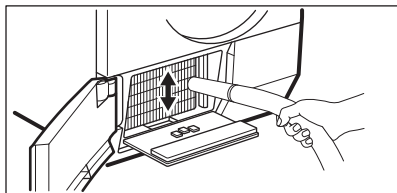

6.

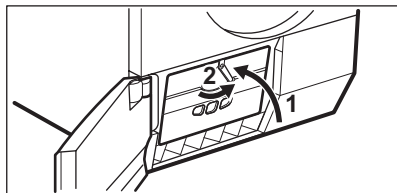

7.

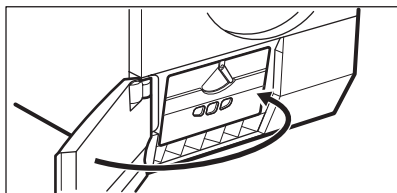
**POZOR!**

Kovinske površine se ne dotikajte z golimi rokami. Nevarnost poškodbe. Nosite zaščitne rokavice. Čistite previdno, da ne poškodujete kovinske površine.

**11.4 Čiščenje bobna****OPOZORILO!**

Napravo pred čiščenjem izključite iz električnega omrežja.

Za čiščenje notranje površine bobna in filtrov bobna uporabljajte standardno nevtravno čistilno sredstvo. Očiščene površine osušite z mehko krpo.

**POZOR!**

Za čiščenje bobna ne uporabljajte grobih materialov ali jeklene volne.

**11.5 Čiščenje upravljalne plošče in ohišja**

Za čiščenje upravljalne plošče in ohišja uporabljajte standardno nevtravno čistilno sredstvo.

Za čiščenje uporabljajte vlažno krpo. Očiščene površine osušite z mehko krpo.

**POZOR!**

Za čiščenje naprave ne uporabljajte čistilnih sredstev za pohištvo ali čistilnih sredstev, ki lahko povzročijo korozijo.

**11.6 Čiščenje rež za pretok zraka**

Za odstranitev kosmov iz rež za pretok zraka uporabite sesalnik.

## 12. ODPRAVLJANJE TEŽAV

Težava	Možna rešitev
Naprave ne morete vklopiti.	Poskrbite, da bo vtič vtaknjen v vtičnico.
	Preverite varovalko v omarici z varovalkami (hišna napeljava).
Program se ne zažene.	Pritisnite Start/Pause (Začetek/Prekinitev).
	Poskrbite, da bodo vrata naprave zaprta.
Vrata naprave se ne zaprejo.	Preverite, ali je filter pravilno nameščen.
	Pazite, da se perilo ne ujame med vrata naprave in tesnilo vrat.
Naprava se med delovanjem ustavi.	Preverite, ali je posoda za vodo prazna. Za ponoven vklop programa pritisnite Start/Pause (Začetek/Prekinitev).
Sušenje traja predolgo ali pa rezultat sušenja ni zadovoljiv. <sup>1)</sup>	Poskrbite, da bo teža perila primerna za trajanje programa.
	Poskrbite, da bo filter čist.
	Perilo je premokro. Perilo ponovno ožemite v pralnem stroju.
	Poskrbite, da bo temperatura v prostoru višja od +5 °C in nižja od +35 °C. Optimalna temperatura prostora je od 19 °C do 24 °C.
	Nastavite program Time Drying (Časovno sušenje) ali Extra Dry (Zelo suho). <sup>2)</sup>
Na prikazovalniku se prikaže <b>Err</b> .	Če želite nastaviti nov program, izklopite in vklopite napravo.
	Preverite, ali so funkcije primerne za program.
Na prikazovalniku se prikaže (npr. <b>E51</b> ).	Izklopite in vklopite napravo. Zaženite nov program. Če se težava ponovi, se obrnite na servis.

<sup>1)</sup> Po največ šestih urah se program samodejno konča.

<sup>2)</sup> Med sušenjem večjih kosov perila se lahko zgodi, da nekateri deli ostanejo vlažni (npr. rjuhe).

### Če rezultati sušenja niso zadovoljivi

- Nastavljen program ni bil pravi.
- Filter je zamašen.
- Kondenzator je zamašen.
- V napravi je bilo preveč perila.

- Boben je umazan.
- Napačna nastavev tipala prevodnosti (Oglejte si poglavje »Nastavitve - Nastavitve stopnje preostale vlage v perilu« za boljšo nastavev).
- Reže za pretok zraka so zamašene.

- Temperatura v prostoru je prenizka ali previsoka (optimalna temperatura v prostoru je od 19 °C do 24 °C).

## 13. TEHNIČNI PODATKI

Širina x višina x globina	850 x 600 x 600 mm (največ 640 mm)
Največja globina z odprtimi vrati naprave	1090 mm
Največja širina z odprtimi vrati naprave	950 mm
Nastavljiva višina	850 mm (+ 15 mm - nastavljanje nog)
Prostornina bobna	118 l
Največja količina perila	<b>8 kg</b>
Napetost	230 V
Frekvenca	50 Hz
Skupna moč	900 W
Razred energijske učinkovitosti	<b>A++</b>
Poraba energije <sup>1)</sup>	<b>1,99 kWh</b>
Letna poraba energije <sup>2)</sup>	235 kWh
Absorbiranje moči pri načinu vklopa	0,13 W
Absorbiranje moči pri načinu izklopa	0,13 W
Vrsta uporabe	V gospodinjstvu
Dopustna temperatura okolja	+ 5 °C do + 35 °C
Stopnja zaščite pred vstopom trdih delcev in vlage, kar zagotavlja zaščitni pokrov, razen v primeru, kjer nizkonapetostna oprema nima zaščite pred vlago.	<b>IPX4</b>
Ta izdelek vsebuje nepredušno zaprte fluorirane toplogredne pline.	
Oznaka plina	R134a
Teža	0,300 kg
Potencial globalnega segrevanja (PGS)	1430

<sup>1)</sup> Glede na standard EN 61121. 8kg bombaža, ožetega pri 1000 vrt./min.

<sup>2)</sup> Poraba energije na leto v kWh na podlagi 160 ciklov sušenja s standardnim programom za bombaž ob napolnjeni in delno napolnjeni napravi ter poraba načinov z nizko močjo. Dejanska poraba energije na cikel je odvisna od načina uporabe naprave (UREDBA (EU) št. 392/2012).

## 13.1 Vrednosti porabe

Program	Število vrtljajev/preostala vlažnost	Čas sušenja	Poraba energije
Cotton (Bombaž) 8 kg			
Cupboard Dry (Suho za v omaro)	1400 vrt./min./50%	130 min.	1,67 kWh
	1000 vrt./min./60%	154 min.	1,99 kWh
Iron Dry (Lažje likanje)	1400 vrt./min./50%	97 min.	1,21 kWh
	1000 vrt./min./60%	118 min.	1,51 kWh
Synthetic (Sintetika) 3,5 kg			
Cupboard Dry (Suho za v omaro)	1200 vrt./min./40%	55 min.	0,60 kWh
	800 vrt./min./50%	67 min.	0,75 kWh

## 14. SKRB ZA OKOLJE

Reciklirajte materiale, ki jih označuje simbol . Embalažo odložite v ustrezne zabojnike za reciklažo. Pomagajte zaščititi okolje in zdravje ljudi ter reciklirati odpadke električnih in elektronskih naprav. Naprav, označenih

s simbolom , ne odstranjajte z gospodinjstvi odpadki. Izdelek vrnite na krajevno zbirališče za recikliranje ali se obrnite na občinski urad.





[www.electrolux.com/shop](http://www.electrolux.com/shop)



136946930-A-452016

