

**CHANGHONG**

*Make your imagination fly*

**CHANGHONG**

**CHANGHONG EUROPE ELECTRIC S.R.O.**  
Argentinská 286/38, 170 00 Praha 7, Czech Republic  
Service E-mail: [info@changhongeuropa.cz](mailto:info@changhongeuropa.cz)  
<http://www.changhong.eu>

## Operation Manual

Model: LED32E4500T2



**32**  
**LED TV**  
BACKLIGHTING

EN  
CZ (SK)  
DE (AT/CH)  
FR

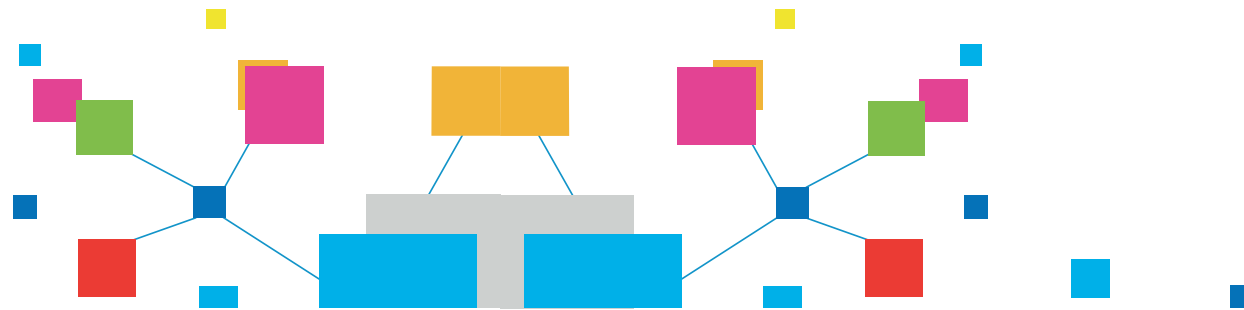



<b>Warning</b> .....	<b>1</b>
<b>Safety instructions</b> .....	<b>4</b>
<b>Main Unit Control</b> .....	<b>6</b>
<b>Connection and setup</b> .....	<b>8</b>
<b>Getting Started</b> .....	<b>9</b>
Using the Remote Control.....	9
Installing Batteries in the Remote Control.....	9
Battery Replacement.....	9
<b>Remote Control</b> .....	<b>10</b>
<b>Basic Operation</b> .....	<b>12</b>
Turning on and off the TV.....	12
First Time Setup.....	12
Choosing a TV channel.....	13
Volume adjustment.....	13
Changing the input source.....	13
<b>Menu Operation</b> .....	<b>14</b>
How to Navigate Menus.....	14
Channel menu.....	15
Picture menu.....	17
Sound menu.....	18
Timer menu.....	19
Lock menu.....	19
Option menu.....	20
Hotel mode.....	21
USB Operation.....	22
<b>Important Unique Buttons</b> .....	<b>26</b>
PROGRAMME GUIDE.....	26
Channel List.....	26
Favorite List.....	26
<b>Teletext</b> .....	<b>27</b>
<b>Troubleshooting Guide</b> .....	<b>28</b>
Troubleshooting.....	28
Maintenance.....	29

# Warning

## DEAR CUSTOMER:

Before operating, please read all these safety and operating instructions completely and then retain this manual for future reference.

Always comply with the following precautions to avoid dangerous situations and ensure peak performance of your product.



### WARNING:

TO REDUCE THE RISK OF ELECTRIC SHOCK DO NOT REMOVE COVER (OR BACK). NO USER SERVICEABLE PARTS INSIDE. REFER TO QUALIFIED SERVICE PERSONNEL.



The lightning flash with arrowhead symbol, within an equilateral triangle is intended to alert the user to the presence of uninsulated "dangerous voltage" within the products enclosure that may be of sufficient magnitude to constitute a risk of electric shock.



The exclamation point within an equilateral triangle is intended to alert the user to the presence of important operating and maintenance (servicing) instructions in the literature accompanying the appliance.

### REGULATORY INFORMATION

This equipment generates uses and can radiate radio frequency energy and, if not installed and used in accordance with the instructions, may cause harmful interference to radio communication. However, there is no guarantee that interference will not occur in a particular installation. If this equipment does cause harmful interference to radio or television reception, which can be determined by turning the equipment off and on, the user is encouraged to try to correct the interference by one or more of the following measures:

- a. Relocate the receiving antenna.
- b. Increase the separation between the equipment and receiver.
- c. Connect the equipment into an outlet on a circuit different from that to which the receiver is connected.
- d. Consult the dealer or experienced radio/TV technician for help.

### CAUTION

⌘ **Do not attempt to modify this product in any way without written authorization from supplier. Unauthorized modification could void the user's authority to operate this product.**

⌘ **Figures and illustrations in this User Manual are provided for reference only and may differ from actual product appearance. Product design and specifications may be changed without notice.**

# Warning

## IMPORTANT WARNINGS AND CAUTIONS!

Electrical energy can perform many useful functions, but it can also cause personal injuries and property damage if improperly handled. This product has been engineered and manufactured with the highest priority on safety. BUT IMPROPER USE CAN RESULT IN POTENTIAL ELECTRICAL SHOCK OR FIRE HAZARD. In order to prevent potential danger, please observe the following instructions when installing, operating and cleaning the product.

1. **Attachments**---Only use attachments/accessories specified by the manufacturer. Do not use attachments not recommended by the manufacturer. Use of improper attachments can result in accidents.
2. **Water**--- To reduce the risk of fire or electric shock, do not expose this apparatus to rain or moisture. The apparatus shall not be exposed to dripping or splashing and that objects filled with liquids, such as vases, shall not be placed on apparatus.
3. **Fire or explosion**---Do not use or store flammable or combustible materials near the unit. Doing so may result in fire or explosion. Do not place any naked flame sources, such as lit candles, cigarettes or incense sticks on top of the TV set.  
**Warning:** To prevent the spread of fire, keep candles or other open flames away from this product at all times.
4. **Ventilation**---When you install your TV, maintain a distance of at least 4 inches between the TV and other objects (walls, cabinet sides, etc.) to ensure proper ventilation. Failing to maintain proper ventilation may result in a fire or a problem with the product caused by an increase in its internal temperature.
5.  This equipment is a Class II or double insulated electrical appliance. It has been designed in such a way that it does not require a safety connection to electrical earth.
6. **Power source**---This product is intended to be supplied by a listed power supply indicated on the marking label. If you are not sure of the type of power supply to your home, consult your product dealer or local power company.
7. **Overloading**---Do not overload wall outlets, extension cables, or convenience receptacles on other equipment as this can result in a risk of fire or electric shock.
8. **Voltage**---Before installing this TV set, make sure your outlet voltage corresponds to the voltage stated on the appliance rating label.
9. **Power plug** --- Do not defeat the safety purpose of the polarized or grounding-type plug. Most appliances recommend they be placed upon a dedicated circuit; that is, a single outlet circuit which powers only that appliance and has no additional outlets or branch circuits.

# Warning

10. The MAINS plug of the apparatus is used as the disconnect device, the disconnect device shall remain readily operable.
11. **Wall mounting**---When mounting the product on a wall, be sure to install the product according to the method recommended by the manufacturer. This is a safety feature.
12. **Stand**--- Do not place the product on an unstable trolley, stand, tripod or table. Placing the product on an unstable base can cause the product to fall, resulting in serious personal injuries as well as damage to the product.  
Always place the TV on furniture that can safely support the TV. Make sure the ends of the TV do not overhang the edge of the supporting furniture.
13. **Entering of objects and liquids**---Never insert an object into the product through vents or openings. High voltage flows in the product, and inserting an object can cause electric shock and/or short internal parts. For the same reason, do not spill water or liquid on the product.
14. **Damage requiring service**--- This unit should only be serviced by an authorized and properly trained technician. Opening the cover or other attempts by the user to service this unit may result in serious injury or death from electrical shock, and may increase the risk of fire.
15. **Replacement parts**---In case the product needs replacement parts, make sure that the service person uses replacement parts specified by the manufacturer, or those with the same characteristics and performance as the original parts. Use of unauthorized parts can result in fire, electric shock and/or other danger.
16. **Safety checks**---Upon completion of service or repair work, request the service technician to perform safety checks to ensure that the product is in proper operating condition.
17. **Children** ---Do not allow young children to play with the plastic bag that came with the television when you unpacked it. Failure to do so can result in suffocation, causing injury.
18. **Batteries**---The batteries (battery pack or batteries installed) shall not be exposed to excessive heat such as sunshine, fire or the like.
19. **Antenna** ---Install the antenna away from high-voltage power lines and communication cables and make sure it is installed securely. If the antenna touches a power line, contact with the antenna could result in fire, electric shock or serious injury.
20. **Panel protection**--- The panel used in this product is made of glass. Therefore, it can break when the product is dropped or impacted upon by other objects. Be careful not to be injured by broken glass pieces in case the panel breaks.
21. **Operating Temperature:** 5°C to 35°C   **Operating Humidity:** ≤80%  
**Storage Temperature:** -15°C to 45°C   **Storage Humidity:** ≤90%

# Safety Instructions

## IMPORTANT SAFETY INSTRUCTIONS

1. Read these instructions.
2. Keep these instructions.
3. Heed all warnings.
4. Follow all instructions.

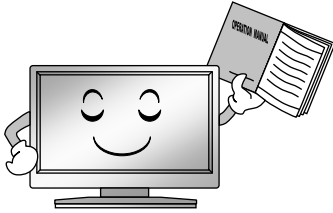

7. Do not block any ventilation openings. Ventilation should not be impeded by covering the ventilation openings with items such as newspapers, table-cloths, curtains etc.

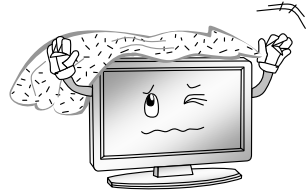

5. Do not use this apparatus near water.



8. Do not install near any heat source such as radiators, heat registers, stoves, or other apparatus (including amplifiers) that produce heat.

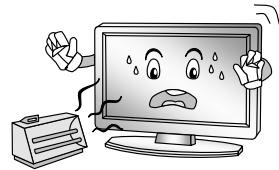

6. Clean only with a dry cloth. Unplug this product from the wall outlet before cleaning. Do not use liquid cleaners or aerosol cleaners.

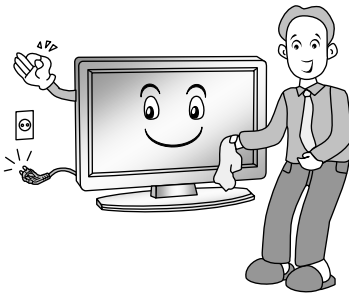

9. Do not defeat the safety purpose of the polarized or grounding type plug. A polarized plug has two blades with one wider than other. A grounding type plug has two blades and a third grounding prong. The wide blade or the third prong is provided for your safety. When the provided plug does not fit into your outlet, consult an electrician for replacement of the obsolete outlet.

# Safety Instructions

10. Protect the power cord from being walked on or pinched particularly at plugs, convenience receptacles, and the point where they exit from the apparatus.



13. For added protection for this product during a lightning storm, or when it is left unattended and unused for long periods of time, unplug it from the wall outlet and disconnect the cable system.

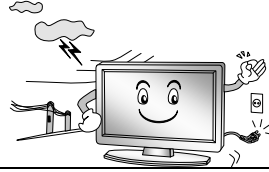

11. Educate children about the dangers of climbing on furniture to reach TV controls.

12. When a cart is used, use caution when moving the cart/apparatus combination to avoid injury from tip-over. Sudden stops, excessive force and uneven floor surfaces can cause the product to fall from the trolley.



14. Refer all servicing to qualified service personnel. Servicing is required when the apparatus has been damaged in any way, such as power supply cord or plug is damaged, liquid has been spilled or objects have fallen into the apparatus, the apparatus has been exposed to rain or moisture, does not operate normally, or has been dropped.



## NOTE:

- ※ Disposal of this product must be carried out in accordance to the regulations of your local authority. Do not dispose of this product with general household waste disposal.
- ※ Occasionally, a few non-active pixels may appear on the screen as a fixed point of blue, green or red. Please note that this does not affect the performance of your product.
- ※ Avoid touching the screen or holding your finger(s) against it for long periods of time. Doing so may produce some temporary distortion effect on the screen.
- ※ It is not recommended to keep a certain still image displayed on the screen for a long time as well as displaying extremely bright images on screen, reduce the 'brightness' and 'contrast' when displaying still images.



# Main Unit Control

## Front Panel

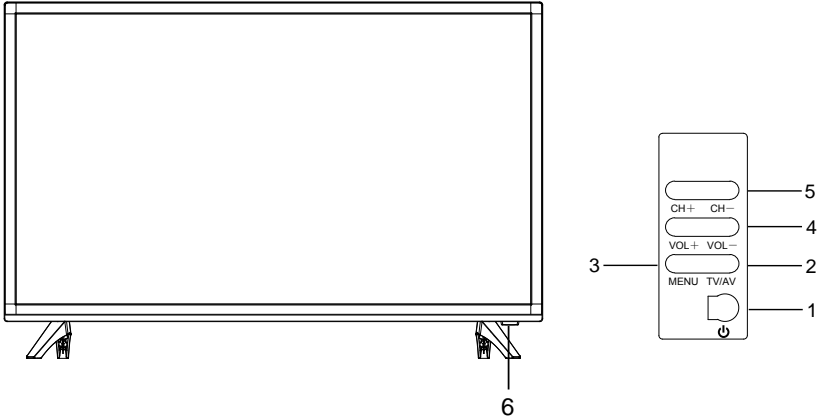

No.	Name	Description
1	⏻	Turns the unit on and off.
2	TV/AV	To switch among the signal source.
3	MENU	Open the menu.
4	VOL+/VOL-	Adjust the volume.
5	CH+/CH-	Changes the channels.
6	Power & Sensor	Power Indicator and Infrared sensor.

# Main Unit Control

## Rear & Sides Panel

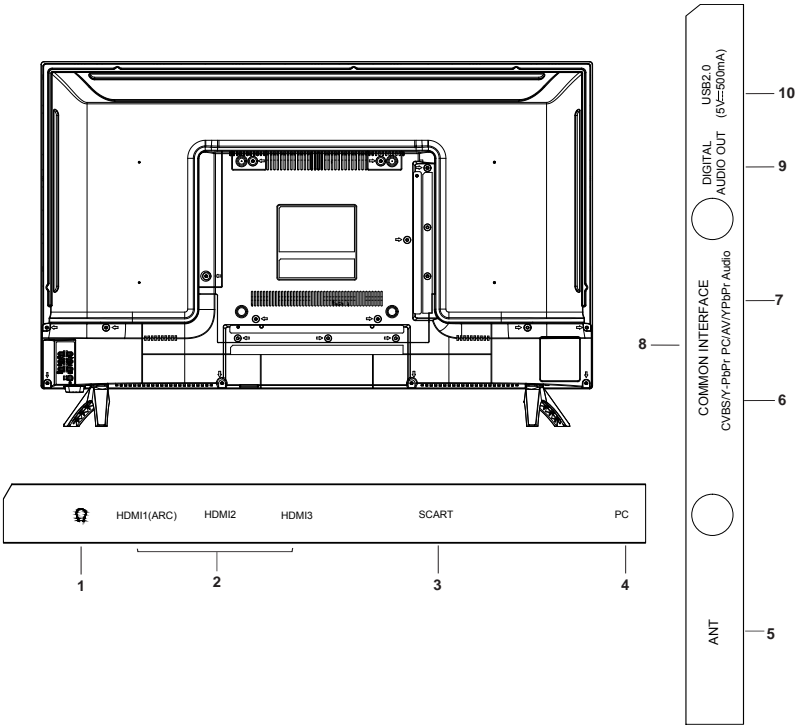

1. Earphones / headphones jack
2. HDMI1/2/3 port (HDMI1 supports ARC function).
3. SCART connector
4. PC ports
5. Antenna input
6. CVBS/COMPONENT(YPbPr) input
7. PC/AV/YPbPr audio in input
8. COMMON INTERFACE slot
9. Digital audio out
10. USB port

**NOTE:** Input / Output connectivity options may change from model to model.

# Connection and setup

## Connection Installation

Before the installation and use, please read carefully the relevant content in “Warning and Safety instructions”.

**🔊:** Connect it to your headphone or other audio equipment.

**HDMI:** Support AV devices with an HDMI connector (such as set top box, DVD player, digital TV set, etc.).HDMI is also called as high definition multimedia interface, and it can transmit digital audio and video signal with one cable.

**NOTE:**

◆ HDMI 1 (supports ARC function)

ARC: (Audio Return Channel) Adopted in TV output of digital audio, can be connected to the device supporting ARC, transmit the TV sound to the device.

**PC:** Connect one end of the VGA cable with the VGA port on computer, connect the other end of the VGA cable with the VGA port on the TV, and tighten the bolts clockwise on the each end of VGA cable.

**NOTE:**

◆ When connect to a computer audio output, make sure you connect audio cables to the PC/AV/YPbPr audio jacks.

◆ While connecting the 15-pin VGA, please do not insert the plug overexerted, for fear the pin might be broken.

**SCART:** Connect SCART socket input or output from an external device to these jacks.

**ANT:** Used to connect the antenna and receive signals of the external antenna.

**CVBS:** Connect an AV device that has composite video jacks, such as a VCR or a DVD player

**Y/Pb/Pr (Component):** Connect a device that has component video jacks, such as a DVD player.

**NOTE:**

◆ COMPOSITE VIDEO and COMPONENT(Y/Pb/Pr) share with audio in.

◆ If COMPONENT (YPbPr) and AV works as mini terminal, and shared same audio, Please choose to use a one-to-three audio &video cable.

**COMMON INTERFACE:** Please insert CI card into the COMMON INTERFACE slot according to the arrow on the CI card.

**DIGITAL AUDIO OUT:** Sending the TV's digital audio signal to external audio equipment via the Digital Audio Output port.

**USB:** Connect a USB Storage device and multimedia file playback.

**NOTE:**

- ※ The range of power input for the TV is 100-240V~ 50/60Hz; Do not connect the TV power input port with the power cable out of the above range.
- ※ Before connecting to an external device, please firstly make sure that the TV set and the external device have been turned off. When connecting, please make reference to the interface name and the interface color to connect the signal cable.
- ※ Please hold the insulated part of the plug when you are unplugging the power cable, do not touch directly the metallic part of the cable.

# Getting Started

## Using the Remote Control

When using the remote control, aim it at remote sensor on the television. If there is an object between the remote control and the remote sensor on the unit, the unit may not operate.

- ◆ Point the remote control at the REMOTE SENSOR located on the television.
- ◆ When using this television in a very brightly lit area, the infrared REMOTE CONTROL SENSOR may not work properly.
- ◆ The recommended effective distance for using the remote control is about 7 meters.

## Installing Batteries in the Remote Control

1. Open the cover at the back of the remote control.
2. Install two AAA size batteries. Make sure to match the "+" and "-" ends of the batteries with the diagram inside the compartment.
3. Replace the cover.

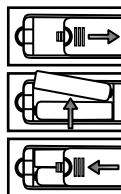

## Battery Replacement

You will need to install the batteries into the remote control to make it operate following the instruction below.

When the batteries become weak, the operating distance of the remote control will be greatly reduced and you will need to replace the batteries.

### Notes on Using Batteries:

The use of the wrong type of batteries may cause chemical leakage and/or explosion. Please note the following:

- ◆ Always ensure that the batteries are inserted with the + and - terminals in the correct direction as shown in the battery compartment.
- ◆ Different types of batteries have different characteristics. Do not mix different types.
- ◆ Do not mix old and new batteries. Mixing old and new batteries will shorten battery life and/or cause chemical leakage.
- ◆ Replace batteries as soon as they do not work.
- ◆ Chemicals which leak from batteries may cause skin irritation. If any chemical matter seeps out of the batteries, wipe it up immediately with a dry cloth.
- ◆ The batteries may have a shorter life expectancy due to storage conditions. Remove the batteries whenever you anticipate that the remote control will not be used for an extended period.
- ◆ The batteries (battery pack or batteries installed) shall not be exposed to excessive heat such as sunshine, fire or the like.

### CAUTION:

- ◆ It may result in an explosion if batteries are replaced incorrectly.
- ◆ Only replace batteries with the same or equivalent type.

# Remote Control

The buttons of the original remote control are as following:

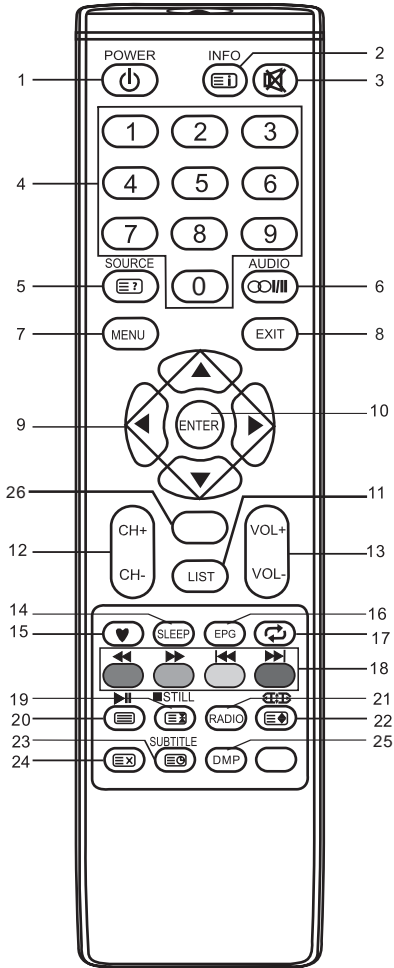

## Definition of the buttons on remote control:

1. **Power**: Press to enter or exit the standby mode.
2. **INFO**: display the current program information on the screen. **INFO**: Go to the index page.
3. **Mute**: Mute or restore sound.
4. **NUMBER BUTTONS**: Choose channels or password importation.
5. **SOURCE**: Press to select signal source. **SOURCE**: Reveal the hidden information of some teletext pages.
6. **AUDIO**: Press to select the NICAM modes in Analog TV mode. Press to select desired audio language in Digital TV Mode.
7. **MENU**: Press to display/disappear the on screen menus or to quit some operations.
8. **EXIT**: Quit the current interface.
9. **Directional arrows**: Press the direction buttons to select menu options or settings.
10. **ENTER**: Select or confirm menu item.
11. **LIST**: Press to call up the channel list. Press again to exit it.
12. **CH+/CH-**: Press to select channels in ascending or descending order.
13. **VOL+/VOL-**: Press to adjust the volume level up or down.
14. **SLEEP**: Press to set the sleep timer. When the preset length of time has passed, the TV set enters standby mode.
15. **Heart symbol**: Switch on/off the favorite programs list.
16. **EPG**: Electronic Program Guide, use in the DTV mode.
17. **Return symbol**: Return to last viewed program.

# Remote Control

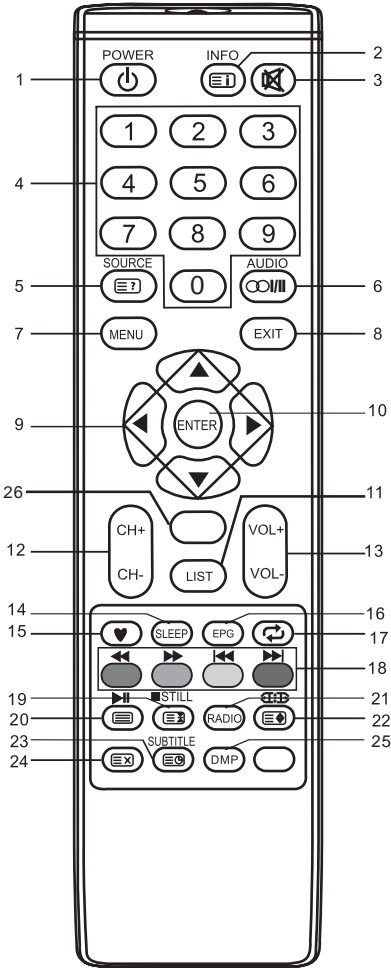

- 18. **COLOR BUTTONS:** Red/green/yellow/blue key navigation link.  
 ◀◀: Fast reverse (in Media mode)  
 ▶▶: Fast forward (in Media mode)  
 ◀◀: Previous (in Media mode)  
 ▶▶: Next (in Media mode)
- 19. **STILL:** Press to hold the picture.  
 ■: Stop (in Media mode).  
 [Teletext icon]: Hold the teletext page on display, press again to release.
- 20. [Teletext icon]: Enter the Teletext, press again for MIX mode, press this button again to exit.  
 [Play/Pause icon]: Play / Pause (in Media mode).
- 21. **RADIO:** Press to interchange Radio and DTV program when there is Radio program (in DTV mode).
- 22. [Image Size icon]: Press to select different images sizes.  
 [Teletext icon]: Change size of teletext screen in display mode.
- 23. **SUBTITLE:** Enter the subtitle menu.  
 [Teletext icon]: Enter subtitle mode or subpage.
- 24. [Teletext with X icon]: Cancel the teletext but not to exit teletext, press again to exit.
- 25. **DMP:** Press to switch to the Media source.
- 26. **INDEX:** Change the list by TIMER or CHANNEL. (In PROGRAMME GUIDE menu)

**NOTE:**

- ✗ The buttons not mentioned here are not used.
- ✗ All pictures in this manual are examples, only for reference, actual product may differ from the pictures.

# Basic Operation

## Turning on and off the TV

### • Turn on the TV

Connect the TV to your mains socket.

If TV has a power switch, turn it on firstly. In standby mode, press **⏻** Power button on the remote to turn on the TV.

### • Turn off the TV

Press the **⏻** button on the remote control to enter standby mode.

Do not leave your TV in standby mode for long periods of time. It is best to unplug the power cord.

### NOTE:

- If there is an accident power off, the TV will be in standby mode automatically after re-supply the power. To ensure the normal use of the TV, the frequent turning on and off is forbidden, when there is an accident power off, it is recommended to unplug the power cable from the power socket.

## First Time Setup

If this is the first time you run the TV, the Initial Setup Menu will appear in the picture, and the items of this menu also exist in other menus, so you are able to change the values after you set them up.

**Tips:** Make sure that the antenna connection is made.

### ■ Set you desired language

Press **▲/▼** buttons to select the language to be used for menus and message.

### ■ Select your country

Press the **▲/▼** buttons to select the country you are living in, and then press the **▶** button.

### ■ Select your time zone.

Press the **▲/▼** buttons to select a time zone, and then press the **▶** button.

### ■ Select your TV environment.

Press the **▲/▼** buttons to select the Home Mode or Store Mode and then press the **▶** button.

- Home is the recommended setting to produce the best energy efficiency. If you want to set Store Mode, a message appears asking you to confirm your choice.

### ■ Select the antenna type (Air and Cable).

Press the **▲/▼** buttons to select the tuning modes and then press the **▶** button.  
(For more detailed information, please refer to Channel menu → Auto Tuning).

### ■ Auto Tuning

Press the **▶** button to start the auto searching.

First tuning DTV, press Menu and left arrow button to skip DTV tuning,

Second tuning ATV, press Menu and left arrow button to skip ATV tuning.

### NOTE:



- If the TV doesn't receive any channels, please check your aerial connection or the country you selected, and then try an auto search again.
- If the TV just receives some of the channels, it means the aerial's reception isn't good enough and an antenna service is recommended.

# Basic Operation

## Choosing a TV channel

- **Using the CH+/- on the panel of TV or CH+/- on the remote control.**  
Press CH+ to increase channel number.  
Press CH - to decrease channel number.
- **Using 0-9 digital buttons.**  
You can select the channel number by pressing 0 to 9.  
Additionally, when TV is in some mode, the TV will work in TV mode and play the corresponding channel if any number button is pressed.
- **Example**  
To select - channel (e.g. Channel 5): Press 5.  
To select -- channel (e.g. Channel 20): Press 2 and 0 in a short time.

## Volume Adjustment

- Press the **VOL+/-** on the panel of TV or on the remote control to adjust the volume.
- If you want to switch the sound OFF, press the .
- You can release mute by pressing the  or increase the volume.

## Changing the Input Source

You can select the input source by pressing the **SOURCE** button on the remote control. Press the **▲/▼** buttons to cycle through the input source, and press the **ENTER** button to confirm your choice.

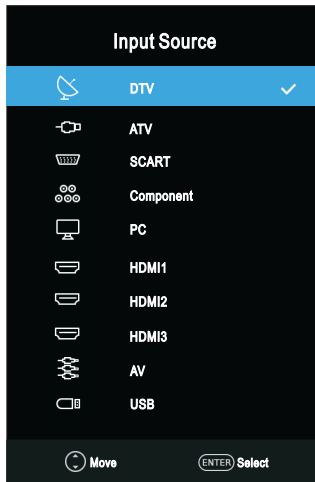



# Menu Operation

## How to Navigate Menu

Before using the TV follow the steps below to learn how to navigate the menu in order to select and adjust different functions. The access step may differ depending on the selected menu.

1. Press the **MENU** button to display the main menu.

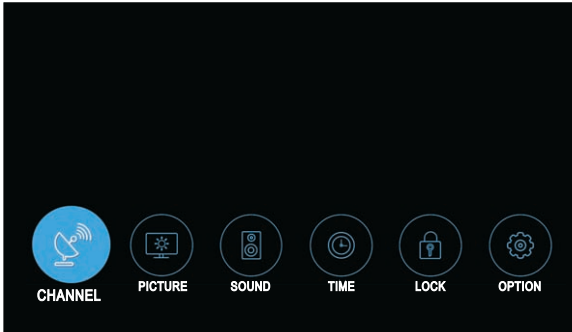

2. Press the ◀/▶ buttons to cycle through the main menu. You can choose between Channel, Picture, Sound, Time, Lock and Option.

3. Press the **ENTER** button to access the submenu page.

4. Press the ▲/▼ buttons to select the preferred option.

5. Press the ◀/▶ buttons to adjust the value.

6. Press the **MENU** button to return to the previous menu.

7. Press the **EXIT** button to exit the entire menu.

### NOTE:

- ◆ When an item in MENU is displayed gray, it means that the item is not available or cannot be adjusted.
- ◆ Some items in the menus may be hidden depending on modes or signal sources used.
- ◆ Buttons on the TV have the same function as corresponding buttons on the remote control. If your remote control is lost or couldn't work, you may use the buttons on the TV to select menus. This manual focuses on operation of the remote control.

# Menu Operation

## Channel Menu

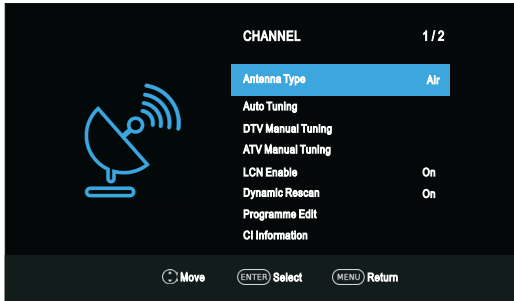

■ **Antenna Type:** Press the ▲/▼ buttons to select the antenna type.

※ **When TV signals is Air.**

■ **Auto tuning:** Select the **ENTER** button to start Auto Tuning.

1. Select the country and tune type for channels.

2. The TV will begin memorizing all of the available channels.

Once the progress bar is full, the found channels will be stored and the unit will proceed to the search for TV, DTV and Radio.

If you press the **MENU** button in TV searching, the Channel Tuning will skip to DTV searching as the suggestive picture shows.

■ **DTV Manual Tuning:** Press the **ENTER** button.

Press the ◀/▶ button to select channel, then press the **ENTER** button to search.

When a channel is found, the searching process will stop, the channel will be saved with current channel number.

If the program is not your expected one, please press the ◀/▶ button to continue the searching. Press the **EXIT** button to exit.

※ **When TV signals is Cable.**

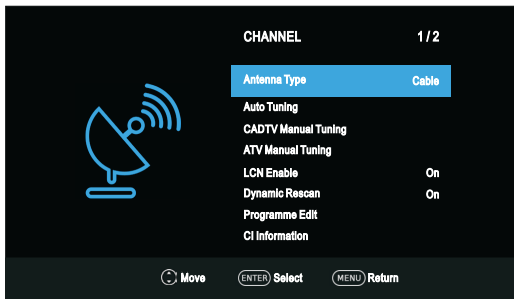

■ **Auto Tuning:** Select the **ENTER** button to start Auto Tuning.

1. Select the county and tune type for channels.

2. Adjust the Cable Scan Menu.

–**Scan Type:** Scans for all active broadcast station channels and stores them in the TV.

# Menu Operation

If you select **Network Search**, you can set up the frequency, Network ID and symbol manually by pressing the button on the remote control. Quick Scan only search DVBC digital programmes, can not search for ATV programmes.

If you select **Full Scan**, the Auto Tuning will search through all or appointed frequencies to find available channels.

- **Frequency:** Enter a user-defined frequency. (Differs in each country)
- **Network ID:** Select the Network ID setting Mode among Auto or manual. When Network is Manual, you can set up Network ID using the numeric buttons. When you are satisfied with your setting, press **ENTER** button.
- **Symbol:** Selects the Symbol setting mode among Auto or Manual. When Symbol is Manual, you can set up Symbol using the numeric buttons.

3. The TV will begin memorizing all of the available channels.

## ■ CDTV Manual Tuning

Frequency, Symbol and Modulation are needed in order to add a programme correctly in DVB cable mode. Please inquire of the cable service provider about the correct values.

## ■ ATV Manual Tuning: Manual store for ATV channels.

Storage To 1: Store the searched channel to 1 (you can adjust the channel number by ◀/▶).

Sound\_Standard: Select the sound Standard.

Video\_Standard: Select the Video Standard.

Current CH 1: Select the current channel.

Search: Press the ◀ button to search down from the current frequency, and press the ▶ button to search up.

Fine-Tune: Adjust the frequency of the channel finely.

Press the red button to save it. Press the **EXIT** to exit.

## ■ LCN Enable

Press the **ENTER** button to select On or Off.

## ■ Dynamic Rescan (In DTV mode)

Switch the Dynamic Rescan function On or Off.

## ■ Programme Edit

Press the ▲/▼ buttons select the Programme Edit, then press the **ENTER** button to enter sub-menu.

First press the ▲/▼ buttons to highlight the channel you want to delete, skip, or Move, then:

**Delete:** Press the **RED** button to delete the channel.

**Move:** Press the **YELLOW** button to set the channel to moving state, and then press the ▲/▼ buttons to move it to the position you want to put.

**Skip:** Press the **BLUE** button to skip the channel.

(Your TV set will skip the channel automatically when using CH+/- to view the channels.)

**Favorite:** Press the ♥ button to set the favorite channel. (One or more groups can be select.)

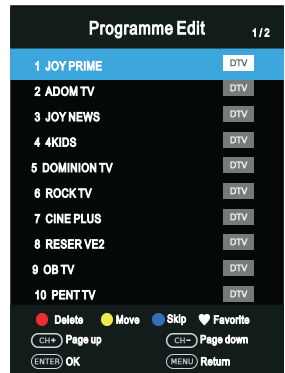

# Menu Operation

## ■ CI Information (In DTV mode)

This function enables you to watch some encrypted services (pay services). Please insert CI card into the PCMCIA slot according to the arrow on the CI card.

### NOTE:

- ◆ The function can only be gotten when CI slot is available.
- ◆ It is possible for you to change CI (Common Interface) menu screen and service by consulting your dealer.
- ◆ Please do not insert or pull out the CI card when power on.
- ◆ Do not insert or pull out the CI card frequently so as to avoid any damages of the TV and the CI card.
- ◆ During initialization of the CI card, please don't operate the TV.

## ■ Signal Information(Only available when there is signal under DTV)

Press the ▲/▼ buttons to select the Signal Information, then press the ENTER button to see the detail information.

### Picture Menu

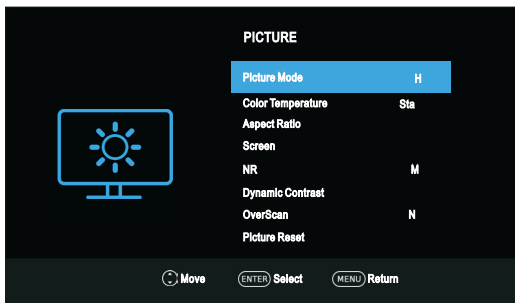

- **Picture Mode:** You can select the type of picture which best corresponds to your viewing requirements. Contrast, Brightness, Color, Sharpness, and Tint (NTSC) can be adjusted when the picture mode is set to User.

- **Contrast:** Adjust the white level of the picture.
- **Brightness:** Adjust darkness of black sections in the picture.
- **Color:** Adjust the color intensity of the picture.
- **Sharpness:** Object edges are enhanced for picture detail.
- **Tint:** Adjust the hue of the picture. (valid only for NTSC signals).

- **Color Temperature:** Select the color temperature that you feel comfortable.

- **Aspect Ratio:** You can select the picture size which best corresponds to your viewing requirements.

- **Screen (Valid only in the VGA channel)**

- **Auto Adjust:** To adjust the all PC setting automatically.
- **Horizontal Position:** To adjust the horizontal placing of the image.
- **Vertical Position:** To adjust the vertical placing of the image.
- **Size:** To adjust the screen size.
- **Phase:** To adjust the internal signal phase.

# Menu Operation

- **NR:** Reduces screen noise without compromising video quality.
- **Dynamic Contrast:** Adjusts the contrast to the optimal level according to the image's brightness.
- **OverScan (In DTV mode):** The picture reproduction rate is adjusted.
- **PC Mode (In HDMI mode):** Switch PC Mode function On or Off.
- **Game Mode (In HDMI mode):** Switch Game Mode function On or Off.
- **Picture Reset:** Reset all picture settings to the factory defaults.

## Sound Menu

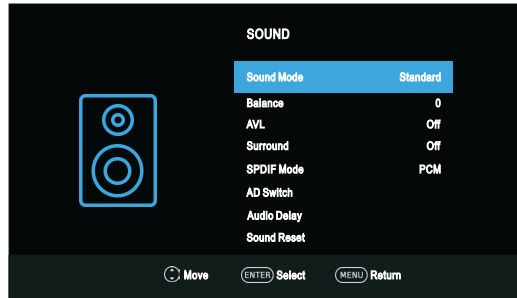

- **Sound Mode:** You can select a sound mode to suit your personal preferences. Treble and Bass can be adjusted when the sound mode is set to User.
  - **Treble:** Adjust the high frequency sounds.
  - **Bass:** Adjust the low frequency sounds.
- **Balance:** Adjust the level of sound coming from the left and right speakers.
- **AVL(Auto Volume Level):** Auto Volume automatically remains on the same level of volume if you change programmes. Because each broadcasting station has its own signal conditions, volume adjustment may be needed every time when the channel is changed. This feature allows users to enjoy stable volume levels by making automatic adjustments for each program.
- **Surround:** The surround sound can be enabled or disabled according to the needs to experience unique audio effects.
- **SPDIF Mode:** You can select a desired SPDIF Output mode.
- **AD Switch (In DTV mode):** \* this is only available in some countries, mainly in North America and Europe. This is an auxiliary audio function that provides an additional audio track for visually challenged persons. This function handles the Audio Stream for the AD (Audio Description), when it is sent along with the Main audio from the broadcaster.
- **Audio Delay:** Correct audio-video sync problems, when watching TV and when listening to audio output using an external device such as an audio receiver (0ms~250ms).
- **Sound Reset:** Reset all sound settings to the factory defaults.

# Menu Operation

## Timer Menu

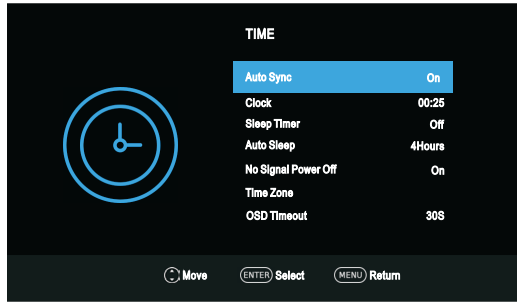

- **Auto Sync:** If set it to ON, the TV will sync the local clock according to the DTV broadcasting time automatically.
- **Clock:** Display either the DTV signal stream time or set the time manually.
- **Sleep Timer:** Sleep Timer switches the TV to standby after a defined period of time. To cancel the Sleep Timer, set to "Off".
- **Auto Sleep:** Select the Auto Sleep time you want. The TV will enter into standby mode automatically when there is no any operation in set time.
- **No Signal Power Off:** Switch No Signal Power Off function On or Off.
- **Time Zone:** Select your time zone (When the Auto Sync is set On, the Time Zone can be adjusted).
- **OSD Timeout:** Select the time in seconds (15s, 30s, 60s, off) that you want the On-Screen Menu remains display after your last operation.

## Lock Menu

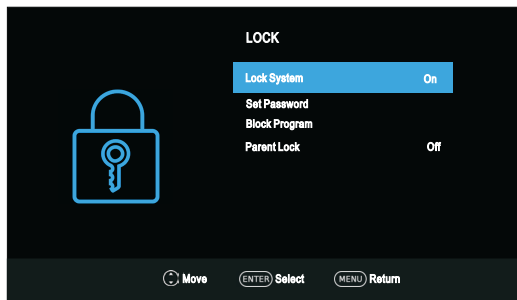

- **Lock System:** The feature can prevent unauthorized operating the TV set, unless entering 4-digit password. The default password is 0000.  
**NOTE:**  
If you forget your password, the super password of 1225 still is valid.
- **Set Password:** Press the **ENTER** button to access the submenu. You can set your private password. Press the number buttons on the remote control to set the new password. When the new password has been input twice,

# Menu Operation

the setting is finished successfully.

- **Block Programme (In ATV/DTV mode):** Press the **YELLOW** button to lock the available channel you want. Press the **YELLOW** button again to unlock it. To watch a locked channel, enter your 4 digit password number when input screen displays.
- **Parent Lock (In DTV mode):** This feature can prevent children watching adult's TV programmes, according to the rating limit set. This function appears according to information from broadcasting station. Therefore if the signal has incorrect information, this function does not operate.

## Option Menu

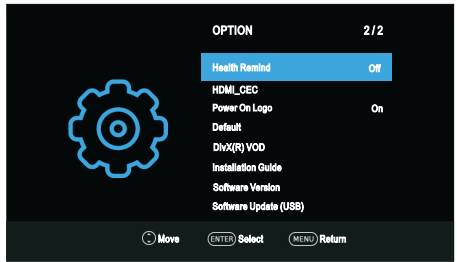
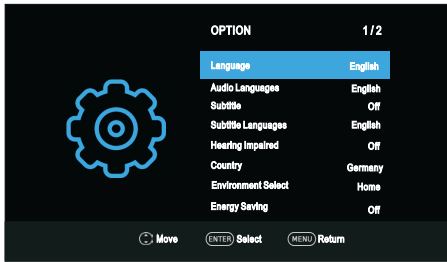

- **Language:** Select your preferred On Screen Display language.
- **Audio Languages:** Select your preferred audio language. (Available for digital channels if multiple audio languages are broadcasted.)
- **Subtitle:** Switch the Subtitle function On or Off.
- **Subtitle Languages:** Select your preferred subtitle Language. (Available for digital channels if multiple subtitle languages are broadcasted.)
- **Hearing Impaired:** When hearing Impaired is ON, the TV screen will give some information to the people whose hearing are impaired when Hearing Impaired is Off, the information will be hidden.
- **Country:** Display the current country.
- **Environment Select:** Select the Environment Select Home or Store. Store mode is the optimal setting for store environment.
- **Energy Saving:** When the Environment Select is set Home, the Energy Saving can be adjusted. Switch the Energy Saving function On or Off.
- **Health Remind:** Switch the Health Remind function On or Off. While Health Remind
- **HDMI\_CEC:** Press **▲/▼** buttons to select HDMI CEC, press **ENTER** to enter sub-menu.
  - **HDMI\_CEC:** Press **ENTER** buttons to switch the HDMI CEC on or off.
  - **ARC:** To enable the audio through an AV receiver using HDMI (ARC). Press **ENTER** buttons to switch the HDMI ARC function on or off.
  - **Auto Standby:** When the user turns off the TV, all active CEC enabled devices on the HDMI input will go to standby. Press **ENTER** buttons to switch the auto standby function on or off.

# Menu Operation

- **Auto Power On:** Pushing the "Play" button on the CEC enabled device will command the device to play, turn the TV on, and the HDMI input, that the device is connected to, will become the active input device for the TV.
- **Device List:** Display devices that are connected to TV.
- **Power On Logo:** Switch the Power On Logo function On or Off.
- **Default:** Restore the system settings to the factory default. When the restore is complete, the TV will enter standby mode.
- **DivX(R) VOD:** When entering this option, you can view the registration code relevant information about the DivX ®.
- **Installation Guide:** This is an installation guide to help you to setup the TV.
- **Software Version:** Display current software version information.
- **Software Update (USB):** Update the software using the USB memory device. Please be careful not to disconnect the power or remove the USB drive until updates are complete.

## Hotel Mode

Press the **SOURCE** button to display the Source Menu, then press **2** **0** **1** **2** to enter into the Hotel Mode to adjust the relative settings.

### - Hotel Mode

Press the **▲/▼** buttons to select Hotel Mode, and then press **◀/▶** button to set On or Off.

#### NOTE:

◆ The following settings work only when Hotel Mode is set to be On.

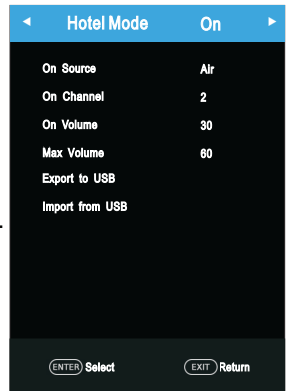

### - On Source

Set the default signal source by pressing the **◀/▶** buttons. (The default signal source will be displayed when the TV is turned on.)

### - On Channel

Set the default channel by pressing the **◀/▶** buttons. (The default channel will be displayed when the TV is turned on.)

### - On Volume

Set the default volume by pressing the **◀/▶** buttons. (The default volume is the volume when the TV is turned on. Remember the default volume should be less than the maximum volume).

### - Max Volume

Set max volume by pressing the **◀/▶** buttons. When the max volume is lower than the default volume, the max volume is the priority.

### - Export to USB

You can export all current channel information (including channel number, channel name, frequency, etc.) into the U disk, as the channel information backup for this unit.

### - Import from USB

If you cannot restore the initial channel information after sort, move, skip, lock etc. operations, you can import the channel information from the USB.



# Menu Operation

## USB Operation

- First, insert a USB memory device into the USB port.
- Press the **SOURCE** button to call up the signal source selection menu. Use the ▲/▼ to highlight USB, and the press **ENTER** button to access the USB mode. (Alternatively, Press the **DMP** button on the remote control to enter the USB mode)
- You may also use the signal source selection menu to exit from the USB mode.

### NOTE:

- ◆ Special USB device may be not or well supported.
- ◆ USB max. Load: DC5V 500mA.

### • The formats supported

Media	File Ext.	Codec		Remark
		Video	Audio	
Movie	.mpeg, .mpg	MPEG1/2,MPEG4,VC1	MPEG1/2 Layer1,MPEG1/2 Layer2,MPEG1/2 Layer3,AAC,AC3, EAC3,HEAAC	1.Max resolution 1080P 30fps 2.MPEG-4 V2 not support
	.vob, .dat	MPEG1/2		
	.ts, .tp, .trp	MPEG1/2,H.264,MVC, VC1,HEVC		
	.avi	MPEG1/2,MPEG4, H.263, H.264, VC1, XviD	MPEG1/2 Layer1,MPEG1/2 Layer2,MPEG1/2 Layer3,WMA,AAC,AC3 ,HEAAC	
	.mp4 , .mov	MPEG1/2,MPEG4, D,H.263,H.264 HEVC	MPEG1/2 Layer3,AAC,AC3, EAC3,HEAAC	
	.mkv	MPEG1/2,MPEG4, H.263,H.264, VC1, HEVC,	MPEG1/2 Layer1,MPEG1/2 Layer2,MPEG1/2 Layer3,AAC,WMA, AC3,HEAAC	
	.flv	H.264,VC1	MPEG1/2 Layer3,AAC,HEAAC	
	.asf	MPEG1/2,MPEG4, H.264,VC1,	MPEG1/2 Layer1,MPEG1/2 Layer2,MPEG1/2 Layer3,WMA	

# Menu Operation

Music	.mp3	--	MPEG1/2 Layer1 MPEG1/2 Layer2 MPEG1/2 Layer3	Max Bit Rate 384Kbps
	.m4a	--	MPEG1/2 Layer3 AAC	
	.wav	--	MPEG1/2 Layer1 MPEG1/2 Layer2 MPEG1/2 Layer3 IMA-ADPCM	
	.aac	--	AAC	
Photo	.jpg, .jpeg	Progressive JPEG		<b>Max Resolution:</b> 1024×768
		Baseline JPEG		<b>Max Resolution:</b> 15360×8640 (1920x8 x 1080x8)
	.bmp	--		<b>Max Resolution:</b> 9600×6400
	.png	Non-Interlaced		<b>Max Resolution:</b> 9600×6400
		Interlaced		<b>Max Resolution:</b> 1200×800
Text	.txt	TM Player		<b>File Size:</b> Max 1MB
<p><b>NOTE:</b></p> <ul style="list-style-type: none"> <li>◆ Special algorithm documents may not be or well be supported by the Media.</li> <li>◆ The Media supports the format mentioned above, if the file format is not supported, change it to the given format.</li> </ul>				

## • Main Operating Interface

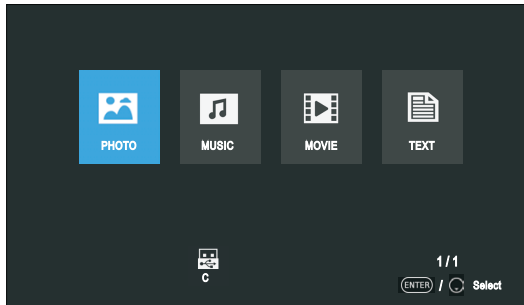

## • Basic operation

1. Use the ◀/▶ buttons to select PHOTO, MUSIC, MOVIE or TEXT. Press **ENTER** button enter into sub-menu.
2. Use the arrow buttons and **ENTER** button to enter the desired disk. Press **ENTER** to open the folder.
3. Use the arrow buttons to highlight the file. Use the **ENTER** button to mark or unmark a file. Press ▶|| button to play the selected files. If no file is marked, all the files in the folder will be played in sequence after you press ▶|| button.
4. Press the ■ to stop the playing files.
5. Press **EXIT** button to return to the previous menu and exit menu to quit.

# Menu Operation

## When playing Photo files:



Press the **INFO/ENTER** button on the remote control to display the on-screen toolbar.

- \* Use the ◀/▶ buttons, then press **ENTER** to select a function such as Previous, Next, Rotate, Enlarge from the on-screen toolbar.
- \* Press ■ or **EXIT** buttons to exit playback & go back to file list page.

## When playing Music files:

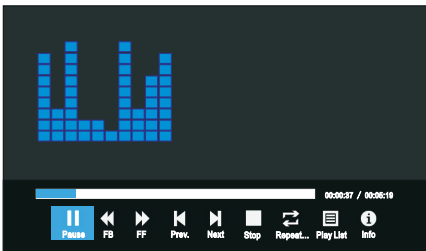

- \* Use the ◀/▶ buttons, then press **ENTER** to select a function such as Previous, Next, play, pause the on-screen toolbar.
- \* Press ■ or **EXIT** buttons to exit playback & go back to file list page.

## When playing Movie files:



Press the **INFO/ENTER** button on the remote control to display the on-screen toolbar.

- \* Use the ◀/▶ buttons, then press **ENTER** to select a function such as play, pause, previous file, next file, from the on-screen toolbar.
- \* Press ■ or **EXIT** buttons to exit playback & go back to file list page.

# Menu Operation

*When playing Text files:*

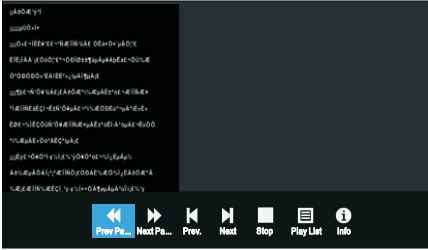

Press the **INFO/ENTER** button on the remote control to display the on-screen toolbar.

- \* Use the ◀/▶ buttons, then press **ENTER** to select a function such as play, pause, previous file, next file, from the on-screen toolbar.
- \* Press **■** or **EXIT** buttons to exit playback & go back to file list page.

## **NOTE:**

- ◆ To play your multimedia files, make sure you have selected the correct icon in the main media playback menu.

# Important Unique Buttons

## PROGRAMME GUIDE (In DTV mode)

Press **EPG** button to display the Programme Guide menu. This function let you know the detailed information of the channel, indicating the time of the program playing. From the Programme Guide it is possible to check the program information for the next eight days (If the information is available from the broadcaster).

- Press the **▲/▼** buttons to select a different channel in the list and press **ENTER** to active the channel.
- **Info:** Press green button to see the detailed information of the current channel.
- **Schedule:** Press the yellow button to display the Schedule list.
- **Reminder:** If you find the desired program which will be shown in the future. Press the blue button to book program.
- **Timer/Channel:** Press **Index** button to select the top of items, and press the **◀/▶** button to change the list by Time or Channel.
- Press the **EPG** or **EXIT** button to exit.



## Channel List

Press **LIST** button to display the Channel List.  
 Press the **▲/▼** buttons to select the channel and press **ENTER** to watch it.  
 Press **CH+/-** button to page up or down the Channel list.  
 Press **EXIT** button to exit the channel list.

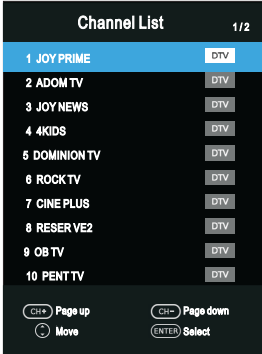

## Favorite List

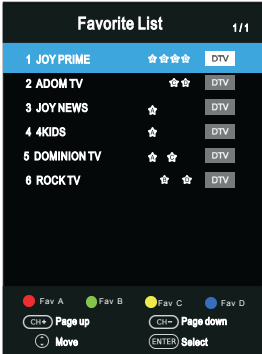

Press **♥** button to display the Favorite List.  
 Press red, green, yellow, blue button to select the desired favorite group.  
 Press the **▲/▼** buttons to select the channel and press **ENTER** to watch it.  
 Press **CH+/-** button to page up or down the Favorite list.  
 Press **EXIT** button to exit the Favorite List.



# Teletext

## Using the teletext feature

### • Display teletext

1. Select a TV station with a teletext signal.
2. Press the  button to enter teletext mode.
3. Press the  button 2nd to enter Mix mode, this function enables you to superimpose the teletext page over the TV program.
4. Press the  button 3rd return or exit to the normal TV/DTV mode.

### • Page selection

1. Enter the page number (three digits) using the number buttons. If you press a wrong number during input, you must complete the three digit number and then reenter the correct page number.
2. The **CH-/CH+** button can be used to select the preceding or following page.

### • Hold



You can press the  button to hold a page, and press it again to release the page.

### • Index



Press the  button to enter the main index page directly.

### • Enlarging Text

When a page is displayed, you can double the size of the text to make it easier to read.

1. Press the  button to enlarge the top half of the page.
2. Press the  button again to enlarge the bottom half of the page.
3. Press the  button once more to return to the normal display.

### • Reveal mode

You can display concealed teletext information (e.g. Answer to puzzles or riddles etc.) by pressing  button. Press  button again to remove the information from the display.

### • Subpage

Some teletext may contain several sub-pages which are automatically paged in a certain cycle by the TV station.

1. You can enter into a certain sub page by pressing the  button directly and select the page number with number buttons. Enter the sub page number (e.g. 0003) for the third sub page.
2. Press the button again to exit the sub page mode.

### • Color buttons (Red, Green, Yellow and blue)

Press these buttons to access directly to the corresponding color pages displayed at the lower part of the teletext screen.

# Troubleshooting Guide

## Troubleshooting

When you meet the following common problems, you might diagnose and get the solutions without contacting with the technicians.

Symptoms	Possible Reason	Solutions
No picture, no sound, and no indicator light on	1.The power cord is not plugged in 2.The power is off	1.Plug the power cord in 2.Turn the power on
Picture and sound with abnormality	1.Contrast, sharpness, and color are set improperly 2.Color system is set improperly 3.Sound system is set improperly	1.Adjust the value of Contrast, sharpness, and colour 2.Set the Color system to the country broadcasting standard 3.Set the Sound system to the country broadcasting standard
Picture is spotted or with snow	Signal source is low-grade or the signal cord is in a lower quality	Use the qualified signal cord
No picture, no sound and indicator light is green/blue	Volume is in the minimum value or TV is in mute mode.	Adjust the value of volume
	The signal cable is not correctly connected.	Connect the signal cable correctly
Blue screen, AV is displayed	There is no signal input or the video cable is not connected or incorrectly connected	Connect the video cable correctly
Picture is unclear or shaking or with black horizontal strips (in PC mode)	PC picture is not correctly adjusted.	Enter into Screen menu, select Auto Adjust item to perform automatic calibration and adjust Phase to solve the problem
PC picture is not centered		
No sound	There is no audio signal input or audio cable is not connected correctly	Connect the audio cable correctly
PC picture display with improper color	The color temp is adjusted incorrectly by user	Readjust the color temp, or select the original color setting
HDMI source, with snow pixel of full screen	The source generate is not standard	Plug the HDMI cable again

# Troubleshooting Guide

The remote control does not work	Batteries are improperly installed or exhausted	<ol style="list-style-type: none"><li>1. Make sure the positive and the negative polarities are correct.</li><li>2. Check if there is a loose contact between the batteries and the springs</li><li>3. Replace the batteries</li></ol>
----------------------------------	---	--

## Maintenance

Early malfunctions can be prevented. Careful and regular cleaning can extend the life of your new TV. Be sure to turn the power off and unplug the power cord before you begin any cleaning.

### Cleaning the screen

1. Here's a great way to keep the dust off your screen for a while. Wet a soft cloth in a mixture of lukewarm water and a little fabric softener or dish washing detergent. Wring the cloth until it's almost dry, and then used it to wipe the screen.
2. Make sure the excess water is off the screen, and then let it air-dry before you turn on your TV.

### Cleaning the cabinet

To remove dirt or dust, wipe the cabinet with a soft, dry, lint-free cloth. Please be sure not to use a wet cloth.

### Extended Absence



If you expect to leave your TV dormant for a long time (such as a vacation), it's a good idea to unplug the power cord to protect against possible damage from lightning or power surges.

### Disposal of old electrical appliances



The European directive 2012/19/EU on Waste Electrical and Electronic Equipment (WEEE), requires that old household electrical appliances must not be disposed of in the normal unsorted municipal waste stream. Old appliances must be collected separately in order to optimize the recovery and recycling of the materials they contain, and reduce the impact on human health and the environment.

The crossed out "wheeled bin" symbol on the product reminds you of your obligation, that when you dispose of the appliance, it must be separately collected.

Consumers should contact their local authority or retailer for information concerning the correct disposal of their old appliance.

This product complies with EU directive requirements on electromagnetic compatibility and electrical safety.





<b>Varování.....</b>	<b>1</b>
<b>Bezpečnostní pokyny.....</b>	<b>4</b>
<b>Ovládání hlavní jednotky.....</b>	<b>6</b>
<b>Připojení a nastavení.....</b>	<b>8</b>
<b>Začínáme.....</b>	<b>9</b>
Používání dálkového ovládače.....	9
Instalace baterií do dálkového ovládače.....	9
Výměna baterií.....	9
<b>Dálkové ovládání.....</b>	<b>10</b>
<b>Základní obsluha.....</b>	<b>12</b>
Zapnutí a vypnutí televizoru.....	12
První nastavení.....	12
Volba televizního kanálu.....	13
Nastavení hlasitosti.....	13
Změna vstupního zdroje.....	13
<b>Obsluha menu.....</b>	<b>14</b>
Navigace v menu.....	14
Menu kanálů.....	14
Menu obrazu.....	17
Menu zvuku.....	18
Menu času.....	18
Menu zámku.....	19
Menu možností.....	20
Hotelový režim.....	21
Práce s USB.....	22
<b>Důležitá jedinečná tlačítka.....</b>	<b>26</b>
PRŮVODCE PROGRAMY.....	26
Seznam kanálů.....	26
Seznam oblíbených položek.....	26
<b>Teletext.....</b>	<b>27</b>
<b>Návod k odstraňování poruch.....</b>	<b>28</b>
Odstraňování poruch.....	28
Údržba.....	29

# Varování

## VÁŽENÝ ZÁKAZNÍKU,

Před uvedením přístroje do provozu si přečtěte všechny tyto pokyny pro bezpečnost a obsluhu a poté si tento návod uschovejte pro budoucí použití.

Vždy dodržujte následující upozornění, abyste zabránili vzniku nebezpečných situací a abyste měli zajištěný špičkový výkon výrobku.



### POZOR:

PRO SNÍŽENÍ NEBEZPEČÍ ÚRAZU ELEKTRICKÝM PROUDEM NEODSTRAŇUJTE KRYT (NEBO ZADNÍ STĚNU). UVNITŘ PŘÍSTROJE NEJSOU ŽÁDNÉ DÍLY, NA KTERÝCH BY MOHL UŽIVATEL SÁM PROVÁDĚT SERVIS. OBRAŤTE SE NA KVALIFIKOVANÝ SERVISNÍ PERSONÁL.



Symbol blesku v rovnostranném trojúhelníku upozorňuje uživatele na přítomnost tak velkého neizolovaného "nebezpečného napětí" uvnitř výrobku, že může představovat nebezpečí úrazu elektrickým proudem.



Vykřičník v rovnostranném trojúhelníku upozorňuje uživatele na přítomnost důležitých pokynů pro obsluhu a údržbu (servis) v průvodní dokumentaci tohoto výrobku..

## INFORMACE O PRÁVNÍCH PŘEDPÍSECH

Tento přístroj vytváří, používá a může vyzařovat rádiodíky energii, a pokud není nainstalován a používán podle pokynů, může způsobit škodlivé rušení rádiové komunikace. Nelze ovšem zaručit, že se při konkrétní instalaci nevyskytne žádné rušení. Pokud přístroj způsobí škodlivé rušení příjmu rozhlasu nebo televize, což lze poznat vypnutím a zapnutím přístroje, doporučujeme vám pokusit se rušení zkorigovat pomocí jednoho nebo několika těchto opatření:

- Přemístěte přijmovou anténu.
- Zvětšete vzdálenost mezi přístrojem a přijímačem.
- Připojte přístroj do zásuvky v jiném okruhu, než do kterého je připojen přijímač.
- Požádejte o pomoc prodejce nebo zkušeného technika pro rozhlas / televizi.

### POZOR

※ **Nepokoušejte se tento výrobek žádným způsobem upravovat bez písemného svolení dodavatele. Nepovolené úpravy mohou mít za následek zánik právních užití k obsluze tohoto výrobku.**

※ **Obrázky a ilustrace v tomto návodu slouží pouze pro informaci a mohou se lišit od skutečného vzhledu výrobku. Provedení a specifikace výrobku mohou být měněny bez předchozího upozornění.**

# Varování

## DŮLEŽITÁ VAROVÁNÍ A UPOZORNĚNÍ!

Elektrická energie může plnit mnoho užitečných funkcí, ale při nesprávném zacházení může také způsobit zranění osob a poškození majetku. Tento výrobek byl zkonstruován a vyroben s maximálním důrazem na bezpečnost. NESPRÁVNÉ POUŽÍVÁNÍ VŠAK MŮŽE MÍT ZA NÁSLEDEK NEBEZPEČÍ ÚRAZU ELEKTRICKÝM PROUDEM NEBO POŽÁRU. Aby nevzniklo nebezpečí, dodržujte při instalaci, obsluze a čištění výrobku následující pokyny.

1. **Doplňky**---Používejte pouze doplňky / příslušenství specifikované výrobcem. Nepoužívejte doplňky nedoporučené výrobcem. Používání nevhodných doplňků může mít za následek nehody.
2. **Voda**---Pro snížení nebezpečí požáru nebo úrazu elektrickým proudem chraňte tento přístroj před deštěm a vlhkostí. Chraňte přístroj před kapající nebo stříkající vodou a nestavte na něj předměty naplněné tekutinou, například vázy.
3. **Požár nebo výbuch**---V blízkosti přístroje nepoužívejte ani neskladujte hořlavé nebo zápalné materiály. Mohlo by to mít za následek požár nebo výbuch. Neumisťujte na televizor zdroje otevřeného ohně, například zapálené svíčky, cigarety nebo zápalné tyčinky.

**Varování:** Na ochranu před šířením ohně udržujte svíčky a jiné zdroje otevřeného ohně vždy mimo dosah tohoto výrobku.

4. **Větrání**---Při instalaci televizoru ponechte mezi televizorem a jinými předměty (stěnami, skříněmi apod.) minimálně 10 cm prostoru, aby bylo zajištěno dostatečné větrání. Nezajištění řádného větrání může mít za následek vznik požáru nebo problémů s výrobkem v důsledku zvýšení teploty v jeho vnitřku.
5.  Toto zařízení je elektrický spotřebič třídy II, neboli dvojité izolovaný elektrický spotřebič. Je zkonstruován tak, že nevyžaduje bezpečnostní elektrické uzemnění.
6. **Zdroj energie**---Tento výrobek je určen k napájení z registrovaného zdroje elektrické energie uvedeného na identifikačním štítku. Pokud si nejste jisti typem zdroje energie ve vaší domácnosti, poraďte se se svým prodejcem nebo s místní energetickou společností.
7. **Přetížení**---Nepřetěžujte nástěnné zásuvky, prodlužovací kabely ani zdířky jiných zařízení, protože to může mít za následek nebezpečí požáru nebo úrazu elektrickým proudem.
8. **Napětí**---Před instalací tohoto televizoru zkontrolujte, zda napětí ve vaší zásuvce odpovídá napětí uvedenému na štítku přístroje.
9. **Elektrická zástrčka**---Nepokoušejte se porušit bezpečnostní účel polarizované nebo uzemněné zástrčky. U většiny spotřebičů se doporučuje, aby byly připojeny ke specializovanému okruhu, tj. k okruhu s jedinou zásuvkou, která napájí pouze tento spotřebič a nemá připojené žádné další zásuvky nebo odbočky.

# Varování

10. Elektrická zástrčka přístroje se používá k jeho odpojení od elektrického napájení a musí být vždy snadno přístupná.
11. **Montáž na stěnu**---Při montáži výrobku na stěnu provedte jeho instalaci způsobem, který doporučuje výrobce. Tím přispějete k zajištění bezpečnosti.
12. **Podstavec**---Neumísťujte výrobek na nestabilní vozík, stojan, trojnožku nebo stolek. Umístění výrobku na nestabilní základnu může způsobit jeho pád a následné vážné zranění osob nebo poškození výrobku.  
Televizor vždy umísťujte na takový kus nábytku, který ho bezpečně udrží. Zajistěte, aby okraje televizoru nepřečnívaly přes okraj podstavce.
13. **Proniknutí předmětů a kapalin**---Nikdy nevsunujte do výrobku žádný předmět větracími nebo jinými otvory. Do výrobku je přiváděno vysoké napětí a vsunutí předmětu může způsobit úraz elektrickým proudem a/nebo zkratování dílů uvnitř výrobku. Ze stejného důvodu chraňte výrobek před politím vodou nebo jinou kapalinou.
14. **Poškození vyžadující servis**--- Servis tohoto přístroje smí provádět pouze pověřený a řádně kvalifikovaný technik. Otevírání krytu nebo jiné pokusy uživatele o provádění servisu přístroje mohou mít za následek vážné zranění nebo usmrcení elektrickým proudem a mohou zvýšit nebezpečí požáru.
15. **Náhradní díly**---V případě, že výrobek vyžaduje náhradní díly, zajistěte, aby pracovník servisu použil náhradní díly specifikované výrobcem nebo díly se stejnými vlastnostmi a výkonem jako původní díly. Použití neschválených dílů může mít za následek požár, úraz elektrickým proudem a/nebo jiné nebezpečí.
16. **Bezpečnostní kontrola**---Po dokončení servisu nebo opravy požádejte servisního technika o provedení bezpečnostní kontroly za účelem zajištění, že je výrobek v provozuschopném stavu.
17. **Děti** ---Nedovolte malým dětem, aby si hrály s plastovým pytlem, ve kterém byl televizor zabalený. Nedodržení tohoto pokynu může mít za následek udušení.
18. **Baterie**---Baterie (přídavné nebo nainstalované) je třeba chránit před nadměrným horkem jako slunečním zářením, ohněm a podobně.
19. **Anténa**---Anténu nainstalujte mimo dosah vedení vysokého napětí a komunikačních kabelů a zkontrolujte, že je nainstalována bezpečně. Pokud by se anténa dotkla elektrického vedení, mohlo by to mít za následek požár, úraz elektrickým proudem nebo vážné zranění.
20. **Ochrana panelu**---Panel použitý u tohoto výrobku je vyrobený ze skla. Proto se může rozbít při pádu výrobku nebo nárazu jinými předměty. Pokud by došlo k rozbití panelu, dejte pozor, abyste se nezranili o střečky.
21. **Provozní teplota:** 5°C a 35°C **Provozní vlhkost:** ≤80%  
**Skladovací teplota:** -15°C a 45°C **Skladovací vlhkost:** ≤90%

# Bezpečnostní pokyny

## DŮLEŽITÉ BEZPEČNOSTNÍ POKYNY

1. Přečtěte si tento návod.
2. Uschovejte tento návod.
3. Dodržujte veškerá varování.
4. Postupujte podle všech pokynů.



7. Udržujte volné všechny větrací otvory. Nebraňte větrání zakrýváním větracích otvorů například novinami, ubrusy, záclonami a podobně.



5. Nepoužívejte tento přístroj v blízkosti vody.

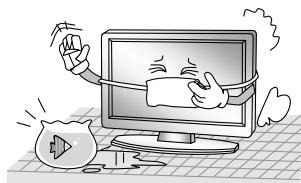

8. Neinstalujte přístroj v blízkosti zdroje tepla, například radiátorů, registrátorů teploty, sporáků nebo jiných přístrojů (včetně zesilovačů), které vydávají teplo.



6. K čištění používejte pouze suchý hadřík. Před čištěním odpojte výrobek od zásuvky. Nepoužívejte kapalné ani aerosolové čističe.

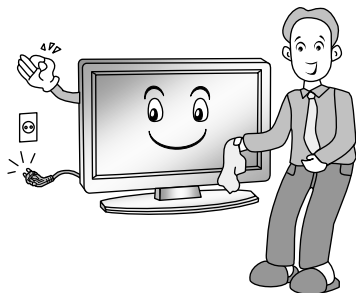

9. Nepokoušejte se porušit bezpečnostní účel polarizované nebo uzemněné zástrčky. Polarizovaná zástrčka má dvakolík, přičemž jeden je širší než druhý. Uzemněná zástrčka má dvakolík a třetí uzemněný hrot. Široký kolík nebo třetí hrot slouží pro vaši bezpečnost. Pokud se dodaná zástrčka nehodí k vaší zásuvce, kontaktujte elektrikáře ohledně výměny zastaralé zásuvky.

## Bezpečnostní pokyny

10. Chraňte elektrickou šňůru před přišlápnutím nebo přiskřípnutím, obzvláště u zástrček a zdířek v místě, kde vystupují z přístroje.



13. Pro zvýšení ochrany při bouřce nebo při delším ponechání bez dozoru a bez použití odpojte výrobek od zásuvky a odpojte kabelový systém.

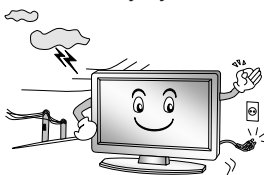

11. Poučte děti, jak nebezpečné je lézt na nábytek, aby dosáhly na ovládání televizoru.

12. Pokud je přístroj umístěn na vozík, postupujte se zvýšenou opatrností při přesunování kombinace vozík/přístroj, aby nedošlo k převrácení a následnému zranění. Náhlé zastavení, použití nadměrné síly a nerovný povrch podlahy mohou způsobit pád výrobku z vozíku.



14. O veškerý servis žádejte kvalifikovaný servisní personál. Servis je zapotřebí, pokud došlo k jakémukoli poškození přístroje, například pokud je poškozený elektrický přívodní kabel nebo zástrčka, došlo k políti kapalinou nebo k zapadnutí předmětů do přístroje, přístroj byl vystaven dešti nebo vlhkosti, nefunguje normálně nebo spadl.





### POZNÁMKA:

- ※ Likvidace výrobku musí být provedena v souladu s předpisy vašich místních úřadů. Nevyhazujte výrobek do běžného domácnostního odpadu.
- ※ Občas se na obrazovce může objevit několik neaktivních pixelů v podobě pevného modrého, zeleného nebo červeného bodu. To nemá žádný vliv na výkon výrobku.
- ※ Nesahejte na obrazovku ani proti ní delší dobu nepřidržujte prst(y). To by mohlo mít za následek dočasné zkreslení obrazu.
- ※ Doporučujeme nenechávat na obrazovce delší dobu nehybný obraz a nezobrazovat nadměrně jasný obraz; při zobrazování nehybných obrazů snižte "jas" a "kontrast".

# Ovládání hlavní jednotky

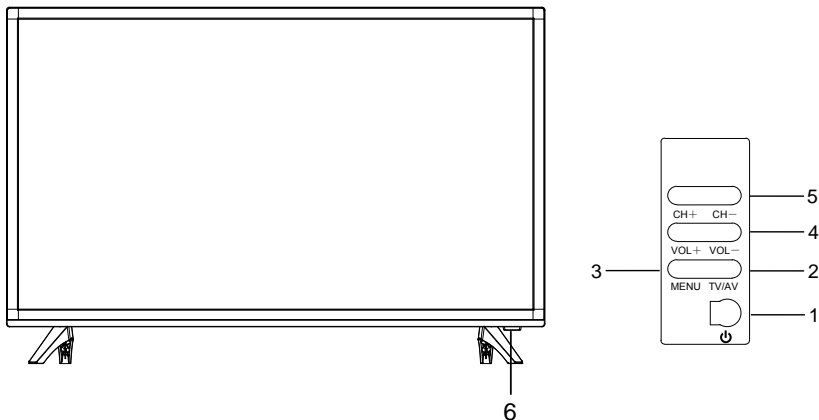
## Přední panel



Č.	Název	Popis
1		Zapínání a vypínání zařízení.
2	TV/AV	Přepínání mezi zdroji signálu.
3	MENU	Otevření nabídky (Menu)
4	VOL+/VOL-	Nastavení hlasitosti.
5	CH+/CH-	Změna kanálů.
6	Napájení a snímač	Kontrolka pro napájení a infračervený snímač

# Ovládání hlavní jednotky

## Přední panel

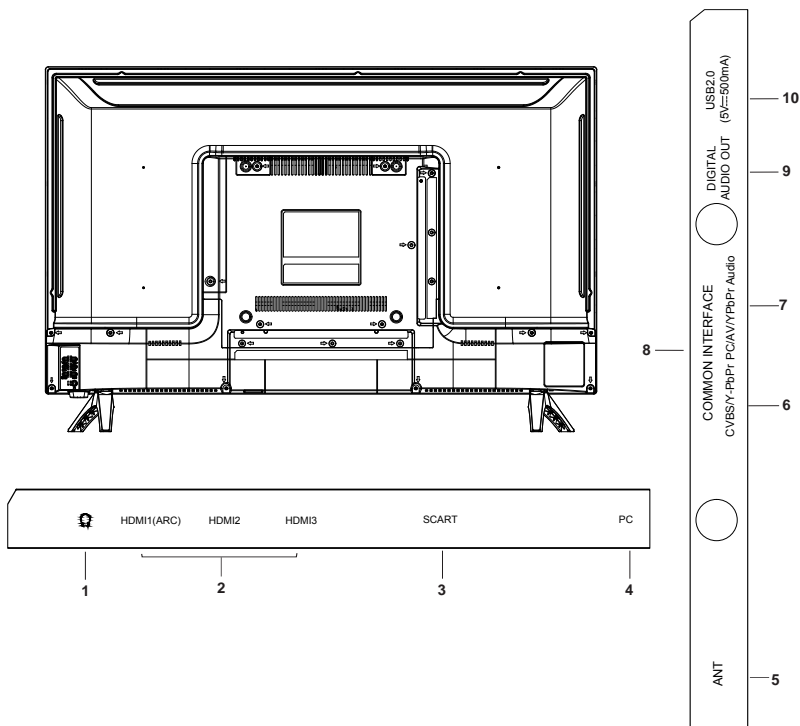

**Poznámka: Vstupní / výstupní možnosti připojení může změnit od modelu k modelu.**



# Začínáme

## Instalace a připojení

Před instalací a uvedením do provozu si pečlivě přečtete příslušné "Varovné a bezpečnostní pokyny".

**🔊** : Připojení ke sluchátkům nebo jinému audiozařízení.

**HDMI:** Podporuje AV zařízení s HDMI konektorem (např. set top box, DVD přehrávač, digitální televizor apod.). HDMI znamená multimediální rozhraní s vysokým rozlišením a dokáže přenášet digitální audio a videosignál jedním kabelem.

### **POZNÁMKA:**

◆ HDMI 1 (podporuje funkci ARC)

ARC: (zpětný audiokanal) Začleněný do televizního výstupu digitálního zvuku, dá se připojit k zařízení podporujícímu ARC a přenáší zvuk televizoru k zařízení.

**PC:** Jeden konec VGA kabelu připojte k VGA portu na počítači, druhý konec VGA kabelu připojte k VGA portu na televizoru a na každém konci VGA kabelu utáhněte šrouby ve směru hodinových ručiček.

### **POZNÁMKA:**

◆ Při připojování k audiovýstupu počítače zkontrolujte, zda jsou audiokabely připojené k PC/AV/YPbPr audiozdičkám.

◆ Při připojování 15-pinového VGA kabelu nevsunujte zástrčku nadměrnou silou, aby nedošlo k polámání pinů.

**SCART:** K těmto zdičkám se připojuje vstup nebo výstup SCART zásuvky od externího zařízení.

**ANT:** Používá se k připojení antény a příjmu signálů od externí antény.

**CVBS:** Používá se k připojení AV zařízení, které má kombinované videozdičky, například VCR nebo DVD přehrávače.

**Y/Pb/Pr ( Component):** Používá se k připojení zařízení, které má komponentní videozdičky, například DVD přehrávače.

### **POZNÁMKA:**

◆ COMPOSITE VIDEO a COMPONENT (Y/PB/PR) sdílejí audio vstup.

◆ Pokud COMPONENT (YPbPr) a AV zařízení pracuje jako miniterminál a sdílí stejnou audiozdičku, použijte audio&video kabel 1-3.

**COMMON INTERFACE:** CI kartu vsuňte do zdičky COMMON INTERFACE ve směru šipky na CI kartě.

**DIGITAL AUDIO OUT:** Vysílání digitálního audiosignálu televizoru k externímu audiozařízení přes port pro digitální audiovýstup.

**USB:** Připojení USB paměťového zařízení a multimediálního přehrávače souborů.

### **POZNÁMKA:**

※ Rozsah elektrického napájení televizoru je 100-240V~ 50/60Hz. Nepřipojujte k portu pro napájení televizoru elektrický kabel mimo tento rozsah.

※ Před připojením k externímu zařízení nejprve zkontrolujte, zda je televizor i externí zařízení vypnuté. Při připojování signálního kabelu se řiďte názvem rozhraní a barvou rozhraní.

※ Při odpojování elektrického kabelu přidržujte kabel za izolovanou část zástrčky, nedotýkejte se přímo kovové části kabelu.

# Začínáme

## Používání dálkového ovládače

Při používání dálkového ovládače mířte ovládačem na dálkové čidlo na televizoru. Pokud je mezi dálkovým ovládačem a dálkovým čidlem na přístroji nějaký předmět, může se stát, že přístroj nebude reagovat.

- ◆ Namířte dálkový ovládač na DÁLKOVÉ ČIDLO na televizoru.
- ◆ Při používání tohoto televizoru ve velmi jasně osvětlené místnosti se může stát, že infračervené ČIDLO DÁLKOVÉHO OVLÁDÁNÍ nebude správně reagovat.
- ◆ Doporučená účinná vzdálenost pro používání dálkového ovládače je cca 7 metrů.

## Instalace baterií do dálkového ovládače

1. Otevřete kryt vzadu na dálkovém ovládači.
2. Vložte dvě baterie velikosti AAA. Zkontrolujte, zda konce baterií “+” a “-” odpovídají schématu uvnitř přihrádky.
3. Vraťte na místo kryt.

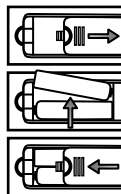

## Výměna baterií

Aby dálkový ovládač fungoval, musí v něm být nainstalované baterie.

Když se baterie vybijí, provozní vzdálenost dálkového ovládače se podstatně sníží a pak musíte baterie vyměnit.

### Poznámky k používání baterií:

Použití nesprávného typu baterií může způsobit únik chemikálií a/nebo výbuch. Pozor:

- ◆ Vždy zkontrolujte, zda jsou baterie vloženy svorkami + a - ve správném směru znázorněném v přihrádce pro baterie.
- ◆ Různé typy baterií mají různé vlastnosti. Nemíchejte různé typy baterií.
- ◆ nemíchejte staré a nové baterie. Smícháním starých a nových baterií se zkrátí jejich životnost a/nebo dojde k úniku chemikálií.
- ◆ Jakmile baterie přestanou fungovat, vyměňte je.
- ◆ Chemikálie uniklé z baterií mohou způsobit podráždění kůže. Pokud by z baterií unikala jakákoli chemikálie, ihned ji otřete suchým hadříkem.
- ◆ Baterie mohou mít zkrácenou životnost v důsledku podmínek skladování. Kdykoli očekáváte, že nebudete dálkový ovládač delší dobu používat, vyjměte z něj baterie.
- ◆ Baterie (přídatné nebo nainstalované) je třeba chránit před nadměrným horkem jako slunečním zářením, ohněm a podobně.

### UPOZORNĚNÍ:

- ◆ Nesprávná výměna baterií může mít za následek výbuch.
- ◆ Baterie vyměňujte pouze za baterie stejného nebo rovnocenného typu.

# Dálkové ovládání

Popis tlačítek originálního dálkového ovladače:

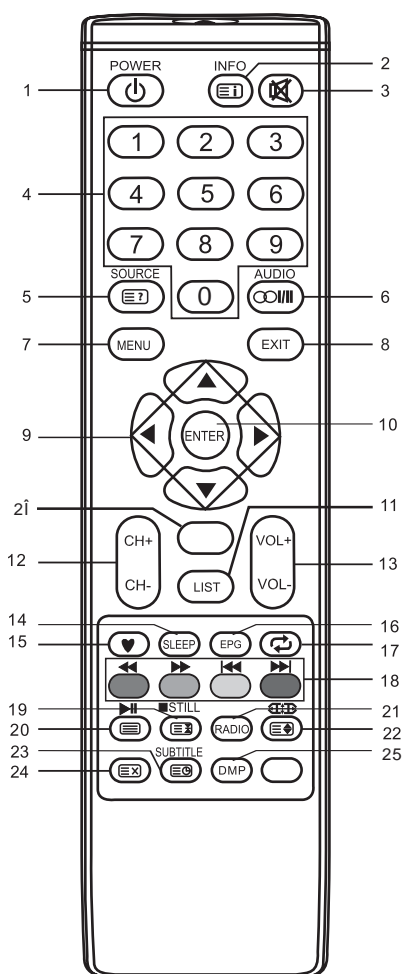

1. : Power, zapnutí a vypnutí televizoru.
2. INFO: zobrazení informací o aktuálním programu. : přechod na stránku s obsahem.
3. : vypnutí nebo obnovení zvuku.
4. TLAČÍTKA S ČÍSLICEMI: výběr kanálů nebo zadání hesla.
5. SOURCE: výběr zdroje signálu. : odhalení skrytých informací na některých stránkách teletextu.
6. AUDIO (): přepnutí zvuků Dual I / Dual II / Dual I + II / Mono a v režimu DTV přepnutí jazyka zvuku.
7. MENU: otevření obrazovky nabídky s volitelnými nastaveními.
8. EXIT: opuštění nabídky OSD.
9. : výběr směru.
10. ENTER: potvrzení položky vybrané na obrazovce nabídky.
11. LIST: vyvolání seznamu kanálů Další stisk jej skryje.
12. CH+/CH-: přechod na další nebo předchozí kanál.
13. VOL+/VOL-: zvýšení nebo snížení hlasitosti.
14. SLEEP: nastavení časovače usnutí. Po uplynutí nastavené doby se televizor přepne do pohotovostního režimu .
15. : zapnutí/vypnutí seznamu oblíbených kanálů.
16. EPG: elektronický programový průvodce, používá se v režimu DTV.
17. : návrat na naposledy sledovaný program.

## Dálkové ovládání

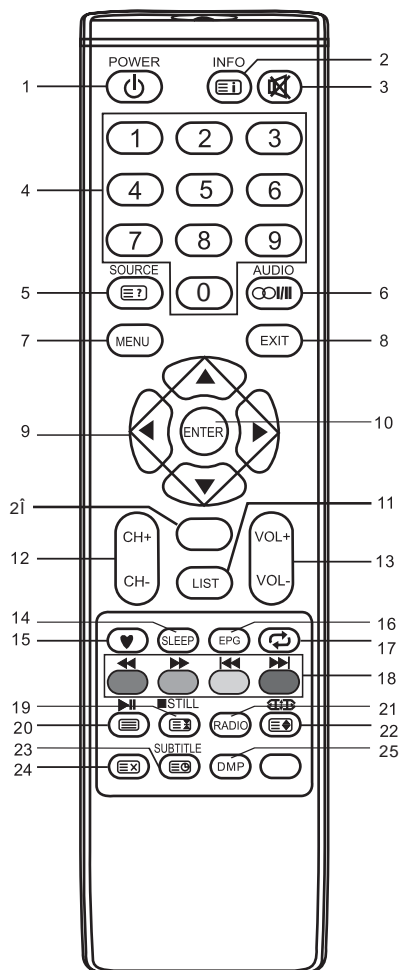

18. TLAČÍTKA S BARVAMI: červená/zelená/žlutá/modrá k navigaci.  
 ◀◀: převíjení vzad (v režimu MEDIA).  
 ▶▶: převíjení vpřed (v režimu MEDIA).  
 ◀◀: předchozí (v režimu MEDIA).  
 ▶▶: další (v režimu MEDIA).
19. STILL: zmrazení obrazu.  
 [Teletext symbol]: pozastavení teletextové stránky, dalším stiskem se obnovuje.  
 [Stop symbol]: zastavení (v režimu MEDIA).
20. [Teletext symbol]: otevření teletextu, dalším stiskem režim MIX, dalším stiskem ukončení.  
 [Play/Pause symbol]: přehrát/pozastavit (v režimu MEDIA).
21. RADIO: přepnutí mezi rádiem a televizí (v režimu DTV).
22. [TV Size symbol]: přepnutí různých velikostí obrazu.  
 [TV Size symbol]: přepnutí velikosti obrazovky teletextu.
23. SUBTITLE: otevření titulků nabídky.  
 [Teletext symbol]: otevření titulků nebo podstránky teletextu.
24. [Teletext symbol]: zrušení ale neukončení teletextu, dalším stiskem ukončení.
25. DMP: Stisknutím tlačítka přepnete systém do režimu Media.
26. INDEX: Změňte seznam podle časovače nebo kanálu.  
 (V menu programový průvodce)

### POZNÁMKA:

- ※ Tlačítka, která zde nejsou uvedena, se nepoužívají.
- ※ Veškeré obrázky v tomto návodu jsou pouze příklady a slouží pouze pro orientaci. Aktuální produkt se může od těchto obrázků lišit.

# Základní obsluha

## Zapnutí a vypnutí televizoru

### • Zapnutí televizoru

Připojte televizor k síťové zásuvce.

Pokud má televizor hlavní vypínač, nejdřív ho zapněte. V pohotovostním režimu stiskněte vypínač  na dálkovém ovládači a tím se televizor zapne.

### • Vypnutí televizoru

Stisknutím vypínače  na dálkovém ovládači přejde televizor do pohotovostního režimu.

Nenechávejte televizor v pohotovostním režimu příliš dlouhou dobu. Nejlepší je odpojit elektrický napájecí kabel.

### POZNÁMKA:

- Pokud dojde k přerušení dodávky elektrické energie, bude televizor po obnovení dodávky automaticky v pohotovostním režimu. Aby byl zajištěn řádný provoz televizoru, je zakázáno jeho časté vypínání a zapínání; když dojde k přerušení dodávky elektrické energie, doporučujeme odpojit elektrický napájecí kabel od zásuvky.

## První nastavení

Když uvedete televizor poprvé do provozu, objeví se na obrazovce menu počátečního nastavení; položky tohoto menu se nacházejí i v jiných menu, takže můžete měnit hodnoty i po jejich nastavení.

**Tipy:** Zkontrolujte, zda je provedeno připojení antény.

### ■ Set you desired language

Pomocí tlačítek / zvolte jazyk, který chcete používat v menu a hlášeníích.



### ■ Select your country

Pomocí tlačítek / zvolte zemi, ve které žijete, a poté stiskněte tlačítko **ENTER**.

### ■ Select your time zone.



Pomocí tlačítek / zvolte časové pásmo a poté stiskněte tlačítko .

### ■ Select your TV environment.

Pomocí tlačítek / zvolte režim domácnosti nebo obchodu a poté stiskněte tlačítko .

- Prostředí domácnosti je doporučované pro zajištění optimální energetické účinnosti. Pokud chcete zvolit režim obchodu, zobrazí se hlášení s požadavkem, abyste svou volbu potvrdili.

### ■ Select the antenna type (Air and Cable ).

Pomocí tlačítek / zvolte typ antény (venkovní, kabelovou nebo satelitní) a poté stiskněte tlačítko . (Podrobnější informace najdete u Channel menu → Auto Tuning).

### ■ Auto Tuning

Pomocí tlačítka  spusťte automatické vyhledávání.

První ladění - DTV; stiskněte Menu a šipku doleva pro přeskočení ladění DTV.

Druhé ladění - ATV; stiskněte Menu a šipku doleva pro přeskočení ladění ATV.

### POZNÁMKA:



- Pokud televizor nepřijímá žádné, zkontrolujte připojení antény nebo zvolenou zemi a poté vyzkoušejte automatické vyhledávání znovu.
- Pokud televizor přijímá jen některé kanály, znamená to, že příjem antény není dostatečně dobrý, a pak doporučujeme servis antény

# Základní obsluha

## Volba televizního kanálu

- **Volbu můžete provádět pomocí tlačítek CH+/- na panelu televizoru nebo CH +/- na dálkovém ovládači.**  
Stisknutím CH+ zvýšíte číslo kanálu.  
Stisknutím CH- snížíte číslo kanálu.
- **Volbu můžete provádět také pomocí číselných tlačítek 0-9.**  
Číslo kanálu můžete zvolit stisknutím tlačítka 0 až 9.  
Navíc, když je televizor v jiném režimu, přejde po stisknutí číselného tlačítka a začne přehrávat příslušný kanál.
- **Příklad**  
Volba kanálu (např. kanál 5): Stiskněte 5.  
Volba kanálu (např. kanál 20): Stiskněte 2 a hned poté 0.

## Nastavení hlasitosti

- Hlasitost nastavte stisknutím tlačítka **VOL+/-** na panelu televizoru nebo **VOL+/-** na dálkovém ovládači.
- Pokud chcete vypnout zvuk, stiskněte tlačítko .
- Vypnutí zvuku můžete zrušit stisknutím tlačítka  nebo zvýšením hlasitosti.

## Změna vstupního zdroje

Vstupní zdroj můžete zvolit stisknutím tlačítka **SOURCE** na dálkovém ovládači. Pomocí tlačítek **▲/▼** můžete procházet vstupní zdroje a zvolený zdroj poté potvrdíte tlačítkem **ENTER**.



# Obsluha menu

## Navigace v menu

Před uvedením televizoru do provozu se naučte navigovat v menu, abyste mohli volit a upravovat různé funkce. Přístupové kroky se mohou lišit podle zvoleného menu.

1. Stisknutím tlačítka **MENU** zobrazíte hlavní menu.

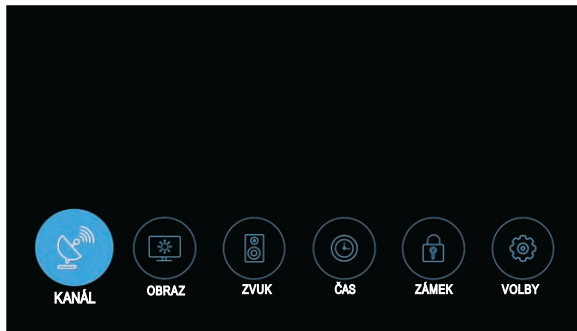

2. Pomocí tlačítek ◀/▶ můžete procházet hlavní menu. Můžete zvolit Channel (Kanál), Picture (Obraz), Sound (Zvuk), Time (Čas), Lock (Zámek) a Option (Možnosti).

3. Pomocí tlačítka **ENTER** přejdete na stránku submenu.

4. Pomocí tlačítek ▲/▼ zvolte požadovanou možnost.

5. Pomocí tlačítek ◀/▶ můžete upravovat hodnoty.

6. Stisknutím tlačítka **MENU** se vrátíte do předchozího menu.

7. Stisknutím tlačítka **EXIT** opustíte celé menu.

### POZNÁMKA:

- ◆ Pokud je některá položka menu zobrazena šedě, znamená to, že není dostupná nebo se nedá upravovat.
- ◆ Některé položky mohou být u některých režimů nebo zdrojů signálu skryté.
- ◆ Tlačítka na televizoru mají stejnou funkci jako odpovídající tlačítka na dálkovém ovládači. Pokud se vám dálkový ovládač ztratí nebo nefunguje, můžete pro volbu menu používat tlačítka na televizoru. Tento návod popisuje především ovládání pomocí dálkového ovládače.
- ◆ OSD (zobrazení na obrazovce) televizoru se může mírně lišit od zobrazení v tomto návodu.

## Menu kanálů

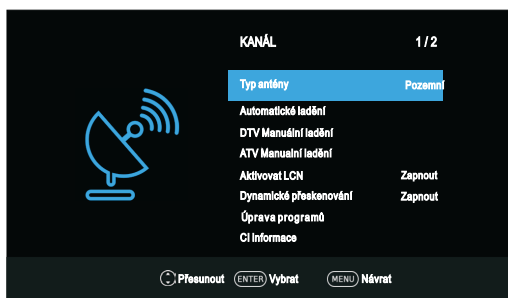

## Obsluha menu

■ **Typ antény:** Pomocí tlačítek ▲/▼ zvolte typ antény.

※ **Pokud je televizní signál přijímán venkovní anténou:**

■ **Automatické ladění:** Pomocí tlačítka **ENTER** spusťte automatické ladění.

1. Zvolte zemi a typ ladění kanálů.

2. Televizor si začne ukládat do paměti dostupné kanály.

Když postupový pruh dojde až do konce, nalezené kanály se uloží a přístroj začne hledat TV, DTV a rádio.

Pokud při vyhledávání TV stisknete tlačítko **MENU**, ladění kanálů přeskočí na vyhledávání DTV, viz obrázek.

■ **DTV Manuální ladění:** Stiskněte tlačítko **ENTER**.

Pomocí tlačítek ◀/▶ zvolte menu kanálů, poté stiskněte tlačítko **ENTER** pro vyhledávání.

Když je nalezen kanál, vyhledávání se zastaví a kanál se uloží pod aktuálním číslem kanálu.

Pokud ho uložit nechcete, pokračujte ve vyhledávání pomocí tlačítek ◀/▶. Pro opuštění menu stiskněte tlačítko **EXIT**

※ **Pokud je televizní signál přijímán kabelovou anténou:**

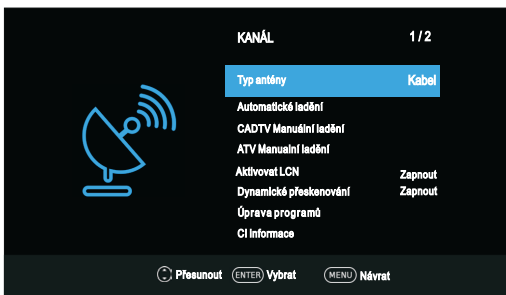

■ **Automatické ladění:** Pomocí tlačítka **ENTER** spusťte automatické ladění.

1. Zvolte zemi a typ ladění kanálů.

2. Nastavte menu kabelového vyhledávání.

–**Typ scan:** Televizor vyhledá všechny kanály aktivních vysílacích stanic a uloží je do paměti.

Pokud zvolíte **Network Search**, můžete nastavit frekvenci, ID sítě a symbol ručně stisknutím tlačítka na dálkovém ovládači. Rychlé vyhledávání vyhledává pouze digitální programy DVBC, nikoli programy ATV.

Pokud zvolíte **Full Scan**, bude automatické ladění prohledávat všechny nebo určené frekvence a hledat v nich dostupné kanály.

–**Podle frekvence:** Zadejte uživatelem definovanou frekvenci. (Liší se v jednotlivých zemích)

– **ID sítě:** Zvolte režim nastavení ID sítě - automatický nebo ruční. V ručním režimu můžete nastavit ID sítě pomocí číselných tlačítek.

Když jste s nastavením spokojeni, stiskněte tlačítko **ENTER**.

– **Symbol:** Zvolte režim nastavení symbolu - automatický nebo ruční. V ručním



## Obsluha menu

režimu můžete nastavit symbol pomocí číselných tlačítek.

3. Televizor si začne ukládat do paměti dostupné kanály.

### ■ CADTV Manuální ladění

Frekvence, symbol a ID sítě jsou zapotřebí pro správné přidání programu v kabelovém režimu DVB. O správných hodnotách se informujte u poskytovatele kabelových služeb.

### ■ ATV Manuální ladění: Ruční ukládání ATV kanálů.

Storage To 1: Vyhledaný kanál se uloží pod 1(číslo kanálu můžete upravovat tlačítka ◀/▶).

Sound Standard: Zvolte standardní zvuk.

Video Standard: Zvolte standardní video.

Souč. kan. 1: Zvolte aktuální kanál.

Hledat: Stisknutím tlačítka ◀ můžete provádět vyhledávání směrem dolů od aktuální frekvence a stisknutím tlačítka ▶ můžete provádět vyhledávání směrem nahoru od aktuální frekvence.

Doladění: Zde můžete provádět jemné ladění frekvence kanálu.

Stisknutím červeného tlačítka ho uložíte. Pro opuštění stiskněte tlačítko **EXIT**.

### ■ Aktivovat LCN

Stisknutím tlačítka **ENTER** zvolte zapnutí nebo vypnutí.

### ■ Dynamické přeskenování(v režimu DTV)

Zapínání a vypínání funkce dynamického opětovného prohledávání.

### ■ Úprava programů

Pomocí tlačítek ▲/▼ zvolte Programme Edit pro úpravu programu a stisknutím tlačítka **ENTER** vstupte do submenu.

Nejprve pomocí tlačítek ▲/▼ zvýrazněte kanál, který chcete vymazat, přeskočit nebo přesunout, a poté můžete provést tyto úkony:

**Vymazat:** Kanál vymažte **ČERVENÝM** tlačítkem.

**Přesunout:** Stisknutím **ŽLUTÉHO** tlačítka nastavte kanál do režimu přesunu a poté ho pomocí tlačítek ▲/▼ přesuňte na požadovanou pozici.

**Přeskočit:** Kanál přeskočte stisknutím **MODRÉHO** tlačítka. (Váš televizor přeskočí kanál automaticky, když použijete CH+/- při prohlížení kanálů.)

**Oblíbený:** Pomocí tlačítka ♥ nastavte oblíbené kanály. (Můžete zvolit jednu nebo několik skupin.)

### ■ CI informace (v režimu DTV)

Tato funkce umožňuje sledování některých zakódovaných (placených) služeb. CI kartu vsuňte do zdířky PCMCIA ve směru šipky na CI kartě.

#### POZNÁMKA:

- ◆ Tato funkce je přístupná, pouze když je k dispozici zdířka CI.
- ◆ Obrazovku a službu CI (běžné rozhraní) můžete změnit po dohodě s prodejcem.
- ◆ CI kartu nevkládejte a nevytahujte, když je přístroj zapnutý.
- ◆ CI kartu nevkládejte a nevytahujte příliš často, aby nedošlo k poškození televizoru a CI karty.
- ◆ Během inicializace CI karty neprovádějte ovládání televizoru.

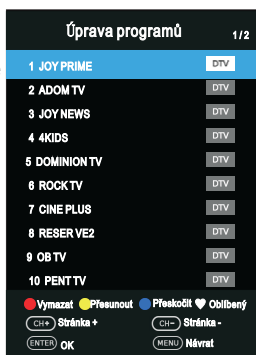

## Obsluha menu

### ■ Informace o signálu (dostupné, pouze když je signál pod DTV)

Pomocí tlačítek ▲/▼ zvolte Informace o signálu a poté stiskněte tlačítko **ENTER** pro zobrazení podrobných informací.

#### Menu obrazu

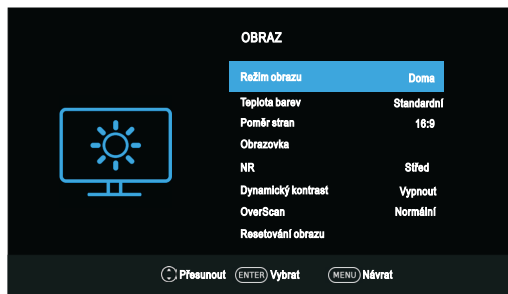

- **Režim obrazu:** Můžete zvolit typ obrazu, který nejlépe odpovídá vašim požadavkům. Když je režim obrazu nastavený na Uživatel, můžete upravovat kontrast, jas, barvu, ostrost a odstín (NTSC).
  - **Kontrast:** Zde můžete upravit úroveň bílé barvy obrazu.
  - **Jas:** Zde můžete upravit tmavost černých částí obrazu.
  - **Barva:** Zde můžete upravit intenzitu barev obrazu.
  - **Ostrost:** Zde můžete zlepšit ostrost okrajů předmětů a detaily obrazu.
  - **Odstín:** Zde můžete upravit odstín obrazu (platí pouze pro signály NTSC).
- **Teplota barev:** Zde můžete zvolit barevnou teplotu, která je vám příjemná.
- **Poměr stran:** Zde můžete zvolit velikost obrazu, který nejlépe odpovídá vašim požadavkům.
- **Obrazovka (platí pouze pro kanály VGA)**
  - **Auto nastavení:** Zde se provedou všechna nastavení PC automaticky.
  - **Horizontální pozice:** Zde se upravuje horizontální umístění obrazu.
  - **Vertikální pozice:** Zde se upravuje vertikální umístění obrazu.
  - **Velikost:** Zde se upravuje velikost obrazovky.
  - **Fáze:** Zde se upravuje fáze interního signálu.
- **NR:** Zde se sníží šum obrazovky bez snížení kvality videa.
- **Dynamický kontrast:** Zde se upraví kontrast na optimální úroveň podle jasu obrazu.
- **OverScan(v režimu DTV):** Zde se upravuje poměr reprodukce obrazu.
- **Režim PC (v režimu HDMI):** Zde se vypínají a zapínají funkce režimu PC.
- **Herní režim (v režimu HDMI):** Zde se vypínají a zapínají funkce režimu her.
- **Resetování obrazu:** Zde se resetují všechna nastavení obrazu na výchozí hodnoty z výrobního závodu.

# Obsluha menu

## Menu zvuku

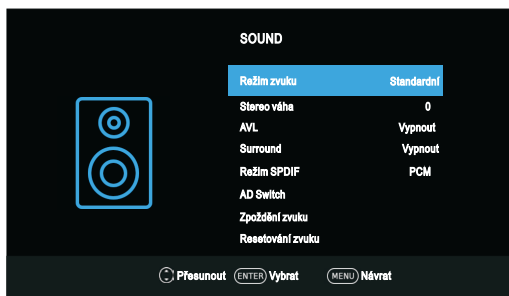

- **Režim zvuku:** Zde můžete zvolit režim zvuku podle svých osobních preferencí. Když je režim zvuku nastavený na Uživatel, můžete upravovat výšky a basy.
  - **Výšky:** Zde se upravují vysokofrekvenční zvuky.
  - **Basy:** Zde se upravují nízkofrekvenční zvuky.
- **Stereo váha:** Zde se upravuje síla zvuku z levého a pravého reproduktoru.
- **AVL (Automatická úroveň hlasitosti):** Automatická úroveň hlasitosti zůstává automaticky na stejné úrovni hlasitosti při přepínání programů. Jelikož každá vysílající stanice má své vlastní podmínky signálu, může být při každém přepnutí kanálu nutné upravovat hlasitost. Tato vlastnost zajistí uživatelům stabilní úroveň hlasitosti, protože každý program upraví automaticky.
- **Surround:** Funkci prostorového zvuku můžete aktivovat nebo deaktivovat podle potřeby, a tak vytvářet jedinečné audioefekty.
- **Režim SPDIF:** Zde můžete zvolit požadovaný režim výstupu SPDIF.
- **AD Switch (v režimu DTV):\* tato funkce je dostupná jen v některých zemích, především v Severní Americe a Evropě.** Jedná se o pomocnou audiofunkci, která poskytuje doplňkovou audiostopu pro osoby se zrakovým postižením. Tato funkce zpracovává audiostream z AD (audiopopisu), když je vysílán současně s hlavním audiozáznamem z vysílače.
- **Zpoždění zvuku:** Zde se korigují problémy se synchronizací obrazu a zvuku při sledování televize a poslechu zvukového výstupu za pomoci externího zařízení, například audiopřijímače (0 ms~250 ms).
- **Resetování zvuku:** Zde se resetují všechna nastavení zvuku na výchozí hodnoty z výrobního závodu.

## Menu času



## Obsluha menu

- **Automatická synchronizace:** Pokud je zapnutá automatická synchronizace (ON), bude televizor automaticky synchronizovat lokální hodiny podle vysílacího času DTV.
- **Hodiny:** Zobrazení času vysílání signálu DTV nebo ruční nastavení času.
- **Časovač vypnutí:** Časovač spánku přepne televizor po určené době do pohotovostního režimu. Funkce časovače spánku se zruší vypnutím (nastavením na OFF).
- **Auto.vypnutí:** Zde můžete zvolit čas automatického spánku podle požadavků. Televizor přejde automaticky do pohotovostního režimu, pokud v nastavené době neprobíhá žádné ovládání.
- **Vypnut při žádném signálu:** Zde můžete zapnout nebo vypnout funkci vypnutí napájení, pokud k televizoru nepřichází žádný signál.
- **Čas. pásmo:** Zvolte své časové pásmo (když je zapnutá automatická synchronizace, je možno časové pásmo upravovat).
- **Časový limit OSD:** Zvolte čas v sekundách (15 s, 30 s, 60 s, Vypnout), po který má ještě zůstat zobrazené menu na obrazovce po vaší poslední operaci.

### Menu zámku

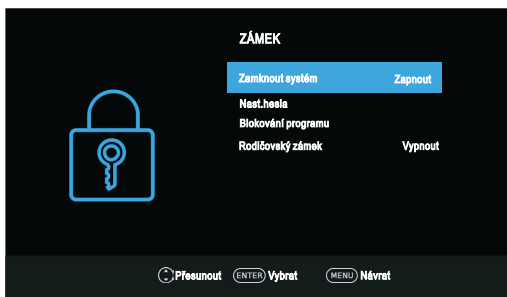

- **Zamknout systém:** Díky této vlastnosti můžete zabránit nepovolenému ovládání televizoru, pokud není zadáno čtyřčíselné heslo.

Výchozí heslo je 0000.

#### POZNÁMKA:

Pokud heslo zapomenete, můžete použít nadřazené heslo 1225.

- **Nast.hesla:** Pomocí tlačítka **ENTER** přejdete do submenu pro nastavení hesla. Zde můžete nastavit své vlastní heslo. Nové heslo nastavíte pomocí číselových tlačítek na dálkovém ovládači. Po druhém zadání nového hesla je nastavení úspěšně ukončeno.
- **Blokování programu (v režimu ATV/DTV):** Pomocí **ŽLUTÉHO** tlačítka můžete zamknout požadovaný kanál. Když stisknete **ŽLUTÉ** tlačítko znovu, kanál se odemkne. Pro sledování zamknutého kanálu musíte nejprve zadat své 4-číselné heslo, když se zobrazí zadávací obrazovka.

## Obsluha menu

- **Rodičovský zámek (v režimu DTV):** Díky vlastnosti rodičovského zámku můžete zabránit dětem ve sledování televizních programů pro dospělé podle nastaveného limitu pro hodnocení. Tato funkce se objeví podle informací od vysílací stanice. Pokud má signál nesprávné informace, nebude tato funkce správně fungovat.

### Menu možností

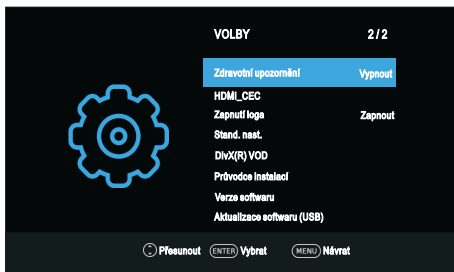

- **Jazyk:** Zde můžete zvolit jazyk pro zobrazování údajů a hlášení na obrazovce.
- **Jazyky zvuku:** Zde můžete zvolit jazyk pro vysílání zvuku (toto je možné u digitálních kanálů, pokud je zvuk vysílán v několika jazycích).
- **Titulky:** Zapínání a vypínání funkce titulků.
- **Jazyky titulků:** Zde můžete zvolit požadovaný jazyk titulků (toto je možné u digitálních kanálů, pokud jsou titulky vysílány v několika jazycích.)
- **Pro sluchově postižené:** Pokud je zapnutá funkce sluchového postižení, budou se na obrazovce zobrazovat informace pro osoby se sluchovým postižením; pokud je tato funkce vypnutá, budou informace skryté.
- **Země:** Zde se zobrazí aktuální země.
- **Vybrat prostředí:** Zde můžete zvolit prostředí domácnosti nebo obchodu. Režim obchodu je optimální pro prostředí obchodu.
- **Úspora energie:** Když je zvoleno prostředí domácnosti, můžete nastavit úsporu energie. Funkci úspory energie můžete zapnout nebo vypnout.
- **Zdravotní upozornění:** Zapínání a vypínání funkce zdravotního upozornění. Při zdravotním upozornění.
- **HDMI CEC:** Pomocí tlačítek ▲/▼ zvolte HDMI CEC; stisknutím **ENTER** vstupte do submenu.
  - **HDMI CEC:** Pomocí tlačítka **ENTER** můžete zapnout nebo vypnout HDMI CEC.
  - **ARC:** Zde můžete aktivovat reprodukci zvuku přes přijímač AV za pomoci HDMI (ARC). Pomocí tlačítka **ENTER** můžete funkci HDMI ARC zapnout nebo vypnout.
  - **Automatický pohotovostní režim:** Když uživatel zapne televizor, přejdou všechna aktivovaná zařízení CEC na vstupu HDMI do pohotovostního režimu. Pomocí tlačítka **ENTER** můžete funkci automatického pohotovostního režimu zapnout nebo vypnout.
  - **Automatické zapnutí:** Zde můžete zapnout nebo vypnout funkci automatického zapnutí.
  - **Seznam zařízení:** Zde se zobrazí seznam zařízení připojených k televizoru.

## Obsluha menu

- **Zapnutí loga:** Zde můžete zapnout nebo vypnout funkci loga zapnutí.
- **Stand. nast.:** Zde se obnoví systémová nastavení na výchozí nastavení z výrobního závodu. Po dokončení obnovení přejde televizor do pohotovostního režimu.
- **DivX(R) VOD:** Pokud zadáte tuto možnost, zobrazí se informace k registračnímu kódu DivX®.
- **Průvodce instalací:** Tento návod k instalaci vám pomůže s nastavením televizoru.
- **Verze softwaru:** Zde se zobrazí informace o aktuální verzi softwaru.
- **Aktualizace softwaru (USB):** Zde můžete aktualizovat software pomocí paměťového zařízení USB. Dokud není aktualizace dokončená, nevytáhněte televizor ani nevytahujte USB.

### Hotelový režim

Po stisknutí tlačítka **SOURCE** se zobrazí menu Source (Zdroje); stisknutím **2** **0** **1** **2** vstoupíte do hotelového režimu, kde můžete provést potřebná nastavení.

#### - Hotelový režim

Pomocí tlačítek **▲/▼** zvolte Hotelový režim a poté stiskněte tlačítko **◀/▶** pro zapnutí nebo vypnutí.

#### **POZNÁMKA:**

♦Následující nastavení fungují, pouze když je hotelový režim zapnutý.)

#### - Zapnout zdroji

Zde můžete nastavit výchozí zdroj signálu pomocí tlačítek **◀/▶**. (Výchozí zdroj signálu se zobrazí při zapnutí televizoru.)

#### - Zapnout kanálu

Zde můžete nastavit výchozí kanál pomocí tlačítek **◀/▶**. (Výchozí kanál se zobrazí při zapnutí televizoru.)

#### - Zapnout hlasitosti

Zde můžete nastavit výchozí hlasitost pomocí tlačítek **◀/▶**. (Výchozí hlasitost se uplatní při zapnutí televizoru. Upozorňujeme, že výchozí hlasitost by měla být nižší než maximální hlasitost.)

#### - Maximální hlasitost

Maximální hlasitost nastavte pomocí tlačítek **◀/▶**. Když je maximální hlasitost nižší než výchozí hlasitost, bude mít maximální hlasitost přednost.

#### - Export to USB

Všechny aktuální informace o kanálu (včetně čísla kanálu, názvu kanálu, frekvence atd.) můžete exportovat na USB disk jako záložní informace o kanálu pro tuto jednotku.

#### - Import from USB

Pokud se vám nepodaří obnovit původní informace o kanálu po operacích třídění, přemístění, přeskočení, zamknutí apod., můžete je importovat z USB.



# Obsluha menu

## Práce s USB

- Nejprve vsuňte paměťové zařízení USB do USB portu.
- Pomocí tlačítka **SOURCE** vyvolejte menu volby zdroje signálu. Pomocí tlačítek **▲/▼** zvýrazněte USB a poté vstupte do režimu USB pomocí tlačítka **ENTER**. (Nebo můžete přejít do režimu USB stisknutím tlačítka **DMP** na dálkovém ovládači.)
- Pro opuštění režimu USB můžete také použít menu volby zdroje signálu.

### POZNÁMKA:

- ◆ Některá USB zařízení nemusí být dobře nebo plně podporována.
- ◆ Max. zatížení USB: DC5V 500mA.

### Podporované formáty

Média	Přípona souboru	Kodek		Poznámka
		Video	Audio	
Movie (Film)	.mpeg, .mpg	MPEG1/2,MPEG4,VC1	MPEG1/2 Layer1,MPEG1/2 Layer2,MPEG1/2 Layer3,AAC,AC3, EAC3,HEAAC	1.Max. rozlišení 1080P 30fps 2.MPEG-4 V2 nepodpořen
	.vob, .dat	MPEG1/2		
	.ts, .tp, .trp	MPEG1/2,H.264, VC1,HEVC		
	.avi	MPEG1/2,MPEG4, H.263, H.264, VC1, XviD	MPEG1/2 Layer1,MPEG1/2 Layer2,MPEG1/2 Layer3,WMA,AAC,AC3 ,HEAAC	
	.mp4, .mov	MPEG1/2,MPEG4, H.263,H.264, HEVC	MPEG1/2 Layer3,AAC,AC3, EAC3,HEAAC	
	.mkv	MPEG1/2,MPEG4, H.263,H.264, VC1, HEVC,VP9	MPEG1/2 Layer1,MPEG1/2 Layer2,MPEG1/2 Layer3,AAC,WMA, AC3,HEAAC	
	.flv	H.264,VC1	MPEG1/2 Layer3,AAC,HEAAC	
	.asf	MPEG1/2,MPEG4, H.264,VC1,	MPEG1/2 Layer1,MPEG1/2 Layer2,MPEG1/2 Layer3,WMA	

## Obsluha menu

Music (Hudba)	.mp3	--	MPEG1/2 Layer1 MPEG1/2 Layer2 MPEG1/2 Layer3	Max. datový tok 384Kbps
	.m4a	--	MPEG1/2 Layer3 AAC	
	.wav	--	MPEG1/2 Layer1 MPEG1/2 Layer2 MPEG1/2 Layer3 IMA-ADPCM	
	.aac	--	AAC	
Photo (Foto)	.jpg, .jpeg	Progresivní JPEG		<b>Max. rozlišení:</b> 1024×768
		Základní JPEG		<b>Max. rozlišení:</b> 15360×8640 (1920x8 x 1080x8)
	.bmp	--		<b>Max. rozlišení:</b> 9600×6400
	.png	Nepropojeno		<b>Max. rozlišení:</b> 9600×6400
		Propojeno		<b>Max. rozlišení:</b> 1200×800
Text	.txt	TM přehrávač		<b>Velikost souboru:</b> Max. 1MB
<b>POZNÁMKA:</b> ♦ Dokumenty se zvláštními algoritmy nemusí mít dostatečnou podporu médií. ♦ Média podporují výše uvedené formáty; pokud formát souboru není podporován, změňte jej na uvedený formát.				

### • Hlavní rozhraní obsluhy

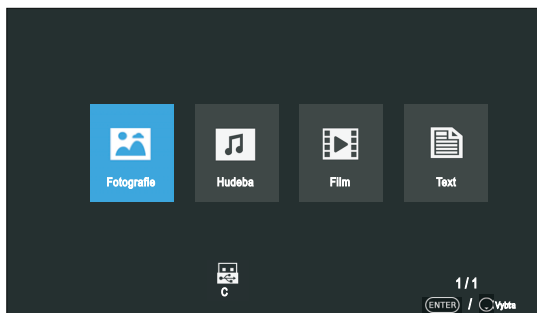



# Obsluha menu

## • Základní obsluha

1. Pomocí tlačítek ◀/▶ zvolte Fotografie, Hudeba, Film nebo Text. Pomocí tlačítka **ENTER** vstupte do submenu.
2. Pomocí tlačítek se šípkami a tlačítka **ENTER** vstupte na požadovaný disk. Pomocí tlačítka **ENTER** otevřete složku.
3. Pomocí tlačítek se šípkami zvýrazněte požadovaný soubor. Pomocí tlačítka **ENTER** označte soubor nebo zrušte jeho označení. Pomocí tlačítka ▶|| můžete začít přehrávat zvolené soubory. Pokud není označený žádný soubor, budou postupně přehrávány všechny soubory ze složky, když stisknete tlačítko ▶||.
4. Stisknutím tlačítka ■ zastavíte přehrávání souborů.
5. Tlačítko **EXIT** slouží k návratu do předchozího menu a k opuštění menu.

## ***Při přehrávání fotografických souborů:***

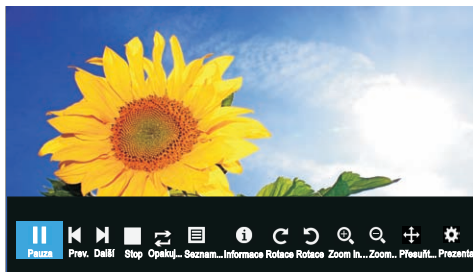

Po stisknutí tlačítka **INFO/ENTER** na dálkovém ovládači se na obrazovce zobrazí lišta nástrojů.

\* Pomocí tlačítek ◀/▶ najdete na liště nástrojů požadovanou funkci, např. Previous (Předchozí), Next (Další), Rotate (Otáčení), Enlarge (Zvětšení) a stisknutím tlačítka **ENTER** ji zvolte.

\* Pomocí tlačítka ■ nebo **EXIT** můžete opustit přehrávání a vrátit se na stránku se seznamem souborů.

## ***Při přehrávání hudebních souborů:***

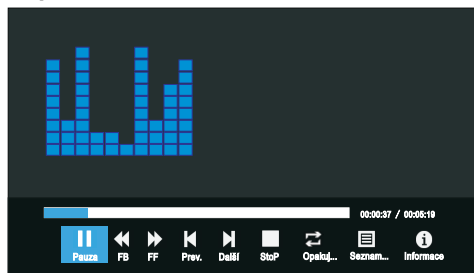

\* Pomocí tlačítek ◀/▶ najdete na liště nástrojů požadovanou funkci, např. Previous (Předchozí), Next (Další), Play (Přehrávání), Pause (Pauza) a stisknutím tlačítka **ENTER** ji zvolte.

\* Pomocí tlačítka ■ nebo **EXIT** můžete opustit přehrávání a vrátit se na stránku se seznamem souborů.

# Obsluha menu

## Při přehrávání filmových souborů:



Po stisknutí tlačítka **INFO/ENTER** na dálkovém ovládači se na obrazovce zobrazí lišta nástrojů.

- \* Pomocí tlačítek ◀/▶ najdete na liště nástrojů požadovanou funkci, např. Play (Přehrávání), Pause (Pauza), Previous file (Předchozí soubor), Next file (Další soubor) a stisknutím tlačítka **ENTER** ji zvolíte.
- \* Pomocí tlačítka ■ nebo **EXIT** můžete opustit přehrávání a vrátit se na stránku se seznamem souborů.

## Při přehrávání textových souborů:

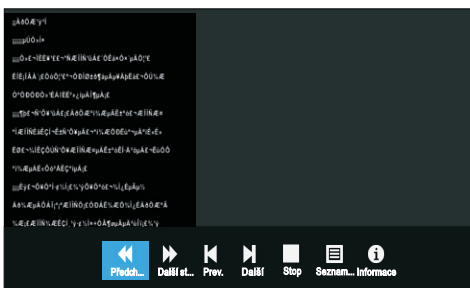

Po stisknutí tlačítka **INFO/ENTER** na dálkovém ovládači se na obrazovce zobrazí lišta nástrojů.

- \* Pomocí tlačítek ◀/▶ najdete na liště nástrojů požadovanou funkci, např. Play (Přehrávání), Pause (Pauza), Previous file (Předchozí soubor), Next file (Další soubor) a stisknutím tlačítka **ENTER** ji zvolíte.
- \* Pomocí tlačítka ■ nebo **EXIT** můžete opustit přehrávání a vrátit se na stránku se seznamem souborů.

### POZNÁMKA:

- ♦ Před přehráváním multimediálních souborů zkontrolujte, zda jste zvolili správnou ikonu v hlavním menu přehrávání médií.

# Důležitá jedinečná tlačítka

## PRŮVODCE PROGRAMY (v režimu DTV)

Pomocí tlačítka **EPG** zobrazíte menu Programme Guide. Tato funkce vám poskytne podrobné informace o daném kanálu včetně času přehrávání programu. V menu Programme Guide najdete informace o programech na následujících osm dnů (pokud vysílající společnost tyto informace poskytla).

- Pomocí tlačítek ▲/▼ zvolte ze seznamu jiný kanál a stisknutím **ENTER** ho aktivujete.
- **Info:** Stisknutím zeleného tlačítka zobrazíte podrobné informace o aktuálním kanálu.
- **Reminder:** Pokud najdete požadovaný program, který má být vysílán později, můžete si ho rezervovat stisknutím modrého tlačítka.
- **Time/Channel:** Stisknutím tlačítka **Index** zvolte záhlaví položek a pomocí tlačítek ◀/▶ můžete seznam uspořádat podle času nebo kanálů.
- Pomocí tlačítka **EPG** nebo **EXIT** seznam opusťte.

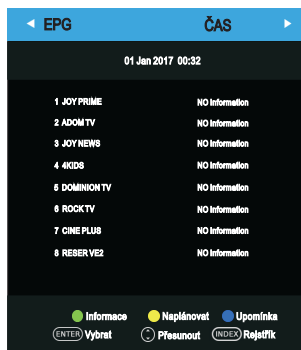

## Seznam kanálů

Stisknutím tlačítka **SEZNAM** zobrazíte seznam kanálů.

Pomocí tlačítek ▲/▼ zvolte požadovaný kanál a po stisknutí **ENTER** ho můžete začít sledovat.

Stisknutím tlačítka **CH+/-** můžete listovat v seznamu kanálů nahoru nebo dolů.

Stisknutím tlačítka **EXIT** seznam kanálů opusťte.

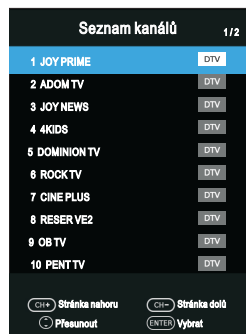

## Seznam oblíbených položek

Stisknutím tlačítka ♥ zobrazíte seznam oblíbených položek.

Pomocí červeného, zeleného, žlutého a modrého tlačítka zvolte požadovanou skupinu oblíbených položek.



Pomocí tlačítek ▲/▼ zvolte požadovaný kanál a po stisknutí **ENTER** ho můžete začít sledovat.

Pomocí tlačítek **CH+/-** můžete listovat v seznamu oblíbených položek nahoru nebo dolů.

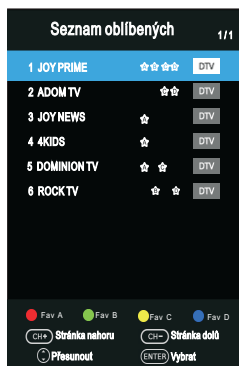
Stisknutím tlačítka **EXIT** seznam oblíbených položek opusťte.



### • **Zobrazení teletextu**

1. Zvolte televizní stanici s teletextovým signálem.
2. Pomocí tlačítka  vstupte do režimu teletextu.
3. Pokud tlačítko  stisknete podruhé, vstoupíte do režimu Mix; tato funkce vám umožní překrýt stránku teletextu přes televizní program.
4. Pokud tlačítko  stisknete potřetí, vrátíte se do normálního režimu TV/DTV.

### • **Výběr stránky**

1. Pomocí číselných tlačítek zadejte číslo stránky (tři číslice). Pokud během zadávání stisknete nesprávnou číslici, musíte dokončit zadávání všech tří čísel a potom zadat správné číslo stránky znovu od začátku.
2. Tlačítky **CH-/CH+** můžete zvolit předchozí nebo následující stránku.

### • **Přidržení**



Stisknutím tlačítka  můžete stránku přidržet a jeho opětovným stisknutím stránku uvolníte.

### • **Obsah**



Stisknutím tlačítka  můžete vstoupit přímo na stránku obsahu.

### • **Zvětšení textu**

U zobrazené stránky můžete zdvojnásobit velikost textu, abyste si usnadnili čtení.

1. Stisknutím tlačítka  můžete zvětšit horní polovinu stránky.
2. Opětovným stisknutím tlačítka  můžete zvětšit dolní polovinu stránky.
3. Dalším stisknutím tlačítka  se pak vrátíte k normálnímu zobrazení.

### • **Režim prozrazení**

Stisknutím tlačítka  můžete zobrazit skryté teletextové informace (např. odpovědi na hádanky nebo rébusy apod.). Opětovným stisknutím tlačítka  můžete informace zase skrýt.

### • **Substránka**

Někdy může teletext obsahovat několik stránek, které se automaticky střídají v určitém cyklu podle televizní stanice.

1. Do některých stránek můžete vstoupit přímo stisknutím tlačítka  a zvolením čísla stránky pomocí číselných tlačítek. Například pro třetí substránku zadejte číslo 0003.
2. Opětovným stisknutím tlačítka režim stránek opustíte.

### • **Barevná tlačítka (červené, zelené, žluté a modré)**

Pomocí těchto tlačítek můžete vstoupit přímo do stránek odpovídajících příslušným barvám a zobrazených v dolní části teletextové obrazovky.

# Návod k odstraňování poruch

## Odstraňování poruch

Když narazíte na následující běžné problémy, můžete provést diagnostiku a nalézt řešení, aniž byste museli kontaktovat techniky.

Symptomy	Možná příčina	Řešení
Není obraz, není zvuk a nesvítí žádná kontrolka	1. Není připojený napájecí kabel 2. Televizor není zapnutý	1. Připojte napájecí kabel 2. Zapněte televizor hlavním vypínačem
Abnormální obraz a zvuk	1. Kontrast, ostrost a barva jsou nesprávně nastavené 2. Systém barev je nesprávně nastavený 3. Systém zvuku je nesprávně nastavený	1. Seřídte hodnoty kontrastu, ostrosti a barev 2. Nastavte systém barev podle vysílačích standardů dané země 3. Nastavte systém zvuku podle vysílačích standardů dané země
Obraz je tečkovaný nebo "zasněžený"	Zdroj signálu je nekvalitní nebo je nekvalitní signální kabel	Použijte kvalitní signální kabel
Není obraz, není zvuk a kontrolka je zelená / modrá	Hlasitost je na minimální hodnotě nebo má televizor ztlumený zvuk	Upravte hodnotu hlasitosti
	Signální kabel není správně připojený	Připojte správně signální kabel
Modrá obrazovka, je zobrazeno AV	Není žádný vstup signálu nebo je nepřipojený či nesprávně připojený videokabel	Připojte správně videokabel
Obraz je nejasný nebo roztřesený nebo jsou na něm vodorovné černé pruhy (v režimu PC)	Obraz PC je nesprávně nastavený.	Vstupte do menu Obrazovka, zvolte položku Automatické nastavení a proveďte automatickou kalibraci a nastavení fáze
Obraz PC není vystředěný		
Není zvuk	Není žádný vstup audio signálu nebo není audiokabel správně připojený	Připojte správně audiokabel
Obraz PC je zobrazený v nesprávných barvách	Uživatelé je nesprávně nastavená barevná teplota	Nastavte znovu barevnou teplotu nebo zvolte původní nastavení barev
U zdroje HDMI je "zasněžená" celá obrazovka	Zdroj není standardní	Znovu připojte HDMI kabel

# Návod k odstraňování poruch

Dálkové ovládání nefunguje	Baterie jsou nesprávně nainstalované nebo vybité	<ol style="list-style-type: none"><li>1. Zkontrolujte správnou kladnou a zápornou polaritu.</li><li>2. Zkontrolujte, zda mezi bateriemi a pružinami není uvolněný kontakt</li><li>3. Vyměňte baterie</li></ol>
----------------------------	--	--

## Údržba

Poruchám lze předcházet včasnou údržbou. Pečlivým a pravidelným čištěním prodloužíte životnost svého nového televizoru. Před zahájením čištění vždy vypněte televizor a odpojte ze zásuvky napájecí kabel.

### Čištění obrazovky

1. Tímto postupem výborně ochráníte obrazovku na nějakou dobu před prachem: Navlhčete měkký hadřík směsí vlažné vody a malého množství aviváže nebo prostředku na mytí nádobí. Hadřík vyždímejte téměř dosucha a potom jím otřete celou obrazovku.

2. Případnou přebytečnou vodu odstraňte z obrazovky a pak ji nechte uschnout na vzduchu. Teprve potom televizor znovu zapněte.

### Čištění skříně

Nečistoty nebo prach odstraníte otřením skříně měkkým suchým hadříkem, který nepouští vlákna. Hadřík nenavlhčujte.

### Dlouhodobá nepřítomnost



Pokud předpokládáte, že televizor nebudete delší dobu používat (například při odjezdu na dovolenou), vytáhněte z elektrické zásuvky napájecí kabel, abyste televizor ochránili před bleskem nebo elektrickými výboji.

### Likvidace elektrických spotřebičů



Evropská směrnice 2012/19/EU o odpadních elektrických a elektronických zařízeních (OEEZ) stanovuje, že staré domácí elektrické spotřebiče není dovoleno vyhazovat do běžného netříděného komunálního odpadu. Staré spotřebiče musí být shromažďovány odděleně, aby byla optimalizována regenerace a recyklace materiálů, které jsou v nich obsaženy, a aby tak byl snížen dopad na lidské zdraví a na životní prostředí. Na tuto povinnost upozorňuje přeškrtnutý symbol popelnice na kolečkách na výrobku. Proto když budete přístroj likvidovat, musíte jej odevzdat na zvláštní sběrné místo.

Informace o správné likvidaci starého spotřebiče získají spotřebitelé od místních úřadů nebo od maloobchodníka.

Tento výrobek splňuje požadavky směrnic EU o elektromagnetické kompatibilitě a elektrické bezpečnosti.



<b>Warnung</b> .....	<b>1</b>
<b>Sicherheitshinweise</b> .....	<b>4</b>
<b>Hauptgerätesteuerung</b> .....	<b>6</b>
<b>Verbindung und Einrichtung</b> .....	<b>8</b>
<b>Anfangen</b> .....	<b>10</b>
Mit der Fernbedienung.....	10
Installieren von Batterien in der Fernbedienung.....	10
Batterieersatz.....	10
<b>Fernbedienung</b> .....	<b>11</b>
<b>Grundbetrieb</b> .....	<b>13</b>
Ein- und Ausschalten des Fernsehgeräts.....	13
Erstes Einrichten.....	13
Auswahl eines Fernsehkanals.....	14
Lautstärkeanpassung.....	14
Ändern der Eingangsquelle.....	14
<b>Menübedienung</b> .....	<b>15</b>
So navigieren Sie Menüs.....	15
Kanalmenü.....	16
Bildmenü.....	21
Klang-Menü.....	22
Zeitmenü.....	23
Sperrmenü.....	23
Einstellungsmenü.....	24
Hotel-Modus.....	26
USB-Betrieb.....	27
<b>Wichtige Einzigartige Tasten</b> .....	<b>31</b>
Programmführer.....	31
Senderliste.....	31
Favoritenliste.....	31
<b>Teletext</b> .....	<b>32</b>
<b>Anleitung zur Fehlerbehebung</b> .....	<b>33</b>
Fehlerbehebung.....	33
Wartung.....	34

# Warnung

## SEHR GEEHRTER KUNDE:

Lesen Sie vor der Inbetriebnahme all diese Sicherheitshinweise und die Betriebsanleitung vollständig und bewahren Sie dieses Handbuch zum Nachschlagen auf.

Befolgen Sie immer die folgenden Vorsichtsmaßnahmen, um gefährliche Situationen zu vermeiden und die bestmögliche Leistung Ihres Produkts sicherzustellen.



### WARNUNG:

UM DAS RISIKO VON STROMSCHLAG ZU SENKEN, ENTFERNEN SIE NICHT DIE ABDECKUNG (ODER RÜCKWAND). KEINE DURCH DEN BENUTZER ZU WARTENDEN TEILE IM INNEREN. WENDEN SIE SICH AN QUALIFIZIERTES SERVICEPERSONAL.



Das Blitzsymbol mit Pfeilspitze in einem gleichschenkligen Dreieck soll den Benutzer auf das Vorhandensein einer nicht isolierten „gefährlichen elektrischen Spannung“ im inneren der Produkte hinweisen, die ausreichen kann, um einen elektrischen Schlag zu verursachen.



Das Ausrufezeichen in einem gleichschenkligen Dreieck dient zur Warnung des Benutzers, dass wichtige Bedienungs- und Wartungs- (Pflege-)hinweise in der Dokumentation zu dem Gerät vorhanden sind.

## VORGESCHRIEBENE INFORMATIONEN

Dieses Gerät erzeugt, verwendet und emittiert Hochfrequenzstrahlung und kann sich bei einer nicht den Anweisungen entsprechenden Installation und Verwendung negativ auf den Funkverkehr auswirken. Es wird jedoch keine Garantie dafür übernommen, dass die Störungen bei einer bestimmten Installation nicht auftreten. Wenn dieses Gerät beim Radio- oder Fernsehempfang Störungen verursacht, was festgestellt werden kann, indem das Gerät aus- und wieder eingeschaltet wird, sollte der Benutzer versuchen, mit einer oder mehrerer der folgenden Maßnahmen dieses Problem zu beseitigen:

- Richten Sie die Empfangsantenne neu aus.
- Erhöhen Sie den Abstand zwischen Gerät und Empfänger.
- Schließen Sie das Gerät an eine Steckdose in einem anderen Stromkreis an, als dem, an den der Empfänger angeschlossen ist.
- Wenden Sie sich an Ihren Fachhändler oder erfahrenen Radio- und Fernstechniker für Hilfe.

## VORSICHT

※**VERSUCHEN** Sie nicht diese Produkt in irgendeiner Weise ohne vorherige schriftliche Genehmigung des Lieferanten zu ändern. Nicht genehmigte Änderungen könnten den Entzug der Betriebserlaubnis für dieses Produkt zur Folge haben.

※**Abbildungen und Darstellungen in dieser Bedienungsanleitung dienen lediglich Referenzzwecken und können sich vom tatsächlichen Aussehen des Produkts unterscheiden. Design und technische Daten des Produkts können ohne Ankündigung geändert werden.**



# Warnung

## WICHTIGE WARNUNGEN UND VORSICHTSMASSREGELN!

Elektrische Energie kann viele nützliche Funktionen ausüben, aber Sie kann bei unsachgemäßer Handhabung auch Personenschäden und Sachschäden zur Folge haben. Dieses Produkt wurde mit allerhöchster Priorität auf Sicherheit konzipiert und konstruiert. UNSACHGEMÄSSE VERWENDUNG KANN HINGEGEN STROMSCHLAG ODER FEUER VERURSACHEN. Um potentielle Gefahren zu vermeiden, beachten Sie bitte die folgenden Anweisungen, wenn Sie das Produkt installieren, in Betrieb nehmen und reinigen.

1. **Halterungen**---Verwenden Sie nur Halterungen/Zubehörteile, die vom Hersteller empfohlen werden. Verwenden Sie keine Halterungen, die nicht vom Hersteller empfohlen werden. Unsachgemäße Halterungen können zu Unfällen führen.
2. **Wasser**---Um das Risiko von Feuer und Stromschlag zu senken, setzen Sie dieses Gerät nicht Regen oder Feuchtigkeit aus. Das Gerät sollte keinen Wassertropfen oder -spritzern ausgesetzt werden. Gegenstände, die mit Flüssigkeiten gefüllt sind, beispielsweise Vasen, sollten nicht auf das Gerät gestellt werden.
3. **Feuer oder Explosion**---Verwenden oder lagern Sie in der Nähe des Geräts keine brennbaren oder entzündlichen Materialien. Dies kann Feuer oder Explosion verursachen. Stellen Sie keine offenen Flammen, beispielsweise brennende Kerzen, Zigaretten oder Räucherstäbchen, auf den Fernseher.
4. **Belüftung**---Wenn Sie Ihren Fernseher aufstellen, halten Sie stets einen Abstand von mindestens 10 cm (4 Zoll) zwischen dem Fernseher und anderen Gegenständen (Wänden, Schrankseiten, usw.) ein, um ordnungsgemäße Belüftung zu gewährleisten. Fehlerhafte Belüftung kann zu einem Feuer oder einem Problem mit dem Produkt führen, das durch einen Anstieg seiner Innentemperatur verursacht wird.
5.  Dieses Gerät ist ein Klasse II oder doppelt isoliertes Elektrogerät. Es wurde so entworfen, dass es keiner Sicherheitsverbindung mit der elektrischen Erde erfordert.
6. **Stromquelle**---Dieses Gerät ist für die Versorgung mit einem aufgeführten Netzteil vorgesehen, das auf dem Etikett angegeben ist. Falls Sie unsicher sind, welche Art von Spannung Sie bei sich zu Hause haben, kontaktieren Sie ihren Händler oder den örtlichen Stromversorger.
7. **Überlastung**---Überlasten Sie nicht die Wandsteckdosen, Verlängerungskabel oder Steckdosen an anderen Geräten, da sonst die Gefahr von Feuer oder elektrischem Schlag besteht.
8. **Spannung**---Bevor Sie diesen Fernseher aufstellen, stellen Sie sicher, dass Ihre Netzspannung mit der Spannung übereinstimmt, die auf dem Leistungsetikett des Geräts angegeben ist.
9. **Netzstecker** --- Beeinträchtigen Sie die Schutzfunktion von Zweipol- oder geerdeten Steckern nicht. Für die meisten Geräte wird empfohlen, dass sie mit einem dedizierten Stromkreis verbunden werden; das heißt, ein Stromkreis mit einer einzigen Steckdose, der nur dieses Gerät versorgt und keine zusätzlichen Steckdosen oder Abzweigungen hat.

## Warnung

10. Der NETZ stecker wird als Trennvorrichtung verwendet; die Trennvorrichtung muss immer betriebsbereit sein.
11. **Wandmontage**---Wenn Sie das Produkt an einer Wand montieren, stellen Sie sicher, dass Sie das Produkt entsprechend der durch den Hersteller empfohlenen Methode installieren. Dies ist ein Sicherheitsmerkmal.
12. **Stand**---Stellen Sie das Produkt nicht auf instabile Wagen, Ständer, Stative oder Tische. Auf einer instabilen Fläche kann das Produkt herunterfallen und dabei ernste Personenschäden oder Schäden am Produkt hervorrufen.  
Stellen Sie das Fernsehgerät immer auf ein Möbel, welches das Fernsehgerät sicher tragen kann. Stellen Sie sicher, dass die Enden des Fernsehgeräts nicht über die Kanten des tragenden Möbels hinausragen.
13. **Einführen von Gegenständen oder Flüssigkeiten**---Führen Sie niemals einen Gegenstand durch Belüftungsschlitze oder Öffnungen in das Produkt ein. Im Gerät fließt Hochspannung. Das Einführen eines Gegenstands kann einen elektrischen Schlag verursachen bzw. innenliegende Teile kurzschließen. Schütten Sie aus demselben Grund kein Wasser oder andere Flüssigkeit über das Produkt.
14. **Reparaturbedürftige Schäden**--- Dieses Gerät sollte nur von einem autorisierten und ordnungsgemäß geschulten Techniker repariert werden. Das Öffnen der Abdeckung oder andere Versuche des Benutzers dieses Gerät zu reparieren, kann zu ernsten Verletzungen oder Tod durch elektrischen Schlag führen und kann die Gefahr von Feuer erhöhen.
15. **Ersatzteile**---Falls das Produkt Ersatzteile benötigt, stellen Sie sicher, dass das Servicepersonal Ersatzteile verwendet, die durch den Hersteller angegeben sind, oder solche, die in Bezug auf Eigenschaften und Leistung den Originalteilen entsprechen. Die Verwendung nicht zugelassener Teile kann zu Feuer, elektrischem Schlag bzw. anderen Gefahren führen.
16. **Sicherheitskontrollen**---Bitten Sie den Servicetechniker nach allen Wartungs- oder Reparaturarbeiten, Sicherheitskontrollen durchzuführen, um sicherzustellen, dass sich das Produkt in einem einwandfreien Betriebszustand befindet.
17. **Kinder** ---Erlauben Sie kleinen Kindern nicht mit dem Plastikbeutel zu spielen, der dem Fernsehgerät beilag, als Sie es auspackten. Nichtbeachtung kann zum Ersticken führen, Verletzungen verursachen.
18. **Batterien**---Die Batterien (Akku oder eingebaute Batterien) dürfen nicht großer Hitze wie Sonnenschein, Feuer oder ähnlichem ausgesetzt werden.
19. **Antenne** ---Installieren Sie die Antenne nicht in der Nähe von Hochspannungsleitungen und Kommunikationskabeln und stellen Sie sicher, dass sie fest installiert ist. Falls die Antenne eine Stromleitung berührt, kann der Kontakt mit der Antenne zu Feuer, elektrischem Schlag oder ernsten Personenschäden führen.
20. **Displayschutz**--- Das bei diesem Produkt verwendete Display besteht aus Glas. Daher kann es zerbrechen, wenn das Produkt fallengelassen wird oder andere Gegenstände dagegen stoßen. Seien Sie vorsichtig, damit die sich nicht an zerbrochenen Glasstücken verletzen, falls das Display zerbricht.
21. **Betriebstemperatur:** 5 °C bis 35 °C **Luftfeuchtigkeit bei Betrieb:** ≤80 %  
**Lagerungstemperatur:** -15 °C bis 45 °C **Luftfeuchtigkeit bei Lagerung:** ≤90%

Dieses Produkt erfüllt die Anforderung der EU-Richtlinien über elektromagnetische Kompatibilität und elektrische Sicherheit.



# Sicherheitshinweise

## WICHTIGE SICHERHEITSHINWEISE

1. Lesen Sie diese Sicherheitshinweise.
2. Bewahren Sie diese Sicherheitshinweise gut auf.
3. Beachten Sie alle Warnungen.
4. Beachten Sie alle Anweisungen.

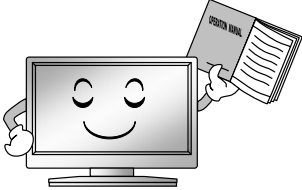

7. Halten Sie die Lüftungsöffnungen frei. Installieren Sie das Gerät gemäß den Anleitungen des Herstellers.



5. Verwenden Sie das Gerät nicht in der Nähe von Wasser.

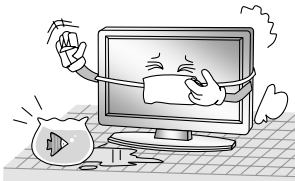

8. Stellen Sie das Gerät nicht in der Nähe von Wärmequellen wie Heizkörpern, Öfen oder anderen Wärme erzeugenden Geräten (z. B. Verstärkern) auf.

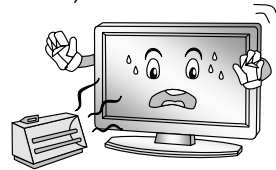

6. Nur mit einem trockenen Tuch reinigen.

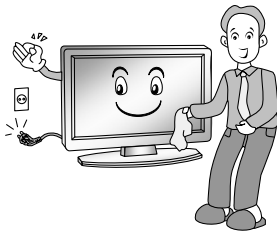

9. Manipulieren Sie nicht den gepolten Stecker oder den Schutzkontaktstecker. Ein gepolter Stecker hat zwei Kontaktstifte, wovon einer breiter ist. Ein Schutzkontaktstecker hat zwei Kontaktstifte und eine dritten Pol zum Ableiten gefährlicher Spannungen. Der breite Kontaktstift bzw. der dritte Pol dienen Ihrer Sicherheit. Sollte der Stecker nicht in Ihre Steckdose passen, so wenden Sie sich an einen Elektriker, um die Steckdose austauschen zu lassen.

# Sicherheitshinweise

10. Verlegen Sie das Stromkabel so, dass niemand darüber stolpern oder darauf treten kann. Schützen Sie das Kabel gegen Beschädigung, besonders an den Steckern, Steckdosen und am Kabelaustritt am Gerät.



13. Bei Gewitter oder längerem Nichtgebrauch des Gerätes, sollten Sie das Netzkabel des Gerätes von der Steckdose trennen.



11. Verwenden Sie nur vom Hersteller zugelassenes Zubehör.

12. Verwenden Sie nur vom Hersteller zugelassene oder zusammen mit dem Gerät verkaufte TV-Wagen, Ständer, Stative oder Tische. Der Transport des Gerätes durch einen TV-Wagen oder Ähnlichem sollte mit Vorsicht geschehen, um ein Umfallen des Gerätes zu vermeiden.



14. Lassen Sie alle Reparaturarbeiten von Fachleuten durchführen. Reparaturen sind erforderlich, wenn das Gerät beschädigt wurde, z. B. Beschädigungen des Stromkabels oder des Steckers, wenn Wasser oder Gegenstände in das Gerät eingedrungen sind, das Gerät Regen oder Feuchtigkeit ausgesetzt war, das Gerät nicht normal funktioniert oder heruntergefallen ist.



## HINWEIS:

- ※ Dieses Produkt muss entsprechend den regional gültigen Vorschriften entsorgt werden. Entsorgen Sie dieses Produkt nicht mit dem allgemeinen Hausmüll.
- ※ Gelegentlich können inaktive Pixel als blauer, grüner oder roter Fixpunkt auf dem Bildschirm erscheinen. Bitte beachten Sie, dass dies die Leistung Ihres Produkts nicht beeinträchtigt.
- ※ Vermeiden Sie es den Bildschirm zu berühren oder längere Zeit Ihre Finger daran zu halten. Dies kann vorübergehende Verzerrungseffekte am Bildschirm verursachen.
- ※ Es wird nicht empfohlen, ein bestimmtes Standbild über einen längeren Zeitraum sowie extrem helle Bilder auf dem Bildschirm anzuzeigen. Verringern Sie die ‚Helligkeit‘ und den ‚Kontrast‘, wenn Sie Standbilder anzeigen.

# Hauptgerätesteuerung

## Frontplatte

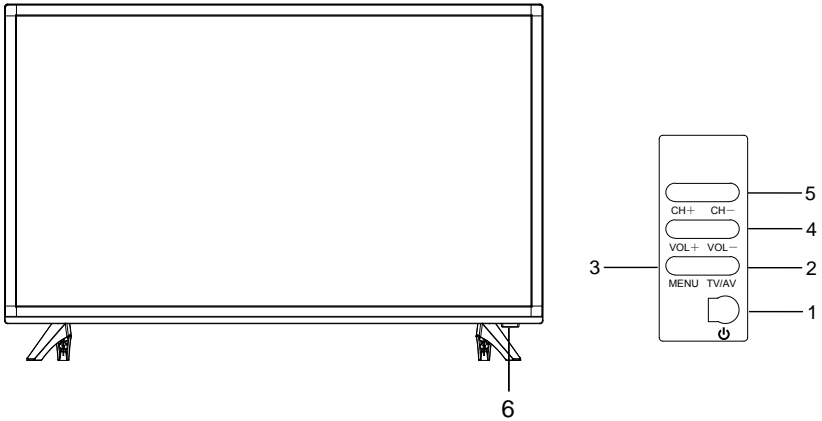

Nr.	Name	Beschreibung
1		Hiermit schalten Sie das Gerät ein und aus.
2	TV/AV	Hiermit können Sie die Signalquelle wechseln.
3	MENU	Hiermit öffnen Sie das Menü.
4	VOL+/VOL-	Hiermit regeln Sie die Lautstärke.
5	CH+/CH-	Hiermit wechseln Sie die Kanäle.
6	Power & Sensor	Stromanzeige und Infrarotsensor.

# Hauptgerätesteuerung

## Hinten- & Seitenpanel

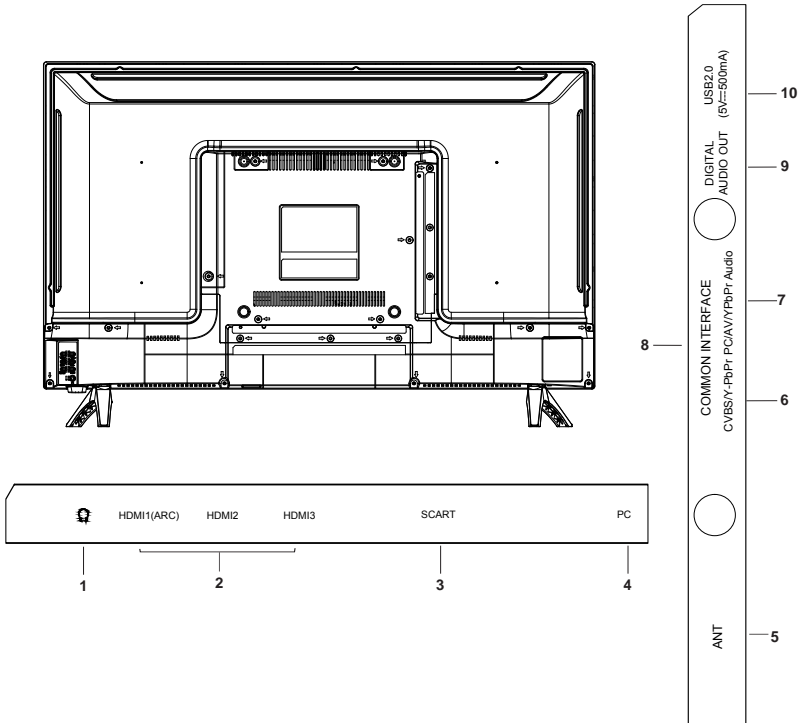

1. Kopfhörer / Kopfhörerbuchse
2. HDMI1/2/3 Port (HDMI1 unterstützt ARC-Funktion).
3. SCART-Anschluss
4. PC-Ports
5. Antenneneingang
6. CVBS / KOMONENT (YPbPr) Eingang
7. PC / AV / YPbPr Audio im Eingang
8. GEMEINSAME SCHNITTSTELLE Slot
9. DIGITAL AUDIO OUT-Buchse
10. USB-Anschluss

**HINWEIS:** Eingang / Ausgang-Verbindungsoptionen können von Modell zu Modell wechseln.

# Verbindung und Einrichtung

## Verbindungsinstallation

Bitte lesen Sie den relevanten Inhalt in "Warn- und Sicherheitshinweise" sorgfältig vor der Installation und dem Gebrauch.

**Q:** Verbinden Sie es mit Ihrem Kopfhörer oder anderen Audiogeräten.

**HDMI:** Unterstützen Sie die AV-Geräte mit einem HDMI-Anschluss (wie zB Set-Top-Box, DVD-Player, digitales TV-Gerät usw.) HDMI wird auch als hochauflösende multimediale Schnittstelle bezeichnet und kann digitales Audio- und Videosignal mit einem Kabel übertragen.

### **HINWEIS:**

◆ HDMI 1 (unterstützt ARC-Funktion)

ARC: (Audio Return Channel) Angenommen im TV-Ausgang des digitalen Audios, kann an das ARC unterstützte Gerät angeschlossen werden und den TV-Klang an das Gerät übertragen.

**PC:** Verbinden Sie ein Ende des VGA-Kabels mit dem VGA-Port am Computer.

Verbinden Sie das andere Ende des VGA-Kabels mit dem VGA-Anschluss am Fernsehgerät und ziehen Sie die Schrauben im Uhrzeigersinn an jedem Ende des VGA-Kabels fest.

### **HINWEIS:**

◆ Wenn Sie eine Verbindung zu einem Computer-Audioausgang herstellen, stellen Sie sicher, dass Sie Audiokabel an die PC/AV/YPbPr Audio-Buchsen anschließen..

◆ Beim Anschließen des 15-poligen VGA stecken bitte nicht den Stecker ein, um zu verhindern, dass der Zapfen könnte zerbrochen werden.

**SCART:** Verbinden Sie den SCART-Socket-Eingang oder den Ausgang eines externen Geräts mit diesen Buchsen.

**ANT:** Wird verwendet, um die Antenne anzuschließen und Signale der externen Antenne zu empfangen.

**CVBS:** Schließen Sie ein AV-Gerät an, das über Composite-Video-Buchsen verfügt, z. B. einen Videorecorder oder einen DVD-Player

**Y / Pb / Pr (Komponente):** Schließen Sie ein Gerät an, das über Component-Video-Buchsen verfügt, z. B. einen DVD-Player.

### **HINWEIS:**

◆ COMPOSITE VIDEO und COMPONENT (Y / PB / PR) teilen sich mit Audio in.

◆ Wenn COMPONENT (YPbPr) und AV als Mini-Terminal arbeitet und das gleiche Audio geteilt hat, bitte wählen Sie ein eins-to-drei Audio- und Videokabel.

**GEMEINSAME SCHNITTSTELLE:** Bitte legen Sie die CI-Karte entsprechend dem Pfeil auf der CI-Karte in den COMMON INTERFACE-Schlitz ein.

**DIGITAL AUDIO OUT:** Die digitalen Audiosignale des Fernsehgeräts an externe Audiogeräte über den digitalen Audioausgabeport senden.

**USB:** Verbinden Sie ein USB-Speichergerät und eine Multimedia-Datei-wiedergabe.

## Verbindung und Einrichtung

### HINWEIS:

※ Der Bereich der Leistungsaufnahme für den Fernseher beträgt 100-240V ~ 50 / 60Hz; Schließen Sie das nicht an TV-Stromversorgungsanschluss mit dem Netzkabel außer dem obigen Bereich.

※ Bevor Sie eine Verbindung zu einem externen Gerät herstellen, stellen Sie zunächst sicher, dass das Fernsehgerät und das externe Gerät ausgeschaltet sind. Beim Verbinden wenden Sie sich bitte an den Schnittstellennamen und die Schnittstellenfarbe, um das Signalkabel anzuschließen.

※ Bitte halten Sie den isolierten Teil des Steckers fest, wenn Sie das Netzkabel herausziehen, berühren Sie nicht direkt den metallischen Teil des Kabels.



# Anfangen

## Mit der Fernbedienung

Wenn Sie die Fernbedienung verwenden, zielen Sie es auf den Fernbedienungssensor am Fernsehgerät. Wenn ein Objekt zwischen der Fernbedienung und dem Fernbedienungssensor am Gerät vorhanden ist, funktioniert das Gerät möglicherweise nicht.

- ◆ Richten Sie die Fernbedienung auf den FERNBEDIENUNGSSENSOR auf dem Fernseher.
- ◆ Wenn Sie diesen Fernseher in einem sehr hell beleuchteten Bereich verwenden, funktioniert der Infrarot- FERNBEDIENUNGSSENSOR möglicherweise nicht ordnungsgemäß.
- ◆ Die empfohlene effektive Distanz für die Fernbedienung beträgt ca. 7 Meter.

## Installieren von Batterien in der Fernbedienung

1. Öffnen Sie die Abdeckung auf der Rückseite der Fernbedienung.



2. Installieren Sie zwei Batterien der Größe AAA.

Achten Sie darauf, dass die "+" und "-" - Enden der Batterien mit dem Diagramm im Inneren des Fachs übereinstimmen.

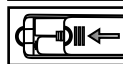
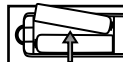

3. Ersetzen Sie die Abdeckung.

## Batterieersatz

Sie sollen die Batterien in die Fernbedienung installieren, damit sie nach der folgenden Anleitung funktionieren.

Wenn die Batterien schwach werden, wird der Betriebsabstand der Fernbedienung stark reduziert und Sie sollen die Batterien ersetzen.

### Hinweise zur Verwendung von Batterien :

Die Verwendung der falschen Batterietypen kann zu chemischen Leckagen und / oder Explosionen führen. Bitte beachten Sie Folgendes:

- ◆ Achten Sie stets darauf, dass die Batterien mit den + und - Klemmen in die richtige Richtung eingelegt werden, wie im Batteriefach gezeigt.
- ◆ Verschiedene Batterietypen haben unterschiedliche Eigenschaften. Mischen Sie nicht verschiedene Typen.
- ◆ Mischen Sie keine alten und neuen Batterien. Das Mischen von alten und neuen Batterien verkürzt die Batterielebensdauer und / oder verursacht eine chemische Leckage.
- ◆ Ersetzen Sie die Batterien, sobald sie nicht funktionieren.
- ◆ Chemikalien, die aus Batterien austreten, können Hautreizungen verursachen. Wenn irgendeine chemische Substanz aus den Batterien heraussickert, wischen Sie sie sofort mit einem trockenen Tuch ab.
- ◆ Die Batterien können aufgrund der Lagerbedingungen eine kürzere Lebenserwartung haben. Entfernen Sie die Batterien, wenn Sie erwarten, dass die Fernbedienung längere Zeit nicht benutzt wird.
- ◆ Die Batterien (Akku oder installierte Batterien) dürfen nicht übermäßiger Hitze wie Sonnenschein, Feuer oder dergleichen ausgesetzt werden.

### VORSICHT:

- ◆ Es kann zu einer Explosion führen, wenn die Batterien falsch ersetzt werden.
- ◆ Ersetzen Sie nur Batterien mit derselben oder gleicher Art.

# Fernbedienung

Die Tasten der originalen Fernbedienung sind wie folgt:

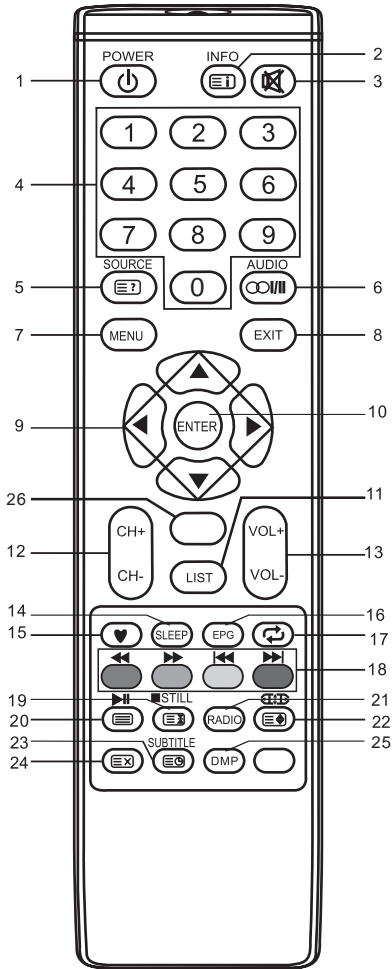

## Definition der Tasten auf der Fernbedienung:

1. **Power**: Drücken Sie, um den Standby-Modus aufzurufen oder zu verlassen.
2. **INFO**: Zeigen Sie die aktuellen Programminformationen auf dem Bildschirm an.
3. **MUTE**: Stummschalten oder Wiederherstellen des Klangs.
4. **ZIFFERTASTEN** : Wählen Sie Kanäle oder Passwort-Import.
5. **SOURCE**: Drücken Sie, um die Signalquelle auszuwählen .  
☰: Entdecken Sie die versteckten Informationen einiger Teletext-Seiten.
6. **AUDIO**(∞/II): Drücken Sie, um die NICAM-Modi im Analog-TV-Modus auszuwählen. Drücken Sie, um die gewünschte Audiosprache im Digital-TV-Modus auszuwählen.
7. **MENÜ**: Drücken Sie diese Taste, um die Menüs auf dem Bildschirm anzuzeigen / verschwinden oder einige Operationen zu beenden.
8. **EXIT**: Beende die aktuelle Schnittstelle.
9. **▲/▼/◀/▶**: Drücken Sie die Richtungstasten, um Menüoptionen oder Einstellungen auszuwählen.
10. **ENTER**: Menüpunkt auswählen oder bestätigen.
11. **LIST**: Drücken Sie, um die Kanalliste aufzurufen. Drücken Sie erneut, um es zu schließen.
12. **CH+/CH-**: Drücken Sie diese Taste, um Kanäle in auf- oder absteigender Reihenfolge auszuwählen.
13. **VOL+/VOL-**: Drücken Sie diese Taste, um die Lautstärke einzustellen.
14. **SLEEP**: Drücken Sie wiederholt die Taste, um die gewünschte Zeit zum Schlafen auszuwählen oder Ausschalten auszuwählen, um die Funktion zu schließen.
15. **♥**: Drücken Sie, um Ihren bevorzugten Kanal anzuzeigen. (Sie sollen Ihre Lieblingskanäle im Programmbearbeitungsmenü einrichten).
16. **EPG**: Elektronischer Programmführer, Gebrauch im DTV-Modus.
17. **↶**: Zurück zum zuletzt angesehenen Programm.

# Fernbedienung

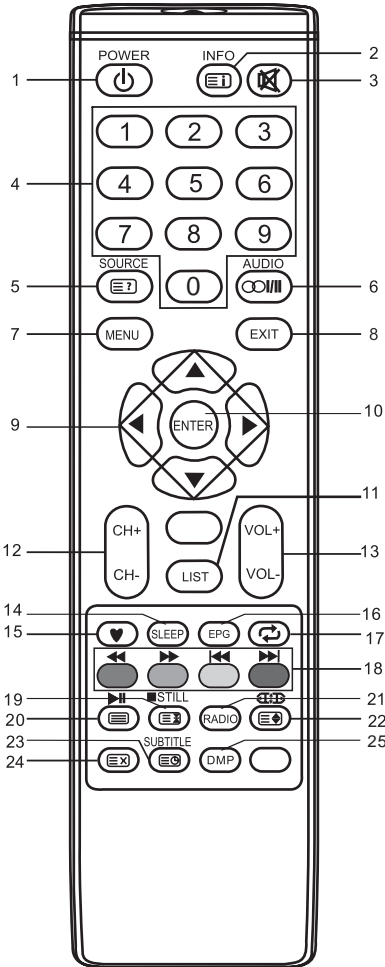

- 18. FARBTASTEN:** Rot / Grün / Gelb / Blaue Taste Navigations-Links.  
 ◀◀: Schneller Rücklauf (im USB-Modus)  
 ▶▶: Schneller Vorlauf (im USB-Modus)  
 ◀◀: Zurück (im USB-Modus)  
 ▶▶: Weiter (im USB-Modus)
- 19. STILL:** Einfrieren oder aktivieren Sie das Aktuelle Bild.  
 ■: Stopp (im USB-Modus).  
 ≡: Halten Sie die Videotext-Seite auf dem Display, drücken Sie erneut, um loszulassen.
- 20. ▶||:** Spielen / Pause (im USB-Modus).  
 ≡: Sie gelangen in den Videotext, drücken Sie erneut für den MIX-Modus. Drücken Sie diese Taste erneut, um den Vorgang zu beenden.
- 21. RADIO:** Drücken Sie, um Radio und programm (Im DTV modus) auszutauschen. DTV-Programme, wenn es Radio gibt.
- 22. 4:3:** Anzeigbares Seitenverhältnis anpassen.  
 ≡: Ändern Sie die Größe des Videotext-Bildschirms im Anzeigemodus.
- 23. SUBTITLE:** Drücken Sie, um während der Ansicht / Wiedergabe eines DTV-Programms eine andere Untertitelsprache auszuwählen.  
 ≡: Press toturnonor turnoffsubpage.
- 24. ≡x:** Stoppen Sie den Videotext, aber nicht beenden. Drücken Sie erneut, um zu beenden.
- 25. DMP:** Drücken Sie, um zur USB-Quelle zu wechseln.
- 26. INDEX:** Ändern Sie die Liste durch ZEITMESSER oder KANAL. (Im PROGRAMMFÜHRER-Menü)

## HINWEIS:

- ※ Die hier nicht erwähnten Tasten werden nicht benutzt.
- ※ Alle Bilder in diesem Handbuch sind Beispiele, nur als Referenz, das tatsächliche Produkt kann von den Bildern abweichen.

# Grundbetrieb

## Ein- und Ausschalten des Fernsehgeräts

### • Schalten Sie den Fernseher ein

Schließen Sie das Fernsehgerät an die Steckdose an.

Wenn das Fernsehgerät einen Netzschalter hat, schalten Sie es zuerst ein. Drücken Sie im Standby-Modus  die Taste Press auf der Fernbedienung, um das Fernsehgerät einzuschalten.

### • Schalten Sie den Fernseher aus

Drücken Sie  die Taste auf der Fernbedienung, um den Standby-Modus aufzurufen.

Lassen Sie Ihr Fernsehgerät nicht längere Zeit in den Standby-Modus. Es ist am besten, das Netzkabel zu trennen.

#### **HINWEIS:**



- Bei einem unerwarteten Stromausfall befindet sich das Fernsehgerät nach dem Wiedereinschalten automatisch im Standby-Modus. Um den normalen Gebrauch des TV zu gewährleisten sind die häufigen Ein- und Ausschalten verboten. Bei einem unerwarteten Stromausfall wird empfohlen, das Netzkabel aus der Steckdose zu ziehen.

## Erste Inbetriebnahme



Wenn dies das erste Mal ist, dass Sie den Fernseher laufen, wird das Ersteinstellungsmenü im Bild erscheinen und die Menüpunkte existieren auch in anderen Menüs. So sind Sie in der Lage, die Werte zu ändern, nachdem Sie sie einrichten.

**Tipps:** Achten Sie darauf, dass die Antennenverbindung hergestellt wird.



### ■ Stellen Sie die gewünschte Sprache ein

Drücken Sie die Tasten  / , um die Sprache auszuwählen, die für Menüs und Meldungen verwendet werden soll.



### ■ Wählen Sie Ihr Land aus

Drücken Sie die Tasten  / , um das Land auszuwählen, in dem Sie leben, und drücken Sie dann die  Taste.

### ■ Wählen Sie Ihre Zeitzone aus.



Drücken Sie die Tasten  / , um eine Zeitzone auszuwählen, und drücken Sie dann die  Taste.

### ■ Wählen Sie Ihre TV-Umgebung.

Drücken Sie die Tasten  / , um den Home-Modus oder den Store-Modus auszuwählen und drücken Sie dann die  Taste.

- Home ist die empfohlene Einstellung, um die beste Energieeffizienz zu erzielen. Wenn Sie den Store-Modus einstellen möchten, erscheint eine Meldung, in der Sie aufgefordert werden, Ihre Auswahl zu bestätigen.

### ■ Wählen Sie den Antennentyp aus (Antenne oder Kabel).

Drücken Sie die  /  Tasten, um den Abstimmungsmodus auszuwählen und dann drücken Sie die  Taste. (Für nähere Informationen, sehen Sie bitte das Kanalmenü → automatische Abstimmung).

# Grundbetrieb

## ■ automatische Abstimmung

Drücken Sie die **ENTER** Taste, um die automatische Suche zu starten. Zuerst sollen Sie DTV abstimmen. Drücken Sie Menü und linke Pfeiltaste, um DTV-Tuning zu überspringen, Zweitens sollen Sie ATV abstimmen. Drücken Sie Menü und linke Pfeiltaste, um ATV-Tuning zu überspringen.

### HINWEIS:

- Wenn der Fernseher keine Kanäle empfängt, überprüfen Sie bitte Ihre Antennenverbindung oder das Land, das Sie ausgewählt haben, und versuchen Sie dann erneut eine automatische Suche.
- Wenn der Fernseher nur einige der Kanäle empfängt, bedeutet das, dass die Antenne nicht gut genug ist und ein Antennen-Service empfohlen wird .

## Auswahl eines Fernsehkanals

### • Verwenden Sie **CH+/-** auf dem Fernsehfeld oder **CH+/-** auf der Fernbedienung.

Drücken Sie CH +, um die Kanalnummer zu erhöhen.

Drücken Sie CH -, um die Kanalnummer zu verringern.

### • Mit **0-9 Zifferntasten**.

Sie können die Kanalnummer durch Drücken von 0 bis 9 auswählen.

Wenn das Fernsehgerät in einem Modus ist, wird das Fernsehgerät im TV-Modus arbeiten und den entsprechenden Kanal abspielen, wenn eine Zifferntaste gedrückt wird.

### • **Beispiel**

Zur Auswahl - Kanal (z. B. Kanal 5): Drücken Sie 5.

Zur Auswahl -- Kanal (z. B. Kanal 20): Drücken Sie 2 und 0 in kurzer Zeit.

## Lautstärkeregelung

• Drücken Sie **VOL+/-** auf dem Fernsehfeld oder **VOL+/-** auf der Fernbedienung, um die Lautstärke einzustellen.

• Wenn Sie den Klang ausschalten möchten, drücken Sie die Taste .

• Sie können Stummschaltung durch Drücken der Taste  freigeben oder die Lautstärke erhöhen.

## Ändern der Eingangsquelle

Sie können die Eingangsquelle durch Drücken der Taste **SOURCE** auf der Fernbedienung auswählen.

Drücken Sie die Tasten **▲ / ▼**, um durch die Eingangsquelle zu blättern, und drücken Sie die Taste **ENTER**, um Ihre Auswahl zu bestätigen.

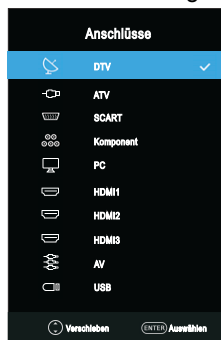

# Menübedienung

## So navigieren Sie Menüs

Bevor Sie das Fernsehgerät benutzen, folgen Sie den Schritten unten, um zu lernen, wie Sie das Menü navigieren können, um verschiedene Funktionen auszuwählen und anzupassen. Der Zugriffsschritt kann je nach gewählttem Menü abweichen.

1. Drücken Sie die Taste **MENU**, um das Hauptmenü anzuzeigen.

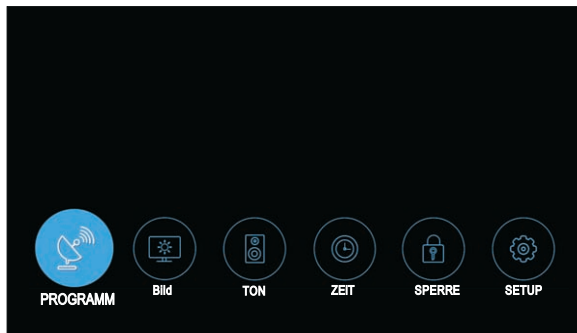

2. Drücken Sie die Tasten ◀ / ▶, um durch das Hauptmenü zu navigieren. Sie können zwischen Kanal, Bild, Klang, Zeit, Sperre und Option wählen.

3. Drücken Sie die Taste **ENTER**, um auf die Untermenü-Seite zuzugreifen..

4. Drücken Sie die Tasten ▲ / ▼, um die bevorzugte Option auszuwählen.

5. Drücken Sie die Tasten ◀ / ▶, um den Wert einzustellen.

6. Drücken Sie die Taste **MENU**, um zum vorherigen Menü zurückzukehren.

7. Drücken Sie die Taste **EXIT**, um das gesamte Menü zu schließen.

### HINWEIS:

- ◆ Wenn ein Eintrag in MENU grau dargestellt wird, bedeutet dies, dass das Element nicht verfügbar ist oder nicht angepasst werden kann.
- ◆ Einige Einträge in den Menüs können je nach verwendetem Modus oder Signalquellen ausgeblendet werden.
- ◆ Tasten auf dem Fernseher haben die gleiche Funktion wie entsprechende Tasten auf der Fernbedienung. Wenn Ihre Fernbedienung verloren geht oder nicht funktioniert, können Sie die Tasten auf dem Fernsehgerät verwenden, um Menüs auszuwählen. Dieses Handbuch konzentriert sich auf den Betrieb der Fernbedienung.

# Menübedienung

## Kanalmenü



■ **Antennentyp:** Drücken Sie die Tasten ▲/▼ , um den Antennentyp zu wählen.

※ **Wenn Fernsehsignale Antenne sind.**

■ **Automatischer Sendersuchlauf:** Drücken Sie die Taste **ENTER**, um die Automatische Abstimmung zu starten.

1. Wählen Sie das Land und den Abstimmungstyp für Kanäle aus.

2. Der Fernseher beginnt mit dem Auswendiglernen aller verfügbaren Kanäle.

Sobald der Fortschrittsbalken voll ist, werden die gefundenen Kanäle gespeichert und das Gerät geht zur Suche nach TV, DTV und Radio.

Wenn Sie die Taste **MENU** in TV-Suche drücken, wird die Kanalabstimmung zu DTV-Suche überspringen, wie das suggestive Bild zeigt.

■ **DTV manueller Sendersuchlauf:** Drücken Sie die **ENTER** Taste.

Drücken Sie die ◀/▶ Taste, um Kanäle auszuwählen. Dann to drücken Sie die **ENTER** Alle aktiven Rundfunksender-Kanäle scannen und sie im TV Taste zum Suchen.

Wenn ein Kanal gefunden wird, wird der Suchvorgang gestoppt, der Kanal wird mit der aktuellen Kanalnummer gespeichert.

Wenn das Programm nicht erwünscht ist, drücken Sie bitte die Taste ◀ / ▶ , um die Suche fortzusetzen. Drücken Sie bitte die **EXIT** Taste zu verlassen.

※ **Wenn Fernsehsignale Kabel sind.**



# Menübedienung

- **Automatischer Sendersuchlauf:** Wählen Sie die **ENTER** Taste, um die automatische Abstimmung zu starten.
  1. Wählen Sie die Grafschaft und den Abstimmungstyp für Kanäle aus.
  2. Passen Sie das Kabel-Scan-Menü an.
    - **Sucheigenschaft:** Alle aktiven Rundfunksender-Kanäle scannen und sie im TV speichern.
    - Wenn Sie die **Netzwerksuche** auswählen, können Sie die Häufigkeit, die Netzwerk-ID und das Symbol manuell einrichten, indem Sie die Taste auf der Fernbedienung drücken. Schneller Suchlauf suche nur nach DVBC digitale Programme, kann nicht nach ATV-Programmen suchen.
    - Wenn Sie **Kompletter Suchlauf**wählen, durchsucht die Auto Tuning alle oder ausgegebenen Frequenzen, um verfügbare Kanäle zu finden.
      - **Frequenz:** Geben Sie eine benutzer-definierte Frequenz ein. (Verschieden je nach Land)
      - **Netzwerk ID:** Wählen Sie den Netzwerk-ID-Einstellmodus unter automatisch oder manuell. Wenn das Netzwerk manuell ist, können Sie die Netzwerk-ID mit den Zifferntasten einrichten.
      - Wenn Sie mit Ihrer Einstellung zufrieden sind, drücken Sie die Taste **ENTER**.
      - **Symbol:** Wählen Sie den Symbol-Einstellmodus unter automatisch oder manuell. Wenn das Symbol manuell ist, können Sie das Symbol mit den Zifferntasten einrichten.
  3. Der Fernseher beginnt mit dem Auswendiglernen aller verfügbaren Kanäle.
- **CADTV manueller Sendersuchlauf**

Frequenz, Symbol und Modulation werden benötigt, um ein Programm korrekt im DVB-Kabelmodus hinzuzufügen. Bitte erkundigen Sie sich bei dem Kabeldienstanbieter nach den richtigen Werten.
- **ATV manueller Sendersuchlauf:** Manueller Speicher für ATV-Kanäle.

Speichern in 1: Speichern Sie den gesuchten Kanal auf 1(Sie können die Kanalnummer mit ◀ / ▶ einstellen).

Klang\_Standard: Wählen Sie den Sound-Standard.

Video\_Standard: Wählen Sie den Videostandard aus.

Aktueller Sender 1: Wählen Sie den aktuellen Kanal aus.

Suche: Drücken Sie die Taste ◀, um nach der aktuellen Frequenz hinunter zu suchen, und drücken Sie die Taste ▶, um zu hinauf suchen.

Feineinstellung: Stellen Sie die Frequenz des Kanals fein ein.

Drücken Sie die rote Taste, um sie zu speichern. Drücken Sie die Taste **EXIT** zu verlassen.
- **LCN aktivieren**

Drücken Sie die Taste **ENTER**, um Ein oder Aus auszuwählen.
- **Dynamischer Rescan (Im DTV-Modus)**

Die Dynamic Rescan-Funktion ein oder ausschalten.



# Menübedienung

# Menübedienung

# Menübedienung

## ■ Programme bearbeiten

Drücken Sie die Tasten ▲ / ▼, um die Programmbearbeitung auszuwählen, und drücken Sie dann die Taste **ENTER**, um das Untermenü aufzurufen.

Drücken Sie zuerst die Tasten ▲ / ▼, um den Kanal hervorzuheben, die Sie löschen, überspringen oder bewegen wollen, und dann:

**Löschen:** Drücken Sie die Taste **RED**, um den Kanal zu löschen.

**Verschieben:** Drücken Sie die Taste **GELB**, um den Kanal

in den Bewegungszustand zu versetzen, und drücken Sie dann die Tasten ▲ / ▼, um ihn auf die Position zu bringen, die Sie setzen möchten.

**Überspringen:** Drücken Sie die Taste **BLAU**, um den Kanal zu überspringen. (Ihr Fernsehgerät überspringt den Kanal automatisch, wenn Sie CH +/- verwenden, um die Kanäle anzuzeigen.)

**Favoriten:** Drücken Sie die Taste ♥, um den Lieblingskanal einzustellen. (Eine oder mehrere Gruppen können ausgewählt werden.)

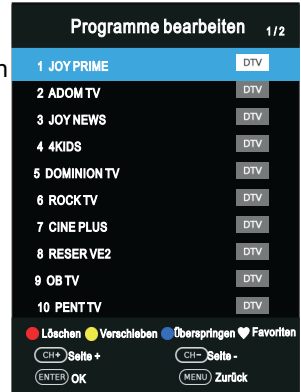

## ■ BISS Kanalliste(im Satellite-Modus)

PresseThe ▲/▼ buttons der BISS Kanalliste wählen,dann die ENTER - Taste,um das Untermenü zu gelagen.

Drücken Sie die rote Taste,um das BISS- Programm zu löschen.

Drücken Sie die grüne Taste,um das BISS-Programm bearbeiten.

## ■ CI Information (im DTV-Modus)

Diese Funktion ermöglicht es Ihnen, inige verschlüsselte Dienste (Zahlungsdienste) zu sehen.

Bitte legen Sie CI-Karte in den PCMCIA-Steckplatz entsprechend dem Pfeil auf der CI-Karte.

### HINWEIS:

- ◆ Die Funktion kann nur erhalten werden, wenn CI-Slot zur Verfügung steht.
- ◆ Es ist Ihnen möglich, den CI (Common Interface) Menübildschirm und die Bedienung zu ändern, indem Sie Ihren Händler konsultieren.
- ◆ Bitte legen Sie die CI-Karte beim Einschalten nicht heraus.
- ◆ Sie sollen die CI-Karte nicht häufig einlegen oder herausziehen, um Beschädigungen des Fernsehgeräts und der CI-Karte zu vermeiden.
- ◆ Bei der Initialisierung der CI-Karte darf das Fernsehgerät nicht betrieben werden.

## ■ Signalinformation (nur bei Signal unter DTV verfügbar)

Drücken Sie die Tasten ▲ / ▼, um die Signalinformation auszuwählen, und drücken Sie dann die Taste **ENTER**, um die Detailinformationen auszu sehen.

# Menübedienung

## Bildmenü

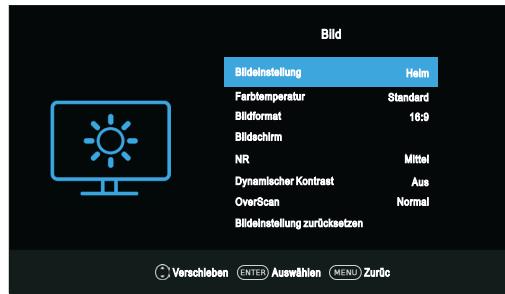

- **Bildeinstellung:** Sie können die Art des Bildes auswählen, das Ihren Betrachtungsvoraussetzungen am besten entspricht. Kontrast, Helligkeit, Farbe, Schärfe und Tönung (NTSC) können eingestellt werden, wenn der Bildmodus auf Benutzer eingestellt ist.
  - **Kontrast:** Stellen Sie den Weißwert des Bildes ein.
  - **Helligkeit:** Passen Sie die Dunkelheit der schwarzen Abschnitte im Bild an.
  - **Farbe:** Passen Sie die Farbintensität des Bildes an.
  - **Bildschärfe:** Objektkanten werden für Bilddetails erweitert.
  - **Farbton:** Passen Sie den Farbton des Bildes an. (Nur für NTSC-Signale gültig).
- **Farbtemperaturr:** Wählen Sie die Farbtemperatur, die Sie sich wohl fühlen.
- **Bildformat:** Sie können die Bildgröße auswählen, die Ihren Betrachtungsvoraussetzungen am besten entspricht.
- **Bildschirm (Gilt nur im VGA-Kanal)**
  - **Automatische Abstimmung:** Um die PC-Einstellung automatisch einzustellen.
  - **horizontale Position:** Um die horizontale Platzierung des Bildes anzupassen.
  - **vertikale Position:** Um die vertikale Platzierung des Bildes anzupassen.
  - **Größe:** Um die Bildschirmgröße anzupassen.
  - **Phase:** Um die interne Signalphase einzustellen.
- **NR:** Die Bildschirmgeräusche wird ohne Kompromisse bei der Videoqualität reduziert .
- **Dynamischer Kontrast:** Der Kontrast zum optimalen Pegel entsprechend der Helligkeit des Bildes eingestellt.
- **OverScan (Im DTV-Modus):** Die Bildwiedergaberate wird eingestellt.
- **PC-Modus (Im HDMI-Modus):** Schalten Sie PC -Modus-Funktion ein oder aus.
- **Spielmodus (Im HDMI-Modus):** Schalten Sie Spielmodus-Funktion ein oder aus.
- **Bildeinstellung zurücksetzen:** Alle Bildeinstellungen werden auf die werkseitigen Voreinstellungen zurückgesetzt .

# Menübedienung

## Klang-Menü

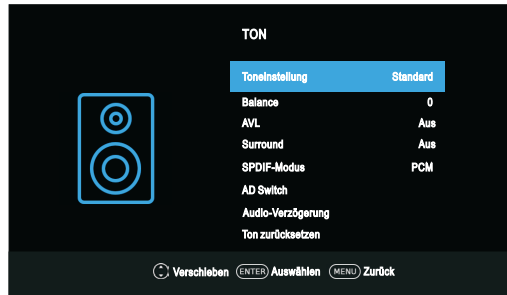

- **Toneinstellung:** Sie können einen Klangmodus auswählen, der Ihren Persönlichen Vorlieben entspricht. Höhen und Bässe eingestellt werden, wenn der Klangmodus auf Benutzer eingestellt ist.
  - **Treble:** Passen Sie die Hoch frequenten Klänge an.
  - **Bass:** Passen Sie die tieffrequenten Klänge an.
- **Balance:** Passen Sie den Klang der linken und rechten Lautsprecher an.
- **AVL (Automatische Lautstärke):** Automatische Lautstärke bleibt automatisch auf dem gleichen Lautstärkevolumen, wenn Sie Programme ändern.. Da jede Sendestation eigene Signalzustände hat, kann die Lautstärkeregelung jedes Mal benötigt werden, wenn der Kanal geändert wird. Diese Funktion ermöglicht es Benutzern, stabile Lautstärke zu genießen, indem sie automatische Einstellungen für jedes Programm vornehmen.
- **Surround(Umgeben):** Der Surround-Klang kann aktiviert oder deaktiviert werden, je nach den Bedürfnissen, einzigartige Audio-Effekte zu erleben.
- **SPDIF-Modus:** Sie können einen gewünschten SPDIF-Ausgabemodus auswählen.
- **AD Switch (AD-Schalter) (im DTV-Modus):** \* Dies ist nur in einigen Ländern verfügbar, vor allem in Nordamerika und Europa. Dies ist eine zusätzliche Audio-Funktion, die eine zusätzliche Audiospur für visuell herausgeforderte Personen bietet. Diese Funktion verarbeitet den Audiostream für die AD (Audio-Beschreibung), wenn sie zusammen mit dem Hauptaudio vom Sender gesendet wird.
- **Audio-Verzögerung:** Korrigieren Sie Audio-Video-Synchronisierungsprobleme beim Fernsehen und beim Hören der Audioausgabe mit einem externen Gerät wie einem Audioempfänger (0ms ~ 250ms).
- **Ton zurücksetzen:** Setzen Sie alle Klang-Einstellungen auf die Werkseinstellungen zurück .

# Menübedienung

## Zeitmenü



- **Automatischer Sync.:** Wenn Sie es auf ON stellen, synchronisiert das Fernsehgerät die lokale Uhr entsprechend der DTV-Sendezeit automatisch.
- **Uhrzeit:** Zeigen Sie entweder die DTV-Signalstromzeit an oder stellen Sie die Zeit manuell ein.
- **Sleep Timer:** Sleep-Timer schaltet das Fernsehgerät nach einer bestimmten Zeit auf Standby. Um den Sleep-Timer auf „Aus“ abzubrechen.
- **Autom. Abschaltung:** Wählen Sie die Auto-Sleep-Zeit, die Sie wollen. Das Fernsehgerät wechselt automatisch in den Standby-Modus, wenn es keine Operation in der eingestellten Zeit gibt.
- **Kein Signal "Strom abschalten":** Schalten Sie Kein-Signal-Ausschalten-Funktion ein oder aus.
- **Zeitzone:** Wählen Sie Ihre Zeitzone (Wenn die automatische Synchronisierung aktiviert ist, kann die Zeitzone eingestellt werden) aus.
- **OSD Timeout:** Wählen Sie die Zeit in Sekunden aus (15s, 30s, 60s, Aus) , dass das On-Screen-Menü nach dem letzten Vorgang angezeigt wird.

## Sperrmenü



# Menübedienung

- **System Sperre:** Das Feature kann das unbefugte Betreiben des Fernsehgeräts verhindern, es sei denn, es handelt sich um ein 4-stelliges Passwort. Das Standardpasswort ist 0000.  
**HINWEIS:**  
Wenn Sie Ihr Passwort vergessen haben, ist das Super-Passwort von 1225 noch gültig.
- **Passworteinstellung** Drücken Sie die Taste **ENTER**, um auf das Untermenü zuzugreifen.  
Sie können Ihr privates Passwort festlegen. Drücken Sie die Zifferntasten auf der Fernbedienung, um das neue Passwort einzustellen. Wenn das neue Passwort zweimal eingegeben wurde, ist die Einstellung erfolgreich abgeschlossen.
- **Progr. blockieren (im ATV / DTV-Modus):** Drücken Sie die Taste **GELB**, um den verfügbaren Kanal zu sperren. Drücken Sie die Taste **GELB** erneut, um sie zu entsperren. Um einen gesperrten Kanal zu sehen, geben Sie Ihre 4-stellige Passwortnummer ein, wenn der Eingabemodus angezeigt wird.
- **Kindersicherung (im DTV-Modus):** Diese Funktion kann nach dem Rating-Limit verhindern, dass Kinder die Erwachsenen-TV-Programme sehen. Diese Funktion erscheint Nach Angaben der Rundfunkstation. Wenn also das Signal falsche Informationen hat, funktioniert diese Funktion nicht.

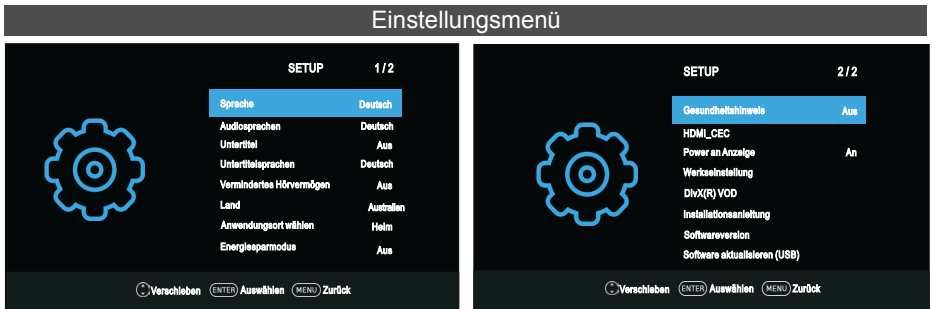

- **Sprache:** Wählen Sie Ihre bevorzugte auf dem Bildschirm angezeigte Sprache.
- **Audiosprachen:** Wählen Sie eine bevorzugte Audiosprache aus. (Verfügbar für digitale Kanäle, wenn mehrere Audiosprachen ausgestrahlt werden.)
- **Untertitel:** Schalten Sie die Untertitelfunktion ein oder aus.
- **Untertitelsprachen:** Wählen Sie Ihre bevorzugte Untertitelsprache aus. (Verfügbar für digitale Kanäle, wenn mehrere Untertitelsprachen ausgestrahlt werden.)
- **Vermindertes Hörvermögen:** Wenn das Hören von Impaired eingeschaltet ist,

# Menübedienung

gibt der TV-Bildschirm einige Informationen an die Personen, deren Gehör Beeinträchtigt ist, wenn das Hören von Impaired ausgeschaltet ist, die Informationen werden ausgeblendet.

- **Land:** Zeigen Sie das aktuelle Land an.
- **Anwendungsort wählen:** Wählen Sie die Option UmgebungsauswahlHome oder Speichern. Speichern -Modus ist die optimale Einstellung für Speicher-Umgebung.
- **Energiesparmodus :** Wenn die Umgebungsauswahl auf Home eingestellt ist, Kann der Energiesparmodus can angepasst werden. Schalten DieEnergiesparfunktion Ein oder Aus.
- **Gesundheitshinweis:** Schalten Sie die Funktion "Gesundheit" Ein oder Aus. Während des Gesundheitserinnerns:
- **HDMI\_CEC:** Drücken Sie die Tasten ▲ / ▼ , um HDMI CEC auszuwählen, drücken Sie **ENTER**, um das Untermenü aufzurufen.
  - **HDMI\_CEC:** Drücken Sie die Taste **ENTER** , um die HDMI CEC ein- oder auszuschalten.
  - **ARC:** Um das Audio über einen AV-Receiver mit HDMI (ARC) zu aktivieren. Drücken Sie die Taste **ENTER**, um die HDMI ARC-Funktion ein- oder auszuschalten.
  - **Autom. Standby:** Wenn der Benutzer das Fernsehgerät ausschaltet, gehen alle aktiven CEC-fähigen Geräte am HDMI-Eingang in den Standby-Modus. Drücken Sie die Taste **ENTER** , um die automatische Standby-Funktion ein- oder auszuschalten.
  - **Auto. Power An:** Wenn Sie die Taste "Play" auf dem CEC-fähigen Gerät drücken, wird das Gerät zum Abspielen, zum Einschalten des Fernsehgeräts und der HDMI-Eingang, mit dem das Gerät verbunden ist, wird das aktive Eingabegerät für das Fernsehgerät.
  - **Geräteliste:** Geräte anzeigen, die mit dem Fernsehgerät verbunden sind.
- **Power an Anzeige :** Schalten Sie die Power On-Logo-Funktion ein oder aus.
- **Werkseinstellung:** Stellen Sie die Systemeinstellungen auf die Werkseinstellungen zurück. Wenn die Wiederherstellung abgeschlossen ist, wechselt das Fernsehgerät in den Standby-Modus.
- **DivX(R) VOD:** Bei der Eingabe dieser Option können Sie die Registrierungscoderelevanten Informationen zum DivX anzeigen ®.
- **Installationsanleitung:** Dies ist eine Installationsanleitung, die Ihnen hilft, den Fernseher einzurichten.
- **Softwareversion:** Zeigen Sie aktuelle Informationen zur Softwareversion an.
- **Software aktualisieren (USB):** Aktualisieren Sie die Software mit dem USB-Speichergerät. Bitte achten Sie darauf, dass Sie das Gerät nicht trennen oder das USB-Laufwerk entfernen, bis die Aktualisierung abgeschlossen sind.



# Menübedienung

## Hotel-Modus

Drücken Sie die Taste **SOURCE**, um das Quellmenü anzuzeigen. Drücken Sie dann **2****0****1****2**, um in den Hotel-Modus einzutreten und die relativen Einstellungen anzupassen.

### - Hotelmodus

Drücken Sie die Tasten **▲** / **▼**, um den Hotel-Modus auszuwählen, und drücken Sie dann die Taste **◀** / **▶**, um Ein oder Aus einzustellen.

#### HINWEIS:

♦ Die folgenden Einstellungen funktionieren nur, wenn der Hotelmodus aktiviert ist.

### - Quelle an

Stellen Sie die Standard-Signalquelle durch Drücken der Tasten **◀** / **▶** ein. (Die Standard-Signalquelle wird angezeigt, wenn das Fernsehgerät eingeschaltet ist.)

### - Sender an

Stellen Sie den Standardkanal mit den Tasten **◀** / **▶** ein. (Der Standardkanal wird angezeigt, wenn das Fernsehgerät eingeschaltet ist.).

### - Lautstärke an

Stellen Sie die Standardlautstärke ein, indem Sie die Tasten **◀** / **▶** drücken. (Die Standardlautstärke ist die Lautstärke, wenn das Fernsehgerät eingeschaltet ist. Denken Sie daran, dass die Standardlautstärke kleiner als die maximale Lautstärke ist).

### - Maximale Lautstärke

Stellen Sie die Lautstärke durch Drücken der Tasten **◀** / **▶** ein. Wenn die maximale Lautstärke niedriger als die Standardlautstärke ist, ist die maximale Lautstärke die Priorität.

### - Export to USB

Sie können alle aktuellen Kanalinformationen (einschließlich Kanalnummer, Kanalname, Frequenz usw.) in die U-Diskette als Kanalinformationssicherung für dieses Gerät exportieren.

### - Import from USB

Wenn Sie die anfänglichen Kanalinformationen nach dem Sortieren, Verschieben, Überspringen, Verriegeln usw. nicht wiederherstellen können, können Sie die Kanalinformationen vom USB importieren.

Hotelmodus	An
Quelle an	Antenne
Sender an	2
Lautstärke an	30
Maximale Lautstärke	60
Export to USB	
Import from USB	

ENTER Auswählen    EXIT Zurück

# Menübedienung

## USB-Betrieb

- Zuerst legen Sie ein USB-Speichergerät in den USB-Port ein.
- Drücken Sie die Taste **SOURCE**, um das Auswahlnü für die Signalquelle aufzurufen. Verwenden Sie die Taste **▲ / ▼**, um USB hervorzuheben, und drücken Sie die Taste **ENTER**, um auf den USB-Modus zuzugreifen. (Alternativ drücken Sie die Taste **DMP** auf der Fernbedienung, um den USB-Modus aufzurufen)
- Sie können auch das Signalquellen-Auswahlnü verwenden, um den USB-Modus zu verlassen

**HINWEIS:**

- ◆ Spezielles USB-Gerät kann nicht oder gut unterstützt werden.
- ◆ USB max. Belastung: DC5V 500mA.

**• Die Formate wurden unterstützt**

Medien	Datei Ext.	Codec		Anmerkung
		Video	Audio	
Film	.mpeg, .mpg	MPEG1/2,MPEG4,VC1	MPEG1/2 Schicht1,MPEG1/2 Schicht2,MPEG1/2 Schicht3,AAC,AC3, EAC3,HEAAC	1.Max Auflösung 1080P 30fps 2.MPEG-4 V2 unterstützt nicht
	.vob, .dat	MPEG1/2		
	.ts, .tp, .trp	MPEG1/2,H.264,MVC, VC1,HEVC		
	.avi	MPEG1/2,MPEG4, H.263, H.264, VC1, XviD	MPEG1/2 Schicht1,MPEG1/2 Schicht2,MPEG1/2 Schicht3,WMA,AAC,A C3,HEAAC	
	.mp4, .mov	MPEG1/2,MPEG4, H.263,H.264, HEVC	MPEG1/2 Schicht3,AAC,AC3, EAC3,HEAAC	
	.mkv	MPEG1/2,MPEG4, H.263,H.264, VC1,HEVC, VP9	MPEG1/2 Schicht1,MPEG1/2 Schicht2,MPEG1/2 Schicht3,AAC,WMA, AC3,HEAAC	
	.flv	H.264,VC1	MPEG1/2 Schicht3,AAC, HEAAC	
	.asf	MPEG1/2,MPEG4, H.264,VC1,	MPEG1/2 Schicht1,MPEG1/2 Schicht2,MPEG1/2 Schicht3,WMA	

# Menübedienung

Musik	.mp3	--	MPEG1/2 Schicht1 MPEG1/2 Schicht2 MPEG1/2 Schicht3	Max Bit Rate 384Kbps
	.m4a	--	MPEG1/2 Schicht3 AAC	
	.wav	--	MPEG1/2 Schicht1 MPEG1/2 Schicht2 MPEG1/2 Schicht3 IMA-ADPCM	
	.aac	--	AAC	
Foto	.jpg, .jpeg	Progressives JPEG		<b>Max. Auflösung:</b> 1024×768
		Baseline JPEG		<b>Max. Auflösung:</b> 15360×8640 (1920x8 x 1080x8)
	.bmp	--		<b>Max. Auflösung:</b> 9600×6400
	.png	Nicht-Interlaced		<b>Max. Auflösung:</b> 9600×6400
Interlaced		<b>Max. Auflösung:</b> 1200×800		
Text	.txt	TM Spieler		<b>Dateigröße:</b> Max 1MB
<p><b>HINWEIS:</b></p> <ul style="list-style-type: none"> <li>◆ Spezielle Algorithmus-Dokumente dürfen nicht oder gut von den Medien unterstützt werden.</li> <li>◆ Die Medien unterstützen das oben genannte Format. Wenn das Dateiformat nicht unterstützt wird ändern Sie es in das angegebene Format.</li> </ul>				

## • Hauptbedienschnittstelle

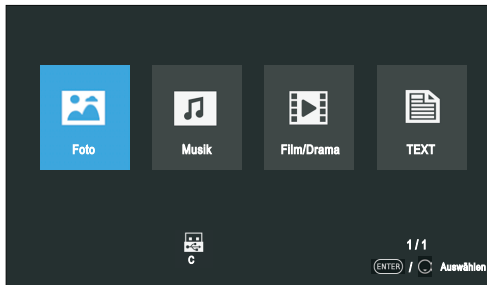

## • Grundbetrieb

1. Verwenden Sie die Tasten ◀ / ▶, um Foto, Musik, Film/Drama oder TEXT auszuwählen. Drücken Sie die Taste **ENTER**, um auf das Untermenü zuzugreifen.
2. Verwenden Sie die Pfeiltasten und die Taste **ENTER**, um die gewünschte Festplatte einzugeben. Drücken Sie die Taste **ENTER**, um den Ordner zu öffnen.

## Menübedienung

3. Verwenden Sie die Pfeiltasten, um die Datei hervorzuheben. Verwenden Sie die Taste **ENTER**, um die Datei hervorzuheben oder die Markierung aufzuheben. Drücken Sie die Taste **▶||**, um die ausgewählten Dateien abzuspielen.> Wenn keine Datei markiert ist, werden alle Dateien im Ordner nach dem Drücken der Taste **▶||** nach der Sequenz abgespielt.
4. Drücken Sie die Taste **■**, um den Abspiel der Datei zu stoppen.
5. Drücken Sie die Taste **EXIT**, um zum vorherigen Menü zurückzukehren und das Menü zu beenden.

### Beim Abspielen FOTODateien:



Drücken Sie die Taste **INFO/ENTER** auf der Fernbedienung, um die Symbolleiste auf dem Bildschirm anzuzeigen.

\* Verwenden Sie die Tasten **◀ / ▶** und drücken Sie dann die Taste **ENTER**, um eine Funktion wie Vor, Weiter, Drehen, Vergrößern aus der Bildschirm-Symbolleiste auszuwählen.

\* Drücken Sie **■** oder die Taste **EXIT**, um die Wiedergabe zu verlassen & zurück zur Dateilistenseite gehen.

### Beim Abspielen von Musikdateien:

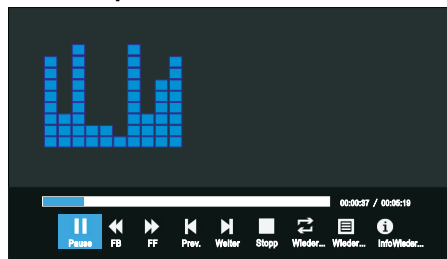

\* Verwenden Sie die Tasten **◀ / ▶**, und drücken Sie dann die Taste **ENTER**, um eine Funktion wie Früher, Nächstes, Spielen und Pausieren Sie die Symbolleiste auf dem Bildschirm auszuwählen.

\* Drücken Sie **■** oder die Taste **EXIT**, um die Wiedergabe zu verlassen & zurück zur Dateilistenseite gehen.

# Menübedienung

## Beim Abspielen von Film/Dramadateien:



Drücken Sie die Taste **INFO/ENTER** auf der Fernbedienung, um die Symbolleiste auf dem Bildschirm anzuzeigen.

- \* Verwenden Sie die Tasten ◀ / ▶ und drücken Sie dann **ENTER**, um eine Funktion wie Spielen, Pause, vorherige Datei, nächste Datei aus der On-Screen-Symbolleiste auszuwählen.
- \* Drücken Sie ■ oder die Taste **EXIT**, um die Wiedergabe zu verlassen & zurück zur Dateilistenseite gehen.

## Beim Abspielen von Textdateien:

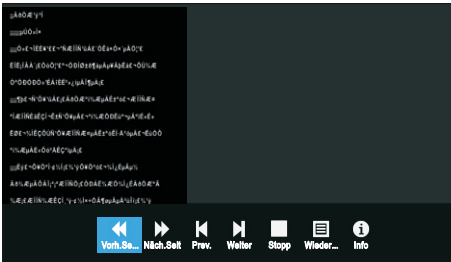

Drücken Sie die Taste **INFO/ENTER** auf der Fernbedienung, um die Symbolleiste auf dem Bildschirm anzuzeigen.

- \* Verwenden Sie die Tasten ◀ / ▶ und drücken Sie dann **ENTER**, um eine Funktion wie Spielen, Pause, vorherige Datei, nächste Datei aus der On-Screen-Symbolleiste auszuwählen.
- \* Drücken Sie ■ oder die Taste **EXIT**, um die Wiedergabe zu verlassen & zurück zur Dateilistenseite gehen.

### HINWEIS:

- ◆ Um Ihre Multimedia-Dateien abzuspielen, stellen Sie sicher, dass Sie das richtige Symbol im Hauptmedien-Wiedergabemenü ausgewählt haben.

# Wichtige spezifische Tasten

## Programmführer (Im DTV-Modus)

Drücken Sie die Taste **EPG**, um das Menü Programmanleitung anzuzeigen. Mit dieser Funktion können Sie die detaillierten Informationen des Kanals kennen, die die Zeit des Programmablaufs angeben. Aus dem Programmanleitung ist es möglich, die Programminformationen für die nächsten acht Tage zu überprüfen (falls die Informationen vom Sender erhältlich sind).

- Drücken Sie die Tasten **▲ / ▼**, um einen anderen Kanal in der Liste auszuwählen, und drücken Sie **ENTER**, um den Kanal zu aktivieren.
- **Info**: Drücken Sie die grüne Taste, um die detaillierten Informationen des aktuellen Kanals zu sehen.
- **Liste**: Drücken Sie die gelbe Taste, um die Zeitplanliste anzuzeigen.
- **Einnerer-Einst.**: Wenn Sie das gewünschte Programm finden, das in der Zukunft angezeigt wird. Drücken Sie die blaue Taste, um das Programm zu buchen.
- **Zeit / Sender**: Drücken Sie die Taste **Index**, um die Oberseite der Elemente auszuwählen, und drücken Sie die Tasten **◀/▶**, um die Liste nach Zeit oder Kanal zu ändern.
- Drücken Sie die Tasten **EPG** oder **EXIT** zum Beenden.

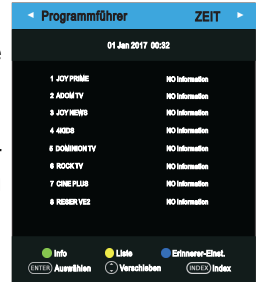

## Senderliste

- Drücken Sie die Taste **LIST**, um die Senderliste anzuzeigen
- Drücken Sie die Tasten **▲ / ▼**, um den Kanal auszuwählen, und drücken Sie **ENTER**, um ihn zu sehen.
- Drücken Sie die Taste **CH+/-**, um die Senderliste nach oben oder unten zu blättern.
- Drücken Sie die Taste **GRÜNE**, um den Kanal zu sortieren. (Nur Satellitensignale).
- Drücken Sie die Taste **EXIT**, um die Senderliste zu verlassen.

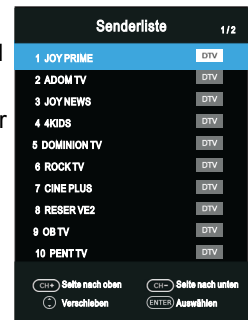

## Favoritenliste

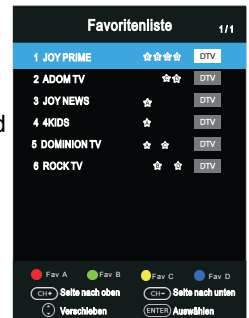

- Drücken Sie die Taste **♥**, um die Favoritenliste anzuzeigen.
- Drücken Sie die rote, grüne, gelbe, blaue Tasten, um die gewünschte Favoritenlistengruppe auszuwählen.
- Drücken Sie die Tasten **▲ / ▼**, um den Kanal auszuwählen, und drücken Sie **ENTER**, um ihn zu sehen.
- Drücken Sie die Taste **CH+/-**, um die Favoritenliste nach oben oder unten zu blättern.
- Drücken Sie die Taste **EXIT**, um die Favoritenliste zu verlassen.



# Teletext

## Verwendung der Teletextfunktion

### ■ Anzeige von Teletext

1. Wählen Sie einen TV-Sender mit einem Teletextsignal.
2. Drücken Sie , um zum Teletextmodus zu wechseln.
3. Drücken Sie , um zum 2nd Mix-Modus zu wechseln. Diese Funktion ermöglicht Ihnen, die Teletextseite über das TV-Programm zu legen.
4. Drücken Sie , um zurückzuwechseln 3rd oder zum normalen TV/DTV-Modus zu gelangen.

### ■ Seitenauswahl

1. Geben Sie die Seitennummer (drei Stellen) mit den Zifferntasten ein. Sollten Sie eine falsche Ziffer eingeben, müssen Sie erst alle drei Stellen eingeben, bevor Sie die richtige Seitennummer eingeben können.
2. Wählen Sie mit **CH-/CH+** die vorherige oder nächste Seite aus.

### ■ Hold



Sie können  drücken, um eine Seite anzuhalten; drücken Sie erneut, um sie loszulassen.

### ■ Index



Drücken Sie , um direkt zur Hauptindexseite zu wechseln.

### ■ Vergrößern von Text

Wenn eine Seite angezeigt wird, können Sie die Größe des Texts verdoppeln, um ihn leichter lesen zu können.

1. Drücken Sie , um die obere Hälfte der Seite zu vergrößern.
2. Drücken Sie erneut , um die untere Hälfte der Seite zu vergrößern.
3. Drücken Sie  noch einmal, um zur normalen Anzeige zurückzuwechseln.

### ■ Aufdeckungsmodus

Sie können verborgene Teletextinformation (z. B. Antworten zue einem Rätsel) aufdecken, indem Sie  drücken. Drücken Sie  erneut, um die Informationen wieder auszublenden.

### ■ Untergeordnete Seite

Bestimmte Teletextseiten können mehrere untergeordnete Seiten besitzen, die automatisch in einer bestimmten Reihenfolge von der Sendeanstalt angeordnet sind.

1. Sie gelangen zu einer bestimmten untergeordneten Seite, indem Sie direkt  drücken und eine Seitennummer mit den Zifferntasten eingeben. Geben Sie die Nummer (z. B. 0003) für die dritte untergeordnete Seite ein.
2. Drücken Sie die Taste erneut, um den Modus für untergeordnete Seiten zu beenden.

### ■ Farbige Tasten (Rot, Grün, Gelb und Blau)

Drücken Sie diese Tasten, um direkt auf die entsprechenden farbigen Seiten, die unten auf dem Teletextbildschirm angezeigt sind, zuzugreifen.

# Anleitung zur Fehlerbehebung

## Fehlerbehebung

Bevor Sie sich an den Kundendienst oder an Fachleute wenden, überprüfen Sie folgende Checkliste. Kann der Fehler nicht behoben werden sollte, so trennen Sie den Fernseher vom Stromkreis und suchen Sie professionelle Hilfe auf.

Symptome	Mögliche Ursache	Problemlösungen
Kein Bild, kein Ton, Kontrolleuchte aus	1.Netzkabel ist nicht angeschlossen 2.Keine Stromversorgung	1.Schließen Sie das Netzkabel an 2.Schalten Sie den Strom ein
Bild und Ton abnormal	1.Kontrast, Schärfe und Farbe sind unsachgemäß eingestellt 2.Farbsystem ist unsachgemäß eingestellt 3.Soundsystem ist unsachgemäß eingestellt	1.Passen Sie den Kontrast-, Schärfe- und Farbwert an 2.Stellen Sie das Farbsystem gemäß dem landspezifischen Übertragungsstandard ein 3. Stellen Sie das Soundsystem gemäß dem landspezifischen Übertragungsstandard ein
Fleckiges Bild bzw. Grieß	Signalquelle ist niedrig-Stufe oder Signalkabel niedrigerer Qualität	Benutzen Sie das geeignete Signalkabel
Kein Bild oder Ton und Kontrolleuchte grün/blau	Volumen befindet sich im Minimalbereich oder Fernseher im Mute-Modus.	Passen Sie den Volumenwert an
	Das Signalkabel ist falsch angeschlossen.	Schließen Sie richtig das Signalkabel an
Blauer Bildschirm, AV wird angezeigt	Kein Signaleingang oder die Videoleitung ist falsch oder kaum angeschlossen	Schließen Sie die Videoleitung richtig an
Unklares oder schüttelndes Bild oder mit schwarzen horizontalen Streifen (im PC-Modus)	PC-Bild falsch angepasst.	Gehen Sie zum Bildschirm-Menü, wählen Sie Auto-Einstellung zur automatischen Kalibrierung und Phase anpassen zur Problemlösung aus.
PC-Bild nicht zentriert		
Kein Ton	Kein Audiosignaleingang oder Audiokabel wurde falsch angeschlossen	Schließen Sie richtig das Audiokabel an
PC-Bildanzeige mit ungeeigneter Farbe	Die Farbtemperatur wurde vom Benutzer falsch angepasst	Passen Sie die Farbtemperatur neu an oder wählen Sie die ursprünglichen Farbeinstellungen aus



# Anleitung zur Fehlerbehebung

HDMI-Quelle mit Gieß-Pixel im Vollbildmodus	Source-Generator nicht standardmäßig	Stecken Sie das HDMI-Kabel wieder ein
Die Fernbedienung funktioniert nicht	Akkus wurden falsch eingesetzt oder sind verbraucht	<ol style="list-style-type: none"> <li>1. Stellen Sie sicher, dass die positive und negative Polarität richtig sind.</li> <li>2. Überprüfen Sie, ob es der Kontakt zwischen den Akkus und den Kontaktfedern locker ist</li> <li>3. Ersetzen Sie die Akkus</li> </ol>

## Wartung

Fehlfunktionen können vermieden werden. Durch sorgsames und regelmäßiges Reinigen können Sie die Haltbarkeit Ihres neuen Fernsehgeräts verlängern. Schalten Sie das Gerät aus und ziehen Sie das Stromkabel, bevor Sie mit der Reinigung beginnen.

### Bildschirm reinigen

1. So halten Sie Ihren Bildschirm staubfrei: Feuchten Sie ein weiches Tuch in einer Mischung aus lauwarmem Wasser und Weichspüler oder Geschirrspülmittel an. Wringen Sie das Tuch gut aus bis es fast trocken ist. Wischen Sie dann damit den Bildschirm.
2. Es dürfen keine Wasserreste auf dem Bildschirm zurück bleiben. Lassen Sie den Bildschirm dann an der Luft komplett abtrocknen, bevor Sie Ihren Fernseher einschalten.

### Gehäuse reinigen

Reinigen Sie das Gehäuse mit einem weichen, trockenen, faserfreien Tuch. Bitte vor allem keinen Fall ein feuchtes Tuch verwenden.

### Längere Abwesenheit



Wenn Sie Ihren Fernseher über längere Zeit nicht verwenden (z. B. wenn Sie in Urlaub fahren), empfiehlt es sich, das Stromkabel zu ziehen, um Schäden durch Blitzschlag oder Überspannung zu vermeiden.

### Entsorgung von Elektrogeräten



Gemäß der EG-Richtlinie 2012/19/EU über die Entsorgung von Elektro- und Elektronik-Altgeräten (WEEE) dürfen elektronische Haushaltsgeräte nicht im normalen Hausmüll entsorgt werden. Altgeräte sind separate zu sammeln, damit die darin enthaltenen Rohstoffe recycelt werden können und Gesundheits- und Umweltschäden vermieden werden.

Das Symbol der durchgestrichenen Mülltonne dient zur Erinnerung daran, dass es Ihre Pflicht ist, das Altgerät bei einer speziellen Sammelstelle zu entsorgen.

Wenden Sie sich an Ihre Kommunalbehörde oder Ihren Händler, um Informationen zur ordnungsgemäßen Entsorgung von Altgeräten zu erhalten.

<b>Mise en garde</b> .....	<b>1</b>
<b>Consignes de sécurité</b> .....	<b>4</b>
<b>Commande de l'unité principale</b> .....	<b>6</b>
<b>Branchements et installation</b> .....	<b>8</b>
<b>Mise en route</b> .....	<b>9</b>
Utilisation de la télécommande.....	9
Mise en place des piles de la télécommande.....	9
Changement des piles.....	9
<b>Télécommande</b> .....	<b>10</b>
<b>Fonctions de base</b> .....	<b>12</b>
Allumer et éteindre le téléviseur.....	12
Première configuration.....	12
Sélection des chaînes de télévision.....	13
Réglage du volume.....	13
Sélection de la source d'entrée.....	13
<b>Utilisation du menu</b> .....	<b>14</b>
Navigation du menu.....	14
Menu Chaîne.....	15
Menu Image.....	19
Menu Son.....	20
Menu de Réglages de l'heure.....	21
Menu de Verrouillage.....	22
Menu de configuration.....	22
Mode Hôtel.....	24
Utilisation USB.....	25
<b>Boutons importants</b> .....	<b>29</b>
GUIDE PROGRAMME.....	29
Liste des chaînes.....	29
Liste des favoris.....	29
<b>Télétexte</b> .....	<b>30</b>
<b>Guide de dépannage</b> .....	<b>31</b>
Résolution des problèmes.....	31
Entretien.....	32

# Mise en garde

## CHÈRE CLIENTE/CHER CLIENT

Veillez lire toutes ces consignes de sécurité et d'utilisation avant l'utilisation et ensuite conserver ce manuel pour toute consultation future.

Respectez toujours les précautions suivantes pour éviter des situations dangereuses et garantir des performances optimales de votre produit.



### MISE EN GARDE :

POUR RÉDUIRE LE RISQUE DE CHOC ÉLECTRIQUE, NE PAS ENLEVER LE COUVERCLE (OU L'ARRIÈRE). AUCUNE PIÈCE INTERNE RÉPARABLE PAR L'UTILISATEUR. CONFIEZ L'ENTRETIEN À DU PERSONNEL D'ENTRETIEN QUALIFIÉ.



Le triangle équilatéral contenant un éclair terminé par une flèche avertit l'utilisateur de la présence d'une "tension dangereuse" non isolée à l'intérieur du produit pouvant être suffisante pour présenter un risque d'électrocution.



Le point d'exclamation contenu dans un triangle équilatéral, avertit l'utilisateur de la présence, dans la documentation qui accompagne l'appareil, de consignes d'utilisation et de maintenance importantes.

## INFORMATIONS RÉGLEMENTAIRES

Cet équipement produit, utilise et peut dégager une énergie de fréquences radio et, s'il n'est pas installé et utilisé conformément aux instructions, il peut causer des interférences nuisibles aux communications radio. Cependant, il n'y a aucune garantie que de telles interférences ne se produiront pas dans une installation particulière. Si cet équipement provoque des interférences nuisibles à la réception des signaux de radio ou de télévision qui peuvent être déterminés en mettant l'appareil hors tension puis en le rallumant, l'utilisateur est encouragé à essayer de corriger ces interférences par une ou plusieurs des mesures suivantes:

- Réorienter l'antenne de réception.
- Augmenter la distance séparant l'équipement du récepteur.
- Brancher l'appareil sur un circuit différent de celui du récepteur.
- Contacter le revendeur ou un technicien qualifié en radio/télévision pour toute assistance.

### ATTENTION

✘ **Ne pas essayer de modifier ce produit de quelque manière que ce soit sans autorisation écrite du fournisseur. Toute modification non autorisée peut faire perdre à l'utilisateur son droit à utiliser ce produit.**

✘ **Les figures et illustrations dans ce manuel sont fournies à titre indicatif et peuvent différer de l'apparence réelle du produit. La conception et les spécifications du produit peuvent être modifiées sans préavis.**

# Mise en garde

## AVERTISSEMENTS ET MISES EN GARDE IMPORTANTS !

L'énergie électrique peut remplir de nombreuses fonctions utiles, mais elle peut aussi causer des blessures et des dégâts matériels en cas de manipulation inappropriée. Ce produit a été conçu et fabriqué avec la plus haute priorité à la sécurité. **MAIS UNE MAUVAISE UTILISATION PEUT PROVOQUER UN RISQUE DE CHOC ÉLECTRIQUE OU D'INCENDIE.** Afin d'éviter tout danger potentiel, veuillez respecter les consignes suivantes lors de l'installation, l'utilisation et le nettoyage du produit.

1. **Équipement annexe**--- Utilisez uniquement l'équipement annexe / accessoires spécifiés par le fabricant. N'utilisez pas d'équipements annexes non recommandés par le fabricant. L'utilisation d'équipements annexes inadéquats peut provoquer des accidents.
2. **L'eau**--- Pour réduire le risque d'incendie ou d'électrocution, ne pas exposer cet appareil à la pluie ou à l'humidité. L'appareil ne doit pas être exposé à des gouttes ou des éclaboussures et les objets remplis de liquides, comme les vases, ne doivent pas être placés sur l'appareil.
3. **Incendie ou explosion**--- Ne pas utiliser ou stocker des matériaux inflammables ou combustibles à proximité de l'unité. Cela peut provoquer un incendie ou une explosion. Ne placez jamais de sources de flamme nue, comme des bougies allumées, des cigarettes ou des bâtonnets d'encens au dessus du téléviseur.
4. **Ventilation**--- Lorsque vous installez votre téléviseur, maintenez une distance d'au moins 4 pouces entre le téléviseur et les autres objets (murs, côtés de l'armoire, etc.) pour assurer une ventilation adéquate. Le défaut de maintien d'une bonne ventilation peut provoquer un incendie ou un problème avec le produit causé par une augmentation de sa température interne.
5.  Cet équipement est de classe II ou appareil électrique à double isolation. Il a été conçu de manière à ne pas nécessiter de connexion à la mise à la terre.
6. **Source d'énergie**--- Ce produit est destiné à être alimenté par une alimentation indiquée sur l'étiquette. Si vous n'êtes pas sûr du type d'alimentation à votre domicile, consultez votre revendeur ou la compagnie d'électricité locale.
7. **Surcharge**--- Ne pas surcharger les prises murales, les câbles d'extension ou les prises sur un autre appareil, car cela peut entraîner un risque d'incendie ou de choc électrique.
8. **Tension**--- Avant d'installer ce téléviseur, assurez-vous que votre tension de sortie correspond à la tension indiquée sur la plaque signalétique de l'appareil.
9. **Fiche d'alimentation** --- Ne pas détériorer la sécurité de la fiche polarisée ou de la fiche de terre. Il est recommandé de placer la plupart des appareils sur un circuit dédié; qui est une prise simple qui alimente uniquement cet appareil et n'a pas de prises supplémentaires ou de circuits de dérivation.

## Mise en garde

10. La fiche secteur est utilisée comme dispositif de débranchement, celle-ci doit rester facilement accessible.
11. **Montage mural**--- Lors du montage du produit sur un mur, veillez à installer le produit conformément à la méthode recommandée par le fabricant. Ceci est un dispositif de sécurité.
12. **Support**--- Ne pas placer le produit sur un chariot, support, trépied ou table instables. Placez le produit sur une base instable peut provoquer la chute du produit, ce qui entraîne des blessures graves ainsi que des dommages du produit.  
Placez toujours le téléviseur sur un meuble qui peut supporter en toute sécurité le téléviseur. Assurez-vous que les extrémités du téléviseur ne dépassent pas du bord du meuble support.
13. **Entrée d'objets et de liquides**--- Ne jamais insérer un objet dans le produit à travers les événements ou des ouvertures. Une haute tension circule dans le produit et l'insertion d'un objet peut provoquer un choc électrique et / ou court-circuiter des pièces internes. Pour la même raison, ne pas renverser d'eau ou de liquide sur le produit.
14. **Dégâts nécessitant réparation**--- Cet appareil doit être réparé uniquement par un technicien autorisé et dûment formé. L'ouverture du couvercle ou toute autre tentative de la part de l'utilisateur pour réparer cet appareil peut entraîner des blessures graves ou la mort par un choc électrique et peut augmenter le risque d'incendie.
15. **Les pièces de rechange**--- Dans le cas où le produit a besoin de pièces de rechange, assurez-vous que la personne chargée de l'entretien utilise les pièces spécifiées par le fabricant, ou celles qui ont les mêmes caractéristiques et performances que les pièces originales. L'utilisation de pièces non autorisées peut causer un incendie, un choc électrique et / ou un autre danger.
16. **Contrôles de sécurité**--- Dès l'achèvement du service d'entretien ou de dépannage, demander au technicien d'effectuer des contrôles de sécurité pour veiller à ce que le produit soit en bon état de fonctionnement.
17. **Enfants** --- Ne pas laisser les jeunes enfants jouer avec le sac en plastique fourni avec le téléviseur lorsque vous avez dépaqueté. Ne pas le faire peut entraîner la suffocation, causer des blessures.
18. **Piles**--- Les piles (emballées ou installées) ne doivent pas être exposées à des chaleurs intenses comme le soleil ou le feu.
19. **Antenne** --- Installez l'antenne loin des lignes électriques à haute tension et des câbles de communication et assurez-vous qu'elle soit solidement installée. Si l'antenne touche une ligne électrique, le contact avec l'antenne pourrait provoquer un incendie, un choc électrique ou des blessures graves.
20. **Protection du panneau**--- Le panneau utilisé dans ce produit est en verre. Par conséquent, il peut se briser si le produit tombe ou s'il est percuté par d'autres objets. Veillez à ne pas vous blesser avec les morceaux de verre si le panneau est brisé.
21. **Température de fonctionnement:** 5 °C à 35 °C **Humidité de fonctionnement:** ≤ 80%  
**Température de stockage:** -15 °C à 45 °C **Humidité de stockage:** ≤ 90%

# Consignes de sécurité

## CONSIGNES DE SECURITE IMPORTANTE

1. Lisez ces instructions.
2. Conservez ces instructions.
3. Tenez compte de tous les avertissements.
4. Suivez toutes les instructions.
7. Ne pas obstruer les orifices d'aération. Installez l'appareil en respectant les instructions du fabricant.

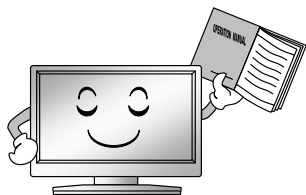

5. N'utilisez pas cet appareil proche de l'eau.
8. N'installez pas l'appareil près d'une source de chaleur tel qu'un radiateur, un registre de chaleur, un poêle ou tout autre appareil qui produit de la chaleur (y compris les amplificateurs).

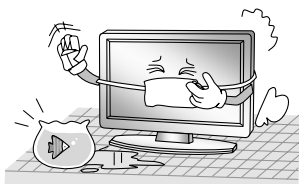

6. Nettoyez uniquement avec un chiffon sec.
9. N'inhibez pas les dispositifs de sécurité de la prise polarisée ou de la prise de terre. Une prise polarisée dispose de deux fiches dont l'une est plus large. Une prise de terre dispose de deux fiches et d'une fiche de mise à la terre. La fiche large ou la troisième fiche sont là pour votre sécurité. Si la prise fournie ne s'adapte pas à votre prise de courant, contactez un électricien pour faire remplacer cette dernière.

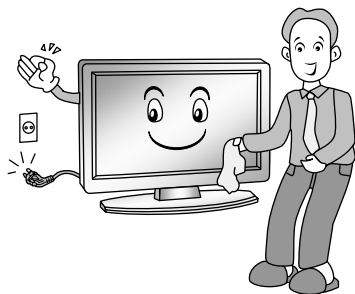

## Consignes de sécurité

10. Protégez le cordon d'alimentation contre les piétinements ou les coincements tout particulièrement au niveau de la prise secteur et du point de sortie de l'appareil.



13. Débranchez l'appareil en cas d'orage ou si vous ne l'utilisez pas pendant une période prolongée.



11. N'utilisez que des accessoires et pièces détachées certifiées par le fabricant.

12. N'utilisez que les chariots, pieds, trépieds, supports ou tables spécifiés par le fabricant ou vendus avec l'appareil. Si vous utilisez un support à roulettes, soyez vigilant lorsque vous déplacez l'ensemble support à roulettes / téléviseur afin d'éviter tout risque de blessure si l'appareil bascule.



14. Faites assurer toutes les interventions de maintenance par le personnel de réparation qualifié. Des réparations sont nécessaires si l'appareil a été endommagé, si le cordon d'alimentation ou la prise sont abîmés, si du liquide a été déversé sur l'appareil ou qu'un corps étranger a pénétré à l'intérieur, si l'appareil a été exposé à la pluie ou à l'humidité, s'il ne fonctionne pas correctement ou s'il est tombé.





### REMARQUE :

- ※ Ce produit doit être éliminé conformément aux réglementations de votre autorité locale. Ne jetez pas ce produit avec les déchets ménagers.
- ※ De manière occasionnelle, quelques pixels non-actifs pourraient s'afficher à l'écran sous forme de point bleu, vert ou rouge fixe. Veuillez noter que cela n'affecte en rien les performances de votre produit.
- ※ Évitez de toucher l'écran ou de le presser avec votre (vos) doigt (s) pendant de longues périodes. Cela peut produire un effet de distorsion temporaire sur l'écran.
- ※ Il n'est pas recommandé de conserver une certaine image fixe affichée sur l'écran pendant une longue période, ainsi que l'affichage d'images très lumineuses sur l'écran, réduisez la "luminosité" et "contraste" lors de l'affichage des images fixes.

# Commande de l'unité principale

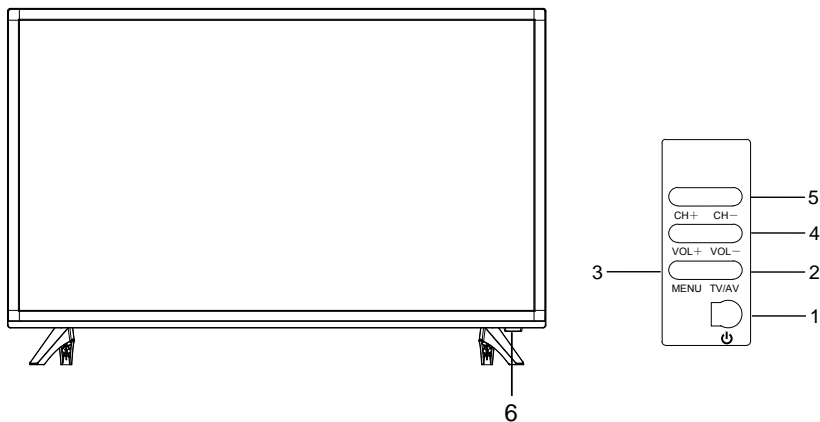
## Panneau Avant



No.	Nom	Description
1		Allumer ou éteindre l'unité
2	TV/AV	Choisir une source de signal.
3	MENU	Ouvrir le menu.
4	VOL+/VOL-	Ajuster le volume
5	CH+/CH-	Changer les chaînes
6	Alimentation et capteur	Témoin d'alimentation et détecteur infrarouge.



# Commande de l'unité principale

## Panneau arrière et latéral

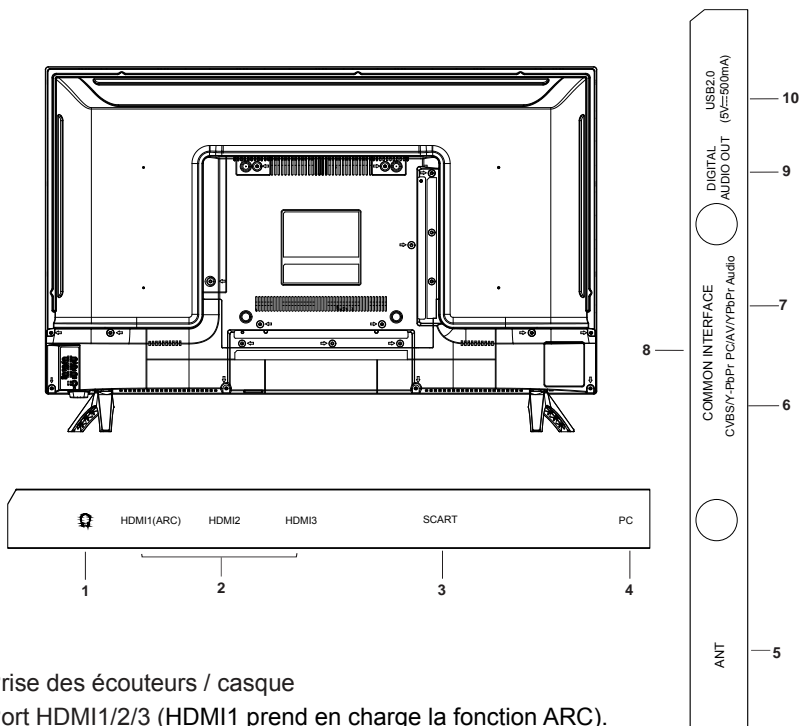

1. Prise des écouteurs / casque
2. Port HDMI1/2/3 (HDMI1 prend en charge la fonction ARC).
3. Prise PERITEL
4. Ports PC
5. Entrée antenne
6. Entrée CVBS/COMPOSANTE (YPbPr)
7. Entrée audio PC/AV/YPbPr
8. Logement d'INTERFACE COMMUNE
9. Prise DIGITAL AUDIO OUT
10. Port USB

**REMARQUE :** Les options de connectivité d'entrée / sortie peuvent varier d'un modèle à un autre.

# Branchements et installation

## Installation de connexion

Avant l'installation et l'utilisation de l'appareil, veuillez lire attentivement la section « mise en garde et consignes de sécurité ».

**🔊**: Connectez-le à votre casque ou à un autre dispositif audio.

**HDMI** : Prend en charge les périphériques AV dotés d'un connecteur HDMI (décodeur, lecteur de DVD, téléviseur numérique, etc.). Également appelé interface multimédia haute définition, le port HDMI peut transmettre un signal audio et vidéo numérique à partir d'un seul câble.

### REMARQUE :

◆ 1 HDMI (prend en charge la fonction ARC)

**ARC** : (Audio Return Channel) implémenté dans la sortie audio numérique de la TV, cette fonction permet à la TV d'envoyer un signal audio vers un périphérique compatible ARC.

**PC** : Branchez une extrémité du câble VGA au port VGA de l'ordinateur; branchez l'autre extrémité du câble VGA au port VGA de la TV, puis serrez les boulons de chaque extrémité du câble VGA dans le sens horaire.

### REMARQUE :

◆ Une fois la TV connectée à une sortie audio de l'ordinateur, assurez-vous de connecter les câbles audio à la prise PC/AV/YPbPr audio.

◆ En connectant le port VGA à 15 broches, veuillez ne pas exercer trop de pression sur la fiche sinon vous risquez de briser l'une des broches.

**SCART (PÉRITEL)** : Connectez la prise PÉRITEL d'entrée ou de sortie d'un périphérique à ces prises.

**ANT** : Utilisé pour connecter l'antenne et recevoir des signaux de l'antenne externe.

**CVBS** : Connecte un appareil AV doté de prises vidéo composites comme un magnétoscope ou d'un lecteur DVD

**Y/Pb/Pr (Component)** : Connecte un appareil doté de prises vidéo composites comme un lecteur DVD.

### REMARQUE :

◆ VIDÉO COMPOSITE et COMPOSANTE(Y/Pb/Pr) partagent avec audio.

◆ Si la COMPOSANTE (YPbPr) et AV fonctionnent comme un mini terminal et partagent le même système audio, veuillez utiliser un à trois câbles audio & vidéo.

**COMMON INTERFACE (INTERFACE COMMUNE)** : Veuillez insérer la carte CI dans l'emplacement PCMCIA dans le sens de la flèche sur la carte CI.

**DIGITAL AUDIO OUT** : Envoi du signal audio numérique du téléviseur vers un dispositif audio externe via le port de sortie audio numérique.

**USB** : Connecte un périphérique de stockage USB et un lecteur de fichiers multimédia.

### REMARQUE :

※ La plage de la puissance d'entrée pour le téléviseur est 100-240V ~ 50/60Hz;  
Ne branchez pas le

Port d'alimentation du téléviseur avec un câble d'alimentation hors de la plage susmentionnée.

※ Avant de connecter un périphérique externe, veuillez vous assurer d'abord que le téléviseur et l'appareil externe ont été arrêtés. Lors de la connexion, veuillez faire référence au nom de l'interface et la couleur de l'interface pour connecter le câble de signal.

※ Veuillez tenir la partie isolée de la fiche en débranchant le câble d'alimentation, ne touchez pas directement la partie métallique du câble.

# Mise en route

## Utilisation de la télécommande

Lorsque vous utilisez la télécommande, orientez-la vers le capteur à distance du téléviseur. S'il y a une obstruction entre la télécommande et le capteur à distance du téléviseur, celui-ci ne fonctionnera pas.

- ◆ Orientez la télécommande vers le capteur à distance du téléviseur.
- ◆ Si vous utilisez ce téléviseur dans un endroit très éclairé, capteur à infrarouge peut ne pas fonctionner correctement.
- ◆ La distance effective recommandée pour l'emploi de la télécommande est d' environ 7 mètres.

## Mise en place des piles de la télécommande

1. Faites coulisser vers l'arrière le couvercle des piles de la télécommande.
2. Insérez deux piles de type AAA. Faites attention à bien respecter les indications de polarité « + » et « - » comme l'indique le schéma dans le compartiment.
3. Remettez le couvercle en place.

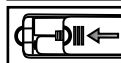
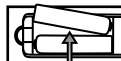
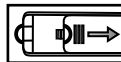

## Changement des piles

Pour faire fonctionner la télécommande, vous devez y insérer les piles en suivant les recommandations ci-dessous.

Une diminution significative de la portée de la télécommande est le signe que les piles sont bientôt épuisées et doivent donc être changées.

### Remarques concernant l'utilisation des piles :

L'utilisation d'un type de piles incorrect peut entraîner une fuite de produit chimique et/ou une explosion. Veuillez noter les points suivants :

- ◆ Les piles doivent impérativement être insérées avec les pôles + et - dans le bon sens, comme indiqué dans le compartiment des piles.
- ◆ Les piles de types différents ont des spécifications différentes. Ne mélangez pas des piles de types différents.
- ◆ Ne mélangez pas des piles anciennes avec des nouvelles. Le fait d'utiliser conjointement des piles neuves et des piles usagées peut raccourcir la durée de vie des piles et/ou entraîner une fuite de produits chimiques.
- ◆ Changez les piles dès qu'elles ne marchent plus.
- ◆ Les fuites de produits chimiques des piles peuvent provoquer des irritations. Si du liquide chimique s'échappe des piles, essuyez-le immédiatement avec un chiffon sec.
- ◆ Les conditions de stockage peuvent raccourcir la durée de vie des piles. Retirez les piles à chaque fois que vous anticipez que la télécommande ne sera pas utilisée pendant longtemps.
- ◆ Les piles (en paquet ou installée) ne doivent pas être exposées à une chaleur excessive comme la lumière du soleil, le feu, etc.

### MISE EN GARDE :

- ◆ Si les piles sont remplacées de manière incorrecte cela peut provoquer une explosion.
- ◆ Remplacez-les uniquement avec des piles de même marque ou d'un type équivalent.

# Télécommande

Les boutons de la télécommande originale sont les suivants :

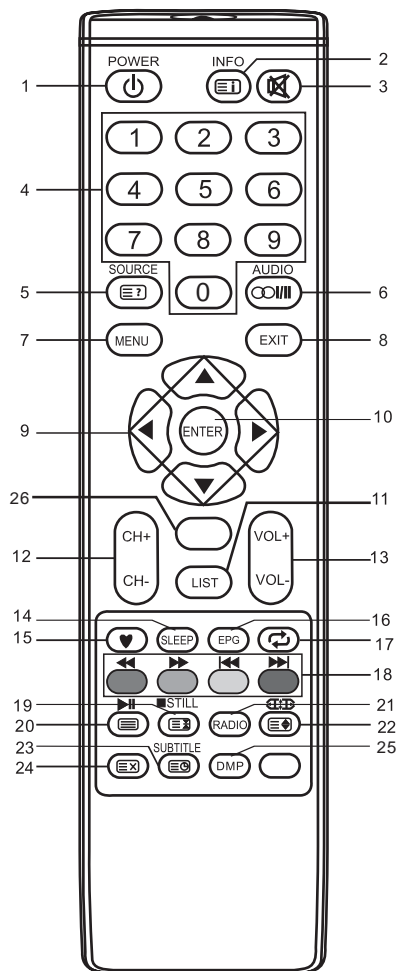

## Définition des boutons de la télécommande :

1. : Alimentation, pour allumer et éteindre le téléviseur.
2. **INFO** : Pour afficher les informations du programme en cours sur l'écran.  
 : Allez à la page Index.
3. : Pour couper ou remettre le son.
4. **BOUTONS NUMERIQUES** : Pour choisir les chaînes ou pour entrer le mot de passe.
5. **SOURCE** : Pour sélectionner la source.  
 : Pour afficher les informations masquées de certaines pages télétexte.
6. **AUDIO** (∞/I/II) : Pour sélectionner les modes NICAM en mode TV analogique. Pour changer la langue audio en mode TV numérique.
7. **MENU** : Pour accéder au menu et configurer divers paramètres.
8. **EXIT** : Pour quitter le menu.
9. / / / : Boutons de navigation pour sélectionner divers paramètres.
10. **ENTER** : Pour accéder au paramètre sélectionné dans le menu.
11. **LIST** : Pour afficher la liste des chaînes. Appuyez à nouveau sur ce bouton pour quitter ce mode.
12. **CH+/CH-** : Pour sélectionner les chaînes dans un ordre croissant ou décroissant.
13. **VOL+/VOL-** : Pour régler le niveau du volume en l'augmentant ou le baissant.
14. **SLEEP** : Pour régler le minuteur de veille (appui répétitif) pour quitter cette fonction.
15. : Pour activer/désactiver la liste des chaînes favorites. (Vous devriez définir vos chaînes préférées dans le menu Program Edit/modifier un programme).
16. **EPG** : Guide électronique des programmes (en mode DTV).
17. : Retourner au dernier programme consulté.

# Télécommande

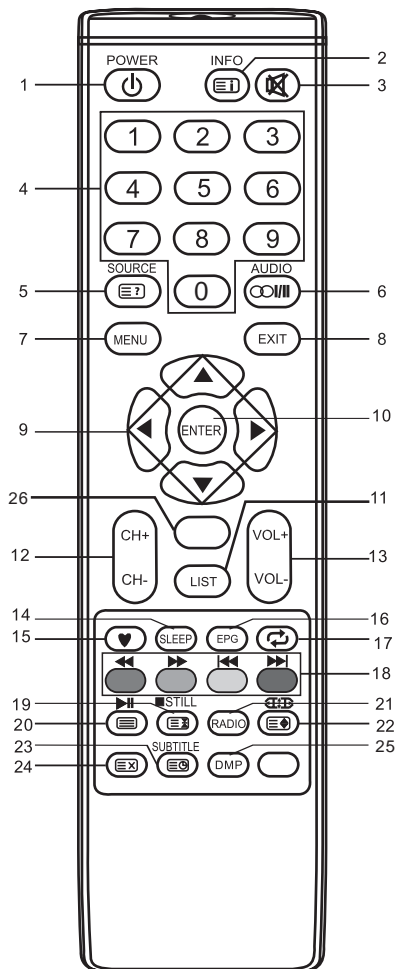

## 18. BOUTONS DE COULEUR :

Rouge/vert/jaune/bleu, liens de navigation.

◀◀ : Retour rapide (en mode USB)

▶▶ : Avance rapide (en mode USB)

◀◀◀ : Précédent (en mode USB)

▶▶▶ : Suivant (en mode USB)

## 19. STILL : Pour arrêter ou activer l'affichage en cours en cours.

■ : Arrêt (en mode USB).

☰☷ : Pour maintenir l'affichage de page télétexte, et appuyer à nouveau pour quitter ce mode.

## 20. ▶|| : Lecture / Pause (en mode USB).

☰☷ : Pour accéder au télétexte, appuyez de nouveau pour accéder au mode MIX, puis appuyez une nouvelle fois pour quitter ce mode.

## 21. RADIO : Appuyez pour basculer entre la radio et les chaînes (en mode DTV).

(en mode Lorsque'un programme radio est disponible DTV).

## 22. ☰☷ : Pour sélectionner différentes tailles d'image.

☰☷ : Pour changer la taille de l'écran télétexte en mode affichage.

## 23. SUBTITLE: Pour sélectionner la langue des sous-titres pendant le passage/la lecture d'un programme de télévision numérique.

☰☷ : Press to turn on or turn off subpage. (Pour passer en mode sous-titres ou aller vers une sous-page).

## 24. ☰☷ : Pour annuler le télétexte sans quitter le mode télétexte, pressez à nouveau pour quitter.

## 25. DMP : Pour changer la source média.

## 26. INDEX: Pour modifier la liste par MINUTERIE ou par CHAINE. (Dans le menu GUIDE DES PROGRAMMES)

### REMARQUE :

※ Les boutons non mentionnés ici ne sont pas utilisés.

※ Toutes les images dans ce manuel sont des exemples, seulement pour référence, le produit réel peut être différent des images.

# Fonctions de base

## Allumer et éteindre le téléviseur

### • Allumez la TV

Branchez le câble d'alimentation de la TV à une prise électrique.

Si le téléviseur dispose d'un interrupteur d'alimentation, allumez-le d'abord. Pour mettre la TV en marche lorsqu'elle est en mode de veille, appuyez sur le bouton  de la télécommande.

### • Éteindre le téléviseur

Appuyez sur le bouton  de la télécommande pour accéder au mode de veille.

Ne laissez pas votre téléviseur en mode veille pendant de longues périodes de temps.

Il est préférable de débrancher le cordon d'alimentation.

### REMARQUE :

- S'il y a un arrêt accidentel, le téléviseur passera en mode veille automatiquement après ré-alimentation. Pour assurer l'utilisation normale du téléviseur, allumer et éteindre fréquemment est interdit, quand il y a un arrêt accidentel, il est recommandé de débrancher le câble d'alimentation de la prise de courant.

## Première configuration



Si c'est la première fois que vous mettez en marche le téléviseur, le menu de configuration initiale apparaît, et les éléments de ce menu existent aussi dans d'autres menus, vous pouvez donc modifier les valeurs après les avoir configurées.

**Conseils :** Assurez-vous que les connexions à l'antenne sont effectuées.



### ■ Sélectionner votre langue

Utilisez les boutons /  pour sélectionner la langue d'affichage sur l'écran.



### ■ Sélectionner votre pays

Utilisez les boutons /  pour sélectionner votre pays de résidence, puis appuyez sur le bouton .

### ■ Sélectionner votre fuseau horaire



Utilisez les boutons /  pour sélectionner votre fuseau horaire, puis appuyez sur le bouton .

### ■ Sélectionner votre environnement TV

Utilisez les boutons /  pour sélectionner le mode Domicile ou le mode Magasin puis appuyez sur le bouton .

• Pour une meilleure efficacité énergétique, le mode Maison est recommandé. Si vous optez pour le mode Magasin, un message vous demandant de confirmer votre choix s'affiche.

### ■ Sélectionner le type d'antenne (Antenne , Câble ou satellites)

Utilisez les boutons /  pour sélectionner le mode de réglage puis appuyez sur le bouton . (Pour plus d'informations, veuillez vous reporter au menu Chaines → Réglage Auto).

### ■ Recherche auto

Appuyez sur le bouton  pour lancer la recherche automatique.

Premier réglage DTV, appuyez sur Menu et sur le bouton flèche sur la gauche pour sauter le réglage DTV,

Deuxième réglage ATV, appuyez sur Menu et sur le bouton flèche sur la gauche pour sauter le réglage ATV.

# Fonctions de base

## REMARQUE :

- Si le téléviseur ne reçoit pas de chaînes, veuillez vérifier la connexion de l'antenne ou le pays que vous avez sélectionné, puis lancez le réglage automatique à nouveau.
- Si le téléviseur reçoit quelques chaînes seulement, cela signifie que la réception de l'antenne n'est pas assez bonne et un service d'antenne est recommandé.

### Sélectionner une chaîne de télévision

- **Utilisation des boutons CH+/CH- du panneau de la TV ou CH+/CH- de la télécommande.**

Appuyez sur CH+ pour augmenter les numéros des chaîne.

Appuyez sur CH- pour diminuer les numéros des chaîne.

- **Utilisation des boutons numériques 0 à 9.**

Vous pouvez sélectionner le numéro de la chaîne en appuyant sur 0 à 9.

De plus, lorsque le téléviseur est dans un certain mode, il fonctionne en mode TV et lit la chaîne correspondant au numéro du bouton appuyé.

- **Exemple**

Pour sélectionner une chaîne d'un chiffre (par exemple la chaîne 5) : Appuyez sur le bouton 5.

Pour sélectionner une chaîne de deux chiffre (par exemple la chaîne 20) : Appuyez sur le bouton 2, puis immédiatement sur le bouton 0.

### Réglage du volume

- Appuyez sur le bouton **VOL+/-** du panneau de la TV ou sur le bouton **VOL+/-** de la télécommande pour régler le volume.

- Si vous voulez couper le son, appuyez sur le bouton .

- Vous pouvez réactiver le son en appuyant de nouveau sur le bouton  ou en augmentant le volume.

### Sélection de la source d'entrée

Vous pouvez sélectionner la source d'entrée en appuyant sur la touche **SOURCE** de la télécommande.

Appuyez sur les boutons **▲/▼** pour faire défiler les sources d'entrée, et appuyez sur le bouton **ENTER** pour confirmer votre choix.

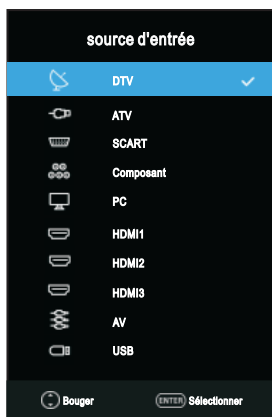

# Utilisation du menu

## Navigation du menu

Avant d'utiliser le téléviseur, suivez les étapes ci-dessous pour apprendre à naviguer dans le menu afin de sélectionner et d'ajuster différentes fonctions. Les étapes d'accès peuvent varier en fonction du menu sélectionné.

1. Appuyez sur le bouton **MENU** pour afficher le menu principal.

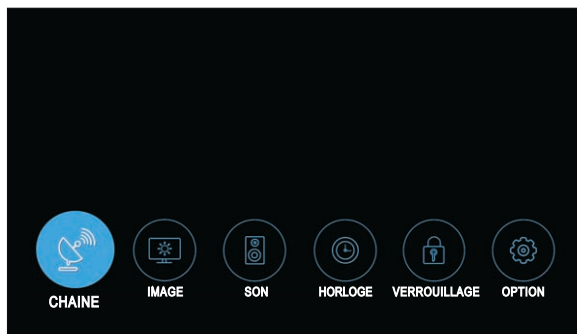

2. Appuyez sur ◀/▶ pour faire défiler le menu principal. Vous pouvez choisir entre Image, Son, Chaînes, Fonction et Réglages.

3. Appuyez sur le bouton **ENTER** pour accéder au sous-menu.

4. Appuyez sur les boutons ▲/▼ pour sélectionner l'option préférée.

5. Appuyez sur les boutons ◀/▶ pour ajuster la valeur.

6. Appuyez sur le bouton **MENU** pour retourner au menu précédent.

7. Appuyez sur le bouton **EXIT** pour quitter le menu.

### REMARQUE :

- ◆ Quand un élément dans le MENU est affiché en gris, cela signifie que l'article n'est pas disponible ou qu'il ne peut être réglé.
- ◆ Certains éléments dans les menus peuvent être cachés en fonction des modes ou des sources de signaux utilisés.
- ◆ Les boutons du téléviseur ont la même fonction que les boutons correspondants de la télécommande. Si votre télécommande est perdue ou n'est pas fonctionnelle, vous pouvez utiliser les boutons du téléviseur pour sélectionner les menus. Ce manuel porte sur le fonctionnement de la télécommande.



# Utilisation du menu

## Menu Chaîne

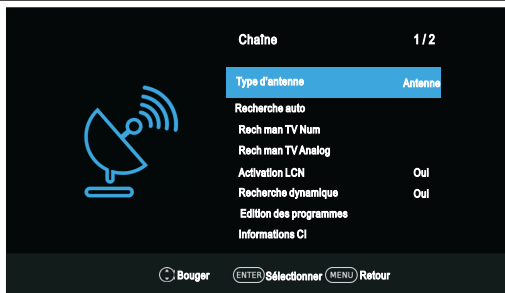

■ **Type d'antenne:** Appuyez sur les boutons ▲/▼ pour sélectionner le type d'antenne.

※ **Lorsque les signaux TV proviennent d'une antenne Antenne.**

■ **Recherche auto:** Appuyez sur le bouton **ENTER** pour lancer la recherche automatique.

1. Sélectionnez le pays et le type de réglage pour les chaînes.

2. Le téléviseur commence à mémoriser toutes les chaînes disponibles.

Une fois la recherche terminée, les chaînes trouvées sont enregistrées et l'appareil passe à la recherche de chaînes TV, DTV, radio et données.

Si vous appuyez sur le bouton **MENU** pendant la recherche des chaînes de télévision, la recherche automatique passe directement à la recherche des chaînes DTV comme le montre l'image.

■ **Rech manTV Num:** Appuyez sur le bouton **ENTER**.

Appuyez sur les boutons ◀/▶ pour choisir votre chaîne. Appuyez sur le bouton **ENTER** pour lancer la recherche.

Lorsqu'une chaîne est trouvée, le processus de recherche s'interrompt et la chaîne est enregistrée sous le numéro de chaîne actuel.

Si le programme n'est pas celui que vous attendiez, veuillez appuyer sur le bouton ◀/▶ pour continuer la recherche. Appuyez sur le bouton **EXIT** pour quitter le menu.

※ **Lorsque les signaux TV proviennent du Câble.**

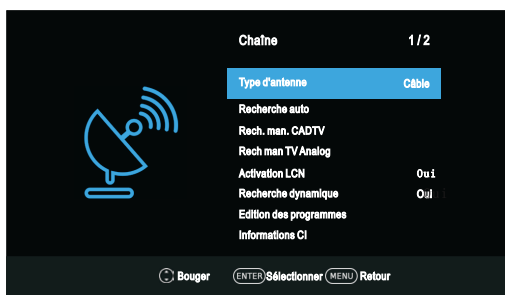

■ **Recherche auto:** Appuyez sur le bouton **ENTER** pour lancer la recherche automatique.

## Utilisation du menu

1. Sélectionnez le pays et le type de réglage pour les chaînes.
2. Faites les réglages nécessaires dans le Menu Câble Scan (Menu Recherche câble).

– **Type de balayage** : Permet de rechercher toutes les chaînes actives et de les mémoriser dans le téléviseur.

Si vous sélectionnez l'option **Network Search**, vous pouvez configurer manuellement les Fréquence, l'ID réseau et le Symbole en vous servant des boutons de la télécommande. L'option Scan rapide (Recherche rapide) ne permet de rechercher que les chaînes du câble numérique (DVBC), et pas les chaînes de la télévision analogique (ATV).

Si vous sélectionnez **Full Scan**, la recherche automatique balayera toutes les fréquences ou les fréquences désignées à la recherche des chaînes disponibles.

– **Fréquence**: Permet de renseigner une fréquence définie par l'utilisateur. (Varie d'un pays à l'autre)

– **ID réseau**: Permet de choisir le mode de réglage du paramètre ID réseau entre Auto et Manual (Manuel). Lorsque le mode choisi est Manual (Manuel), vous pouvez renseigner l'ID réseau à l'aide des touches numériques.

Une fois que vous êtes satisfait de vos réglages, appuyez sur le bouton **ENTER** .

– **symbole**: Permet de choisir le mode de réglage du paramètre Symbole entre Auto et Manual (Manuel). Lorsque le mode choisi est Manual (Manuel), vous pouvez définir la valeur du paramètre Symbole à l'aide des touches numériques.

3. Le téléviseur commence à mémoriser toutes les chaînes disponibles.

### ■ **Rech man CADTV**

Les fonctions Fréquence, Symbole et Modulation sont nécessaires pour d'ajouter un programme correctement en mode câble DVB. Veuillez vous adresser à votre fournisseur de services de télévision par câble pour connaître les valeurs à utiliser.

### ※ **Lorsque les signaux de TV sont par des satellites.**

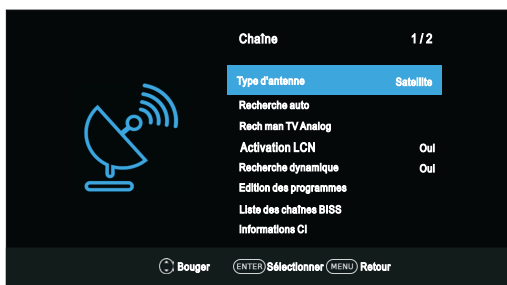

- **Réglage automatique**: Sélectionnez le bouton **ENTER** pour lancer le réglage automatique.

### **Configuration de satellite**

- **Satellite / Transpondeur**: Appuyez sur le bouton **INDEX** pour basculer entre la liste des satellites et la liste correspondante des transpondeurs. Appuyez sur le bouton **▲/▼** pour sélectionner le satellite /le transpondeur dans la liste.

## Utilisation du menu

■ **CH + / CH-**: Appuyez sur le bouton **CH**  $\wedge$  /  $\vee$  pour afficher ou descendre la liste des satellites / des transpondeurs.

**Effacer**: Appuyez sur le bouton rouge pour supprimer le satellite actuel.

**Editer**: Appuyez sur le bouton vert pour éditer le satellite actuel.

**Ajouter**: Appuyez sur le bouton jaune pour ajouter un nouveau satellite.

**Chercher**: Appuyez sur le bouton bleu pour accéder au sous-menu.

• Mode de recherche: appuyez sur les touches  $\blacktriangleleft$  /  $\blacktriangleright$  pour sélectionner le mode de numérisation: par défaut, balayage aveugle.

• Crypté: Balayez d'autre gratuit canal, ou tous les canaux.

• Type de service: sélectionnez le type de service à balayer.

– **Type de LNB**: Sélectionnez le type de LNB.

– **Alimentation LNB**: Sélectionnez le type d'alimentation pour le LNB.

– **22kHz**: sélectionnez les 22KHz selon le type de LNB.

– **Toneburst**: Vous pouvez choisir l'un des deux satellites. Utilisé pour choisir un appareil approprié.

– **DiSEqC1.0**: Vous pouvez choisir l'un des quatre satellites. Utilisé pour choisir un appareil approprié.

– **DiSEqC1.1**: Vous pouvez choisir l'un des seize satellites. Utilisé pour choisir un appareil approprié.

– **Moteur**: Définit le type positionné entre DiSEqC1.2 et USALS.

Lorsque le moteur est réglé sur DiSEqC1.2 ou USALS:

**Régler la limite**: Appuyez sur le bouton rouge pour définir Limites sur le scope de la rotation de l'antenne satellite.

Déplacement continu: Tourne l'antenne jusqu'à ce que la rotation soit terminée ou Arrêté manuellement.

Pas de déplacement: Tourne l'antenne conformément à la valeur de pas. Permet L' antenne effectue un réglage fin. Régler la limite Ouest: définissez la valeur de limite d'ouest Régler la limite Est.

Régler la limite Est: définissez la valeur de limite d'est.

Définir la limite d'est: Entraînez l'antenne à la position zéro.

Désactiver la limitation: Supprimer les paramètres de limite. Permet à l'antenne de tourner sur l'arc complet. Annuler la limite d' est et la limite d' ouest.

**Réglez la position**: Appuyez sur la touche **ENTER** pour régler la position.

Déplace automatique: Tourne l'antenne automatiquement.

Déplacement continu: Tourne l'antenne jusqu'à ce que la rotation soit terminée ou arrêtée manuellement.

Pas de déplacement: Tourne l'antenne conformément à la valeur de pas. Permet à l'antenne d'effectuer un réglage plus fin.

Aller à la position: Tourne l'antenne sur la position satellite stockée.

Aller à la référence: Entraînez l'antenne à la position zéro.

Aller à X: Déplace l'antenne vers l'emplacement spécifié par l'emplacement défini.

## Utilisation du menu

Lorsque le moteur est réglé sur USALS:

**Régler localisation:** Appuyez sur le bouton vert pour définir l'emplacement.

Localisation: direction de longitude, angle de longitude, direction de latitude, angle de latitude peuvent être ajustés lorsque l'emplacement est défini sur Manuel.

Est/Ouest: Définit la direction de longitude pour l'emplacement.

Longitude: Définit l'angle de longitude de l'emplacement.

Nord/Sud: Définit la direction de latitude pour l'emplacement.

Latitude: Définit l'angle de latitude pour l'emplacement.

– **Réinitialiser tout:** la liste des satellites, la liste des transpondeurs et certains paramètres seront réinitialisés aux valeurs par défaut. Après avoir réinitialisé tout, vous pouvez redéfinir le comté à la fois Auto Tuning

### ■ **Recherche manuelle TV Analog:** Mémorisation manuelle des chaînes ATV.

Sauvegarder dans 1 : Mémorise la chaîne recherche dans le canal 1 (Vous pouvez changer le numéro du canal à l'aide des boutons ◀/▶).

Son\_Standard : Sélectionnez le niveau du son.

Vidéo\_Standard : Sélectionnez la norme vidéo.

Chaîne actuelle 1 : Sélectionnez le canal actuel.

Recherche : Appuyez sur le bouton ◀ pour rechercher vers le bas à partir de la fréquence actuelle, et appuyez sur le bouton ▶ pour rechercher vers le haut.

Recherche fine : Régler correctement la fréquence du canal.

Appuyez sur le bouton rouge pour le mémoriser. Appuyez sur le bouton **EXIT** pour quitter ce menu.

### ■ **Activation LCN**

Appuyez sur le bouton **ENTER** pour sélectionner Activer ou Arrêt.

### ■ **Recherche dynamique (dans le mode DTV)**

Activer ou Arrêt la fonction Recherche dynamique .

### ■ **Edition des programmes**

Appuyez sur les boutons ▲/▼ pour sélectionner "Edition des programmes", puis appuyez sur le bouton **ENTER** pour accéder au sous-menu.

Appuyez d'abord sur les boutons ▲/▼ pour sélectionner la chaîne que vous souhaitez supprimer, ignorer ou déplacer, puis :

**Effacer:** Appuyez sur le bouton **ROUGE** pour supprimer la chaîne.

**Déplacer:** Appuyez sur le bouton **JAUNE** pour déplacer la chaîne. Appuyez ensuite sur les boutons ▲/▼ pour atteindre son nouvel emplacement.

**Sauter:** Appuyez sur le bouton **BLEU** pour sauter la chaîne. (Votre téléviseur va sauter la chaîne automatiquement lorsque vous utilisez **CH+ /-** pour visualiser les chaînes.)

**Favoris:** Appuyez sur le bouton ♥ pour définir la chaîne favorite. (Il est possible de sélectionner un ou plusieurs groupes).

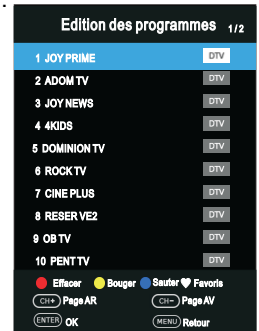

## Utilisation du menu

### ■ Liste des chaînes BISS(en mode Satellite)

Appuyez sur ▲/▼ buttons sélectionner la liste des canaux BISS, puis appuyez sur la touche ENTER pour entrer dans le sous-menu.

Appuyez sur le bouton rouge pour supprimer le programme BISS.

Appuyez sur le bouton vert pour modifier le programme BISS.

### ■ Information CI (en mode DTV)

Cette fonction vous permet de regarder des services chiffrés (services payants).

Veuillez insérer la carte CI dans la fente PCMCIA selon les flèche sur la carte CI.

#### REMARQUE:

- ◆ La fonction ne peut être obtenue que lorsque la fente CI est disponible.
- ◆ Il est possible de changer l'écran et le service du menu CI (Interface commune) en consultant votre revendeur.
- ◆ Veuillez ne pas insérer ou retirer la carte CI lorsque vous l'activez.
- ◆ Ne pas insérer ou retirer la carte CI fréquemment afin d'éviter tout dommage du téléviseur et de la carte CI.
- ◆ Pendant l'initialisation de la carte CI, n'utilisez pas le téléviseur.

### ■ Information signal (Uniquement disponible lorsque le signal est sous DTV)

Appuyez sur les boutons ▲ / ▼ pour sélectionner l'Signal Information, puis appuyez sur le bouton ENTER pour voir les informations détaillées.

## Menu Image

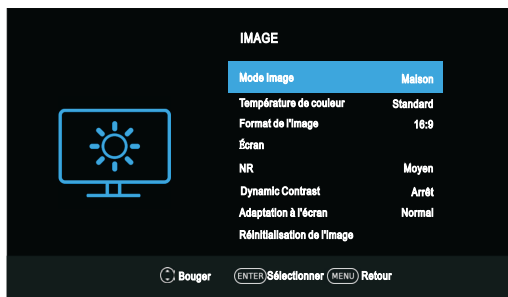

### ■ Mode Image: Vous pouvez sélectionner le type d'image qui correspond le mieux à vos exigences. Les paramètres Contraste, Luminosité, Couleur (Saturation), Netteté et Tonalité (NTSC) peuvent être ajustés lorsque le mode image est réglé sur Utilisateur.

- **Contraste:** Permet de régler le contraste de l'image.
- **Luminosité:** Permet de régler la luminosité de l'image.
- **Couleur:** Permet de régler la saturation des couleurs de l'image.
- **Netteté:** Permet de régler le niveau de netteté de l'image pour en améliorer les détails.
- **Nuance:** Permet de régler la teinte de l'image (NTSC). (valable uniquement pour les signaux NTSC).

## Utilisation du menu

- **Température de couleur:** Permet de régler la température des couleurs de l'image.
- **Format de l'image:** Vous pouvez sélectionner le format d'image qui vous correspond le mieux à vos exigences.
- **écran (Valable uniquement pour les chaînes VGA)**
  - **Réglage auto:** Permet d'ajuster l'image automatiquement.
  - **Position H.:** Permet de centrer l'image en la déplaçant vers la gauche ou la droite.
  - **Pos. Verticale:** Permet de centrer l'image en la déplaçant vers le haut ou vers le bas.
  - **Dimension :** Pour ajuster la taille de l'écran.
  - **Phase :** Permet d'ajuster la phase du signal interne.
- **NR (Réduction du bruit) :** Permet de réduire le bruit qui apparaît sur l'écran sans compromettre la qualité vidéo.
- **Contraste dynamique:** Permet d'optimiser le contraste en fonction de la luminosité de l'image.
- **Adaptation à l'écran (En mode DTV) :** Permet d'ajuster le taux de reproduction de l'image.
- **Mode PC (dans le mode HDMI) :** Activer ou Désactiver la fonction Mode PC.
- **Mode jeu (dans le mode HDMI) :** Activer ou Désactiver la fonction Mode jeu.
- **Réinitialisation de l'image:** Restitue au menu Image ses réglage d'usine.

### Menu Son

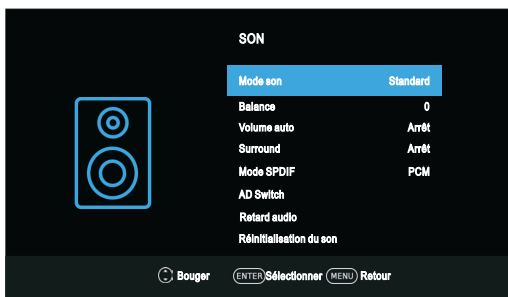

- **Mode son:** Vous avez la possibilité de sélectionner un mode son qui correspond à vos préférences. Les aigus et les graves peuvent être ajustés lorsque le mode son est réglé sur Utilisateur.
  - **Aigus:** Permet d'ajuster la gamme des aigus.
  - **Basse:** Permet d'ajuster la gamme des graves.
- **Balance :** Vous pouvez ajuster l'équilibre sonore des enceintes en fonction de vos préférences.
- **Volume auto (Niveau de volume automatique) :** La fonction AVL permet de conserver automatiquement le même niveau de volume lorsque l'on change de chaîne. Parce que chaque station de radiodiffusion a ses propres conditions de

## Utilisation du menu

signal, le réglage du volume peut être nécessaire à chaque fois que la chaîne est changée. Cette fonctionnalité permet aux utilisateurs de profiter de niveaux de volume stables en faisant des ajustements automatiques pour chaque programme.

- **Surround:** Vous pouvez activer ou désactiver la fonction Son Surround selon vos exigences en matière d'effets sonores.
- **Mode SPDIF:** Vous pouvez sélectionner le mode de sortie SPDIF de votre choix.
- **AD Switch(en mode DTV) :** \* Cette fonction n'est disponible que dans certains pays, surtout en Amérique du Nord et en Europe. Il s'agit d'une fonction audio auxiliaire qui permet de diffuser des pistes audio vers des déficients visuels. Elle gère le flux audio dédié à l'audio-description (AD), qui est envoyé en même temps que la bande son principale.
- **Retard audio:** Permet de corriger les problèmes de synchronisation audio-vidéo lorsque vous regardez la télévision en écoutant le son à l'aide d'un périphérique du type récepteur audio (0ms ~ 250ms).
- **Réinitialisation du son:** Réinitialise le menu son à ses réglages d'usine.

### Menu de Réglage de l'heure



- **Synch auto:** Lorsque cette option est activée, le téléviseur synchronise automatiquement l'horloge locale selon le DTV (temps de diffusion numérique).
- **Horloge:** Vous pouvez afficher l'heure indiquée par le flux de signal DTV ou bien régler vous-même l'heure du système.
- **Minuterie de veille:** Permet de sélectionner l'heure à laquelle le téléviseur passera automatiquement en mode veille. Pour désactiver la minuterie de veille, sélectionnez « Off ».
- **Extinction auto.:** Permet de sélectionner le délai de mise en veille automatique de votre choix. Le téléviseur passera automatiquement en mode veille si aucune opération n'est effectuée pendant le délai défini.
- **Extinction en l'absence de signal:** Permet d'activer ou désactiver la fonction No Signal Power Off.
- **Fuseau horaire:** Permet de sélectionner le fuseau horaire/ (lorsque la fonction Auto Sync est activée, le fuseau horaire peut être ajusté).
- **Durée d'affichage :** Permet de sélectionner le temps d'affichage du menu OSD en secondes (15s, 30s, 60s, Arrêt) après votre dernière utilisation.

# Utilisation du menu

## Menu de Verrouillage



- **Verrouillage système:** Cette fonction est destinée à empêcher que des personnes non autorisées n'utilisent le téléviseur, son utilisation étant soumise à la saisie d'un mot de passe à 4 chiffres. Le mot de passe par défaut est 0000.

### REMARQUE :

Si vous oubliez votre mot de passe, le super mot de passe de 1225 est toujours valide.

- **Définir le mot de passe:** Appuyez sur le bouton **ENTER** pour accéder au sous-menu. Vous pouvez définir votre mot de passe privé. Appuyez sur les touches numériques de la télécommande pour régler le nouveau mot de passe. Lorsque le nouveau mot de passe est saisi deux fois, le réglage est terminé avec succès.
- **Contrôle des programmes (en mode ATV/DTV) :** Appuyez sur le bouton **JAUNE** pour verrouiller le programme de votre choix. Appuyez de nouveau sur le bouton **JAUNE** pour le déverrouiller. Pour regarder une chaîne verrouillée, entrez votre mot de passe à 4 chiffres lorsque l'écran de saisie s'affiche.
- **contrôle parental (en mode DTV) :** Cette fonction permet d'éviter que des enfants ne regardent des émissions pour adultes, en fonction de leur classification. Cette fonction dépend des informations fournies par la station de télévision. De ce fait, si le signal est accompagné d'informations incorrectes, cette fonction ne fonctionnera pas.

## Menu de configuration

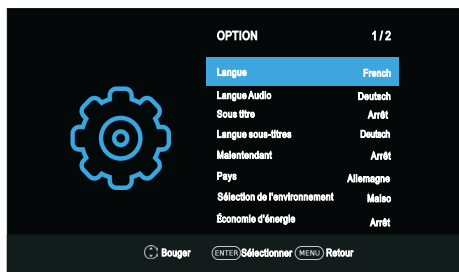



## Utilisation du menu

- **Langue:** Permet de sélectionner la langue d'affichage des menus à l'écran de votre choix.
- **Langues Audio:** Permet de sélectionner la langue audio de votre choix.. (Disponible pour les chaînes numériques si plusieurs langues audio sont diffusées.)
- **Sous titre:** Activer ou désactiver la fonction Switch the Subtitle.
- **Langues sous-titres:** Permet de sélectionner la langue de votre choix pour l'affichage des sous-titres. (Disponible pour les chaînes numériques si plusieurs langues de sous-titres sont diffusées.)
- **Malentendant:** Lorsque l'option Malentendant (Malentendants) est activée, des informations apparaissent sur l'écran à destination des malentendants. Lorsque l'option Malentendant (Malentendants) est désactivée, les informations sont masquées.
- **Pays:** Affiche le pays actuel.
- **Sélection de l'environnement:** Permet de sélectionner l'emplacement. Sélectionnez Domicile ou Magasin. Le mode Magasin est le réglage optimal pour l'emplacement Magasin.
- **Économie d'énergie:** Lorsque l'option Sélection de l'emplacement est réglée sur Domicile, la fonction Économie d'énergie peut être utilisée. Réglez la fonction Économie d'énergie sur On ou sur Off.
- **Rappel de santé:** Permet d'activer ou désactiver l'affichage des précautions sanitaires. Pendant l'affichage des précautions sanitaires
- **HDMI\_CEC:** Appuyez sur les boutons ▲/▼ pour sélectionner CEC HDMI, puis appuyez sur **ENTER** pour accéder au sous-menu.
  - **HDMI\_CEC** : Appuyez sur le bouton **ENTER** pour activer ou désactiver le HDMI CEC.
  - **ARC** : Permet de véhiculer du son dans un récepteur AV par le biais d'un câble HDMI (ARC). Appuyez sur le bouton **ENTER** pour activer ou désactiver le HDMI ARC.
  - **Mise en veille automatique:** Lorsque l'utilisateur éteint le téléviseur, tous les appareils compatibles CEC actifs connectés à l'entrée HDMI passent en mode veille. Appuyez sur le bouton **ENTER** pour activer ou désactiver la fonction Mise en veille auto.
  - **Mise en marche auto** : Lorsque vous appuyez sur le bouton « Play » du périphérique compatible CEC, celui-ci se met en marche, allumez le téléviseur et, l'entrée HDMI sur lequel l'appareil est connecté, deviendra le dispositif d'entrée actif du téléviseur.
  - **Liste de dispositifs** : Permet d'afficher la liste des dispositifs qui sont connectés au téléviseur.
- **Logo de démarrage:** Permet d'activer ou désactiver la fonction Power On Logo.
- **Réinitialiser:** Permet de rétablir tous les paramètres d'usine par défaut. Une fois la restauration est terminée, le téléviseur passe en mode veille.

## Utilisation du menu

- **DivX® Vidéo à la demande** : Lorsque cette option est sélectionnée, vous pouvez voir s'afficher le code d'enregistrement des informations pertinentes sur le DivX ®.
- **Guide d'installation**: Il s'agit d'un guide d'installation qui vous permet de configurer la TV.
- **"Version du logiciel**: Permet d'afficher des informations sur la version actuelle du logiciel.
- **mise à jour logicielle (USB)**: Permet de mettre à jour le logiciel à l'aide d'un dispositif de mémoire USB. Veuillez ne pas couper l'alimentation ou retirer la clé USB jusqu'à ce que les mises à jour soient terminées.

### Mode Hôtel

Appuyez sur le bouton **SOURCE** pour afficher le Menu Source, puis appuyez sur **2** **0** **1** **2** pour accéder au mode Hôtel Mode pour y ajuster les paramètres.

#### - Mode hôtel

Appuyez sur les boutons pour sélectionner le Mode Hôtel, puis appuyez sur le bouton **◀/▶** pour activer ou désactiver.

#### REMARQUE :

- ◆ Les paramètres suivants ne fonctionnent que lorsque le mode Hôtel est configuré pour être activé.

#### - Source on

Réglez la source de signal par défaut en appuyant sur les boutons **◀/▶**. (La source de signal par défaut sera affichée à l'allumage du téléviseur.)

#### - Chaîne on

Réglez la chaîne par défaut en appuyant sur les boutons **◀/▶**. (La chaîne par défaut sera affichée à l'allumage du téléviseur).

#### - Volume on

Réglez le volume par défaut en appuyant sur les boutons **◀/▶**. (Le volume par défaut sera affichée à l'allumage du téléviseur). N'oubliez pas que le volume par défaut doit être inférieur au volume maximum).

#### - Volume maxi

Réglez le volume maximum en appuyant sur les boutons **◀/▶**. Lorsque le volume maximum est inférieur au volume par défaut, c'est le volume maximum qui est utilisé en priorité.

#### - Exporter vers USB

Vous pouvez exporter toutes les informations de la chaîne actuelle (y compris le numéro de la chaîne, le nom de la chaîne, la fréquence, etc.) dans le disque U, comme sauvegarde de l'information de la chaîne pour cet appareil.

#### - Importer depuis USB

Si vous ne pouvez pas restaurer les informations initiales de la chaîne après une opération de tri, déplacement, saut, verrouillage etc., vous pouvez importer les informations de la chaîne à partir d'un périphérique USB.

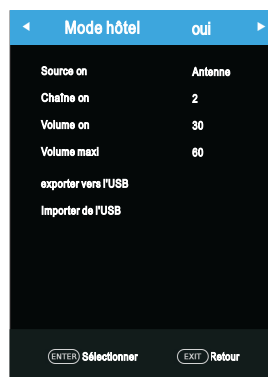

# Utilisation du menu

## Utilisation USB

- D'abord, insérez un dispositif de mémoire USB dans le port USB.
- Appuyez sur le bouton **SOURCE** pour accéder au menu de sélection de la source de signal. Utilisez les boutons ▲/▼ pour sélectionner le Média et le bouton **ENTER** pour accéder au mode Média. (Alternativement, appuyez sur le bouton **DMP** de la télécommande pour accéder au mode USB.)
- Vous pouvez également utiliser le menu de sélection de la source de signal pour quitter le mode USB.

### REMARQUE :

- ◆ Les dispositifs USB spéciaux peuvent ne pas être ou mal pris en charge.
- ◆ USB max. Load (Charge maxi USB) : DC5V 500mA.

### • Les formats pris en charge

Média	Extension de fichier.	Codec		Remarque
		Vidéo	Audio	
Film	.mpeg, .mpg	MPEG1/2,MPEG4,VC1	MPEG1/2 Layer1,MPEG1/2 Layer2,MPEG1/2 Layer3,AAC,AC3, EAC3,HEAAC	1. résolution Max 1080P 30fps 2.MPEG-4 V2 pas pris en charge
	.vob, .dat	MPEG1/2		
	.ts, .tp, .trp	MPEG1/2,H.264,MVC, VC1,HEVC		
	.avi	MPEG1/2,MPEG4, H.263, H.264, VC1, XviD	MPEG1/2 Layer1,MPEG1/2 Layer2,MPEG1/2 Layer3,WMA,AAC,AC3 ,HEAAC	
	.mp4, .mov	MPEG1/2,MPEG4 D,H.263,H.264 HEVC	MPEG1/2 Layer3,AAC,AC3, EAC3,HEAAC	
	.mkv	MPEG1/2,MPEG4, H.263,H.264, HEVC,VC1 VP9	MPEG1/2 Layer1,MPEG1/2 Layer2,MPEG1/2 Layer3,AAC,WMA, AC3,HEAAC	
	.flv	H.264,VC1	MPEG1/2 Layer3,AAC,HEAAC	
	.asf	MPEG1/2,MPEG4, H.264,VC1,	MPEG1/2 Layer1,MPEG1/2 Layer2,MPEG1/2 Layer3,WMA	

## Utilisation du menu

Musique	.mp3	--	MPEG1/2 Layer1 MPEG1/2 Layer2 MPEG1/2 Layer3	Taux maximal de bit 384Kbps
	.m4a	--	MPEG1/2 Layer3 AAC	
	.wav	--	MPEG1/2 Layer1 MPEG1/2 Layer2 MPEG1/2 Layer3 IMA-ADPCM	
	.aac	--	AAC	
Photo	.jpg, .jpeg	JPEG progressif		Résolution maximale : 1024×768
		JPEG de base		Résolution Max :15360×8640
	.bmp	--		Résolution maximale : 9600×6400
	.png	Non entrelacé		Résolution maximale : 9600×6400
		Entrelacé		Résolution Max :1200×800
Texte	.txt	TM Player		Taille du fichier: Max 1MB
<b>REMARQUE :</b> ♦ Des documents d'algorithmes spéciaux peuvent ne pas être ou mal pris en charge par les médias. ♦ Le Média prend en charge les formats mentionnés ci-dessus, si le format de fichier n'est pas pris en charge, changer au format donné.				

### • Interface d'exploitation principale

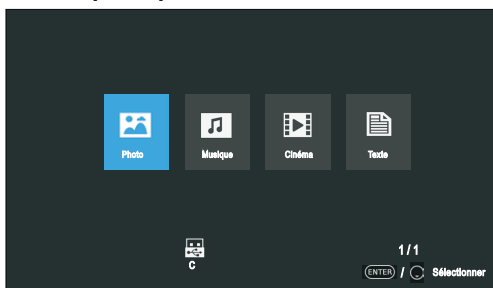

### • Fonctions de base

1. Utilisez les boutons ◀/▶ pour sélectionner Photo, Musique, Cinéma ou Texte. Appuyez sur le bouton **ENTER** enter pour accéder au sous-menu.
2. Utilisez les touches fléchées et le bouton **ENTER** pour accéder au disque de votre choix. Appuyez sur **ENTER** pour ouvrir le dossier.
3. Utilisez les touches fléchées pour sélectionner le fichier. Utilisez le bouton **ENTER** pour sélectionner ou désélectionner un fichier. Appuyez sur le bouton ▶| pour lire

## Utilisation du menu

les fichiers sélectionnés. Si aucun fichier n'est marqué, tous les fichiers du dossier seront lus en séquence après avoir appuyé sur le bouton ►||

4. Appuyez sur le bouton ■ pour mettre fin à la lecture du fichier.

5. Appuyez sur le bouton **EXIT** pour revenir au menu précédent et Exit menu pour quitter le menu.

### *Pendant la lecture de fichiers Photo :*



Appuyez sur le bouton **INFO/ENTER** de la télécommande pour masquer afficher la barre d'outils à l'écran.

\* Utilisez les boutons ◀/▶, puis appuyez sur **ENTER** pour sélectionner une fonction telle que Précédent, Suivant, Tourner, agrandir dans la barre d'outils à l'écran.

\* Appuyez ■ ou **EXIT** pour quitter la lecture & revenir à la page de la liste des fichiers.

### *Pendant la lecture des fichiers de Musique :*

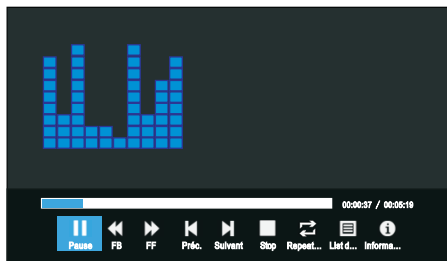

\* Utilisez les boutons ◀/▶, puis appuyez sur **ENTER** pour sélectionner une fonction telle que Précédent, Suivant, Tourner, agrandir dans la barre d'outils à l'écran.

\* Appuyez ■ ou **EXIT** pour quitter la lecture & revenir à la page de la liste des fichiers.

### *Pendant la lecture des fichiers Cinéma :*



## Utilisation du menu

Appuyez sur le bouton **INFO/ENTER** de la télécommande pour afficher la barre d'outils.

\* Utilisez les boutons ◀/▶, puis appuyez sur ENTER pour sélectionner une fonction telle que Lecture, Pause, fichier précédent, fichier suivant dans la barre d'outils à l'écran.

\* Appuyez sur ■ ou **EXIT** pour quitter la lecture & revenir à la page de la liste des fichiers.

### *Pendant la lecture des fichiers Texte :*

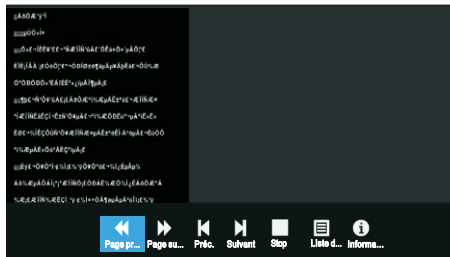

Appuyez sur le bouton **INFO/ENTER** de la télécommande pour masquer afficher la barre d'outils à l'écran.

\* Utilisez les boutons ◀/▶, puis appuyez sur ENTER pour sélectionner une fonction telle que Lecture, Pause, fichier précédent, fichier suivant dans la barre d'outils à l'écran.

\* Appuyez sur ■ ou sur **EXIT** pour quitter la lecture et revenir à la page de la liste des fichiers.

### **REMARQUE :**

- ◆ Pour lire vos fichiers multimédia, assurez-vous que vous avez sélectionné l'icône correcte dans le menu principal de lecture multimédia.

# Boutons importants

## GUIDE PROGRAMME (En mode DTV)

Appuyez sur le bouton EPG pour afficher le menu Programme Guide. Cette fonction vous fournit des informations détaillées sur la chaîne, ainsi que la durée du programme actuel. A partir du menu Programme Guide il est possible d'obtenir des informations sur le programme pendant huit jours (si le diffuseur les met à disposition).

- Appuyez sur les boutons ▲/▼ pour sélectionner une nouvelle chaîne dans la liste, puis appuyez sur **ENTER** pour lancer cette chaîne.
- programmation** : Appuyez sur le bouton jaune pour afficher la liste des horaires.
- Information** : Appuyez sur le bouton vert pour afficher les informations détaillées sur la chaîne actuelle.
- Rappel** : Lorsque vous trouvez l'un de vos programmes préférés qui sera diffusé prochainement. Appuyez sur le bouton bleu pour réserver ce programme.
- Minuterie/Chaîne** : Appuyez sur le bouton **Index** pour sélectionner la partie supérieure des éléments, puis appuyez sur le bouton ◀/▶ pour changer la liste par temps et par chaîne.
- Appuyez sur **EPG** ou sur **EXIT** pour quitter.



## Liste de Chaînes

Appuyez sur le bouton **LIST** pour afficher la liste des chaînes.

Appuyez sur les boutons ▲/▼ pour sélectionner la chaîne et appuyez sur **ENTER** pour la regarder.

Appuyez sur le bouton **CH+/-** pour faire défiler la liste des chaînes vers le haut ou vers le bas.

Appuyez sur le bouton **EXIT** pour quitter la liste des chaînes.

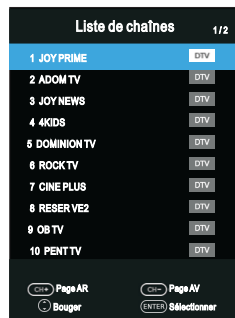

## Liste des favoris

Appuyez sur le bouton ♥ pour afficher la liste des chaînes.

Appuyez sur les boutons rouge, vert, jaune, bleu pour sélectionner le groupe de favoris de votre choix.

Appuyez sur les boutons ▲/▼ pour sélectionner la chaîne et appuyez sur **ENTER** pour la regarder.

Appuyez sur le bouton **CH+/-** pour faire défiler la liste des favoris vers le haut ou vers le bas.

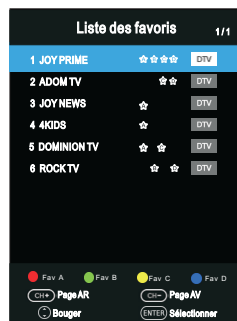

Appuyez sur le bouton **EXIT** pour quitter la liste des favoris.



# Télétexte

## Utiliser la fonctionnalité télétexte

### ■ Afficher le télétexte

1. Sélectionner une station TV avec un signal télétexte
2. Appuyez sur la touche  pour accéder au mode télétexte
3. Appuyez sur la touche  pour 2nd accéder au mode Mix. Cette fonctionnalité permet de superposer la page de télétexte au programme TV.
4. Appuyez sur la touche  pour revenir ou 3rd sortir du mode normal TV/DTV.

### ■ Sélection de Page

1. Entrez le numéro de page (trois numéros) en utilisant les touches à chiffres. Si vous appuyez sur un mauvais chiffre, vous devez finaliser le numéro à trois numéros et recommencer.
2. Les touches **CH-/CH+** peuvent être utilisées pour sélectionner la page précédente ou suivante.

### ■ Verrouiller



Vous pouvez appuyer sur la touche  pour verrouiller une page et appuyer de nouveau pour relâcher une page.

### ■ Indice



Appuyez sur la touche  pour accéder à la page index.

### ■ Agrandir le texte

Lorsqu'une page s'affiche, vous pouvez doubler la taille du texte pour faciliter sa lecture.



1. Appuyez sur la touche  pour agrandir la partie supérieure de la page.
2. Appuyez sur la touche  une nouvelle fois pour agrandir la partie inférieure de la page.
3. Appuyez sur la touche  une fois supplémentaire pour retourner à l'affichage normal.

### ■ Mode d'affichage

Vous pouvez afficher les informations de télétexte cachées (ex : répondre aux puzzles et énigmes, etc.) en appuyant sur la touche . Appuyez de nouveau sur la touche  pour faire disparaître les informations.

### ■ Sous-page

Certaines parties du télétexte peuvent contenir des sous-pages qui sont automatiquement catégorisées dans un certain cycle de la station TV.

1. Vous pouvez accéder à une sous-page spécifique en appuyant sur la touche  directement et en sélectionnant le numéro de page avec les touches de chiffres. Entrez le numéro de sous-page (ex : 0003) pour la 3<sup>ème</sup> sous-page
2. Appuyez sur la touche  une nouvelle fois pour sortir du mode sous-page.

### ■ Touches de couleur (rouge, vert, jaune, et bleu)

Appuyez sur ces touches pour accéder directement aux pages de couleur correspondantes affichées dans la partie inférieure de l'écran télétexte.



# Guide de dépannage

## Résolution des problèmes

Avant de contacter le support technique, effectuez les vérifications de base suivantes. Si le problème persiste, débrancher le téléviseur et contacter le réparateur.

Symptômes	Raison possible	Solutions
Pas d'image, pas de son, et aucun voyant lumineux allumé	<ol style="list-style-type: none"> <li>1.Le cordon d'alimentation n'est pas branché</li> <li>2.L'alimentation est éteinte</li> </ol>	<ol style="list-style-type: none"> <li>1.Brancher le cordon d'alimentation</li> <li>2.Allumez l'appareil</li> </ol>
L'image et le son sont anormaux	<ol style="list-style-type: none"> <li>1.Le contraste, la netteté et la couleur sont réglés de manière incorrecte</li> <li>2.Les couleurs sont réglées de manière incorrecte</li> <li>3.Le son est réglé de manière incorrecte</li> </ol>	<ol style="list-style-type: none"> <li>1.Ajuster les valeurs de contraste, la netteté et la couleur</li> <li>2.Configurez les couleurs à la norme de radiodiffusion du pays</li> <li>3.Configurez le son à la norme de radiodiffusion du pays</li> </ol>
L'image est tache	La source du signal est faible ou le cordon est d'une qualité inférieure	Utiliser le cordon approprié
Pas d'image, pas de son et le voyant lumineux est vert / bleu	Le volume est au minimum ou la TV est en mode muet .	Ajuster le volume
	Le cordon n'est pas correctement connecté.	Connecter le cordon correctement
Ecran bleu, AV est affiché	I n'y a pas de signal d'entrée ou le câble vidéo n'est pas connecté ou mal connecté	Connecter le câble vidéo correctement
L'image est claire ou non stabilisée ou avec des rayures horizontales noires (en mode PC)	L'image PC n'est pas correctement ajustée	Entrez dans le menu de l'écran, sélectionnez Auto Adjust pour effectuer le calibrage automatique et ajuster la phase pour résoudre le problème
L'image PC n'est pas centrée		
Pas de son	Il n'y a pas de signal d'entrée audio ou le câble audio n'est pas connecté correctement	Connecter le câble audio correctement
L'image PC s'affiche dans une couleur inconvenante	La température de couleur n'est pas correctement ajustée par l'utilisateur	Réajuster la température de couleur ou sélectionner le réglage couleur d'origine

# Guide de dépannage

Source HDMI, image pixelisée en plein écran	La source n'est pas standard	Brancher à nouveau le câble HDMI
La télécommande ne fonctionne pas	Les piles ne sont pas correctement installées ou usées.	1. S'assurer que les polarités soient correctement respectées. 2.Vérifier s'il n'y a pas de mauvais contact entre les piles et les ressorts. 3.Remplacer les piles

## Entretien

Un nettoyage soigneux et régulier peut prolonger la durée de vie de votre nouveau téléviseur. Assurez-vous d'éteindre l'appareil et de débrancher le cordon d'alimentation avant de commencer le nettoyage.

### Nettoyer l'écran

1. Voici un moyen pratique de tenir la poussière loin de votre écran pendant un bon moment. Mouillez un chiffon doux avec de l'eau tiède et un peu d'adoucissant ou de détergent pour vaisselle. Essorez le chiffon jusqu'à ce qu'il soit presque sec et utilisez-le pour essuyer l'écran.
2. Assurez-vous de retirer tout l'eau de l'écran et laissez sécher naturellement avant de rallumer votre téléviseur.

### Nettoyer le boîtier

Pour retirer toute poussière ou saleté, essuyez le boîtier avec un chiffon doux, sec et sans peluches. Assurez-vous de ne pas utiliser de chiffon mouillé.

### Inutilisation prolongée



Si vous n'utilisez pas votre téléviseur pendant une longue période (pendant les vacances, par exemple), débranchez le cordon d'alimentation pour le protéger contre les dégâts dus à la foudre ou aux éventuelles surtensions.

### Enlèvement des appareils ménagers électriques



La directive européenne 2012/19/EU sur les Déchets des Equipements Électriques et Electroniques (DEEE), exige que les appareils ménagers usagés ne soient pas jetés dans le flux normal des déchets municipaux. Les appareils usagés doivent être collectés séparément afin d'optimiser le taux de récupération et le recyclage des matériaux qui les composent, et réduire l'impact sur la santé humaine et l'environnement.

Le symbole de la poubelle barrée est apposé sur tous les produits pour rappeler les obligations de collecte séparée.

Les consommateurs devront contacter les autorités locales ou leur revendeur concernant la démarche à suivre pour l'enlèvement de leur vieil appareil.

Ce produit est conforme aux normes de l'UE concernant l'électromagnétisme et la sécurité électrique.

