

**SIEMENS**



Automatická pračka  
**WM14T761BY**

[www.siemens-home.bsh-group.com/cz](http://www.siemens-home.bsh-group.com/cz)

**cz** Návod k použití



## Vaše nová pračka

Zakoupili jste si automatickou pračku značky Siemens.

Věnujte prosím několik minut přečtení tohoto návodu a seznamte se s výhodami vašeho spotřebiče.

Abychom splnili vysoké požadavky značky Siemens, každý spotřebič, který opouští náš podnik, je pečlivě přezkoušen z hlediska funkčnosti a nezávadnosti.

Doplňující informace o našich výrobcích, příslušenství, náhradních dílech a službách můžete získat na našich webových stránkách [www.siemens-home.bsh-group.com/cz](http://www.siemens-home.bsh-group.com/cz)

Pokud tento návod k použití neodpovídá vašemu typu spotřebiče, bude na rozdíl upozorněno v textu následujícím označením.



Před zapnutím spotřebiče si tento návod k použití a instalaci pozorně přečtěte.

## Pravidla zobrazení

### Varování!

Tato kombinace symbolu a signálního slova poukazuje na možnou nebezpečnou situaci. Nedodržení těchto pravidel může vést k poranění nebo úmrtí.

### Varování!!

Signální slovo poukazuje na možnou nebezpečnou situaci. Pokud na toto upozornění nebude brán zřetel, může dojít k poškození majetku či životního prostředí.

### Upozornění/tip

Pokyny k optimálnímu použití spotřebiče a další užitečné informace.

### 1. 2. 3. / a) b) c)

Jednotlivé kroky jsou označeny čísly nebo písmeny.

### ■ / -

Výčty bodů jsou označeny malým čtverečkem nebo pomlčkou.

# Obsah

|   |    |  |    |
|---|----|--|----|
|  Použití podle určení . . . . .          | 4  |  Přehled programů . . . . .           | 24 |
|  Bezpečnostní pokyny . . . . .           | 5  | Volba programu na programovém<br>voliči . . . . .  | 24 |
| Děti/osoby/domácí mazlíčci . . . . .  | 5  | Funkce sensoFresh  . . . . .          | 28 |
| Při instalaci . . . . .   | 6  | Škrobení . . . . .   | 28 |
| Provoz . . . . .  | 8  | Barvení/bělení . . . . .   | 28 |
| Čištění/Péče . . . . .  | 10 | Namáčení . . . . .   | 28 |
|  Ochrana životního prostředí . . . . .   | 11 |  Předvolby programů . . . . .         | 29 |
| Obalový materiál/starý spotřebič . . . . .  | 11 | Teplota . . . . .  | 29 |
| Tipy na úsporu energie . . . . .  | 11 | Rpm (Počet odstředivých otáček) . . . . .  | 29 |
|  Instalace a připojení . . . . .         | 12 | Funkce Odložený start . . . . .  | 29 |
| Obsah balení . . . . .  | 12 | Oblíbený program . . . . .   | 30 |
| Bezpečnostní pokyny . . . . .   | 13 |  Další programová nastavení . . . . . | 30 |
| Při instalaci . . . . .   | 13 | Funkce sensoFresh Intenzivní . . . . .   | 30 |
| Umístění spotřebiče na podložce nebo<br>dřevěné trámové podlaze . . . . .   | 13 | SpeedPerfect . . . . .   | 30 |
| Instalace spotřebiče na podstavci se<br>zásuvkou . . . . .  | 13 | EcoPerfect . . . . .   | 30 |
| Vestavba spotřebiče do kuchyňské linky . . . . .  | 14 | Snadné žehlení . . . . .   | 30 |
| Odstranění přepravních pojistek . . . . .   | 14 | Voda a máchání . . . . .   | 31 |
| Hadice a délka kabelů . . . . .   | 14 | Předpírka . . . . .  | 31 |
| Přívod vody . . . . .   | 15 | Stop po máchání . . . . .  | 31 |
| Odtok vody . . . . .  | 16 |  Obsluha spotřebiče . . . . .         | 31 |
| Vyrovnaní . . . . .   | 16 | Příprava pračky . . . . .  | 31 |
| Elektrická přípojka . . . . .   | 17 | Zapnutí spotřebiče/výběr programu . . . . .  | 31 |
| Před prvním použitím vašeho spotřebiče . . . . .  | 17 | Změna dalších programových nastavení . . . . .   | 32 |
| Přeprava . . . . .  | 18 | Volba doplňkové funkce nastavení . . . . .   | 32 |
|  Seznámení se se spotřebičem . . . . . | 19 | Vložení prádla do bubnu . . . . .  | 32 |
| Pračka . . . . .  | 19 | Dávkování a plnění pracími a ošetřovacími<br>prostředky . . . . .  | 32 |
| Ovládací panel . . . . .  | 20 | Spuštění programu . . . . .  | 33 |
|  Prádlo . . . . .                      | 22 | Dětská pojistka/na konci praní . . . . .   | 33 |
| Příprava prádla . . . . .   | 22 | Dodatečné přidání prádla . . . . .   | 33 |
| Třídění prádla . . . . .  | 22 | Změna programu . . . . .   | 34 |
|  Prací prostředek . . . . .            | 23 | Přerušení programu . . . . .   | 34 |
| Výběr správného pracího prostředku . . . . .  | 23 | Konec programu po Stop po máchání . . . . .  | 34 |
| Úspora energie a pracího prostředku . . . . .   | 23 | Ukončení programu . . . . .  | 34 |
|   |    | Vyjmutí prádla/vypnutí spotřebiče . . . . .  | 35 |

|   |  |           |
|---|--|-----------|
|    | <b>Nastavení spotřebiče</b> . . . . .  | <b>35</b> |
|   | Aktivace režimu nastavení . . . . .  | 35        |
|   | Změna hlasitosti signálu . . . . .   | 35        |
|   | Změna podsvícení dotykového displeje . . . . .   | 36        |
|   | Zapnutí/vypnutí signálu upozorňujícího na údržbu bubnu . . . . .                                 | 36        |
|   | Ukončení režimu nastavení . . . . .  | 36        |
|    | <b>Senzorika</b> . . . . .   | <b>36</b> |
|   | Množstevní automatika . . . . .  | 36        |
|   | Kontrolní systém nevyváženosti . . . . .   | 36        |
|   | VoltMonitor . . . . .  | 36        |
|    | <b>Čištění a údržba</b> . . . . .  | <b>37</b> |
|   | Plášť spotřebiče/ovládací panel . . . . .  | 37        |
|   | Prací buben . . . . .  | 37        |
|   | Odstraňování vodního kamene . . . . .  | 37        |
|   | Ucpání čerpadla, nouzové vypouštění . . . . .  | 37        |
|   | Ucpání odtokové hadice u sifonu . . . . .  | 38        |
|   | Sítka v přívodu vody je ucpané . . . . .   | 39        |
|    | <b>Co dělat v případě poruchy?</b> . . . . .   | <b>39</b> |
|   | Nouzové odblokování . . . . .  | 39        |
|   | Pokyny na ovládacím panelu . . . . .   | 40        |
|   | Co dělat v případě poruchy? . . . . .  | 41        |
|    | <b>Zákaznický servis</b> . . . . .   | <b>43</b> |
|   | <b>Údaje o spotřebě</b> . . . . .  | <b>44</b> |
|   | Spotřeba energie a vody, délka programu a zbytková vlhkost u hlavních pracích programů . . . . . | 44        |
|  | <b>Technické údaje</b> . . . . .   | <b>45</b> |
|  | <b>Záruka AquaStop</b> . . . . .   | <b>46</b> |

## Použití podle určení

- Spotřebič je určený pouze k použití v domácnosti.
- Neinstalujte pračku do míst, kde hrozí mráz, či do venkovních prostor. Hrozí nebezpečí poškození spotřebiče z důvodu vody zamrznuté ve vnitřním prostoru. Pokud dojde k zamrznutí hadic, může to způsobit jejich popraskání.
- Tento spotřebič lze používat pouze za účelem praní prádla v domácnosti, tedy pratelných materiálů a vlny určené k ručnímu praní (viz cedulka na daném oděvu). Použití spotřebiče za jiným než navrženým účelem je zakázáno.
- Spotřebič je určen k provozu se studenou vodou a komerčně dostupnými pracími prostředky a dalšími prostředky (vhodnými pro daný spotřebič).
- Tento spotřebič je určen k použití v nejvyšší povolené nadmořské výšce 4000 m.

### **Dříve než uvedete spotřebič do provozu:**

Zkontrolujte, zda spotřebič není poškozen. Nikdy nepoužívejte spotřebič, který je poškozen. V případě stížností prosím kontaktujte svého prodejce či náš zákaznický servis.

Pozorně si přečtěte návod k použití, montážní návod a další informace přiložené ke spotřebiči.

Veškeré dokumenty si pečlivě uschovejte pro pozdější použití nebo pro případného dalšího majitele.

## **Bezpečnostní pokyny**

Následující bezpečnostní pokyny a varování slouží k zabránění úrazu a materiální škody vašeho majetku.

Je však důležité učinit nezbytná opatření s řádnou péčí při instalaci, údržbě, čištění a provozu vašeho spotřebiče.

### **Děti/osoby/domácí mazlíčci**

#### **Varování**

#### **Nebezpečí ohrožení života!**

Děti a jiné citlivé osoby, které nejsou schopny rozpoznat nebezpečí plynoucí z použití spotřebiče, si mohou při použití spotřebiče přivodit úraz nebo mohou být ohroženi. Proto dbejte na následující:

- Děti starší 8 let a osoby se sníženými fyzickými, smyslovými nebo mentálními schopnostmi nebo osoby s nedostatkem zkušeností nebo vědomostí smí spotřebič používat pouze pod dohledem odpovědné osoby, anebo pokud byly poučeny a pochopily rizika, která z použití spotřebiče mohou vyplývat.
- Děti si se spotřebičem nesmí hrát.

- Děti nesmí samostatně provádět údržbu spotřebiče.
- Zabraňte dětem mladším 3 let a domácím mazlíčkům v kontaktu se spotřebičem.
- Jestliže se ve vašem okolí vyskytují děti či jiné osoby, které nejsou schopny rozpoznat nebezpečí, spotřebič mějte během provozu neustále pod dozorem.

#### **Varování**

#### **Nebezpečí ohrožení života!**

Děti se mohou zavřít uvnitř spotřebiče a může dojít k ohrožení jejich života.

- Neumistujte spotřebič za dveřmi, jelikož by mohlo dojít k zamezení přístupu ke dvířkům spotřebiče nebo k úplnému otevření dvířek.
- Dosáhne-li spotřebič konce své životnosti, vytáhněte síťovou zástrčku ze zásuvky, **než** oddělíte síťový kabel, a potom zničte zámek na dvířkách spotřebiče.

#### **Varování** **Nebezpečí udušení!**

Při hře se děti mohou zamotat do obalů/fólií spotřebiče nebo si je mohou nasadit na hlavu a udusit se.

Obal a jeho části  
neponechávejte dětem.

 **Varování**  
**Nebezpečí otravy!**

Konzumace čistících  
a pečujících prostředků může  
způsobit otravu.  
V případě polknutí prostředku  
vyhledejte lékařskou pomoc.  
Všechny čistící prostředky  
uchovávejte mimo dosah dětí.

 **Varování**  
**Nebezpečí popálení!**

Pokud perete prádlo na vysokou  
teplotu, sklo dvířek spotřebiče se  
zahřeje. Zabraňte dětem  
v kontaktu s dvířky spotřebiče,  
jsou-li horká.

 **Varování**  
**Nebezpečí podráždění  
očí/kůže!**

Použití čistících a ošetřovacích  
prostředků může při kontaktu  
s kůží nebo očima způsobit  
podráždění. V případě zasažení  
očí či kůže těmito prostředky  
postižené místo řádně  
opláchněte. Všechny čistící  
prostředky uchovávejte mimo  
dosah dětí.

## Při instalaci

 **Varování**  
**Nebezpečí úrazu elektrickým  
proudem a požáru/  
materiální škody/poškození  
spotřebiče!** Není-li spotřebič  
řádně instalován, může to vést

k nebezpečné situaci.  
Dodržujte následující:

- Sítové napětí ve vaší zásuvce odpovídá jmenovitému napětí uvedenému na spotřebiči (výrobní štítek). Na výrobním štítku je uvedeno zatížení při připojení a požadovaná pojistková ochrana.
- Spotřebič se smí zapojovat pouze do předpisové nainstalované elektrické zásuvky s ochranným kolíkem. Tato zásuvka musí být neustále volně přístupná.
- Sítová zástrčka a uzemněná zásuvka si odpovídají a uzemnění bylo řádně instalováno.
- Průřez kabelu musí být adekvátní.
- K sítové zástrčce musí být vždy umožněn přístup. Není-li možné dodržet všechny příslušné bezpečnostní předpisy, musí být nainstalován spínač (dvoupólový) v souladu s předpisy regulujícími elektrickou instalaci.

- Při použití jističe zbytkového proudu používejte pouze zařízení s tímto označením: . Jen toto označení zaručuje, že jsou splněny všechny příslušné předpisy.

**⚠ Varování**  
**Nebezpečí úrazu elektrickým proudem a požáru/materiální škody/poškození spotřebiče!**

Je-li síťový kabel spotřebiče upraven či poškozen, může dojít k úrazu elektrickým proudem, zkratu nebo požáru při přehřátí. Síťový kabel nesmí být zamotaný, stlačený nebo upravovaný a nesmí být v kontaktu s tepelnými zdroji.

**⚠ Varování**  
**Nebezpečí požáru/ materiální škody/poškození spotřebiče!**

Použití prodlužovacích šňůr nebo elektrických linek může způsobit požár v důsledku přehřátí či zkratu. Připojte spotřebič přímo k uzemněné zásuvce, která byla řádně instalovaná. Nepoužívejte prodlužovací šňůry, elektrické linky nebo vícecestné konektory.

**⚠ Varování**  
**Nebezpečí úrazu/materiální škody/poškození spotřebiče!**

- Při provozu může spotřebič vibrovat či se může pohybovat, což může vést k poranění nebo věcným škodám.  
Umístěte spotřebič na čistou, rovnou, pevnou plochu a s použitím vodováhy jej vyrovnejte pomocí šroubovacích nožiček.
- Uchopíte-li spotřebič za vyčnívající části (např. dvířka spotřebiče) při zvedání nebo posouvání, mohou se tyto části ulomit a způsobit poranění. Při posouvání spotřebiče neuchopujte spotřebič za žádné vyčnívající části.

**⚠ Varování**  
**Nebezpečí úrazu!**

- Spotřebič je velmi těžký. Jeho zvedání může způsobit poranění. Nezdvihejte spotřebič sami.
- Spotřebič má ostré hrany, o které si můžete pořezat ruce. Neuchopujte spotřebič za ostré hrany. Při jeho zvedání použijte ochranné rukavice.

- Nejsou-li hadice a síťové kabely správně vedeny, může vzniknout nebezpečí zakopnutí s následkem poranění. Hadice a kabely ved'te tak, aby nepředstavovaly nebezpečí zakopnutí.

### Upozornění!

#### Materiální škody/poškození spotřebiče

- Je-li tlak vody příliš vysoký či příliš nízký, spotřebič nemusí správně fungovat a může rovněž dojít k materiálním škodám nebo poškození spotřebiče. Zajistěte, aby tlak vody v přívodu vody měl hodnotu nejméně 100 kPa (1 bar) a nepřekračoval hodnotu 1000 kPa (10 bar).
- Jsou-li vodovodní hadice upraveny či poškozeny, může vznikat nebezpečí materiálních škod nebo poškození spotřebiče. Vodovodní hadice nesmí být zamotané, stlačené, upravované nebo přerušené.
- Použití hadic jiných značek pro připojení k přívodu vody může vést k materiálním škodám nebo poškození spotřebiče. Používejte pouze hadice dodávané se spotřebičem nebo originální náhradní hadice.

- Pračka je při přepravě zajištěna přepravními pojistkami. Nejsou-li přepravní pojistky odstraněny před zprovozněním spotřebiče, může dojít k poškození spotřebiče. Před prvním použitím spotřebiče je důležité zcela odstranit všechny přepravní pojistky. Tyto přepravní pojistky uchovávejte odděleně. Při přepravě spotřebiče je třeba přepravní pojistky opět namontovat, aby se zabránilo poškození spotřebiče při přepravě.

### Provoz

#### Varování

##### **Nebezpečí exploze/požáru!**

Části oděvů, na kterých byl před práním použit prostředek obsahující rozpouštědla, např. odstraňovač skvrn, mohou po naplnění pračky způsobit explozi. Před práním v pračce prádlo důkladně propláchněte vodou.

#### Varování

##### **Nebezpečí otravy!**

Čisticí prostředky, které obsahují rozpouštědla, mohou uvolňovat jedovaté výpary.



Nepoužívejte čisticí prostředky, které obsahují rozpouštědla.

### **Varování** **Nebezpečí úrazu!**

- Opíráte-li se nebo si sedáte na otevřená dvířka spotřebiče, spotřebič se může převrhnout a způsobit vám poranění. Neopírejte se o otevřená dvířka spotřebiče.
- Vylézáte-li na spotřebič, horní deska může prasknout a způsobit vám poranění. Nestoupejte na spotřebič.
- Saháte-li do bubnu, který se dosud otáčí, můžete si poranit ruce. Vyčkejte, až se buben přestane otáčet.

### **Varování** **Nebezpečí opaření!**

Při praní za vysokých teplot může dojít k opaření horkou vodou (například při odtékání horkého pracího roztoku do umyvadla). Nedotýkejte se horkého pracího roztoku.

### **Varování** **Podráždění dýchací soustavy/očí!**

Programy tohoto spotřebiče využívají aktivní kyslík.

Aktivní kyslík může podráždit sliznice a způsobit slzení. Pokud právě probíhá program užívající aktivní kyslík, neotevírejte nouzové dvířka spotřebiče. Vyčkejte, dokud nedojde k uvolnění dvířek.

### **Varování** **Nebezpečí podráždění očí/kůže!**

Při otevření zásobníku na prací prostředky za chodu spotřebiče může dojít k vystříknutí těchto prostředků. V případě zasažení očí či kůže těmito prostředky postižené místo řádně opláchněte. V případě polknutí prostředku vyhledejte lékařskou pomoc.

### **Upozornění!** **Materiální škody/poškození spotřebiče**

- Překročí-li množství prádla ve spotřebiči maximální kapacitu naplnění, nemusí spotřebič řádně fungovat nebo může dojít k materiálním škodám či poškození spotřebiče. Nepřekračujte maximální kapacitu naplnění suchého prádla. Dodržujte maximální kapacitu naplnění stanovenou pro jednotlivé programy. → *Strana 24*

- Nalijete-li do spotřebiče nesprávné množství pracího nebo čisticího prostředku, může dojít k materiálním škodám nebo poškození spotřebiče. Používejte prací prostředky/pečující nebo čisticí prostředky a změkčovačla v souladu s pokyny výrobce.
- Opravy a jiné práce na spotřebiči musí provádět pouze zákaznický servis nebo elektrikář. Totéž platí pro výměnu síťového kabelu (v případě potřeby).
- Náhradní síťový kabel je možno zakoupit v našem zákaznickém servisu.

## Čištění/údržba

### **Varování** **Nebezpečí ohrožení života!**

Spotřebič je poháněn elektrickým proudem. Hrozí úraz elektrickým proudem při dotyku součástí pod napětím. Proto dbejte na následující:

- Vypněte spotřebič. Odpojte spotřebič od elektrické sítě (vytáhněte síťovou zástrčku).
- Nikdy se nedotýkejte síťové zástrčky mokřýma nebo vlhkýma rukama.
- Při vytahování síťové zástrčky ze zásuvky vždy držte samotnou zástrčku - nikdy síťový kabel, jinak může dojít k poškození síťového kabelu.
- Neprovádějte žádné technické úpravy spotřebiče nebo jeho funkcí.

### **Varování** **Nebezpečí otravy!**

Čisticí prostředky, které obsahují rozpouštědla, mohou uvolňovat jedovaté výpary. Nepoužívejte čisticí prostředky, které obsahují rozpouštědla.

### **Varování** **Nebezpečí úrazu elektrickým proudem/materiální škody/poškození spotřebiče!**

Pronikne-li do spotřebiče voda, může dojít ke zkratu. Pro čištění spotřebiče nepoužívejte tlakový nebo parní čistič.

### **Varování** **Nebezpečí úrazu/materiální škody/poškození spotřebiče!**

Použití hadic jiných značek pro připojení k přívodu vody může vést k materiálním škodám nebo k poškození spotřebiče.

Z bezpečnostních důvodů používejte pouze originální příslušenství dodané s vaším spotřebičem.

### Upozornění! Materiální škody/poškození spotřebiče

Čisticí prostředky a prostředky pro přípravu prádla pro praní (např. odstraňovače skvrn, spreje pro předpírku atd.) mohou poškodit povrch spotřebiče.

Proto dbejte na následující:

- Zabraňte kontaktu těchto prostředků s povrchem pračky.
- Povrch spotřebiče čistěte pouze jemným hadříkem a vodou.
- Zbytky jakéhokoliv pracího prostředku okamžitě odstraňte.



## Ochrana životního prostředí

### Obalový materiál/starý spotřebič



Likvidujte obalové materiály ekologickým způsobem. Tento spotřebič je označen v souladu s evropskou směrnicí 2012/19/EU, která se týká elektrických a elektronických spotřebičů (waste electrical and electronic equipment - WEEE). Tato směrnice udává rámec pro zpětný odběr a recyklaci v celé EU.

### Tipy na úsporu energie

- Vždy spotřebič naplňte maximálním množstvím prádla určeným pro daný program.  
Přehled programů → strana 24.
- Běžně znečištěné prádlo perte bez předpírky.
- Při praní lehce a běžně znečištěného prádla lze ušetřit určité množství energie a pracího prostředku. → *Strana 23*
- Při výběru teploty se řiďte upozorněním výrobce na cedulkách oděvů. Teploty, které lze na spotřebiči zvolit, se pro optimální úsporu energie a pracího účinku mohou od teplot doporučených výrobcem lišit.
- **Ukazatele spotřeby energie a vody:**  
Displej spotřebiče udává relativní hodnotu spotřeby energie a vody zvoleného programu.

Čím více ukazatelů svítí, tím je spotřeba energie a vody vyšší. Na základě toho lze porovnat míru spotřeby energie a vody při různém nastavení programu a lze se tak rozhodnout pro úspornější program.



- ⚡ Spotřeba energie
- 💧 Spotřeba vody

- **Režim úspory energie:** Osvětlení dotykového displeje se po několika minutách vypne a bliká tlačítko ▷⏏. Pro aktivaci osvětlení stiskněte dotykový displej. Režim úspory energie v průběhu programu není aktivní.
- **Automatické vypnutí:** (pouze před začátkem programu nebo po jeho skončení). Pokud neprovedete delší dobu žádné kroky ovládání, pračka se před spuštěním programu a po skončení programu z důvodu úspory energie automaticky přepne do úsporného režimu. Spotřebič se znovu zapne až po opětovném stisknutí hlavního vypínače.
- Pokud prádlo následně sušíte v sušičce, zvolte rychlost odstředování podle pokynů výrobce sušičky.

## Instalace a připojení

### Obsah balení

**Upozornění:** Zkontrolujte spotřebič, zda nebyl poškozen během přepravy. Nikdy nepoužívejte poškozený spotřebič. V případě stížností prosím kontaktujte svého prodejce či zákaznický servis.

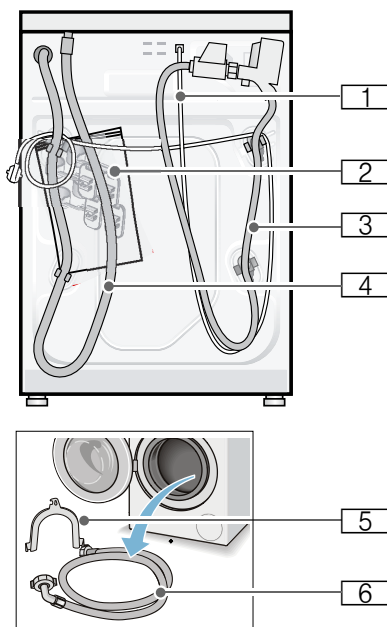

- 1 Síťový kabel
- 2 Sáček
  - Návod k použití a instalační pokyny
  - Kryty po odstranění přepravních pojistek
  - Francouzský klíč\*
- 3 Přívodní hadice k modelům AquaStop
- 4 Odtoková hadice
- 5 Držák na upevnění odtokové hadice\*

**6** Přívodní hadice k běžným modelům/modelům AquaSecure

\* v závislosti na modelu

**Navíc** je třeba svorka k hadici (průměr 24 - 40 mm, lze zakoupit ve specializovaných maloobchodech), pomocí níž je třeba připojit odtokovou hadici k sifonu.

### Užitečné nástroje

- Vodováha na vyrovnání spotřebiče
- Francouzský klíč s:
  - WAF13 pro uvolnění přepravních pojistek a
  - WAF17 pro vyrovnání nožiček spotřebiče

### Bezpečnostní pokyny

#### **Varování**

#### **Nebezpečí úrazu!**

- Váš spotřebič je velmi těžký. Zdvíhejte/přepravujte jej opatrně.
- Pokud pračku zdvihnete za vyčnívající součástky (např. dvířka spotřebiče), tyto součástky se mohou odlomit a způsobit poranění. Nezdvihejte pračku za její vyčnívající součástky.
- Pokud jsou hadice či síťový kabel nesprávně nainstalovány, hrozí riziko zakopnutí a poranění o tyto součástky. Hadice a kabely poskládejte tak, aby o ně nikdo nemohl zakopnout.

#### **Varování!**

#### **Poškození spotřebiče**

Zmrzlé hadice mohou popraskat/prasknout. Nemontujte pračku do míst, kde hrozí mráz, či do venkovních prostor.

#### **Varování!**

#### **Škody způsobené vodou**

Spoje přívodních a odtokových hadic jsou pod vysokým tlakem. Abyste zabránili

úniku a prosakování vody, postupujte dle pokynů v této kapitole.

### Upozornění

- Kromě bezpečnostních pokynů, které naleznete zde, může mít váš místní dodavatel vody a elektřiny také zvláštní požadavky.
- Pokud máte pochybnosti, nechte spotřebič namontovat technikem.

### Umístění spotřebiče

**Upozornění:** Stabilita spotřebiče je důležitá z hlediska omezení pohybu pračky.

- Místo, kde bude pračka umístěna, musí být pevné a rovné.
- Povrchy jako měkké podlahy nebo podlahové krytiny nejsou vhodné.

### Umístění spotřebiče na podložce nebo dřevěné trámové podlaze

#### **Varování!**

#### **Poškození spotřebiče**

Pračka se při odstředování může pohybovat a spadnout z podložky nebo podstavce.

Nožičky pračky upevněte příchytkami. Obj. č. WMZ 2200, WX 9756, Z 7080X0.

**Upozornění:** Na trámové podlaze postavte pračku:

- pokud možno do rohu,
- na voděodolnou desku (o tloušťce alespoň 30 mm), která bude pevně přišroubovaná k podlaze.

### Instalace spotřebiče na podstavci se zásuvkou

Číslo objednávky: Obj. č. podstavce.: WMZ 20490, WZ 20490, WZ 20510, WZ 20520.

## Vestavba spotřebiče do kuchyňské linky

### Varování

#### Nebezpečí ohrožení života!

Při kontaktu s částmi pod napětím hrozí nebezpečí úrazu elektrickým proudem. Neodstraňujte krycí desku spotřebiče.

### Upozornění

- Požadovaná šířka pro instalaci je 60 cm.
- Instalujte pračku pouze pod souvislý prostor, který je pevně spojen se sousedními kuchyňskými skříňkami.

## Odstranění přepravních pojistek

### Varování!

#### Poškození spotřebiče

- Pračka je při přepravě zajištěna přepravními pojistkami. Pokud přepravní pojistky neodstraníte, může dojít k poškození bubny, například při provozu pračky. Před prvním použitím spotřebiče se ujistěte, že jste zcela odstranili všechny čtyři přepravní pojistky. Ponechte je na bezpečném místě.
- Abyste zabránili poškození spotřebiče při jeho pozdějším přemístování, před jeho přepravou nainstalujte přepravní pojistky zpět.

**Upozornění:** Šrouby a pouzdra pečlivě uschovejte.

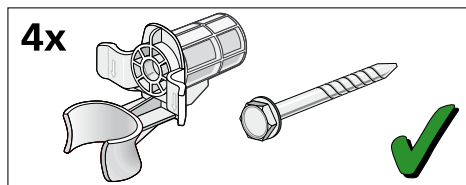

1. Vjměte hadice z objímek.

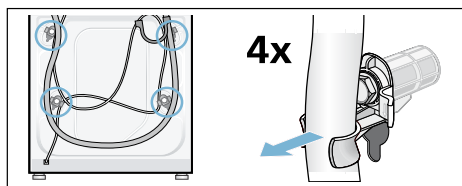

2. Odšroubujte a vyjměte všechny čtyři přepravní pojistky. Odšroubujte objímky. Učinite tak vyjmutím síťového kabelu u úchytů.

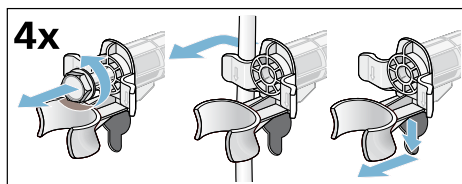

3. Nasadte krytky. Pevně je zašroubujte do otvorů po přepravních pojistkách.

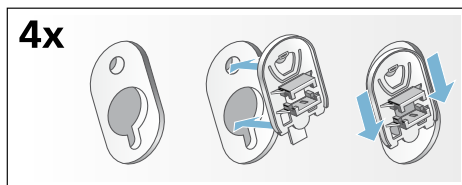

## Hadice a délka kabelů

- Připojení na levé straně

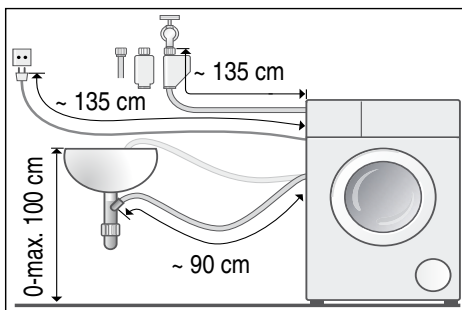

- Připojení na pravé straně

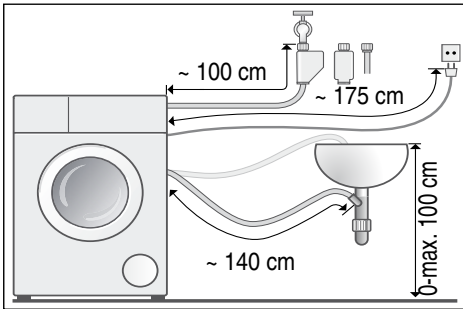

**Tip:** Ve specializovaných prodejnách nebo zákaznickém servisu můžete zakoupit následující:

- Prodlužovací šňůra k AquaStop a k přívodní hadici pro studenou vodu (přibližně 2,50 m); obj. č. WMZ2380, WZ10130, CZ11350, Z7070X0.
- Delší přívodní hadice (přibližně 2,20 m) ke standardnímu modelu.

## Přívod vody

### **⚠ Varování**

#### **Nebezpečí ohrožení života!**

Při kontaktu s částmi pod napětím hrozí nebezpečí úrazu elektrickým proudem. Neponořujte bezpečnostní ventil AquaStop do vody (součástí je elektrický ventil).

Při připojování spotřebiče dodržujte následující pokyny:

### Upozornění

- K provozu této pračky používejte výhradně studenou pitnou vodu.
- Nepřipojujte směsný kohoutek na vodu k bojleru, který nemá regulaci tlaku.
- Nepoužívejte starou přívodní hadici. Používejte pouze přívodní hadici zakoupenou v autorizované prodejně.
- Neohýbejte, nemačkejte, neupravujte ani nestříhejte přívodní hadici (jinak nelze zaručit její sílu).

- Šrouby utahujte pouze rukama. Pokud utáhnete šrouby příliš pevně (kleštěmi), může se poškodit vlákno.

## Ideální tlak vody pro přívod vody

**Minimum** 100 kPa (1 bar)

**Maximum** 1000 kPa (10 bar)

Pokud je otevřen přívod vody, tok vody je alespoň 8 l/min.

Při vyšším tlaku vody namontujte předem redukční tlakový ventil.

## Připojení

Přívodní hadici připojte k přívodu vody 26,4 mm = 3/4" a ke spotřebiči (u modelů s AquaStop není nutné, je nainstalovaná napevno):

- Model: **Standard**

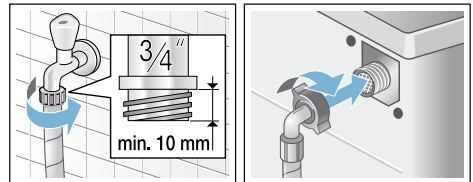

- Model: **AquaSecure**

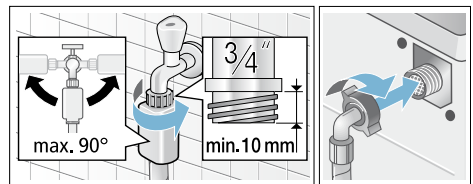

- Model: **AquaStop**

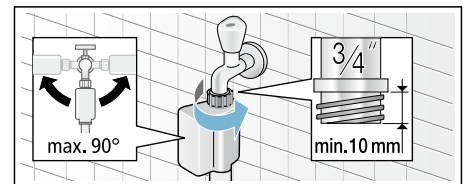

**Upozornění:** Otevřete opatrně přívod vody a zkontrolujte těsnost připojení. Šrouby k přípojce jsou pod tlakem vody.

## Odtok vody

### **Varování** **Nebezpečí opaření!**

Při praní za vysokých teplot může dojít k opaření horkou vodou (například při odtékání horké vody do umyvadla). Horké vody se nikdy nedotýkejte.

### **Varování!**

#### **Škody způsobené vodou**

Pokud se připojená odtoková hadice odpojí od plastové trubky a vyklouzne z umyvadla z důvodu vysokého tlaku vody, uniklá voda může způsobit škodu. Zajistěte odtokovou hadici, aby nedošlo k jejímu vyklouznutí.

### **Varování!**

#### **Poškození spotřebiče/oděvu**

Pokud bude konec odtokové hadice ponořen do odčerpané vody, voda může být vtažena zpět do spotřebiče a může způsobit poškození spotřebiče/oděvu. Ujistěte se, že:

- Těsnicí zátka neblokuje odtok do umyvadla.
- Konec odtokové hadice není ponořen do odčerpané vody.
- Voda dostatečně rychle odtéká.

**Upozornění:** Nepřelamujte odtokovou hadici ani ji nijak nezatěžujte.

### **Připojení**

- **Odtok do umyvadla**

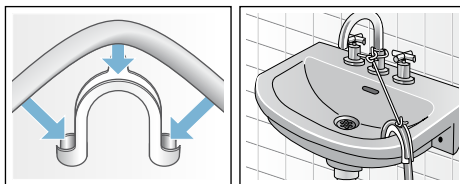

- **Odtok vody do sifonu**

Spoj musí být zajištěn hadicovou sponou, Ø 24 - 40 mm (dostupné ve specializovaných prodejnách).

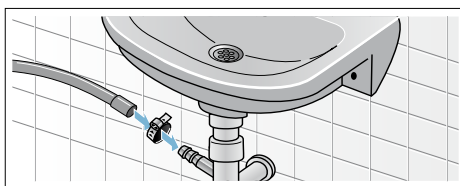

- **Odtok vody do plastové trubky s gumovým pouzdrmem nebo do odpadního kanálku**

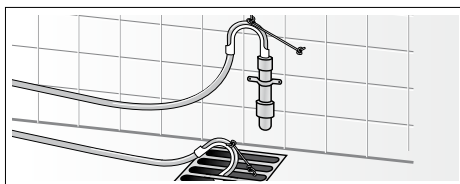

## Vyrovnání spotřebiče

Vyrovnejte spotřebič pomocí vodováhy. Špatné vyrovnání spotřebiče může mít za následek hlasité zvuky, intenzivní vibrace nebo pohyb spotřebiče.

1. Pojistné matice povolte pomocí francouzského klíče ve směru hodinových ručiček.
2. Zkontrolujte polohu spotřebiče pomocí vodováhy a případně polohu upravte. Nastavte výšku otáčením nožiček spotřebiče. Všechny nožičky spotřebiče musí stát pevně na zemi.
3. Utáhněte pojistnou matici.



Uchopte nožičku spotřebiče a nenastavujte výšku. Pojistná matice na všech čtyřech nožičkách spotřebiče musí být pevně utažena.

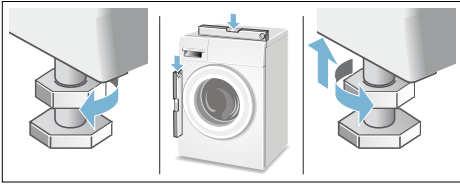

## Elektrická přípojka

### Varování

#### Nebezpečí ohrožení života!

Při kontaktu s částmi pod napětím hrozí nebezpečí úrazu elektrickým proudem.

- Nikdy se nedotýkejte síťové zástrčky mokřýma nebo vlhkýma rukama.
- Při odpojování síťového kabelu ze zásuvky vždy zatáhněte za zástrčku, nikdy ne za kabel. Hrozí poškození kabelu.
- Nikdy síťovou zástrčku nevytahujte během provozu spotřebiče.

Postupujte dle následujících pokynů:

### Upozornění

- Specifikace napětí a sítě pro tento spotřebič (uvedené na typovém štítku) se musí shodovat. Pokyny k připojení a požadovaná pojistka jsou uvedeny na typovém štítku spotřebiče.
- Připojte spotřebič pouze na střídavé napětí do předpisově nainstalované zásuvky s ochranným vodičem.
- Síťová zástrčka a zásuvka musí být kompatibilní.
- Průřez kabelu musí být adekvátní.
- Systém uzemnění musí být správně nainstalován.

- Případnou výměnu síťového kabelu smí provádět pouze kvalifikovaný elektrikář. Náhradní síťový kabel můžete zakoupit v zákaznickém servisu.
- Nepoužívejte rozdvojky či prodlužovací šňůry.
- Při použití proudového chrániče se smí použít pouze typ s označením: . Pouze tento symbol zaručuje splnění současných platných předpisů.
- K síťové zástrčce musí být vždy umožněn přístup. Není-li toto možné dodržet (aby byly dodrženy příslušné bezpečnostní předpisy), musí být nainstalován spínač (dvoupólový) v souladu s předpisy regulujícími elektrickou instalaci.
- Síťový kabel se nesmí zlomit, skřípnout, upravovat ani řezat a nesmí přijít do kontaktu s tepelnými zdroji.

## Před prvním použitím spotřebiče

Váš spotřebič byl před odesláním z výrobního závodu řádně otestován. Pro odstranění zbytku vody z procesu testování nechte proběhnout jeden prací cyklus **bez** prádla.

### Upozornění

- Spotřebič **musí být řádně nainstalován a připojen.** → *Strana 12*
- Nikdy nepoužívejte spotřebič, který je poškozen. Informujte zákaznický servis.

### Přípravné práce:

1. Zkontrolujte spotřebič.
2. Odstraňte ochranný obalový materiál z ovládacího panelu.
3. Zasuňte síťovou zástrčku do zásuvky.
4. Otevřete přívod vody.

## Spuštění programu bez prádla:

1. Zapněte spotřebič.
2. Zavřete dvířka (do bubnu nevkládejte prádlo).
3. Nastavte program ☞ **čištění bubnu 90°C**.
4. Otevřete zásobník na prací prostředky.
5. Do komory II nalijte cca 1 litr vody.
6. Do komory II nalijte běžný prací prostředek.  
**Upozornění:** Použijte přibližně jednu polovinu výrobcem doporučené dávky pracího prostředku, abyste zabránili nadměrné tvorbě pěny. Nepoužívejte prací prostředky navržené pro vlněné či choulostivé oděvy.
7. Zavřete zásobník na prací prostředky.
8. Stiskněte tlačítko ▷■.
9. Po skončení programu vypněte spotřebič.

**Vaše automatická pračka je nyní připravena k použití.**

## Přeprava

např. při stěhování

### Přípravné práce:

1. Zavřete přívod vody.
2. Snižte tlak vody v přívodní hadici.  
Údržba - Filtr v přívodu vody  
→ *Strana 39*
3. Nechte odtéct zbývající prací prostředek.  
Údržba - čerpadlo na odtok pracího prostředku je ucpané.
4. Odpojte spotřebič z elektrické sítě.
5. Odpojte hadice.

### Instalace přepravních pojistek:

1. Vyjměte krytky a pečlivě je uschovejte. Dle potřeby můžete použít šroubovák.

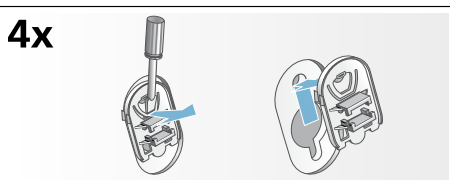

2. Nasad'te všechna čtyři pouzdra. Síťový kabel zajistěte v držácích. Nasad'te je a dotáhněte šrouby.

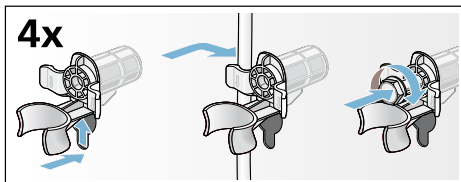

**Před opětovným uvedením do provozu:**

### Upozornění

- Přepravní pojistky **musí** být odstraněny.
- Abyste zabránili vtékání nepoužitého pracího prostředku zpět do spotřebiče při dalším použití: Nalijte do komory II 1 litr vody a spusťte program **odčerpání** ☞.

# Seznámení se se spotřebičem

## Automatická pračka

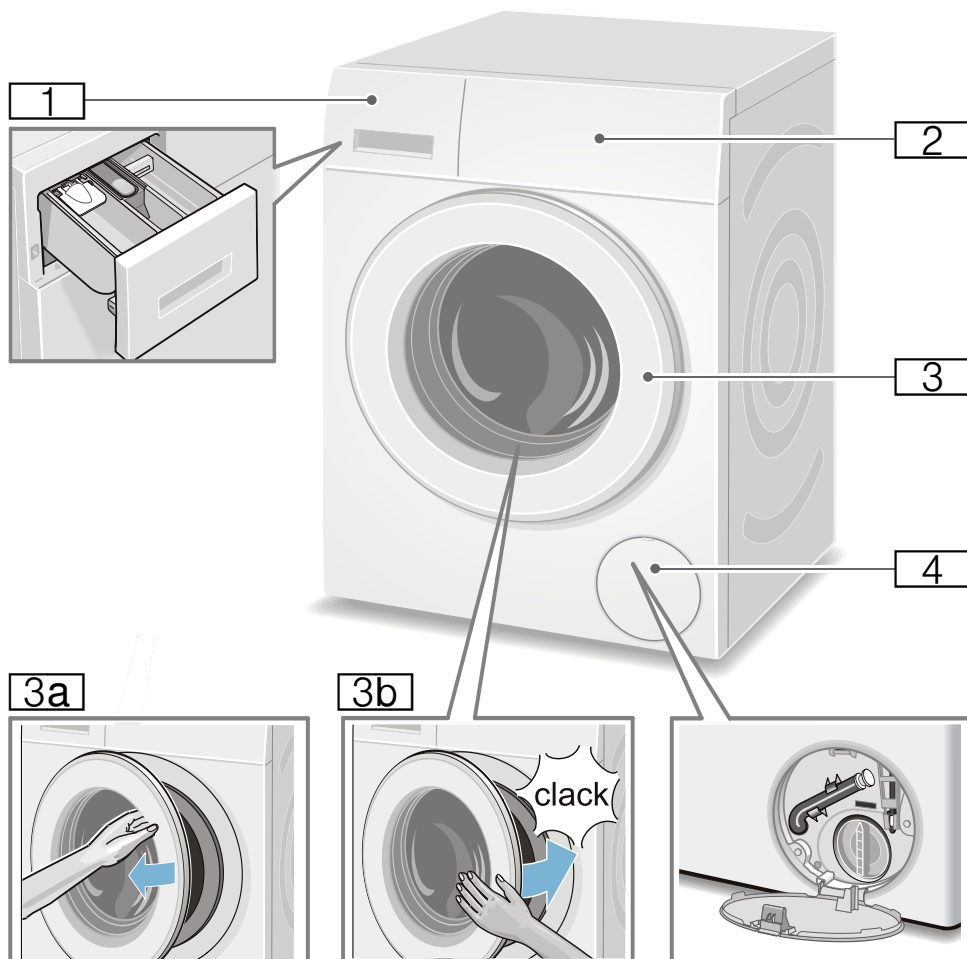

- 1** Zásobník na prací prostředky → *Strana 32*
- 2** Ovládací panel
- 3** Plnicí dvířka s rukojetí
- 3a** Otevření plnicích dvířek
- 3b** Zavření plnicích dvířek
- 4** Servisní klapka

## Ovládací panel

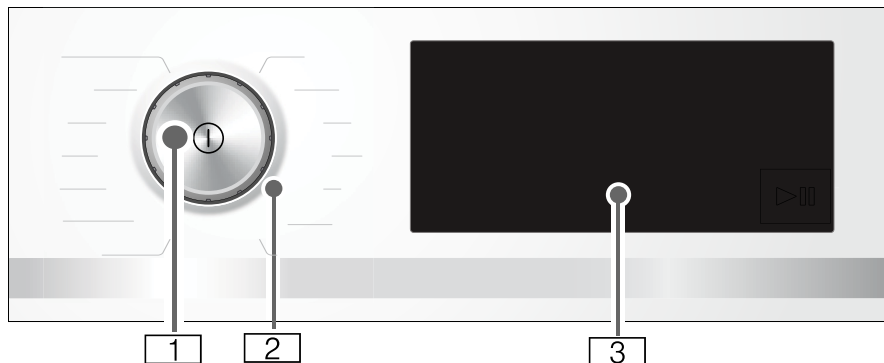

### 1 Hlavní vypínač

Pro zapnutí a vypnutí spotřebiče použijte tlačítko .

### 2 Programový volič







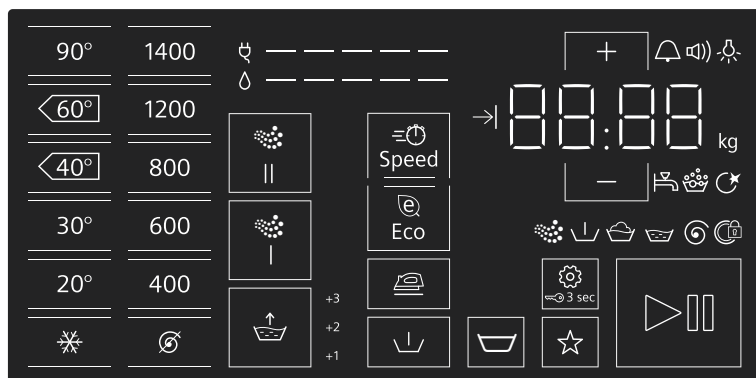

Otočným voličem můžete otáčet po směru nebo proti směru hodinových ručiček.























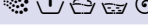

### 3 Dotykový displej

Na dotykovém displeji naleznete údaje o programech a jejich nastavení, přičemž nastavení lze provést stisknutím rámečku nebo oblasti pod ním.

### Dotykový displej



| Ukazatele a tlačítka nastavení   | Displej pro nastavení | Nastavení ovládacího panelu  |
|--|-----------------------|--|
| 90°,  ,  , 30°, 20°,  |                       | Teplota v °C;  = studený                            |
| 1400*, 1200, 800, 600, 400,   |                       | Rpm (Počet odstředivých otáček;<br> = žádné otáčky) |
|  I,  II  |                       | sensoFresh Intenzivní (Intenzita aktivního kyslíku)  |
| * Maximální rychlost otáček závisí na modelu   |                       |  |

| Ukazatele a tlačítka nastavení   | Displej pro nastavení   | Nastavení ovládacího panelu   |
|--|---|---|
|  Speed   |   | SpeedPerfect  |
|  Eco   |   | EcoPerfect  |
|    | +1, +2, +3, off   | Voda a máchání plus; + dodatečné cykly máchání  |
|    |   | Snadné žehlení  |
|    |   | Předpírka   |
|    |   | Zastavení máchání = bez závěrečného odstředění  |
|  3 sec   |   | Dětská pojistka/zámek ovládacího panelu   |
|    |   | Oblíbený program  |
|    |   | Spuštění/přerušení  |
|    |     | Nastavení spotřebiče: Zvukový signál, provozní signál, podsvícení dotykového displeje, nastavení oblíbeného programu k čištění bubnu. |
| + , -  | Změna nastavení<br><b>Upozornění:</b> V případě nastavení hodnot ve více krocích za sebou stisknutím a podržením tlačítka + , - automaticky proběhne přehled nastavených hodnot až do konce. Opětovným stisknutím budete moci znovu nastavení změnit.   |   |
| * Maximální rychlost otáček závisí na modelu   |   |   |
| Další ukazatele  | Informace o   |   |
|  -----   | spotřebě energie  |   |
|  -----   | spotřebě vody   |   |
|    | Status programu: Fáze aktivního kyslíku, Předpírka, Praní, Máchání, Odstředění  |   |
|    | Zablokování dveří   |   |
|    | Vypnutí přívodu vody/nízký tlak vody  |   |
|    | Detekce pěny  |   |
|  :   | Délka programu, např. 1:51; Hotovo za, např.  = 8,5 h; doporučená náplň, např. 9,0 kg; status programu, např. Ukončení   |   |

## Prádlo

### Příprava prádla

#### Varování!

#### Poškození spotřebiče/oděvu

Cizí tělesa (např. mince, kancelářské svorky, jehly, hřebíky) mohou poškodit vaše prádlo nebo součástky vaší pračky.

Při přípravě prádla tedy berte na vědomí následující tipy:

- Vyprázdněte kapsy.

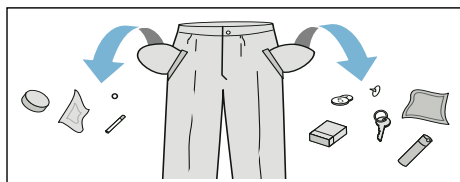

- Prohledejte oděvy kvůli případným kovovým předmětům (kancelářské svorky atd.), tyto předměty vždy vyjměte.
- Choulostivé oděvy perte v sítkách/sáčcích (punčochy, podprsenky atd.).
- Zapněte zipy a veškeré knoflíky.
- Vykartáčujte z kapes a límců písek.
- Odstraňte sponky ze záclon nebo vložte záclony do sítky/sáčku.

### Třídění prádla

Prádlo rozřídte podle pokynů k jeho údržbě a podle pokynů výrobce na cedulkách jednotlivých oděvů, a to v závislosti na:

- typu látky/vlákna
- barvě







**Upozornění:** Prádlo se může zbarvit. Bílé a barevné kusy oděvů perte odděleně. Nové kusy barevných oděvů perte napoprvé odděleně.

- znečištění  
Podobně znečištěné prádlo perte pohromadě.

Některé příklady úrovně znečištění naleznete na → *Strana 23*

- **Mírné:** Nepředpírejte, zvolte případně funkci **SpeedPerfect**
- **Běžné**
- **Silné:** Naplňte prací buben menším množstvím a zvolte program s předpírkou
- **Skvrny:** Odstraňte/ošetřete skvrny, dokud jsou čerstvé. Nejprve je jemně zvlhčete mýdlovou vodou, nedřete skvrny. Poté tyto kusy prádla vyperte pomocí příslušného programu. Těžce odstranitelné nebo zaschlé skvrny lze někdy odstranit až několikerým vypráním.

- Symboly na cedulkách oděvů  
**Upozornění:** Čísla a symboly poukazují na maximální vhodnou teplotu praní.

-  Vhodné pro běžný prací cyklus; např. program Bavlna
-  Je vyžadován šetrný prací cyklus; např. program Nemačkové prádlo
-  Je vyžadován velmi šetrný prací cyklus, např. program Jemné praní/Hedvábí
-  Vhodné pro ruční praní; např.  program Vlana
-  Nevhodné k praní v pračce

## Prací prostředek

### Správná volba pracího prostředku

Informace uvedené na cedulkách jsou velmi důležité pro výběr vhodného pracího prostředku, teploty a způsobu praní. → Viz [www.sartex.ch](http://www.sartex.ch)

Na webové stránce [www.cleanright.eu](http://www.cleanright.eu), naleznete další informace týkající se pracích a pečujících prostředků vhodných pro domácí použití.

- **Běžné prací prostředky s optickými rozjasňovači**  
Bavlna nebo lněný bílý textil vhodný k vyvařování. Program: bavlna/studený - max. 90°C
- **Prací prostředky bez bělidel nebo optických rozjasňovačů**  
Vhodné pro barevné lněné nebo bavlněné textilie.  
Program: bavlna/studený - max. 60°C
- **Prací prostředky na barevné textilie/šetrné praní bez optických rozjasňovačů**  
Vhodné pro barevné textilie vyrobené ze snadno udržovatelných vláken, syntetických vláken  
Program: nemačkové prádlo/studený - max. 60°C
- **Prací prostředek na choulostivé textilie**  
Vhodný pro jemné, choulostivé textilie, hedvábí či viskózu  
Program: jemné/hedvábí/studený - max. 40°C
- **Prací prostředek na vlnu**  
Vhodný pro vlněné prádlo.  
Program: vlna/studený - max. 40°C

### Úspora energie a pracího prostředku























Pro lehce a běžně znečištěné prádlo je možné snížit spotřebu energie (nižší teplota praní) a pracího prostředku.

| Úspora   | Znečištění/Tip  |
|--|---|
| <p>Snížená teplota a množství pracího prostředku dle doporučeného dávkování</p>  <p>Teplota dle cedulky na oděvu a prací prostředek s dávkováním doporučeným pro silné znečištění</p> | <p><b>Mírné</b><br/>Žádné viditelné skvrny nebo zašpinění. Oblečení je načichlé, např.:</p> <ul style="list-style-type: none"> <li>■ lehké letní/sportovní oblečení (nošené několik hodin)</li> <li>■ trička, košile, halenky (nošené nejdéle jeden den)</li> <li>■ ložní prádlo a ručníky pro hosty (používané jeden den)</li> </ul> <p><b>Běžné:</b><br/>Viditelné skvrny nebo lehké zašpinění, např.:</p> <ul style="list-style-type: none"> <li>■ trička, košile, halenky (zmaččené potem, nošené několikrát)</li> <li>■ ručníky, povlečení (použité až jeden týden)</li> </ul> |
|  | <p><b>Silné</b><br/>Znečištění nebo viditelné skvrny, např. utěrky, kojenecké prádlo, pracovní oděvy</p>  |

























**Upozornění:** Při dávkování veškerých pracích, pomocných, ošetřovacích a čisticích prostředků dbejte vždy pokynů výrobce. → *Strana 32*

## Přehled programů



















### Volba programu na programovém tlačítku

| Program/druh prádla/pokyn   | Nastavení   |
|---|---|
| <b>Název programu</b><br>Stručný popis programu a vhodných látek.   | Max. náplň<br>Teplotu lze nastavit (* = studený)  |
|   | Počet odstředivých otáček**;<br>∅ = žádné otáčky, pouze odčerpání   |
|   | Lze zvolit další programová nastavení   |
|  <b>bavlna (Cottons)</b><br>Odolné tkaniny, tepelně odolné bavlněné či lněné tkaniny.   | max. 9.0 kg / 5.0* kg<br>* - 90 °C<br>400 - 1400** ot./min.   |
| <b>Upozornění:</b>  Nastavení SpeedPerfect (je vhodné jako krátký program pro mírně zašpiněné prádlo).   |  Eco,  Speed,  ,  ,  ,  ,                |
|  <b>bavlna Eco (Cottons Eco)</b> <br>Odolné tkaniny, tepelně odolné bavlněné či lněné tkaniny. | max. 9.0 kg<br>* - 90 °C<br>400 - 1400** ot./min.   |
| Energeticky optimalizovaný prací cyklus se stejným účinkem jako např. <b>bavlna</b>  , avšak při nižší teplotě.  |  ,  ,  ,  ,    |
| <b>Upozornění:</b> Teplota praní je nižší než vámi zvolená teplota. Pokud chcete nastavit vyšší teplotu praní, použijte program <b>bavlna</b>  s vyšší teplotou dle potřeby.   |   |
|  <b>nemačkávané prádlo (Easy-Care)</b><br>Syntetické materiály nebo směsi textilií.  | max. 4.0 kg<br>* - 60 °C<br>∅ - 1200 ot./min.   |
|   |  Eco,  Speed,  ,  ,  ,  ,  |
|  <b>mix (Mix)</b><br>Smišená náplň bavlněných a syntetických látek.   | max. 4.0 kg<br>* - 40 °C<br>∅ - 1400** ot./min.   |
|   |  Eco,  Speed,  ,  ,  ,  ,  |
| *S nastavením  Speed použijte menší náplň  |   |
| ** Maximální rychlost otáček závisí na modelu   |   |
| *** Program závisí na modelu  |   |
| **** Lze zvolit u teploty praní do 40 °C  |   |



| Program/druh prádla/pokyn  | Nastavení   |
|--|---|
|  <b>jemné/hedvábí (Delicates/Silk)</b><br>Choulostivé, prateľné textilie, např. vyrobené z hedvábí, saténu, syntetických vláken nebo směsí (např. hedvábné halenky, hedvábné šátky).<br><b>Upozornění:</b> Používejte prací prostředek vhodný pro praní choulostivých textilií nebo hedvábí.  | max. 2.0 kg<br>* - 40 °C<br>⌚ - 800 ot./min.<br>Ⓞ Eco, ⌚ Speed,  ,  ,  ,          |
|  <b>vlna (Wool)</b><br>Vlna je materiál živočišného původu, např. z angory, alpaky, lamy, ovce;<br>obzvláště šetrný prací program brání srážení tkanin, součástí programu jsou dlouhé pauzy (během nichž jsou oděvy namočený ve vodě).<br><b>Upozornění:</b> <ul style="list-style-type: none"> <li>■ Vlna je materiál živočišného původu, např. z angory, alpaky, lamy, ovce.</li> <li>■ Pro praní vlny používejte prací prostředek vhodný pro praní v práčce.</li> </ul>  | max. 2.0 kg<br>* - 40 °C<br>⌚ - 800 ot./min.<br>   |
|  <b>máchání</b> Ⓞ <b>odstředění</b>  <b>odčerpání (Rinse/Spin/Empty)</b><br>Speciální kombinace programů pro máchání a odstředění prádla a odčerpání vody.<br><b>Upozornění:</b> Pro tento program je z výrobního závodu uloženo nastavení  .   | -<br>-<br>⌚ - 1400** ot./min.<br> ,  ,   |
| <b>Pokud si přejete prádlo pouze odstředit:</b> Deaktivujte tlačítko  a je-li třeba, upravte rychlost otáček.<br><b>Pokud si přejete pouze odčerpat vodu:</b> Deaktivujte tlačítko  a zvolte nastavení ⌚.  |   |
|  <b>super 15'/30' (Super 15'/30')</b><br>Extra krátký program trvající cca 15 / 30 minut, vhodný pro drobné kusy mírně zašpiněného prádla.<br><b>Upozornění:</b> Program  Super 15' je vhodný pro nastavení ⌚ Speed.   | max. 2.0 kg / 3.5 kg<br>* - 40 °C<br>⌚ - 1200 ot./min.<br>⌚ Speed,   |
|  <b>košile/halenky (Shirts/Business)</b><br>Nežehlitelné košile či halenky vyrobené z bavlny, lnu, syntetických vláken či směsí látek.<br><b>Upozornění</b> <ul style="list-style-type: none"> <li>■ Při programu košile/halenky je prádlo pouze krátce odstředěno na stupeň . Ještě mokré prádlo ihned zavěste. —&gt; Samouhlašovací efekt.</li> <li>■ Pro praní košilí/halenek vyrobených z hedvábí či choulostivých látek použijte program <b>jemné / hedvábí</b> .</li> </ul> | max. 2.0 kg<br>* - 60 °C<br>⌚ - 800 ot./min.<br>Ⓞ Eco, ⌚ Speed,  ,  ,  ,  |
| * S nastavením ⌚ Speed použijte menší náplň<br>** Maximální rychlost otáček závisí na modelu<br>*** Program závisí na modelu<br>**** Lze zvolit u teploty praní do 40 °C   |   |

| Program/druh prádla/pokyn   |   |
|---|---|
| <p>*** <b>příkrývky/deky (Duvets)</b></p> <p>Prádlo vhodné pro praní v pračce, obsahující syntetická vlákna, jako např. polštáře, příkrývky, přehozy; rovněž vhodné pro péřové oděvy.</p> <p><b>Upozornění:</b> Velké kusy oděvů perte odděleně. Používejte prací prostředek vhodný pro jemné prádlo a postupujte podle pokynů na cedulkách konkrétních oděvů. Používejte malé množství pracího prostředku.</p>   | <p>max. 2.5 kg (Péřové max. 2.0 kg)</p> <p>* - 60 °C</p> <p>⌀ - 1200 ot./min.</p> <p>🌿 Eco, ⌚ Speed, 🏠, 🪣</p> |
| <p>*** <b>👕 jeans/tmavé prádlo (Jeans/Dark Wash)</b></p> <p>Tmavé bavlněné oděvy a tmavé látky vyžadující šetrné praní; před praním oděvy obraťte rubem nahoru.</p>   | <p>max. 3.5 kg</p> <p>* - 40 °C</p> <p>⌀ - 1200 ot./min.</p> <p>🌿 Eco, ⌚ Speed, 🏠, 🪣, 🪣</p>                   |
| <p>*** <b>🏕️ outdoor (Outdoor)</b></p> <p>Oblečení odolné proti povětrnostním vlivům nebo outdoorové oblečení a voděodolné látky.</p> <p><b>Upozornění</b></p> <ul style="list-style-type: none"> <li>■ Používejte speciální prací prostředek vhodný pro praní v pračce; nadávkujte jeho správné množství do komory II podle pokynů výrobce.</li> <li>■ Při praní tohoto druhu prádla nelze používat aviváž.</li> <li>■ Před praním vyčistěte řádně zásobník na prací prostředek (všechny jeho části), abyste z něj odstranili zbytky aviváže.</li> </ul>   | <p>max. 2.0 kg</p> <p>* - 40 °C</p> <p>⌀ - 800 ot./min.</p> <p>🌿 Eco, ⌚ Speed, 🏠</p>                          |
| <p>*** <b>🌧️ outdoor/impregnace (Outdoor/Water proofing)</b></p> <p>Prací cyklus, po kterém následuje ochrana oblečení odolného proti povětrnostním vlivům, outdoorového oblečení nebo voděodolných látek.</p> <ol style="list-style-type: none"> <li>1. Zvolte program.</li> <li>2. Do komory II vložte speciální prací prostředek vhodný k praní outdoorových oděvů.</li> <li>3. Přidejte do komory 🌀 i impregnaci (max. 170 ml).</li> <li>4. Stiskněte tlačítko ▶️. Ošetřete prádlo podle pokynů výrobce.</li> </ol> <p><b>Upozornění</b></p> <ul style="list-style-type: none"> <li>■ Používejte speciální prací prostředek vhodný pro praní v pračce a nadávkujte jeho správné množství podle pokynů výrobce.</li> <li>■ Při praní tohoto druhu prádla nelze používat aviváž.</li> <li>■ Před praním vyčistěte řádně zásobník na prací prostředek (všechny jeho části), abyste z něj odstranili zbytky aviváže.</li> </ul> | <p>max. 1.0 kg</p> <p>* - 40 °C</p> <p>⌀ - 800 ot./min.</p> <p>🌿 Eco, ⌚ Speed, 🏠</p>                          |
| <p>* S nastavením ⌚ Speed použijte menší náplň</p> <p>** Maximální rychlost otáček závisí na modelu</p> <p>*** Program závisí na modelu</p> <p>**** Lze zvolit u teploty praní do 40 °C</p>   |   |

| Program/druh prádla/pokyn   | Nastavení   |
|---|---|
| <p> <b>Čištění bubnu  (Drum Clean)</b></p> <p>Po pracím programu, kombinovaném s fází aktivního kyslíku, následuje běžný prací program, který důkladně vyčistí prací bubnu, pečuje o něj i o jeho vnější stěnu a eliminuje pachy. Spusťte program např.</p> <ul style="list-style-type: none"> <li>■ před prvním použitím spotřebiče,</li> <li>■ pokud pravidelně perete na nízké teploty (40 °C nebo nižší), nebo</li> <li>■ pokud se v bubnu vytváří zápach z důvodu delšího nepoužívání pračky.</li> </ul> <p><b>Upozornění</b></p> <ul style="list-style-type: none"> <li>■  Pokud jste delší dobu nepoužili program praní na 60 °C a výše, začne blikat ukazatel <b>čištění bubnu </b>.</li> <li>■ Spusťte program bez prádla.</li> <li>■ Použijte prací prášek nebo prostředek s obsahem bělidla. Použijte přibližně jednu polovinu výrobcem doporučené dávky pracího prostředku, abyste zabránili nadměrné tvorbě pěny. Nepoužívejte prací prostředky navržené pro vlněné či choulostivé oděvy.</li> </ul> | <p>0 kg</p> <p>90 °C</p> <p>1200 ot./min.</p> <p>-</p>  |
| <p> <b>hygiena  (Hygiene)</b></p> <p>Smíšená náplň bavlněných, syntetických látek, hedvábí a saténu;</p> <p>Prací program kombinovaný s fází aktivního kyslíku, po němž následuje běžný prací program, je obzvláště vhodný pro praní choulostivých materiálů s vysokými požadavky na hygienu.</p>   | <p>max. 4.0 kg</p> <p> - 40 °C</p> <p> - 1400** ot./min.</p> <p> Eco,  Speed, , , , </p> |
| <p><b>sensofresh  (sensofresh)</b></p> <p>Smíšená náplň bavlněných a syntetických látek, hedvábí a saténu, vlny;</p> <p>Program vhodný pro odstranění zápachu, např. z cigaret či kuchyně.</p> <p><b>Upozornění</b></p> <ul style="list-style-type: none"> <li>■ Dodržujte max. náplň.</li> <li>■ Nejedná se o prací program/nehodný program pro odstranění skvrn a potu.</li> <li>■ Vkládejte do bubnu pouze suché prádlo.</li> <li>■ Před plněním bubnu jej případně otřete a otočením z něj odstraňte vodu.</li> </ul>  | <p>max. 1.0 kg</p> <p>-</p> <p>-</p> <p> I,  II</p>   |
| <p>* S nastavením  Speed použijte menší náplň</p> <p>** Maximální rychlost otáček závisí na modelu</p> <p>*** Program závisí na modelu</p> <p>**** Lze zvolit u teploty praní do 40 °C</p>   |   |

## sensoFresh

Funkce **sensoFresh**  je inovativní program navržený pro osvěžení prádla a odstranění zápachů (např. zápach z cigaret či kuchyně). Propocené látky je nutné vyprat.

Pomocí tohoto programu o vaše prádlo pečuje aktivní kyslík a pára; prací prostředek se zde nepoužívá.





Aktivní kyslík je speciálním typem kyslíku, který účinně odstraňuje zápach.

Tento program je vhodný pro všechny typy látek, dokonce i pro látky vhodné pouze k ošetření v čistírně.

Jakmile spustíte program, bubnen uvnitř spotřebiče se rozsvítí a vytvoří se viditelná pára.

Jakmile program skončí, vyjměte prádlo z bubny a mírně ho protřepte.

### Upozornění

- Pokud pračku nepoužíváte, ponechte zásobník na prací prostředky mírně pootevřený. → *Strana 37*
- Aktivní kyslík je méně účinný, je-li bubnen znečištěn. Funkci  **čištění bubny**  je třeba používat pravidelně.
- Po spuštění programu není přidání prádla možné.
- Pokud program přerušíte nebo přepnete na program jiný, dvířka spotřebiče zůstanou uzamčená, dokud veškerý aktivní kyslík z bubny nezmizí. To může trvat až 25 minut. Během této doby budou blikat dva symboly, a to  a . Dvířka se poté automaticky odemknou.

## Škrobení

**Upozornění:** Při praní tohoto druhu prádla nelze používat aviváž.





Tekuté škroby lze použít ke zpevnění látky obzvláště při volbě programu máchání a bavlna. Nalijte do komory  tekutý škrob podle pokynů výrobce (je-li třeba, nejprve komoru vyčistěte).

## Barvení/bělení

Prostředek pro barvení prádla používejte jen v množství běžném pro domácnost. Sůl může poškodit nerezové povrchy. Vždy postupujte dle pokynů výrobce prostředku na barvení.

**Nepoužívejte** pračku k bělení oděvů.

## Namáčení

1. Zapněte spotřebič.
2. Zvolte program  **bavlna 20 °C**.
3. Nadávkujte prací prostředek do komory **II** podle pokynů výrobce.
4. Stiskněte tlačítko .
5. Přibližně po 10 minutách stiskněte tlačítko , čímž program přerušíte.
6. Ponechte prádlo namočené dle potřeby, poté stiskněte tlačítko , načež se program znovu spustí, případně ho můžete změnit.

### Upozornění

- Naplňte prací bubnen prádlem stejné barvy.
- Není vyžadován žádný další prací prostředek; roztok pracího prostředku je využit i pro další prací cyklus.

## P+ Předvolby programů

Základní programová nastavení se zobrazují a lze je změnit na dotykovém displeji poté, co je program zvolen.

Na straně 24 naleznete přehled veškerých programů.

### Teplota

V závislosti na aktuálním stavu programu můžete změnit nastavenou teplotu před začátkem programu či v jeho průběhu.

Maximální nastavitelná teplota závisí na zvoleném programu.

### Rpm (Počet odstředivých otáček)

V závislosti na aktuálním stavu programu můžete změnit počet odstředivých otáček (v o/m; neboli otáčky za minutu) před začátkem programu či v jeho průběhu.

**Nastavení** ⚙: Bez odstředění, voda je pouze odčerpána. Prádlo zůstane uvnitř bubny mokré, např. u prádla, které nemá procházet cyklem odstředění.

Maximální nastavitelná rychlost odstředivých otáček závisí na modelu vašeho spotřebiče a zvoleném programu.

## Funkce Odložený start

Po zvolení programu se na displeji zobrazí délka daného programu, např. **1:51** (v hod:min, hodiny:minuty).

**Před začátkem programu** můžete přednastavit konec programu po 30 minutách až po maximální dobu 24 hodin.

**Po začátku programu** se na displeji zobrazí zvolený čas, např. **8,5 h**, který se začne odečítat až do začátku programu. Předpokládaná doba programu se poté zobrazí na displeji.

**Upozornění:** Délka programu se automaticky přenastaví v jeho průběhu. Změna předvolby programů nebo nastavení programů, možností, funkce detekce pěny, kontrolního systému nevyváženosti, náplně nebo znečištění mohou rovněž změnit délku programu.

**Po začátku programu** a v průběhu odečítání nastaveného času toto můžete změnit následovně:

1. Stiskněte tlačítko ▷▢.
2. Pro změnu času stiskněte tlačítko + nebo −.
3. Znovu stiskněte tlačítko ▷▢.

**Po začátku programu** můžete v případě nutnosti přidat prádlo do pracího bubny či vyjmout prádlo z pracího bubny.

→ *Strana 33*

## Oblíbený program



Zvolený program si můžete uložit s vaším oblíbeným nastavením.

### Pro uložení:

1. Zapněte spotřebič.
2. Zvolte program.
3. Změňte nastavení a/nebo zvolte další nastavení.
4. Stiskněte tlačítko ☆ na ovládacím panelu a držte po dobu cca tři sekund.

Pokud veškerá nastavení krátce zablikají, program je uložen.

Pro použití uloženého programu stiskněte ☆ poté, co uvedete spotřebič do provozu.

Pro změnu uloženého programu stiskněte a držte tlačítko ☆ po dobu cca tři sekund po volbě nového nastavení.

## P+ Další programová nastavení

Na straně 24 naleznete přehled všech programů, které lze zvolit.

### Funkce sensoFresh Intenzivní



Intenzitu péče aktivním kyslíkem lze nastavit na 2 úrovních:

- 🌀 I běžná; pro lehké pachy
- 🌀 II intenzivní; pro silné pachy (cigarety, kuchyňské pachy)

### SpeedPerfect



Stejný účinek praní v kratším časovém úseku, ale s vyšší spotřebou energie než u standardních programů bez nastavení SpeedPerfect.

**Upozornění:** Nepřekračujte maximální náplň pracího bubnu.

### EcoPerfect



Energeticky optimalizovaný prací cyklus se stejným účinkem, avšak při nižší teplotě než u standardních programů bez nastavení EcoPerfect.

### Snadné žehlení



Odstředování je speciálně upraveno na nižší počet odstředivých otáček, aby nedocházelo k pomačkání prádla.

**Upozornění:** Zbytková vlhkost prádla je vyšší.

## Voda plus/máchání plus



### Nastavení hodnot:

|     |                   |
|-----|-------------------|
| +1  | + 1 máchání       |
| +2  | + 2 máchání       |
| +3  | + 3 máchání       |
| off | Nastavení vypnuto |

Další cykly máchání závisejí na konkrétním programu; programy s delším časovým úsekem pro velmi citlivou pleť či pro oblasti s velmi měkkou vodou.

## Předpírka



Pro silně znečištěné prádlo.

**Upozornění:** Do komor I a II nalijte prací prostředek.

## Zastavení máchání



Pokud není zvoleno konečné odstředění, prádlo po posledním máchání zůstane umístěné ve vodě.

Pokud se nechystáte prádlo z pračky hned vyjmout, můžete zvolit program Zastavení máchání, díky němuž se zabrání pomačkání oděvů.

Opětovné spuštění/ukončení programu → *Strana 34*



## Obsluha spotřebiče

### Příprava pračky

**Upozornění:** Spotřebič musí být řádně nainstalován a připojen.

→ *Strana 12*

1. Připojte síťovou zástrčku.
2. Otevřete přívod vody.
3. Otevřete dvířka.
4. Zkontrolujte, zda je prací buben zcela prázdný. Je-li třeba, odčerpejte z něj vodu.

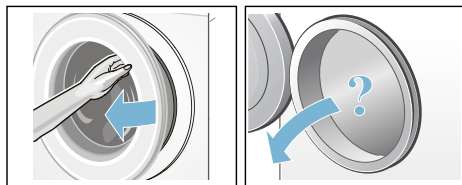

### Zapnutí spotřebiče/výběr programu

Stiskněte tlačítko ①. Spotřebič se zapne.

Program **bavlna** je nastaven z výrobního závodu a zobrazí se na displeji.

Zobrazí se současné nastavení a programové informace, které se plně rozsvítí, a na displeji bliká . U nastavení lze zvolit poloviční jas displeje.

### Upozornění

- Dočasné blikání displeje informuje o nutnosti spustit program **čištění bubny** nebo jiný program, při teplotě nejméně 60 °C.
- Zabliká-li symbol 3 sec, je aktivována dětská pojistka. Dětskou pojistku musíte před změnou nastavení či spuštěním programu deaktivovat. → *Strana 33*

U spotřebičů s osvětlením **pracího bubnu:**

Prací buben je osvětlen po zapnutí spotřebiče, po otevření či zavření jeho dvířek nebo po spuštění programu. Osvětlení se automaticky vypne.

**Možnosti volby:**

- Použijte tento program a naplňte prací buben prádlem. → *Strana 32*
- Případně zvolte jiný program. Na straně 24 naleznete přehled všech programů.
- Případně proveďte změnu dalších programových nastavení. → *Strana 32*
- Zvolte další programová nastavení. → *Strana 32*

## Změna dalších programových nastavení

Pokud si přejete změnit současné nastavení, stisknete požadované tlačítko na ovládacím panelu a příslušný ukazatel se přepne na plný jas.

Funkci Odložený start můžete změnit stisknutím tlačítka + nebo -.

Předvolby programů  
→ *Strana 29*

## Volba dalších programových nastavení

Za účelem lepšího přizpůsobení pracího cyklu lze nastavit různá nastavení/možnosti.

Učiníte tak stisknutím požadovaného ovládacího pole; příslušný displej se přepne na plný jas.

Další programová nastavení  
→ *Strana 30*

## Vložení prádla do bubnu

**⚠ Varování**

**Nebezpečí ohrožení života!**

Kusy oděvů ošetřené čistícími prostředky, které obsahují rozpouštědla, např. odstraňovač skvrn, mohou po vložení do bubnu způsobit explozi. Před vložení do bubnu tyto kusy oděvů důkladně propláchněte.

**Upozornění**

- Smíchejte velké a malé kusy oděvů. Oděvy různých velikostí se během odstředění lépe ve spotřebiči rozloží. Jednotlivé kusy prádla mohou způsobit nevyváženou zátěž.
  - Dodržte maximální určenou náplň. Přepřehňování má negativní dopad na výsledky praní a způsobuje pomačkání oděvů.
1. Umístěte roztríděné a nesložené kusy oděvů jeden po druhém do bubnu.
  2. Dbejte na to, aby se prádlo nezachytilo mezi plnicí dvířka pračky a gumovou manžetu. Teprve potom plnicí dvířka zavřete.



## Dávkování a plnění pracími a ošetřovacími prostředky



U většiny programů vašeho spotřebiče je množství pracího prostředku a aviváže dávkováno automaticky. U těchto programů je dávkování nastaveno předem od výrobce a lze je změnit.

Inteligentní dávkování lze dle potřeby doplnit o ruční dávkování pomocných pracích prostředků (např. změkčovač vody, bělidlo nebo odstraňovač skvrn) umístěním do levé komory.



Pokud u některých programů není inteligentní dávkování možné nastavit nebo si ho nepřejete použít (příčemž je nutné inteligentní dávkování vypnout nastavením na pozici vypnuto), pak dávkujte prací prostředek ručně do levé komory.

## Spuštění programu

Stiskněte tlačítko . Program se spustí a na displeji se trvale rozsvítí symbol . Dvířka se uzamknou a rozsvítí se příslušný ukazatel .

### V průběhu programu se na displeji zobrazují aktuální informace o programu.

- Hotovo za - po spuštění programu se zobrazí délka programu.
- Rozsvítí se displeje ukazující průběh programu. → *Strana 20*

Informace o dalších programových krocích a nastavení, které lze během průběhu programu změnit, se zobrazí se ztlumeným jasnem.

### Upozornění: Detekce pěny

Jestliže se na ovládacím panelu zobrazí symbol , pračka během pracího cyklu zaznamenala přílišné množství pěny a automaticky se spustil jeden nebo dva cykly máchání, aby došlo k likvidaci pěny. K příštímu pracímu cyklu o stejné náplni přidejte menší množství pracího prostředku.

Pokud chcete program uzamknout, aby nedošlo k náhodné změně nastavení, můžete následujícím způsobem zapnout dětskou pojistku.

## Dětská pojistka/provozní zámek

 3 sec

Dětskou pojistku můžete aktivovat,

abyste zabránili nechtěné změně nastavení pračky.

**Dětskou pojistku aktivujete/ deaktivujete** stisknutím a držením tlačítka  3 sec na ovládacím panelu po dobu cca tří sekund. Displej se plně rozsvítí.

Jestliže použijete programový volič nebo se dotknete ovládacího panelu, zatímco je aktivní dětská pojistka, krátce zabliká ukazatel  3 sec a zazní zvukový signál. Program pokračuje až do svého konce beze změny.

### Upozornění

- Pro vyjmutí prádla z bubnu deaktivujte dětskou pojistku.
- Dětskou pojistku lze aktivovat bez ohledu na status, v němž se spotřebič nachází.
- Dětská pojistka zůstane aktivní i po vypnutí spotřebiče.
- Jestliže se spotřebič vypne v průběhu programu a dětská pojistka je aktivní, po opětovném zapnutí spotřebiče program znovu pokračuje.

## Dodatečné přidání prádla

Po začátku programu můžete v případě nutnosti přidat či vyjmout prádlo z pracího bubnu.

Stiskněte tlačítko .

Rozsvítí se ukazatel. Spotřebič se pozastaví a zkontroluje, zda je možné přidání prádla.

Jestliže ukazatel  zhasne, přidání prádla je možné. Dvířka se odemknou a lze je otevřít.

**Pro pokračování programu stiskněte znovu symbol** . Program se znovu samovolně spustí.



### Upozornění



- Při přidávání prádla do bubnu neopouštějte dvířka dlouhou dobu pootevřená, mohla by z nich vytéct voda.

- Z bezpečnostních důvodů zůstávají dvířka zamčená, pokud je množství vody nebo její teplota příliš vysoká nebo pokud se bubna právě otáčí; během této doby nelze přidat do bubny prádlo. Postupujte dle pokynů na ovládacím panelu.
- Během programu sensoFresh  není přidání prádla možné.
- Během doplňování prádla nesvítí ukazatel náplně.

## Změna programu



Pakliže jste omylem spustili nesprávný program, můžete jej změnit následovně:

1. Stiskněte tlačítko .
2. Zvolte jiný program.
3. A znovu stiskněte symbol . Nový program se spustí od začátku.





**Upozornění:** Při přerušení programu, který využívá aktivní kyslík, zůstanou dvířka uzavřená až po dobu 25 minut, dokud se z bubny aktivní kyslík zcela nevytratí. Spotřebič případně znovu zapněte. Začnou blikat symboly  a . Jestliže symboly nesvítí, dvířka lze otevřít.

## Přerušení programu



U programů s vyšší teplotou:

1. Stiskněte tlačítko .
2. Pro vychlazení prádla: Zvolte funkci  **máčení**.
3. Znovu stiskněte tlačítko .

Pro programy s nižšími teplotami:

1. Stiskněte symbol .
2. Zvolte program  **odstředění** nebo  **odčerpání**.
3. Znovu stiskněte tlačítko .







**Upozornění:** Při přerušení programu, který využívá aktivní kyslík, zůstanou dvířka uzavřená až po dobu 25 minut, dokud se z bubny aktivní kyslík zcela nevytratí.

Spotřebič případně znovu zapněte. Začnou blikat symboly  a . Jestliže symboly nesvítí, dvířka lze otevřít.



## Ukončení programu během máchání



Na displeji se rozsvítí ukazatel  a pro zvolený program se zobrazí současná rychlost odstředivých otáček a zbývající doba programu.

Program opětovně spustíte následovně:

- Stisknutím tlačítka  na ovládacím panelu nebo
- Změnou odstředivých otáček a následným stisknutím  nebo
- Zvolením nastavení Snadné žehlení  a následným stisknutím  nebo
- Otočením programového voliče na funkci  **odčerpání** a následným stisknutím tlačítka .

## Ukončení programu

Na ovládacím panelu se rozsvítí **End** a symboly  a  zhasnou.

**Upozornění:** Dočasné blikání displeje  vás informuje o nutnosti spustit program  **čištění bubny**  nebo jiný program, při teplotě nejméně 60 °C.

## Vyjmutí prádla/vypnutí spotřebiče

1. Otevřete plnicí dvířka a vyjměte prádlo z bubnu.
2. Vypněte spotřebič.
3. Zavřete přívod vody.

**Upozornění:** Není vyžadováno pro modely s AquaStop.

### Upozornění

- Neponechávejte v pracím bubnu žádné oděvy. Mohly by se v příštím pracím cyklu srazit nebo zbarvit jiné kusy oděvů.
- Odstraňte z pracího bubnu a gumové manžety případná cizí tělesa - nebezpečí koroze.
- Otřete gumovou manžetu dosucha.

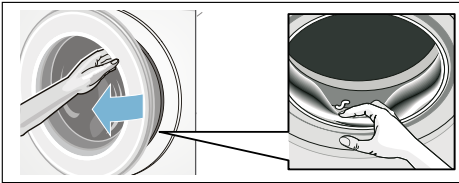

- Ponechte plnicí dvířka a zásobník na prací prostředek otevřené, aby se mohla veškerá zbytková voda odpařit.
- Vždy vyčkejte do ukončení programu, spotřebič jinak zůstane zamčený. Poté zapněte spotřebič a vyčkejte, dokud se neodemkne.



## Nastavení spotřebiče

Následující nastavení na ovládacím panelu a displeji můžete změnit:

- Hlasitost tlačítek a informačních signálů (např. po skončení programu),
- Hlasitost signálů pro tlačítka,
- Jas provozního ovládacího panelu a displeje.
- Zapnutí/vypnutí signálu upozorňujícího na údržbu bubnu → *Strana 24*.

Pro aktivaci režimu nastavení je třeba toto nastavení změnit.

### Aktivace režimu nastavení

1. Zapněte spotřebič. Zobrazí se nastavení současného programu.
2. Stiskněte ovládací pole .

Režim nastavení se aktivuje a rozsvítí se pole signálních pokynů  a displej přednastavené hlasitosti.

Následující nastavení můžete změnit:



### Změna hlasitosti signálu

Stiskněte tlačítko **+** nebo **-** na ovládacím panelu až do nastavení požadované hlasitosti **informačních signálů**:

#### Nastavení hodnot:



- 0 vypnutý
- 1 tichý
- 2 střední
- 3 hlasitý
- 4 velmi hlasitý



Ukončete režim nastavení nebo:

Stiskněte znovu symbol . Zobrazí se displej pro **provozní signály**  a přednastavená hlasitost.

Pro změnu stiskněte tlačítko **+** nebo **-** (viz výše). Ukončení režimu nastavení nebo:

## Změna podsvícení dotykového displeje

Stiskněte znovu symbol . Rozsvítí se displej pro jas dotykového displeje  a přednastavený stupeň jasu.



Změnu proved'te stisknutím tlačítka  nebo .



### Nastavení hodnot:

- 1 Ne příliš silný
- 2 Běžný stupeň jasu
- 3 Silný
- 4 Velmi silný

Ukončení režimu nastavení nebo:

## Zapnutí / vypnutí signálu upozorňujícího na údržbu bubnu

Stiskněte znovu symbol . Zobrazí se displej pro funkci oblíbeného programu pro čištění bubnu .

Stiskněte tlačítko  nebo  nebo vypněte funkci oblíbeného programu (vyp).

## Ukončení režimu nastavení

### Pro ukončení a uložení nastavení:

- Vyčkejte přibližně 15 minut nebo
- Stiskněte naposledy symbol  nebo
- Vypněte spotřebič. Nastavení bude patrné při příštím zapnutí spotřebiče.

## Senzorika

### Množstevní automatika

V závislosti na typu látky a náplně si množstevní automatika optimálně upraví spotřebu vody a délku programu.

### Kontrolní systém nevyváženosti

Automatický kontrolní systém nevyváženosti zaznamená nevyváženost a opakovaným náběhem odstředování zajišťuje rovnoměrné rozložení prádla.

V případě velmi nerovnoměrného rozložení prádla se z bezpečnostních důvodů sníží rychlost odstředování nebo se odstředování neprovede.

**Upozornění:** Umístěte do bubnu rovnoměrně velké a malé kousky oděvů. → *Strana 41*

### VoltCheck

v závislosti na modelu

Dvojtečka na displeji Hotovo za:

- **Zabliká**, jestliže je napětí příliš nízké.
- **Bliká**, jestliže bylo zaznamenáno nepatřičné napětí.



**Upozornění:** Nesprávné napětí může vést například k prodloužení doby programu a/nebo neuspokojivému výsledku odstředění.



## Čištění a údržba

### Varování

#### Nebezpečí ohrožení života!

Při kontaktu s částmi pod napětím hrozí nebezpečí úrazu elektrickým proudem. Vypněte spotřebič a vytáhněte zástrčku ze zásuvky.

### Varování

#### Nebezpečí otravy!

Při použití čisticích prostředků obsahujících rozpouštědla, např. technický benzín, mohou vznikat jedovaté výpary. Nepoužívejte čisticí prostředky, které obsahují rozpouštědla.

### Varování!

#### Poškození spotřebiče

Čisticí prostředky obsahující rozpouštědla, např. technický benzín, mohou poškodit povrch i součástky spotřebiče. Nepoužívejte čisticí prostředky, které obsahují rozpouštědla.

### Způsob prevence vzniku biofilmu a zápachu:

#### Upozornění

- Zajistěte důkladné větrání místnosti.
- Pokud pračku nepoužíváte, ponechte zásobník na prací prostředky mírně pootvěřený.
- Čas od času spusťte program  bavlna 60 °C a použijte prášek na praní.

### Plášť spotřebiče/ovládací panel

- Plášť a ovládací panel otřete měkkým vlhkým hadříkem.

- Zbytky pracího prostředku okamžitě odstraňte.
- Neomývejte spotřebič proudem vody.

### Prací buben

Nepoužívejte čisticí prostředky obsahující chlór ani ocelovou drátěnku.

Při zápachu v pračce nebo pro čištění bubnu nechte proběhnout program

 **čištění bubnu**  **90 °C** bez prádla. Použijte univerzální prací prášek.

### Odstraňování vodního kamene

Při správném dávkování pracího prostředku není odstraňování vodního kamene nutné. Pokud odstranění vodního kamene nutné je, postupujte dle pokynů výrobce prostředku na odstranění vodního kamene. Vhodné prostředky lze zakoupit prostřednictvím zákaznického servisu. → *Strana 43*

### Ucpání čerpadla, nouzové vypouštění

#### Varování

#### Nebezpečí opaření!

Pokud perete prádlo na vysokou teplotu, voda se velmi zahřeje. Při kontaktu s horkou vodou může dojít k opaření. Vyčkejte, dokud spotřebič zcela nevychladne.

1. Zavřete přívod vody, aby dovnitř nevtékala další voda a zbývající voda mohla odtéct.
2. Vypněte spotřebič. Vytáhněte síťovou zástrčku.
3. Otevřete a sejměte servisní klapku.

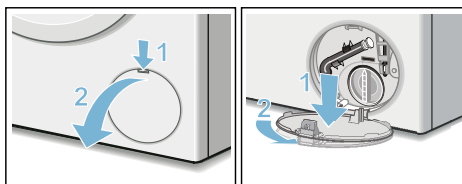

4. Vyjměte z držáku odtokovou hadici. Vytáhněte zátku a nechte prací roztok vytéct do připravené nádoby. Nasadíte zpět zátku a odtokovou hadici vložte zpět do držáku.

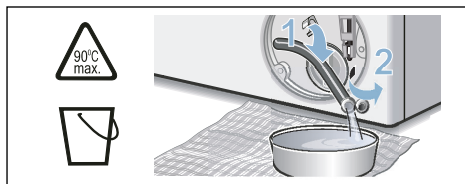

5. Opatrně odšroubujte krytku čerpadla, aby zbytková voda mohla vytéct. Vyčistěte vnitřní prostor, závit krytky čerpadla a těleso čerpadla. Lopatkové kolo čerpadla se musí lehce otáčet. Krytku čerpadla nasadíte zpět a zašroubujete. Úchytku musí být ve svislé poloze.

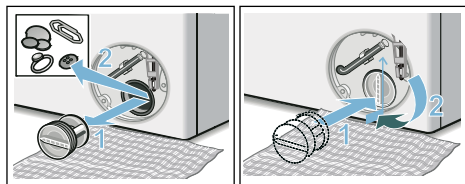

6. Nasadíte zpět servisní klapku, nechte ji zaskočit a zavřete ji.

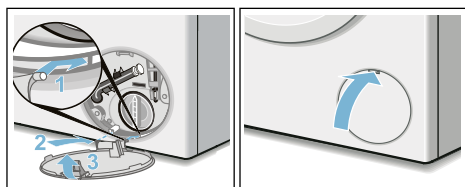

**Upozornění:** Abyste zabránili vtékání nepoužitého pracího prostředku zpět do spotřebiče při dalším použití: Nalijte do levé komory II 1 litr vody a spusťte program **odčerpání**.

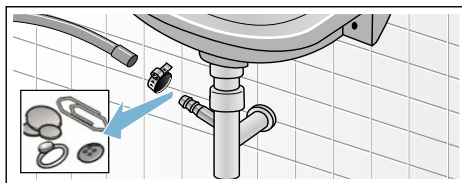

## Ucpání odtokové hadice u sifonu

1. Vypněte spotřebič. Vytáhněte síťovou zástrčku.
2. Povolte hadicovou objímku. Opatrně vytáhněte odtokovou hadici; aby zbytková voda mohla vytéct.
3. Vyčistěte odtokovou hadici a hrdlo sifonu.



4. Nasadíte zpět odtokovou hadici a zajistíte místo připojení hadicovou objímku.

## Ucpání sítka u přívodu vody

1. Snižte tlak vody v přívodní hadici:
  - a) Zavřete přívod vody.
  - b) Zvolte kterýkoliv program (kromě  máchání/  odstředění/  odčerpání).
  - c) Spustíte program a nechte ho běžet cca po dobu 40 sekund.
  - d) Vypněte spotřebič.
  - e) Vytáhněte síťovou zástrčku ze zásuvky.
2. Očistěte sítko.
  - a) Odpojte hadici od přívodu vody.

Očistěte sítko malým kartáčkem.

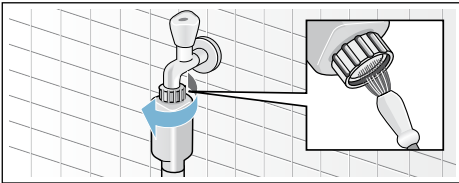

- b) U modelů Standard a AquaSecure očistěte sítko na zadní straně spotřebiče: vyjměte hadici ze zadní strany spotřebiče. Sítko vyjměte kleštěmi a očistěte.

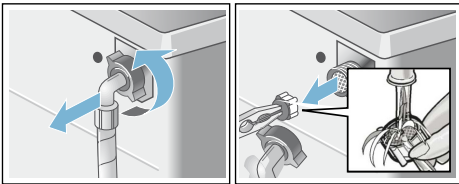

- c) Připojte hadici a zkontrolujte těsnost.



## Co dělat v případě poruchy?

### Nouzové odblokování

např. v případě výpadku elektrického proudu. Při obnovení dodávky elektrického proudu program dále pokračuje.

Pokud byste chtěli prádlo přesto vyjmout, lze dvířka otevřít následujícím způsobem:

#### Varování

##### Nebezpečí opaření!

Při praní za vysokých teplot může při kontaktu s horkým pracím roztokem či prádlem dojít k opaření. V takovém případě nechte prací roztok a prádlo vychladnout.

#### Varování

##### Nebezpečí úrazu!

Při sáhnutí do točícího se bubnu může dojít k poranění rukou. Otáčejícího bubnu se nedotýkejte. Vyčkejte, až se buben zastaví.

#### Varování

##### Podráždění dýchací soustavy!

Aktivní kyslík může podráždit sliznice a způsobit slzení. Pokud právě probíhá program užívající aktivní kyslík, neotevírejte nouzově dvířka spotřebiče. Vyčkejte, dokud se z bubnu aktivní kyslík zcela nevytratí.

### Upozornění!

#### Škody způsobené vodou

Vytékající voda může způsobit škody. Neotvírejte plnicí dvířka, pokud je za jejich sklem vidět voda.

1. Vypněte spotřebič. Vytáhněte síťovou zástrčku ze zásuvky.

## cz Co dělat v případě poruchy?

2. Odčerpejte vodu. → *Strana 37*
3. Pomocí nářadí vytáhněte nouzové odblokování směrem dolů a uvolněte ho.  
Můžete otevřít dvířka pračky.

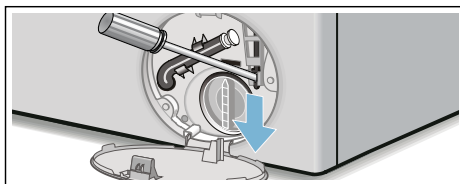



## Pokyny na ovládacím panelu

| Ukazatel                      | Příčina/Odstranění   |
|-------------------------------|--|
| ☹ je vypnutý                  | Dvířka jsou zamčená na konci programu nebo při jeho přerušení, pokud je možné přidání prádla.  |
| ☹ svítí                       | <ul style="list-style-type: none"><li>■ Během programu. Zablokování dvířek</li><li>■ Přerušení: Teplota je příliš vysoká. Vyčkejte, dokud se teplota nesníží.</li><li>■ Přerušení: Odstředivé otáčky jsou příliš vysoké. Vyčkejte, dokud se motor zcela nezastaví.</li><li>■ Přerušení: Množství vody je příliš vysoké. Přidání prádla není možné. Pro obnovení programu stiskněte tlačítko ▷▢▢</li></ul>  |
| ☹ bliká                       | <ul style="list-style-type: none"><li>■ Pomalu: Dvířka nelze uzamknout ani odemknout. Je nutné vyčkat.</li><li>■ Rychle: Zavřete dvířka spotřebiče, voda by mohla vytéct ven z pracího bubnu.</li></ul>  |
| Bliká ☹ a ukazatel sensoFresh | Dvířka nelze otevřít z technických důvodů týkajících se programu. Jakmile ukazatele zhasnou, dvířka lze znovu otevřít.   |
| ▷▢▢ je vypnutý                | Na konci programu, zatímco jsou dvířka otevřená.   |
| ▷▢▢ svítí                     | Po spuštění programu.  |
| ▷▢▢ bliká                     | Před spuštěním programu, přerušení.  |
| ⚡ svítí                       | Tlak vody je příliš nízký, může se prodloužit délka programu.  |
| ⚡ bliká                       | Žádný zdroj vody: <ul style="list-style-type: none"><li>■ Otevřete plně přívod vody.</li><li>■ Přívodní hadice je přelomená/zachycená</li><li>■ Případně vyčistěte sítko. → <i>Strana 39</i></li></ul>   |
| ☹ 3 sec svítí                 | Je aktivována dětská pojistka - deaktivujte ji. → <i>Strana 33</i>   |
| ☹ 3 sec bliká                 | Je aktivována dětská pojistka - programový volič byl přenastaven nebo jste se dotkli ovládacího panelu.  |
| ☹ bliká                       | Spusťte program ☹ <b>čištění bubnu</b> 🌀 90 °C nebo program s teplotou 60 °C pro čištění bubnu a péči o něj a o vnější hadici.<br><b>Upozornění</b> <ul style="list-style-type: none"><li>■ Spusťte program bez prádla.</li><li>■ Použijte běžný prací prášek nebo prostředek s obsahem bělidla. Použijte přibližně jednu polovinu výrobem doporučené dávky pracího prostředku, abyste zabránili nadměrné tvorbě pěny. Nepoužívejte prací prostředky navržené pro vlněné či choulostivé oděvy.</li><li>■ Zapnutí a vypnutí zvukového signálu</li></ul> |



















| Ukazatel   | Příčina/Odstranění  |
|--|---|
|  svítí | Bylo zjištěno příliš velké množství pěny a došlo k aktivaci dodatečných máchacích cyklů. K příštímu pracímu cyklu o stejné náplni přidejte menší množství pracího prostředku.   |
| E:60 střídavě se - 2b<br>a <b>End</b>  | Na konci programu.<br>Nejedná se o závadu na spotřebiči - z důvodu nerovnoměrného rozložení prádla se program odstředění přerušil.<br>Umístěte do bubnu rovnoměrně velké a malé kousky oděvů. Proveďte znovu odstředění, je-li třeba. |
| E:35 střídavě se - 10  | Ve žlábku se nachází voda; vytéká ze spotřebiče. Zavřete přívod vody. Zavolejte zákaznický servis. → <i>Strana 43</i>   |
| E:36 střídavě se - 10  | <ul style="list-style-type: none"> <li>■ Došlo k ucpaní čerpadla. Očistěte čerpadlo. → <i>Strana 37</i></li> <li>■ Došlo k ucpaní odtokové hadice. Očistěte hadici v blízkosti sifonu. → <i>Strana 38</i></li> </ul>                  |
| Ostatní ukazatele  | Vypněte spotřebič, vyčkejte pět vteřin a poté jej znovu zapněte. Pokud se hlášení znovu objeví, volejte zákaznický servis. → <i>Strana 43</i>   |

## Co dělat v případě poruchy?

| Porucha  | Příčina/Odstranění  |
|--|---|
| Ze spotřebiče vytéká voda.   | <ul style="list-style-type: none"> <li>■ Správně nasadte nebo vyměňte odtokovou hadici.</li> <li>■ Kloub se závitem upevněte zpět na přítokovou hadici.</li> </ul>  |
| Do spotřebiče nevtéká voda. Nedochozí k uvolňování pracího prostředku. | <ul style="list-style-type: none"> <li>■ Program se spustí?</li> <li>■ Je otevřený přívod vody?</li> <li>■ Mohlo dojít k ucpaní sítka? Očistěte sítko. → <i>Strana 39</i></li> <li>■ Není přívodní hadice zalomená/zachycená?</li> </ul>  |
| Dvířka nelze otevřít.  | <ul style="list-style-type: none"> <li>■ Je aktivována bezpečnostní pojistka. Chcete přerušit program? → <i>Strana 34</i></li> <li>■ Zvolili jste  (Zastavení máchání = bez závěrečného odstředění)? → <i>Strana 34</i></li> <li>■ Lze otevřít dvířka pouze pomocí nouzového odblokování? → <i>Strana 39</i></li> <li>■ Při přerušení programu, který využívá aktivní kyslík, zůstanou dvířka po krátkou dobu uzavřená, dokud se z bubnu aktivní kyslík zcela nevytratí.</li> </ul> |
| Program se nespustí.   | <ul style="list-style-type: none"> <li>■ Byl spuštěn program nebo zvolena funkce odložený start?</li> <li>■ Jsou zavřena dvířka?</li> <li>■ Je aktivována dětská pojistka? Deaktivujte ji. → <i>Strana 33</i></li> </ul>  |
| Buben sebou krátce škube nebo se po začátku pracího programu zachvěje. | Nejedná se o poruchu - jedná se o interní test motoru, což způsobí prudké škusnutí bubnem na začátku pracího programu.  |
| Voda se z pračky neodčerpává.  | <ul style="list-style-type: none"> <li>■ Zvolili jste  (Zastavení máchání = bez závěrečného odstředění)? → <i>Strana 34</i></li> <li>■ Očistěte čerpadlo. → <i>Strana 37</i></li> <li>■ Očistěte odtokovou hadici.</li> </ul>  |
| V pracím bubnu není vidět voda.  | Nejedná se o poruchu - voda je pod viditelnou oblastí.  |

## cz Co dělat v případě poruchy?

| Porucha  | Příčina/Odstranění  |
|--|---|
| Výsledek odstředění není uspokojivý.<br>Prádlo je mokré/příliš vlhké.  | <ul style="list-style-type: none"> <li>■ Nejedná se o závadu - z důvodu nerovnoměrného rozložení prádla se program odstředění přerušil. Umístěte do bubnu rovnoměrně velké a malé kousky oděvů.</li> <li>■ Byla zvolena funkce Snadné žehlení? → <i>Strana 30</i></li> <li>■ Byla zvolena příliš nízká rychlost?</li> </ul>   |
| Několikrát proběhne odstředění.  | Nejedná se o poruchu - kontrolní systém nevyváženosti upravuje rozložení prádla.  |
| Několikrát proběhne odstředění.  | <ul style="list-style-type: none"> <li>■ Nejedná se o poruchu - kontrolní systém nevyváženosti upravuje rozložení prádla.</li> <li>■ Nejedná se o poruchu - detekce pěny je aktivní - byl aktivovaný cyklus máchání.</li> </ul>   |
| Délka programu se mění.  | Nejedná se o poruchu - délka programu se přizpůsobí konkrétním potřebám programu. Může dojít ke změně délky programu, která se během cyklu ukazuje na displeji.   |
| V komoře  se nachází voda.  | <ul style="list-style-type: none"> <li>■ Nejedná se o závadu - účinnost pečujícího prostředku není ovlivněna.</li> <li>■ V případě potřeby vyčistěte vložku.</li> </ul>   |
| V pračce se tvoří zápach.  | <p>Spusťte program  <b>čštění bubnu</b>  nebo  <b>bavlna 90°C</b> bez prádla. Použijte běžný prací prášek nebo prostředek s obsahem bělidla.</p> <p><b>Upozornění:</b> Použijte přibližně jednu polovinu výrobce doporučené dávky pracího prostředku, abyste zabránili nadměrné tvorbě pěny. Nepoužívejte prací prostředky navržené pro vlněné či choulostivé oděvy.</p> |
| Svítili  na dotykovém displeji. Pěna může vytékat ze zásobníku na prací prostředek. | <p>Použili jste příliš velké množství pracího prostředku?</p> <p>Smíchejte jednu polévkovou lžičku aviváže s 0,5 litrem vody a nalijte směs do komory II (nevhodné pro outdoorové oblečení, sportovní oblečení nebo péřové oděvy).</p> <p>K příštímu pracímu cyklu o stejné náplni přidejte menší množství pracího prostředku.</p>  |
| Hlasité zvuky, vibrace a pohyb spotřebiče během odstředování.  | <ul style="list-style-type: none"> <li>■ Je spotřebič v rovné poloze? Spotřebič postavte do vodorovné polohy. → <i>Strana 16</i></li> <li>■ Jsou nožičky spotřebiče zajištěny? Zajistěte nožičky spotřebiče. → <i>Strana 16</i></li> <li>■ Byly odstraněny přepravní pojistky? Odstraňte přepravní pojistky. → <i>Strana 14</i></li> </ul>  |
| Ovládací panel nefunguje.  | <ul style="list-style-type: none"> <li>■ Výpadek elektrického proudu?</li> <li>■ Vypadly pojistky či jistič? Ukazatele během provozu spotřebiče nesvítili. Zapněte jistič/vyměňte pojistky</li> <li>■ Pokud se tato porucha vyskytuje opakovaně, volejte zákaznický servis.</li> </ul>  |
| Po spuštění programu sensoFresh  se ozývají zvuky.                                | Nejedná se o závadu - spotřebič se naplní vodou za účelem tvorby páry a spuštění programu.  |
| Na suchém prádle se nacházejí skvrny  .   | <ul style="list-style-type: none"> <li>■ Odstranili jste před přidáním prádla zbylou vodu z pracího bubnu?</li> <li>■ Spotřebič postavte do vodorovné polohy. Péče aktivním kyslíkem může správně fungovat pouze tehdy, je-li spotřebič v rovné poloze.</li> </ul>  |

| Porucha   | Příčina/Odstranění  |
|---|---|
| Po programu sensoFresh  spotřebič vydává zvuky.   | Při vyjmutí prádla z pracího bubnu po skončení programu si možná všimnete zápachu, který vydávají přírodní vedlejší produkty aktivního kyslíku. Krátce prádlo protřepte.  |
| Po skončení programu sensoFresh  je v bubnu stále patrný zápach.   | <ul style="list-style-type: none"> <li>■ Aktivní kyslík je méně účinný, je-li buben znečištěn. Před prvním použitím spotřebiče spusťte program  <b>čištění bubnu</b> .</li> <li>■ Nachází se v pracím bubnu příliš mnoho prádla? Nepřekračujte maximální náplň pracího bubnu.</li> <li>■ Zvolili jste dostatečnou intenzitu? Zvolte vyšší intenzitu.</li> </ul> |
| Na prádle zůstal zbytek pracího prostředku.   | <ul style="list-style-type: none"> <li>■ Některé bezfosfátové prostředky obsahují nerozpustitelné zbytky látek.</li> <li>■ Zvolte funkci  <b>máchání</b> nebo prádlo po vyprání okartáčujte.</li> </ul>  |
| Po přerušení programu bliká  a svítí  .   | <ul style="list-style-type: none"> <li>■ Množství vody je příliš velké. Přidání prádla není možné. Případně zavřete dvířka spotřebiče.</li> <li>■ Pro obnovení programu stiskněte tlačítko .</li> </ul>  |
| Po přerušení programu bliká  a  je vypnutý.   | Dvířka se odemknou. Přidání prádla je možné.  |
| Pokud poruchu neumíte sami odstranit (po zapnutí/vypnutí spotřebiče) nebo je nutné nechat spotřebič opravit: <ul style="list-style-type: none"> <li>■ Vypněte spotřebič a vytáhněte síťovou zástrčku ze zásuvky.</li> <li>■ Zavřete přívod vody a volejte zákaznický servis.</li> </ul> |   |



## Zákaznický servis

Jestliže nebudete schopni opravit závadu svépomocí, volejte náš zákaznický servis. → viz zadní strana

Vždy najdeme nejvhodnější řešení tak, aby nebylo třeba zbytečně posílat k vám domů techniky.

Uveďte prosím označení produktu (E-Nr.) a číslo výroby konkrétního spotřebiče (FD).

E-Nr. \_\_\_\_\_ FD \_\_\_\_\_

E-Nr. Označení produktu  
FD Výrobní číslo

Číslo výroby konkrétního spotřebiče

\*\*v závislosti na modelu:

Na vnitřní straně dvířek spotřebiče\*/ na otevřené servisní záklopce\* a na zadní straně spotřebiče.

### Důvěřujte odborným znalostem výrobce.

Kontaktujte náš zákaznický servis. Ujistíte se tak, že veškeré opravy provede vyškolený personál za použití originálních součástek.







## Údaje o spotřebě

### Spotřeba energie a vody, délka programu a zbytková vlhkost u hlavních pracích programů

(přibližné hodnoty)

| Program                                      | Náplň  | Spotřeba energie* | Spotřeba vody* | Délka programu* |
|--|--------|-------------------|----------------|-----------------|
| bavlna 20 °C                                 | 9 kg   | 0,25 kWh          | 90 l           | 2 ¾ h           |
| bavlna 40 °C                                 | 9 kg   | 1,10 kWh          | 87 l           | 3 h             |
| bavlna Eco  +  60°C**                        | 9 kg   | 0,92 kWh          | 57 l           | 4 ¾ h           |
| bavlna Eco  +  60°C**                        | 4,5 kg | 0,60 kWh          | 46 l           | 4 ½ h           |
| bavlna Eco  +  40°C**                        | 4,5 kg | 0,42 kWh          | 46 l           | 4 ½ h           |
| bavlna 60 °C                                 | 9 kg   | 1,06 kWh          | 87 l           | 2 ¾ h           |
| bavlna 90 °C                                 | 9 kg   | 2,14 kWh          | 100 l          | 2 ¾ h           |
| nemačkové prádlo 40°C                        | 4 kg   | 0,71 kWh          | 64 l           | 2 h             |
| mix 0 °C                                     | 4 kg   | 0,60 kWh          | 45 l           | 1 ¼ h           |
| jemné / hedvábí 30°C                         | 2 kg   | 0,19 kWh          | 37 l           | ¾ h             |
| vlna 30°C                                    | 2 kg   | 0,19 kWh          | 41 l           | ¾ h             |
| sensoFresh  (  I)                            | 1 kg   | 0,01 kWh          | 0 l            | ½ h             |
| sensoFresh  +<br>sensoFresh Intensity (  II) | 1 kg   | 0,02 kWh          | 0 l            | ¾ h             |
| hygiena                                      | 4 kg   | 0,61 kWh          | 44 l           | 1 ¾ h           |
| čištění bubny                                | 0 kg   | 1,41 kWh          | 27 l           | 1 ½ h           |

| Program   | Přibližné informace o zbytkové vlhkosti*** |                   |                   |
|---|--|-------------------|-------------------|
|   | max 1400 ot./min.                          | max 1200 ot./min. | max 1000 ot./min. |
|  bavlna           | 48 %                                       | 53 %              | 62 %              |
|  nemačkové prádlo | 40 %                                       | 40 %              | 40 %              |
|  jemné/hedvábí    | 30 %                                       | 30 %              | 30 %              |
|  vlna             | 45 %                                       | 45 %              | 45 %              |

\* Tyto hodnoty se mohou lišit od uvedených hodnot v závislosti na tlaku vody, tvrdosti vody, teplotě přítokové vody a pokojové teploty, druhu prádla, stupni znečištění prádla, použitých pracích prostředcích, změně dodavatele elektřiny a zvolených přídatných funkcích.

\*\* Nastavení programu na nejvyšší rychlost pro testování a energetické označení v souladu se směrnici 2010/30/EU za použití studené vody (15 °C). Informace o teplotách jednotlivých programů jsou založeny na teplotách vyznačených na cedulkách oděvů. Skutečná teplota praní se může od teploty uvedené pro daný program odchýlit, a to z důvodu úspory energie; výkon odpovídá zvolené teplotě .

\*\*\* Informace o zbytkové vlhkosti v závislosti na programech, limitu rychlosti odstředivých otáček a maximální náplni bubny.



## Technické údaje

### Rozměry:

850 x 600 x 590 mm  
(výška x šířka x délka)

### Hmotnost:

70 - 85 kg (v závislosti na modelu)

### Síťové připojení:

Síťové napětí 220 - 240 V, 50 Hz  
Jmenovitý proud 10 A  
Jmenovitý výkon 1900-2300 W

### Tlak vody:

100 - 1000 kPa (1 - 10 barů)

### Spotřeba energie při vypnutí:

0,12 W

### Spotřeba energie při zapnutí:

0,43 W

## **Záruka AquaStop**

### **Pouze pro spotřebiče se systémem AquaStop**

Kromě záručních reklamací vůči prodejci na základě smlouvy o prodeji a kromě námi poskytované záruky na spotřebiče dále uznáme reklamaci dle následujících podmínek:

- 1.** Pokud chybou našeho systému AquaStop došlo ke škodám, bude soukromým uživatelům za způsobené škody poskytnuta náhrada.
- 2.** Záruční odpovědnost je platná po celou dobu životnosti spotřebiče.
- 3.** Předpokladem nároku na záruku je odborná instalace a připojení spotřebiče s funkcí AquaStop dle návodu; zahrnuje také řádně provedené AquaStop prodloužení (originální příslušenství). Naše záruka se nevztahuje na vadné přívody nebo vodní armatury připojené k AquaStop přípojce u přívodu vody.
- 4.** Spotřebiče disponující systémem AquaStop mohou být během provozu ponechány bez dozoru a není třeba po jejich vypnutí zároveň zavírat přívod vody.  
Přívod vody byste měli zavřít pouze v případě delšího období vaší nepřítomnosti, např. několikátýdenní dovolené.



## Záruční podmínky

společnosti BSH domácí spotřebiče s.r.o.

### 1. Záruka

Na tento výrobek je v souladu § 2113 a násl. zákona č. 89/2012 Sb., občanský zákoník, v platném znění, poskytována **záruka za jakost 24 měsíců** (dále jen „záruka“), která běží zpravidla od odevzdání výrobku zákazníkovi. Pokud byla sjednána delší záruka, řídí se tato speciálními pravidly.

Záruka 24 měsíců je poskytována pouze zákazníkovi spotřebiteli a jen na výrobek k **běžnému užívání v domácnosti**. Zákazníkovi podnikateli nebo jiné právnické osobě je poskytnuta 24 měsíční záruka za předpokladu, že se koupě netýká jeho podnikatelské činnosti (např. prádelna, ubytovací služby, restaurační zařízení apod.), způsob užívání je obdobný užívání v domácnosti a výrobek není prokazatelně přetěžován (kumulativně); v ostatních případech je poskytována záruka v délce 6 měsíců. Společnost BSH domácí spotřebiče s.r.o. si vyhrazuje právo omezit plnění záruky nad rámec 6 měsíců v případě, že bude zjevné, že spotřebič není provozován v souladu s výše uvedenými podmínkami.

### 2. Pořizovací doklad a záruční list

Základním průkazem práv zákazníka je **pořizovací doklad** (paragon, faktura, leasingová smlouva apod.). Pokud byl při prodeji vydán **záruční list**, je tento součástí výrobku s výrobním číslem uvedeným na přední straně tohoto záručního listu. Nedílnou součástí záručního listu je pořizovací doklad. Zákazník si ve vlastním zájmu pořizovací doklad i záruční list pečlivě uschovává.

Bezplatný záruční servis je možno poskytnout jen v případě předložení pořizovacího dokladu nebo v případě prodloužené záruky i vyplněného záručního listu a vystaveného certifikátu, pokud byl vydán. Záruční list vyplňuje prodejce a je v zájmu zákazníka zkontrolovat správnost a úplnost uvedených údajů. Záruční list je platný pouze v originálu, na kopie nebude brán zřetel.

### 3. Uplatnění záruky

Zákazník má v rámci poskytnuté záruky právo na bezplatné, včasné a řádné odstranění reklamované vady výrobku, a to opravou, popřípadě – není-li to vzhledem k povaze (tzn. příčině i projevu) vady neúměrné – právo na výměnu výrobku nebo jeho vadné součásti. Za zákonem stanovených podmínek může být poskytnuta sleva na výrobku anebo může být výrobek vrácen.

Záruční oprava se vztahuje výhradně na vady, které vzniknou průkazně v době platné záruky. Takto vzniklé vady je oprávněn odstranit pouze **autorizovaný servis**. Uplatnit záruku může zákazník u autorizovaného servisu nebo v prodejně, kde byl výrobek zakoupen, a to bez zbytečného odkladu, nejpозději však do konce záruční doby. Zvolí-li zákazník jiný, než nejbližší autorizovaný servis, bude na něm, aby nesl v souvislosti s tím zvýšené náklady.

Autorizovaný servis posoudí oprávněnost reklamace a podle povahy vady výrobku rozhodne o způsobu řešení reklamace.

Seznam autorizovaných servisů je k dispozici na <http://www.siemens-home.bsh-group.com/cz>.

Doba, po kterou zákazník nemůže výrobek z důvodu vady používat, se do záruční doby nepočítá. O tuto dobu se záruční doba prodlužuje. Při výměně se **běh záruční doby** neobnovuje. Při opravě nedochází k běhu nové záruční doby týkající se opravené součásti či součástíky.

Po provedení záruční opravy je autorizovaný servis povinen vydat zákazníkovi čitelnou kopii opravního listu. **Opravní list** slouží k prokazování práv zákazníka, proto je ve vlastním zájmu zákazníka před podpisem opravního listu zkontrolovat jeho obsah a kopii opravního listu pečlivě uschovat.

Zákazník je povinen poskytnout autorizovanému servisu **součinnost** k ověření existence reklamované vady a k jejímu odstranění (včetně odpovídajícího potřebného vyzkoušení nebo demontáže výrobku).

Při uplatnění reklamace předá zákazník **výrobek čistý** v souladu s hygienickými předpisy nebo obecnými hygienickými zásadami včetně všech jeho součástí a příslušenství, umožňujících takové ověření a odstranění vady. V případě, že výrobek nedodá kompletní a je-li kompletnost výrobku nezbytná k zjištění existence reklamované vady a/nebo k jejímu odstranění, běh lhůty k vyřízení reklamace začíná až dodáním chybějících součástí.



## 4. Neoprávněnost reklamace

Reklamacie není oprávněná v případech, vznikla-li závada nebo poškození:

- a) prokazatelně nesprávným užíváním výrobku (např. v rozporu s návodem, s pokyny uvedenými na obalu výrobku či v záručním listě, užíváním v rozporu s obecně známými pravidly užívání předmětného výrobku, provedením při nesprávném napájecím napětí, připojování na nedovolené zdroje proudu, užíváním zboží v nevhodných podmínkách – vlhko, prašnost, extrémní tvrdost vody apod.) anebo jiným nesprávným jednáním uživatele (např. neodbornou instalací či zapojením);
- b) prokazatelně nedovolenými zásahy do přístroje (konstrukční nebo jiná úprava, neodborná montáž), živelnou katastrofou nebo mechanickým poškozením výrobku;
- c) nese-li předložený záruční list zjevné známky provedených změn údajů nebo je-li na výrobku odlišné výrobní číslo od toho, jež je uvedeno v záručním listě;
- d) u estetických komponentů, nezajišťujících funkčnost výrobku z důvodu:
  - transportního poškození nebo přemísťováním (poškrábání, promáčknutí, praskliny, rozbitá skla a police apod.)
  - nefunkčních estetických komponentů jako jsou madla, skla, ovládací spínače apod., které jsou důsledkem běžného opotřebení
  - změny barvy plastových komponentů (jedná se o běžný fyzikální chemický jev po čase používání)
  - vady spotřebních materiálů, u kterých je doba životnosti daná charakterem součástky (žárovky, vodní filtry, vzduchové, prachové filtry, uhlíkové filtry všeho druhu, akumulátory, baterie, apod.)
  - vady příslušenství a volitelné výbavy, způsobené nevhodnou manipulací nebo nepřiměřeným zacházením

Ze záručních oprav jsou vyloučeny případy běžné údržby nebo čištění, instalace, programování, kontroly parametrů výrobku.

## 5. Náhradní díly

Záruka na samostatně prodaný náhradní díl výrobku je poskytována v délce 6 měsíců, a to za předpokladu jeho odborné instalace.

## 6. Pozáruční servis

V případě placené pozáruční opravy provedené autorizovaným servisem se poskytuje záruka v délce 24 měsíců.

## 7. Rozšířená záruka nad rámec zákona

U spotřebičů (pračky, myčky) sériově vybavených systémem **Aqua-Stop** (patent BSH) je výrobcem poskytnuta záruka na škody způsobené chybou tohoto systému. Na tyto škody je zákazníkovi spotřebiteli poskytnuta náhrada, a to po celou dobu životnosti spotřebiče. Vyloučena je náhrada škody v případě, kdy nebyl spotřebič zapojen do elektrického obvodu pod proudem.

## 8. Upozornění pro prodejce

Prodejce je povinen vyplnit správně a úplně záruční list v den prodeje výrobku. Při případné předprodejní reklamaci je třeba předložit řádně vyplněný reklamační protokol a požizovací doklad (fakturu).

## 9. Ochrana osobních údajů

Osobní údaje zákazníka kupujícího budou použity výhradně k účelům pro zpracování objednávek a k případnému vyřízení záruky v souladu se zák. č. 101/2000 Sb., o ochraně osobních údajů.

## 10. Prohlášení o hygienické nezávadnosti výrobků

Všechny výrobky distribuované společností BSH domácí spotřebiče s.r.o. a přicházející do styku s potravinami splňují požadavky o hygienické nezávadnosti dle zákona č.258/2000 Sb., vyhlášky 38/2001 Sb. Toto prohlášení se vztahuje na všechny výrobky přicházející do styku s potravinami uvedené v aktuálním ceníku společnosti BSH domácí spotřebiče s.r.o.

### Ujištění dovozce o vydání prohlášení o shodě

Vážený zákazníku,  
dle § 13, odst.5 zákona č.22/1997 Sb. Vás ujišťujeme, že na všechny výrobky distribuované společností BSH domácí spotřebiče s.r.o. našim obchodním partnerům bylo vydáno prohlášení o shodě ve smyslu zákona č. 22/1997 Sb a nařízení vlády č. 17/2003 Sb., 616/2006 Sb. a 22/2003 Sb. a příslušných nařízení vlády. Toto ujištění dovozce o vydání prohlášení o shodě se vztahuje na všechny výrobky včetně plynových spotřebičů, které jsou obsaženy v aktuálním ceníku firmy BSH domácí spotřebiče s.r.o.

# B/S/H/

## **Kontakt na servis domácích spotřebičů SIEMENS**

BSH domácí spotřebiče s.r.o.  
Radlická 350  
158 00 Praha 5

Příjem oprav  
Tel.: +420 251 095 546  
Email: [opravy@bshg.com](mailto:opravy@bshg.com)

Objednávky příslušenství a náhradních dílů  
Tel.: +420 251 095 556  
Email: [dily@bshg.com](mailto:dily@bshg.com)

Zákaznické poradenství  
Tel.: +420 251 095 555  
Email: [siemens.spotrebice@bshg.com](mailto:siemens.spotrebice@bshg.com)

Aktuální informace o servisu naleznete na internetových stránkách

<http://www.siemens-home.bsh-group.com/cz>.

Zde máte možnost sjednat opravu pomocí online formuláře.

**SIEMENS**



Automatická práčka

**WM14T761BY**

[www.siemens-home.bsh-group.com/sk](http://www.siemens-home.bsh-group.com/sk)

sk Návod na použitie

## Vaša nová práčka

Zvolili ste automatickú práčku značky Siemens.

Venujte, prosím, niekoľko minút prečítaniu tohto návodu a zoznámte sa s výhodami svojho spotrebiča.

Aby sme splnili vysoké požiadavky značky Siemens, každý spotrebič, ktorý opúšťa náš podnik, je starostlivo preskúšaný z hľadiska funkčnosti a neškodnosti.

Doplňujúce informácie o našich výrobkoch, príslušenstve, náhradných dieloch a službách môžete nájsť na našich webových stránkach [www.siemens-home.bsh-group.com/sk](http://www.siemens-home.bsh-group.com/sk)

Pokiaľ tento návod na použitie nezodpovedá vášmu typu spotrebiča, budete na rozdiely upozornení v texte nasledujúcim označením.



Pred zapnutím spotrebiča si tento návod na použitie a inštaláciu pozorne prečítajte.

## Pravidlá zobrazenia

### Varovanie!

Táto kombinácia symbolu a signálneho slova poukazuje na možnú nebezpečnú situáciu. Nedodržanie týchto pravidiel môže viesť k poraneniu alebo úmrtiu.

### Varovanie!

Signálne slovo poukazuje na možnú nebezpečnú situáciu. Pokiaľ na toto upozornenie nebudete brať zreteľ, môže dôjsť k poškodeniu majetku či životného prostredia.

### Upozornenie/tip

Pokyny na optimálne použitie spotrebiča a ďalšie užitočné informácie.

### 1. 2. 3. / a) b) c)

Jednotlivé kroky sú označené číslami alebo písmenami.

### ■ / -

Výpisy bodov sú označené malým štvorčekom alebo pomlčkou.

# Obsah

|  |    |  |    |
|--|----|--|----|
|  Použitie podľa určenia . . . . .         | 4  |  Prehľad programov . . . . .  | 24 |
|  Bezpečnostné pokyny . . . . .            | 5  | Voľba programu na programovom<br>voliči . . . . .  | 24 |
| Deti/osoby/domáci maznáčikovia . . . . .   | 5  | Funkcia sensoFresh  . . . . . | 28 |
| Pri inštalácii . . . . .   | 6  | Škrobenie . . . . .  | 28 |
| Prevádzka . . . . .  | 8  | Farbenie/bielenie . . . . .  | 28 |
| Čistenie/starostlivosť . . . . .   | 10 | Namáčanie . . . . .  | 28 |
|  Ochrana životného prostredia . . . . .   | 11 | <b>P+</b> Predvoľby programov . . . . .  | 29 |
| Obalový materiál/starý spotrebič . . . . .   | 11 | Teplota . . . . .  | 29 |
| Tipy na úsporu . . . . .   | 11 | Rpm (Počet odstredivých otáčok) . . . . .  | 29 |
|  Inštalácia a pripojenie . . . . .        | 12 | Funkcia Odložený štart . . . . .   | 29 |
| Obsah balenia . . . . .  | 12 | Oblíbený program . . . . .   | 30 |
| Bezpečnostné pokyny . . . . .  | 13 | <b>P+</b> Ďalšie programové nastavenia . . . . .   | 30 |
| Pri inštalácii . . . . .   | 13 | Funkcia sensoFresh Intenzívny . . . . .  | 30 |
| Umiestnenie spotrebiča na podložke<br>alebo drevenej trámovej podlahe . . . . .  | 13 | SpeedPerfect . . . . .   | 30 |
| Inštalácia spotrebiča na podstavci so<br>zásuvkou . . . . .  | 13 | EcoPerfect . . . . .   | 30 |
| Zabudovanie spotrebiča do kuchynskej<br>linky . . . . .  | 14 | Ľahké žehlenie . . . . .   | 30 |
| Odstránenie prepravných poistiek . . . . .   | 14 | Voda a pláchanie . . . . .   | 31 |
| Hadice a dĺžka káblov . . . . .  | 14 | Predpranie . . . . .   | 31 |
| Prívod vody . . . . .  | 15 | Stop po pláchaní . . . . .   | 31 |
| Odtok vody . . . . .   | 16 |  Obsluha spotrebiča . . . . . | 31 |
| Vyrovnanie . . . . .   | 16 | Príprava práčky . . . . .  | 31 |
| Elektrická prípojka . . . . .  | 17 | Zapnutie spotrebiča/výber programu . . . . .   | 31 |
| Pred prvým použitím vášho spotrebiča . . . . .   | 17 | Zmena ďalších programových nastavení . . . . .   | 32 |
| Preprava . . . . .   | 18 | Voľba ďalších programových nastavení . . . . .   | 32 |
|  Zoznámenie sa so spotrebičom . . . . . | 19 | Vloženie bielizne do bubna . . . . .   | 32 |
| Práčka . . . . .   | 19 | Dávkovanie a plnenie pracími<br>a ošetrovacími prostriedkami . . . . .   | 32 |
| Ovládací panel . . . . .   | 20 | Spustenie programu . . . . .   | 33 |
|  Bielizeň . . . . .                     | 22 | Detská poistka/na konci prania . . . . .   | 33 |
| Príprava bielizne . . . . .  | 22 | Dodatočné pridanie bielizne . . . . .  | 33 |
| Triedenie bielizne . . . . .   | 22 | Zmena programu . . . . .   | 34 |
|  Prací prostriedok . . . . .            | 23 | Prerušenie programu . . . . .  | 34 |
| Výber správneho pracieho prostriedku . . . . .   | 23 | Koniec programu po Stop po pláchaní . . . . .  | 34 |
| Úspora energie a pracieho prostriedku . . . . .  | 23 | Ukončenie programu . . . . .   | 34 |
|  |    | Vybratie bielizne/vypnutie spotrebiča . . . . .  | 35 |

|   |  |    |
|---|--|----|
|    | <b>Nastavenie spotrebiča</b> . . . . .   | 35 |
|   | Aktivácia režimu nastavenia . . . . .  | 35 |
|   | Zmena hlasitosti signálu . . . . .   | 35 |
|   | Zmena podsvietenia dotykového displeja . . . . .   | 36 |
|   | Zapnutie/vypnutie signálu upozorňujúceho na údržbu bubna . . . . .                                   | 36 |
|   | Ukončenie režimu nastavenia . . . . .  | 36 |
|    | <b>Senzorika</b> . . . . .   | 36 |
|   | Množstvomá automatika . . . . .  | 36 |
|   | Kontrolný systém nevyváženia . . . . .   | 36 |
|   | VoltMonitor . . . . .  | 36 |
|    | <b>Čistenie a údržba</b> . . . . .   | 37 |
|   | Plášť spotrebiča/ovládací panel . . . . .  | 37 |
|   | Prací bubon . . . . .  | 37 |
|   | Odstraňovanie vodného kameňa . . . . .   | 37 |
|   | Upchatie čerpadla, núdzové vypúšťanie . . . . .  | 37 |
|   | Upchatie odtokovej hadice pri sifóne . . . . .   | 38 |
|   | Upchatie filtra na prívode vody . . . . .  | 39 |
|    | <b>Čo robiť v prípade poruchy?</b> . . . . .   | 39 |
|   | Núdzové odblokovanie . . . . .   | 39 |
|   | Pokyny na ovládacom paneli . . . . .   | 40 |
|   | Čo robiť v prípade poruchy? . . . . .  | 41 |
|    | <b>Zákaznícky servis</b> . . . . .   | 43 |
|   | <b>Údaje o spotrebe</b> . . . . .  | 44 |
|   | Spotreba energie a vody, dĺžka programu a zvyšková vlhkosť pri hlavných prácach programoch . . . . . | 44 |
|  | <b>Technické údaje</b> . . . . .   | 45 |
|  | <b>Záruka AquaStop</b> . . . . .   | 46 |

## Použitie podľa určenia

- Spotrebič je určený iba na použitie v domácnosti.
- Neinštalujte práčku do miest, kde hrozí mráz, či do vonkajších priestorov. Hrozí nebezpečenstvo poškodenia spotrebiča z dôvodu vody zamrzutej vo vnútornom priestore. Pokiaľ dôjde k zamrznutiu hadíc, môže to spôsobiť ich popraskanie.
- Tento spotrebič je možné používať iba so cieľom prania bielizne v domácnosti, teda prateľných materiálov a vlny určenej na ručné pranie (pozrite cedulku na danom odevu). Použitie spotrebiča s iným ako navrhnutým cieľom je zakázané.
- Spotrebič je určený na prevádzku so studenou vodou a komerčne dostupnými pracími prostriedkami a ďalšími prostriedkami (vhodnými pre daný spotrebič).
- Tento spotrebič je určený na použitie v najvyššej povolenej nadmorskej výške 4000 m.

### **Skôr ako uvediete spotrebič do prevádzky:**

Skontrolujte, či spotrebič nie je poškodený. Nikdy nepoužívajte spotrebič, ktorý je poškodený. V prípade sťažností, prosím, kontaktujte svojho predajcu či náš zákaznícky servis.

Pozorne si prečítajte návod na použitie, montážny návod a ďalšie informácie priložené k spotrebiču.

Všetky dokumenty si starostlivo uschovajte na neskoršie použitie alebo pre prípadného ďalšieho majiteľa.

## **Bezpečnostné pokyny**

Nasledujúce bezpečnostné pokyny a varovania slúžia na zabránenie úrazu a materiálnej škody vášho majetku.

Je však dôležité urobiť nevyhnutné opatrenia s riadnou starostlivosťou pri inštalácii, údržbe, čistení a prevádzke vášho spotrebiča.

### **Deti/osoby/domáci maznáčikovia**

#### **Varovanie** **Nebezpečenstvo ohrozenia života!**

Deti a iné citlivé osoby, ktoré nie sú schopné rozpoznať nebezpečenstvo vyplývajúce z použitia spotrebiča, si môžu pri použití spotrebiča privodiť úraz alebo sa ocitnúť v ohrození života. Preto dbajte na nasledujúce:

- Deti staršie ako 8 rokov a osoby so zníženými fyzickými, zmyslovými alebo mentálnymi schopnosťami alebo osoby s nedostatkom skúseností alebo vedomostí smú spotrebič používať iba pod dohľadom zodpovednej osoby, alebo pokiaľ boli poučené a pochopili riziká, ktoré z použitia môžu vyplývať.
- Deti sa so spotrebičom nesmú hrať.

- Deti nesmú samostatne vykonávať údržbu spotrebiča.
- Zabráňte deťom mladším ako 3 roky a domácim maznáčikom v kontakte so spotrebičom.
- Ak sa vo vašom okolí vyskytujú deti alebo iné osoby, ktoré nie sú schopné rozpoznať nebezpečenstvo, spotrebič majte počas prevádzky neustále pod dozorom.

#### **Varovanie** **Nebezpečenstvo ohrozenia života!**

Deti sa môžu zavrieť vnútri spotrebiča a môže dôjsť k ohrozeniu ich života.

- Neumiestňujte spotrebič za dverami, pretože by mohlo dôjsť k zamedzeniu prístupu k dvierkam spotrebiča alebo k úplnému otvoreniu dvierok.
- Ak dosiahne spotrebič koniec svojej životnosti, vytiahnite sieťovú zástrčku zo zásuvky skôr, ako oddelíte sieťový kábel, a potom zničte zámok na dvierkach spotrebiča.

#### **Varovanie** **Nebezpečenstvo udusení!** Pri hre sa deti môžu zamotať do obalov/fólií spotrebiča alebo si ich nasadiť na hlavu a udusiť sa.

Obal a jeho časti neponechávajte deťom.

**⚠ Varovanie**  
**Nebezpečenstvo otravy!**

Konzumácia čistiacich a ošetrovacích prostriedkov môže spôsobiť otravu. V prípade prehltnutia prostriedku vyhľadajte lekársku pomoc. Všetky čistiace prostriedky uchovávajte mimo dosahu detí.

**⚠ Varovanie**  
**Nebezpečenstvo popálenia!**

Pokiaľ periete bielizeň pri vysokej teplote, sklo dvierok spotrebiča sa zahreje. Zabráňte deťom v kontakte s dvierkami spotrebiča, ak sú horúce.

**⚠ Varovanie**  
**Nebezpečenstvo podráždenia očí/kože!** Použitie čistiacich a ošetrovacích prostriedkov môže pri kontakte s kožou alebo očami spôsobiť podráždenie. V prípade zasiahnutia očí alebo kože týmito prostriedkami postihnuté miesto riadne opláchnite. Všetky čistiace prostriedky uchovávajte mimo dosahu detí.

### Pri inštalácii

**⚠ Varovanie**  
**Nebezpečenstvo úrazu elektrickým prúdom a požiaru/ materiálnej škody/ poškodenia spotrebiča!**

Ak nie je spotrebič riadne inštalovaný, môže to viesť

k nebezpečnej situácii. Dodržujte nasledujúce:

- Sieťové napätie vo vašej zásuvke zodpovedá menovitému napätiu uvedenému na spotrebiči (výrobný štítok). Na výrobnom štítku je uvedené zaťaženie pri pripojení a požadovaná poistková ochrana.
- Spotrebič sa smie zapájať iba do predpisovo nainštalovanej elektrickej zásuvky s ochranným kolíkom. Táto zásuvka musí byť neustále voľne prístupná.
- Sieťová zástrčka a uzemnená zásuvka si zodpovedajú a uzemnenie bolo riadne inštalované.
- Prierez kábla musí byť adekvátny.
- K sieťovej zástrčke musí byť vždy umožnený prístup. Ak nie je toto možné dodržať, aby boli dodržané príslušné bezpečnostné predpisy, musí byť nainštalovaný spínač (dvojpolový) v súlade s predpismi regulujúcimi elektrickú inštaláciu.



- Pri použití ističa zvyškového prúdu používajte iba zariadenie s týmto označením: . Len toto označenie zaručuje, že sú splnené všetky príslušné predpisy.

**⚠ Varovanie**  
**Nebezpečenstvo úrazu elektrickým prúdom a požiaru/materiálnej škody/ poškodenia spotrebiča!**

Ak je sieťový kábel spotrebiča upravený či poškodený, môže dôjsť k úrazu elektrickým prúdom, skratu alebo požiaru pri prehriatí. Sieťový kábel nesmie byť zamotaný, stlačený alebo upravovaný a nesmie byť v kontakte s tepelnými zdrojmi.

**⚠ Varovanie**  
**Nebezpečenstvo požiaru/ materiálnej škody/ poškodenia spotrebiča!**

Použitie predlžovacích káblov alebo elektrických liniek môže spôsobiť požiar v dôsledku prehriatia či skratu. Pripojte spotrebič priamo k uzemnenej zásuvke, ktorá bola riadne inštalovaná. Nepoužívajte predlžovacie káble, elektrické linky alebo viaccestné konektory.

**⚠ Varovanie**  
**Nebezpečenstvo úrazu/ materiálnej škody/ poškodenia spotrebiča!**

- Pri prevádzke môže spotrebič vibrovať či sa pohybovať, čo môže viesť k poraneniu alebo vecným škodám. Umiestnite spotrebič na čistú, rovnú, pevnú plochu a s použitím vodováhy ho vyrovnejte pomocou skrutkovacích nožičiek.
- Ak uchopíte spotrebič za vyčnievajúce časti (napr. dvierka spotrebiča) pri zdvíhaní alebo posúvaní, môžu sa tieto časti odlomiť a spôsobiť poranenie. Pri posúvaní spotrebiča neuchopujte spotrebič za žiadne vyčnievajúce časti.

**⚠ Varovanie**  
**Nebezpečenstvo úrazu!**

- Spotrebič je veľmi ťažký. Jeho zdvíhanie môže spôsobiť poranenie. Nezdvíhajte spotrebič sami.
- Spotrebič má ostré hrany, o ktoré si môžete porezať ruky. Nechytajte spotrebič za ostré hrany. Pri jeho zdvíhaní používajte ochranné rukavice.

- Ak nie sú hadice a sieťové káble správne vedené, môže vzniknúť nebezpečenstvo zakopnutia s následkom poranenia. Hadice a káble ved'te tak, aby nepredstavovali nebezpečenstvo zakopnutia.

## Upozornenie!

### Materiálne škody/poškodenie spotrebiča

- Ak je tlak vody príliš vysoký alebo príliš nízky, spotrebič nemusí správne fungovať a môže tiež dôjsť k materiálnym škodám alebo poškodeniu spotrebiča. Zaisťte, aby mal tlak vody v prívode vody hodnotu najmenej 100 kPa (1 bar) a neprekračoval hodnotu 1000 kPa (10 bar).
- Ak sú vodovodné hadice upravené či poškodené, môže vzniknúť nebezpečenstvo materiálnych škôd alebo poškodenia spotrebiča. Vodovodné hadice nesmú byť zamotané, stlačené, upravované alebo prerušené.
- Použitie hadíc iných značiek na pripojenie k vodovodu môže viesť k materiálnym škodám alebo poškodeniu spotrebiča. Používajte iba hadice dodávané so spotrebičom alebo originálne náhradné hadice.

- Práčka je pri preprave zaistená prepravnými poistkami. Ak nie sú prepravné poistky odstránené pred sprevádzkovaním spotrebiča, môže dôjsť k poškodeniu spotrebiča. Pred prvým použitím spotrebiča je dôležité celkom odstrániť všetky prepravné poistky. Tieto prepravné poistky uchovávajte oddelene. Pri preprave spotrebiča je potrebné prepravné poistky namontovať, aby sa zabránilo poškodeniu spotrebiča pri preprave.

### Prevádzka

#### **Varovanie** **Nebezpečenstvo explózie/ požiaru!**

Časti odevov, na ktorých bol pred praním použitý prostriedok obsahujúci rozpúšťadlá, napr. odstraňovač škvŕn, môžu po naplnení práčky spôsobiť explóziu. Pred praním v práčke bielizeň dôkladne prepláchnite vodou.

#### **Varovanie** **Nebezpečenstvo otravy!**

Čistiace prostriedky, ktoré obsahujú rozpúšťadlá, môžu uvoľňovať jedovaté výpary.

Nepoužívajte čistiace prostriedky, ktoré obsahujú rozpúšťadlá.

### **Varovanie** **Nebezpečenstvo úrazu!**

- Ak sa opierate alebo si sadáte na otvorené dvierka spotrebiča, spotrebič sa môže prevrhnúť a spôsobiť vám poranenie. Neopierajte sa o otvorené dvierka spotrebiča.
- Ak vyliezate na spotrebič, horná doska môže prasknúť a spôsobiť vám poranenie. Nestúpajte na spotrebič.
- Ak siahate do bubna, ktorý sa dosiaľ otáča, môžete si poraniť ruky. Vyčkajte, až sa bubon prestane otáčať.

 **Varovanie**  
**Nebezpečenstvo oparenia!**  
Pri praní pri vysokých teplotách môže dôjsť k opareniu horúcou vodou (napríklad pri odtekaní horúceho pracieho roztoku do umývadla). Nedotýkajte sa horúceho pracieho roztoku.

 **Varovanie**  
**Podráždenie dýchacej sústavy/očí!**  
Programy tohto spotrebiča využívajú aktívny

kyslík. Aktívny kyslík môže podráždiť sliznice a spôsobiť slzenie. Pokiaľ práve prebieha program používajúci aktívny kyslík, neotvárajte núdzovo dvierka spotrebiča. Vyčkajte, kým nedôjde k uvoľneniu dvierok.

### **Varovanie** **Nebezpečenstvo podráždenia očí/kože!**

Pri otvorení zásobníka na pracie prostriedky za chodu spotrebiča môže dôjsť k vystreknutiu týchto prostriedkov. V prípade zasiahnutia očí alebo kože týmito prostriedkami postihnuté miesto riadne opláchnite. V prípade prehltnutia prostriedku vyhl'adajte lekársku pomoc.

### **Upozornenie!** **Materiálne škody/poškodenie spotrebiča**

- Ak prekročí množstvo bielizne v spotrebiči maximálnu kapacitu naplnenia, nemusí spotrebič riadne fungovať alebo môže dôjsť k materiálnym škodám či poškodeniu spotrebiča. Neprekračujte maximálnu kapacitu naplnenia suchej bielizne. Dodržujte maximálnu kapacitu naplnenia stanovenú pre jednotlivé programy.

→ *Strana 24*

- Ak nalejete do spotrebiča nesprávne množstvo pracieho alebo čistiaceho prostriedku, môže dôjsť k materiálным škodám alebo poškodeniu spotrebiča. Používajte pracie prostriedky/ošetrovacie alebo čistiace prostriedky a zmäkčovadlá v súlade s pokynmi výrobcu.

## Čistenie/údržba

### **Varovanie** **Nebezpečenstvo ohrozenia života!**

Spotrebič je poháňaný elektrickým prúdom. Hrozí úraz elektrickým prúdom pri dotyku súčastí pod napätím. Preto dbajte na nasledujúce:

- Vypnite spotrebič. Odpojte spotrebič od elektrickej siete (vytiahnite sieťovú zástrčku).
- Nikdy sa nedotýkajte sieťovej zástrčky mokkými alebo vlhkými rukami.
- Pri vyťahovaní sieťovej zástrčky zo zásuvky vždy držte samotnú zástrčku a nikdy nie sieťový kábel, inak môže dôjsť k poškodeniu sieťového kábla.
- Nevykonávajte žiadne technické úpravy spotrebiča alebo jeho funkcií.

- Opravy a iné práce na spotrebiči musí vykonávať iba zákaznicky servis alebo elektrikár. To isté platí pre výmenu sieťového kábla (v prípade potreby).
- Náhradný sieťový kábel je možné zakúpiť v našom zákaznicky servise.

### **Varovanie** **Nebezpečenstvo otravy!**

Čistiace prostriedky, ktoré obsahujú rozpúšťadlá, môžu uvoľňovať jedovaté výpary. Nepoužívajte čistiace prostriedky, ktoré obsahujú rozpúšťadlá.

### **Varovanie** **Nebezpečenstvo úrazu elektrickým prúdom/ materiálnej škody/poškodenia spotrebiča!**

Ak prenikne do spotrebiča voda, môže dôjsť ku skratu. Na čistenie spotrebiča nepoužívajte tlakový alebo parný čistič.

### **Varovanie** **Nebezpečenstvo úrazu/ materiálnej škody/ poškodenia spotrebiča!**

Použitie hadíc iných značiek na pripojenie k vodovodu môže viesť k materiálным škodám alebo poškodeniu spotrebiča.

Z bezpečnostných dôvodov používajte iba originálne príslušenstvo dodané s vaším spotrebičom.

### Upozornenie!

#### Materiálne škody/ poškodenie spotrebiča

Čistiace prostriedky a prostriedky na prípravu bielizne na pranie (napr. odstraňovače škvŕn, spreje na predpranie atď.) môžu poškodiť povrch spotrebiča. Preto dbajte na nasledujúce:

- Zabráňte kontaktu týchto prostriedkov s povrchom práčky.
- Povrch spotrebiča čistite iba jemnou handričkou a vodou.
- Zvyšky akéhokoľvek pracieho prostriedku okamžite odstráňte.



## Ochrana životného prostredia

### Obalový materiál/starý spotrebič



Likvidujte obalové materiály ekologickým spôsobom. Tento spotrebič je označený v súlade s európskou smernicou 2012/19/EU, ktorá sa týka elektrických a elektronických spotrebičov (waste electrical and electronic equipment – WEEE). Táto smernica udáva rámec pre spätný odber a recykláciu v celej EÚ.

### Tipy na úsporu

- Vždy spotrebič naplňte maximálnym množstvom bielizne určeným pre daný program. Prehľad programov → strana 24
- Bežne znečistenú bielizeň perte bez predprania.
- Pri praní mierne a bežne znečistenej bielizne je možné ušetriť určité množstvo energie a pracieho prostriedku. → *Strana 23*
- Pri výbere teploty sa riadte upozornením výrobcu na cedulkách odevov. Teploty, ktoré je možné na spotrebiči zvoliť, sa pre optimálnu úsporu energie a pracieho účinku môžu od teplôt odporúčaných výrobcom líšiť.
- **Ukazovatele spotreby energie a vody:**  
Displej spotrebiča udáva relatívnu hodnotu spotreby energie a vody zvoleného programu.

Čím viac ukazovateľ svieti, tým je spotreba energie a vody vyššia. Na základe toho je možné porovnať mieru spotreby energie a vody pri rôznych nastaveniach programu a je možné sa tak rozhodnúť pre úspornejší program.

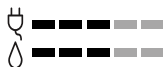

- ⚡ Spotreba energie
- 💧 Spotreba vody

- **Režim úspory energie:** Osvetlenie dotykového displeja sa po niekoľkých minútach vypne a bliká tlačidlo **▶|||**. Pre aktiváciu osvetlenia stlačte dotykový displej. Režim úspory energie v priebehu programu nie je aktívny.
- **Automatické vypnutie** (iba pred začiatkom programu alebo po jeho skončení). Pokiaľ nevykonáte dlhší čas žiadne kroky ovládania, práčka sa pred spustením programu a po skončení programu z dôvodu úspory energie automaticky prepne do úsporného režimu. Spotrebič sa znovu zapne až po opätovnom stlačení hlavného vypínača.
- Pokiaľ bielizeň následne sušíte v sušičke, zvolte rýchlosť žmýkania podľa pokynov výrobcu sušičky.

## Inštalácia a pripojenie

### Obsah balenia

**Upozornenie:** Skontrolujte spotrebič pre prípadné poškodenie počas prepravy. Nikdy nepoužívajte poškodený spotrebič. V prípade sťažností, prosím, kontaktujte svojho predajcu či zákaznícky servis.

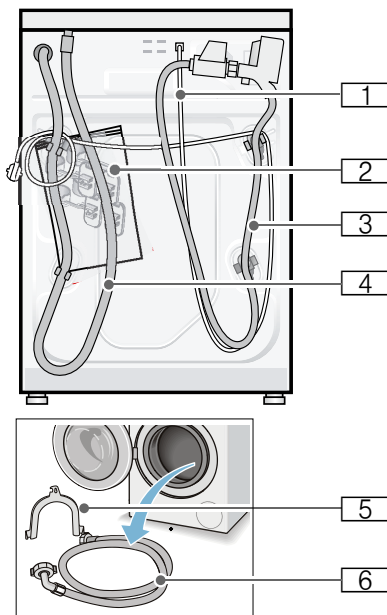

- 1 Sieťový kábel
- 2 Vrecúško
  - Návod na použitie a inštaláčn  pokyny
  - Záručný list\*
  - Kryty po odstránení prepravných poistiek
  - Francúzsky kľúč\*
- 3 Prívodná hadica k modelom AquaStop
- 4 Odtoková hadica
- 5 Držiak na upevnenie odtokovej hadice\*

- 6 Prívodná hadica k bežným modelom/modelom AquaSecure  
\* v závislosti od modelu

**Navyše** je potrebná svorka k hadici (priemer 24 – 40 mm, je možné ju zakúpiť v špecializovaných maloobchodoch), pomocou ktorej je potrebné pripojiť odtokovú hadicu k sifónu.

### Užitočné nástroje

- Vodováha na vyrovnanie spotrebiča
- Francúzsky kľúč s:
  - WAF13 na uvoľnenie prepravných poistiek
  - WAF17 na vyrovnanie nožičiek spotrebiča

## Bezpečnostné pokyny



### Varovanie

#### Nebezpečenstvo úrazu!

- Váš spotrebič je veľmi ťažký. Zdvíhajte/prepravujte ho opatrne.
- Pokiaľ práčku zdvihnete za vyčnievajúce súčiastky (napr. dvierka spotrebiča), tieto súčiastky sa môžu odlomiť a spôsobiť poranenie. Nezdvíhajte práčku za jej vyčnievajúce súčiastky.
- Pokiaľ sú hadice či sieťový kábel nesprávne nainštalované, hrozí riziko zakopnutia a poranenia o tieto súčiastky. Hadice a káble poskladajte tak, aby o ne nikto nemohol zakopnúť.

### Varovanie!

#### Poškodenie spotrebiča

Zmrznuté hadice môžu popraskat'/prasknúť. Nemontujte práčku do miest, kde hrozí mráz, či do vonkajších priestorov.

### Varovanie!

#### Škody spôsobené vodou

Spoje prívodných a odtokových hadíc sú pod vysokým tlakom. Aby ste zabránili

úniku a presakovaniu vody, postupujte podľa pokynov v tejto kapitole.

### Upozornenie

- Okrem bezpečnostných pokynov, ktoré nájdete tu, môže mať váš miestny dodávateľ vody a elektriny tiež zvláštne požiadavky.
- Pokiaľ máte pochybnosti, nechajte spotrebič namontovať technikom.

## Umiestnenie spotrebiča

**Upozornenie:** Stabilita spotrebiča je dôležitá z hľadiska obmedzenia pohybu práčky.

- Miesto, kde bude práčka umiestnená, musí byť pevné a rovné.
- Povrchy ako mäkké podlahy alebo podlahové krytiny nie sú vhodné.

## Umiestnenie spotrebiča na podložke alebo drevenej trámovej podlahe

### Varovanie!

#### Poškodenie spotrebiča

Práčka sa pri odstreďovaní môže pohybovať a spadnúť z podložky alebo podstavca.

Nožičky práčky upevnite príchytkami. Obj. č. WMZ 2200, WX 9756, Z 7080X0

**Upozornenie:** Na trámovej podlahe postavte práčku:

- pokiaľ možno do rohu,
- na vodoodolnú dosku (s hrúbkou aspoň 30 mm), ktorá bude pevne priskrutkovaná k podlahe.

## Inštalácia spotrebiča na podstavci so zásuvkou

Číslo kúpnej objednávky: Obj. č. podstavca: WMZ 20490, WZ 20490, WZ 20510, WZ 20520

## Zabudovanie spotrebiča do kuchynskej linky

**⚠ Varovanie**  
**Nebezpečenstvo ohrozenia života!**  
Pri kontakte s časťami pod napätím hrozí nebezpečenstvo úrazu elektrickým prúdom.  
Neodstraňujte kryciu dosku spotrebiča.

### Upozornenie

- Požadovaná šírka pre inštaláciu je 60 cm.
- Inštalujte práčku iba pod súvislý priestor, ktorý je pevne spojený so susednými kuchynskými skrinkami.

## Odstránenie prepravných poistiek

**Varovanie!**

### Poškodenie spotrebiča

- Práčka je pri preprave zaistená prepravnými poistkami. Pokiaľ prepravné poistky neodstránite, môže dôjsť k poškodeniu bubna, napríklad pri prevádzke práčky. Pred prvým použitím spotrebiča sa uistite, že ste celkom odstránili všetky štyri prepravné poistky. Ponechajte ich na bezpečnom mieste.
- Aby ste zabránili poškodeniu spotrebiča pri jeho neskoršom premiestňovaní, pred jeho prepravou nainštalujte prepravné poistky späť.

**Upozornenie:** Skrutky a puzdrá starostlivo uschovajte.

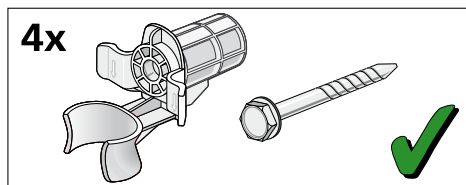

1. Vyberte hadice z objímok.

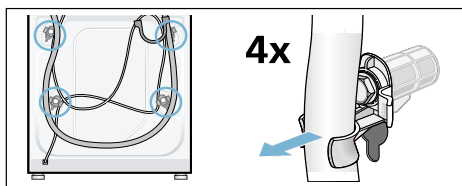

2. Odskrutkujte a vyberte všetky štyri prepravné poistky. Odskrutkujte objímky. Urobíte tak vybratím sieťového kábla pri príchytkách.

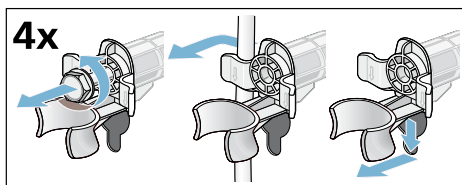

3. Nasadte kryty. Pevne ich zaskrutkujte do otvorov po prepravných poistkách.

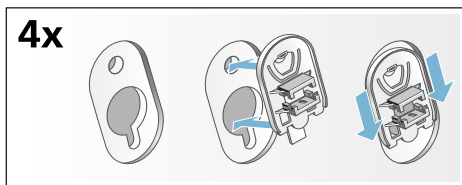

## Hadice a dĺžka káblov

■ Pripojenie na ľavej strane

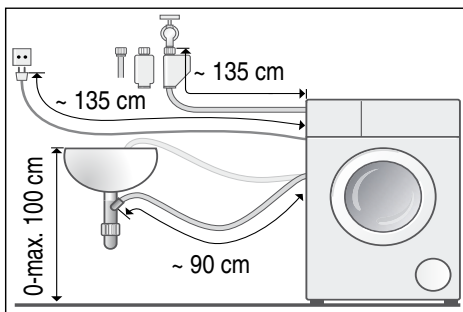

■ Pripojenie na pravej strane



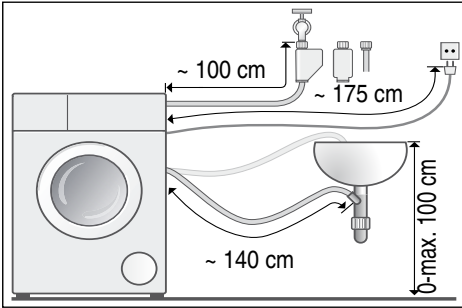

**Tip:** V špecializovaných predajniach alebo zákazníckom servise môžete zakúpiť nasledujúce:

- Predĺžovacia šnúra k systému AquaStop a k prívodnej hadici na studenú vodu (približne 2,50 m); obj. č. WMZ2380, WZ10130, CZ11350, Z7070X0
- Dlhšia prívodná hadica (približne 2,20 m) k štandardnému modelu.

## Prívod vody

### **⚠ Varovanie**

#### **Nebezpečenstvo ohrozenia života!**

Pri kontakte s časťami pod napätím hrozí nebezpečenstvo úrazu elektrickým prúdom. Neponárajte bezpečnostný ventil AquaStop do vody (súčasťou je elektrický ventil).

Pri pripájaní spotrebiča dodržujte nasledujúce pokyny:

### **Upozornenie**

- Na prevádzku tejto práčky používajte výhradne studenú pitnú vodu.
- Nepripájajte zmesový kohútik na vodu k bojleru, ktorý nemá reguláciu tlaku.
- Nepoužívajte starú prívodnú hadicu. Používajte iba prívodnú hadicu zakúpenú v autorizovanej predajni.
- Neohýbajte, nekrčte, neupravujte ani nestrihajte prívodnú hadicu (inak nie je možné zaručiť jej silu).

- Skrutky dotiahajte iba rukami. Pokiaľ dotiahnete skrutky príliš pevne (kliešťami), môže sa poškodiť vlákno.

### **Ideálny tlak vody pre prívod vody**

**Minimum** 100 kPa (1 bar)

**Maximum** 1000 kPa (10 bar)

Pokiaľ je otvorený prívod vody, tok vody je aspoň 8 l/min.

Pri vyššom tlaku vody namontujte vopred redukčný tlakový ventil.

### **Pripojenie**

Prívodnú hadicu pripojte k prívodu vody 26,4 mm = 3/4" a k spotrebiču (pri modeloch so systémom AquaStop nie je nutné, je nainštalovaná napaveno):

- **Model: Standard**

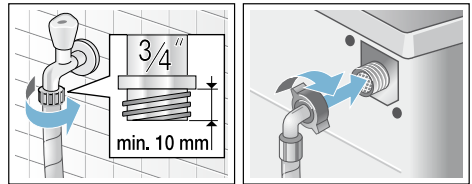

- **Model: AquaSecure**

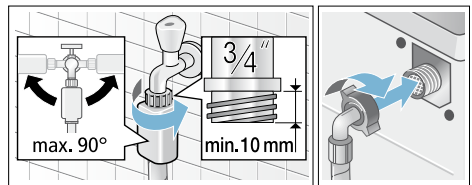

- **Model: AquaStop**

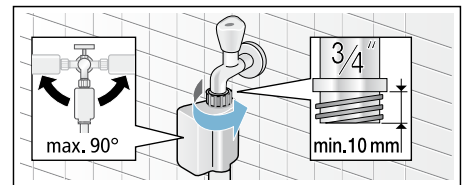

**Upozornenie:** Otvorte opatrne prívod vody a skontrolujte tesnosť pripojenia. Skrutky k prípojke sú pod tlakom vody.

## Odtok vody

### Varovanie

#### Nebezpečenstvo oparenia!

Pri praní pri vysokých teplotách môže dôjsť k opareniu horúcou vodou (napríklad pri odtekaní horúcej vody do umývadla).

Horúcej vody sa nikdy nedotýkajte.

### Varovanie!

#### Škody spôsobené vodou

Pokiaľ sa pripojená odtoková hadica odpojí od plastovej rúrky a vyklzne z umývadla z dôvodu vysokého tlaku vody, uniknutá voda môže spôsobiť škodu. Zaisťte odtokovú hadicu, aby nedošlo k jej vyklznutiu.

### Varovanie!

#### Poškodenie spotrebiča/odevu

Pokiaľ bude koniec odtokovej hadice ponorený do odčerpanej vody, voda sa môže vťahovať späť do spotrebiča a môže spôsobiť poškodenie spotrebiča/odevu.

Uistite sa, že:

- Tesniaca zátka neblokuje odtok do umývadla.
- Koniec odtokovej hadice nie je ponorený do odčerpanej vody.
- Voda dostatočne rýchlo odteká.

**Upozornenie:** Neprelamujte odtokovú hadicu, ani ju nijako nezaťažujte.

## Pripojenie

- **Odtok do umývadla**

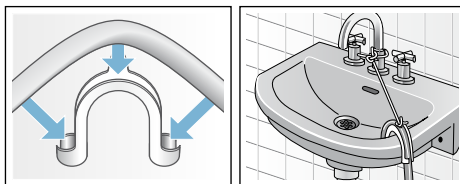

- **Odtok vody do sifónu**

Spoj musí byť zaistený hadicovou sponou, Ø 24 – 40 mm (dostupné v špecializovaných predajniach).

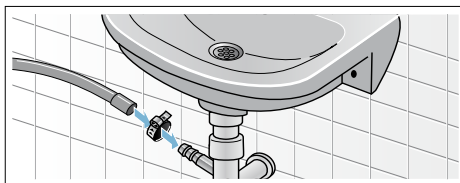

- **Odtok vody do plastovej trubice s gumovým puzdrom alebo do odpadového kanálu**

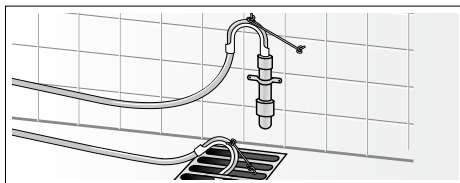

## Vyrovnanie spotrebiča

Vyrovňajte spotrebič pomocou vodováhy. Zlé vyrovnanie spotrebiča môže mať za následok hlasné zvuky, intenzívne vibrácie alebo pohyb spotrebiča.

1. Poistné matice povolte pomocou francúzskeho kľúča v smere hodinových ručičiek.
2. Skontrolujte polohu spotrebiča pomocou vodováhy a prípadne polohu upravte. Nastavte výšku otáčaním nožičiek spotrebiča. Všetky nožičky spotrebiča musia stáť pevne na zemi.
3. Dotiahnite poistnú maticu.

Uchopte nožičku spotrebiča a nenastavujte výšku. Poistná matica na všetkých štyroch nožičkách spotrebiča musí byť pevne dotiahnutá.

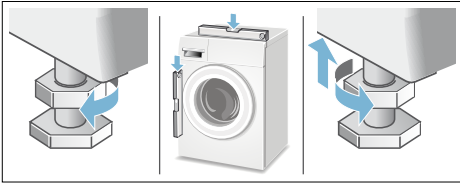

## Elektrická prípojka

### Varovanie

#### Nebezpečenstvo ohrozenia života!

Pri kontakte s časťami pod napätím hrozí nebezpečenstvo úrazu elektrickým prúdom.

- Nikdy sa nedotýkajte sieťovej zástrčky mokrymi alebo vlhkými rukami.
- Pri odpájaní sieťového kábla zo zásuvky vždy ťahajte za zástrčku, nikdy nie za kábel. Hrozí poškodenie kábla.
- Nikdy sieťovú zástrčku nevyťahujte počas prevádzky spotrebiča.

Postupujte podľa nasledujúcich pokynov:

### Upozornenie

- Špecifikácia napätia a siete pre tento spotrebič (uvedené na typovom štítku) sa musí zhodovať. Pokyny na pripojenie a požadovaná poistka sú uvedené na typovom štítku spotrebiča.
- Pripojte spotrebič iba na striedavé napätie do predpísavo nainštalovanej zásuvky s ochranným vodičom.
- Sieťová zástrčka a zásuvka musia byť kompatibilné.
- Prierez kábla musí byť adekvátny.
- Systém uzemnenia musí byť správne nainštalovaný.

- Prípadnú výmenu sieťového kábla smie vykonávať iba kvalifikovaný elektrikár. Náhradný sieťový kábel môžete zakúpiť v zákazníckom servise.
- Nepoužívajte rozvodky či predlžovacie káble.
- Pri použití prúdového chrániča sa smie použiť iba typ s označením . Iba tento symbol zaručuje splnenie súčasných platných predpisov.
- K sieťovej zástrčke musí byť vždy umožnený prístup. Ak nie je toto možné dodržať, aby boli dodržané príslušné bezpečnostné predpisy, musí byť nainštalovaný spínač (dvoj pólový) v súlade s predpismi regulujúcimi elektrickú inštaláciu.
- Sieťový kábel sa nesmie zlomiť, priškripnúť, upravovať ani rezať a nesmie prísť do kontaktu s teplenými zdrojmi.

## Pred prvým použitím spotrebiča

Váš spotrebič bol pred odoslaním zo závodu riadne otestovaný. Pre odstránenie zvyšku vody z procesu testovania nechajte prebehnúť jeden prací cyklus **bez** bielizne.



### Upozornenie

- Spotrebič **musí byť riadne nainštalovaný a pripojený.**  
→ *Strana 12*
- Nikdy nepoužívajte spotrebič, ktorý je poškodený. Informujte zákaznícky servis.

### Prípravné práce:

1. Skontrolujte spotrebič.
2. Odstráňte ochranný obalový materiál z ovládacieho panelu.
3. Zasuňte sieťovú zástrčku do zásuvky.
4. Otvorte prívod vody.

## Spustenie programu bez bielizne:

1. Zapnite spotrebič.
2. Zavrite dvierka (do bubna nekladajte bielizeň).
3. Nastavte program  **čistenie bubna**  **90°C**.
4. Otvorte zásobník na pracie prostriedky.
5. Do komory **II** nalejte cca 1 liter vody.
6. Do komory **II** nalejte bežný prací prostriedok.  
**Upozornenie:** Použite približne jednu polovicu výrobcom odporúčanej dávky pracieho prostriedku, aby ste zabránili nadmernej tvorbe peny. Nepoužívajte prací prostriedky navrhnuté na vlnené či chústovité odevy.
7. Zavrite zásobník na pracie prostriedky.
8. Stlačte tlačidlo .
9. Po skončení programu vypnite spotrebič.

**Vaša automatická práčka je teraz pripravená na použitie.**

## Preprava

napr. pri sťahovaní

### Prípravné práce:

1. Zavrite prívod vody.
2. Znížte tlak vody v prívodnej hadici.  
Údržba – Filter v prívode vody →  
*Strana 39*
3. Nechajte odtečť zvyšný prací prostriedok.  
Údržba – Čerpadlo na odtok pracieho prostriedku je upchaté.
4. Odpojte spotrebič od elektrickej siete.
5. Odpojte hadice.

### Inštalácia prepravných poistiek:

1. Vyberte kryty a starostlivo ich uschovajte.  
Podľa potreby môžete použiť skrutkovač.

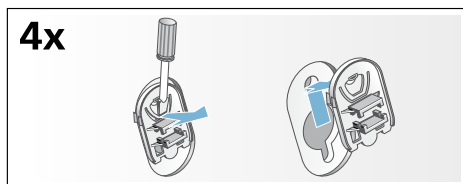

2. Nasad'te všetky štyri puzdrá. Sieťový kábel zaistite v držiakoch. Nasad'te ich a dotiahnite skrutky.

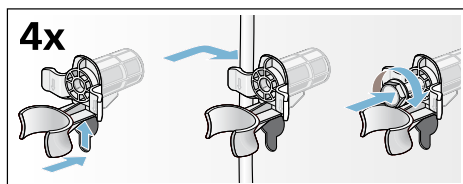

### Pred opätovným uvedením do prevádzky:

#### Upozornenie

- Prepravné poistky sa **musia** odstrániť.
- Aby ste zabránili vtekaniu nepoužitého pracieho prostriedku späť do spotrebiča pri ďalšom použití: Nalejte do komory **II** 1 liter vody a spustite program **odčerpanie** .

 Zoznámenie sa so spotrebičom

## Automatická práčka

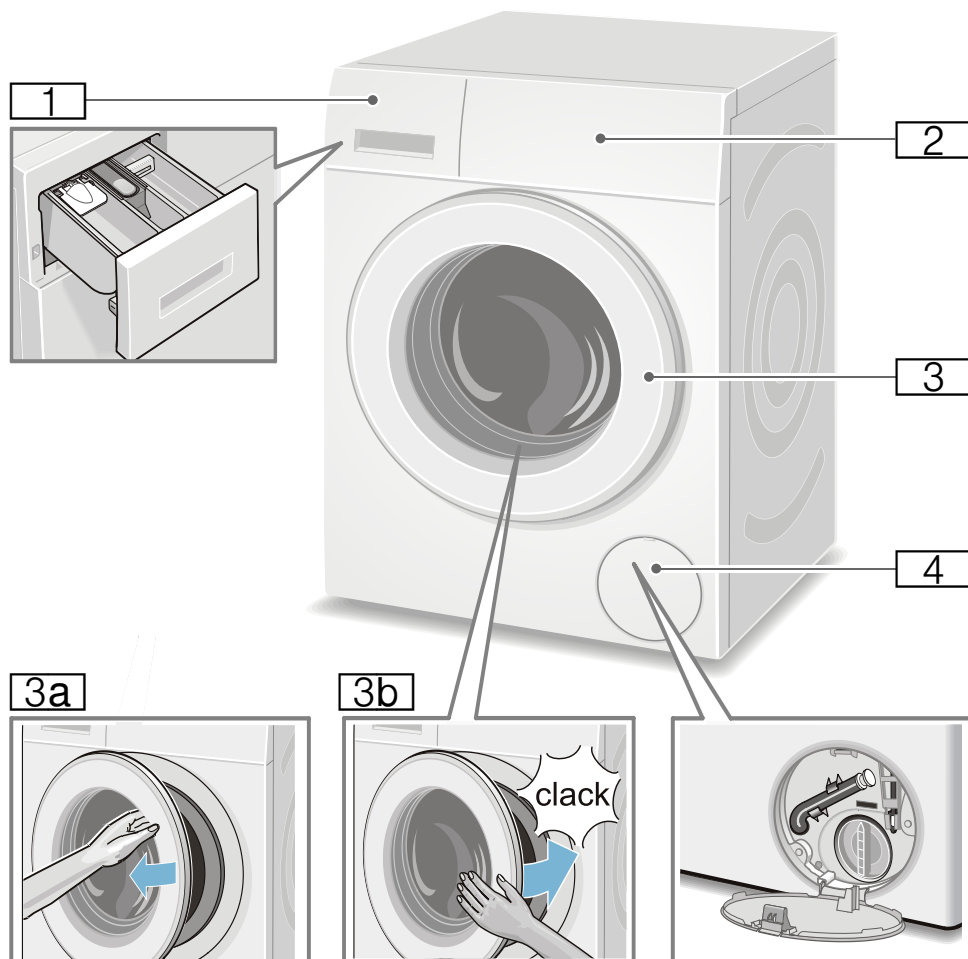

- 1** Zásobník na pracie prostriedky → *Strana 32*
- 2** Ovládací panel
- 3** Plniace dverka s rukoväťou
- 3a** Otvorenie plniacich dverok
- 3b** Zatvorenie plniacich dverok
- 4** Servisná klapka

## Ovládací panel

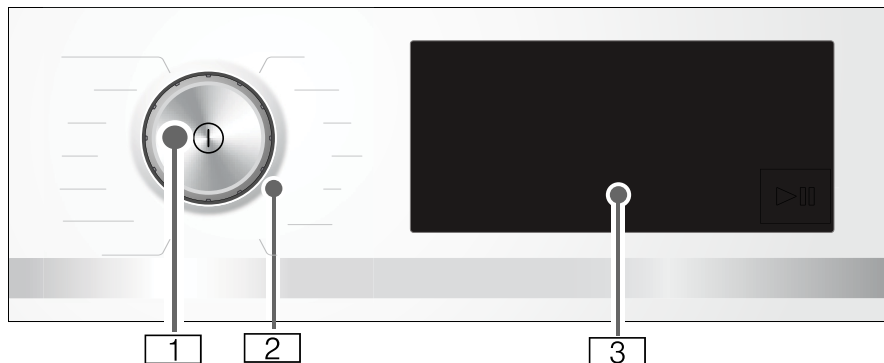

### 1 Hlavný vypínač

Pre zapnutie a vypnutie spotrebiča môžete použiť tlačidlo ①.

### 3 Dotykový displej

Na dotykovom displeji nájdete údaje o programoch a ich nastavení, pričom nastavenie je možné vykonať stlačením rámečka alebo oblasti pod ním.

### 2 Programový volič

Otočným voličom môžete otáčať v smere alebo proti smeru hodinových ručičiek.

### Dotykový displej

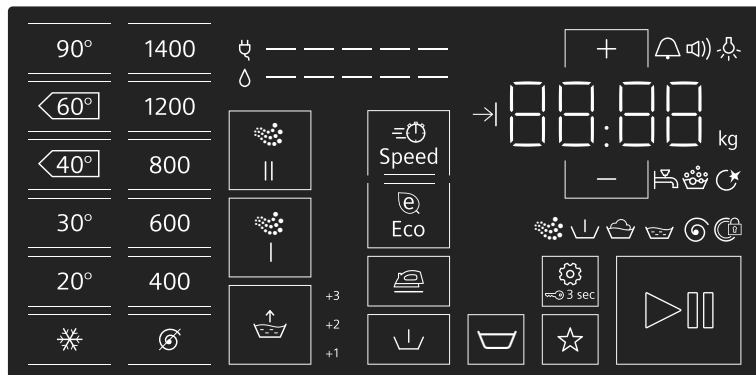

| Ukazovatele a tlačidlá nastavenia            | Displej na nastavenie | Nastavenie ovládacieho panelu                       |
|--|-----------------------|---|
| 90°, 60°, 40°, 30°, 20°, *                   |                       | Teplota v °C; * = studený                           |
| 1400*, 1200, 800, 600, 400, ⌀                |                       | Rpm (Počet odstredivých otáčok; ⌀ = žiadne otáčky)  |
| sensoFresh I, sensoFresh II                  |                       | sensoFresh Intenzívny (Intenzita aktívneho kyslíka) |
| * Maximálna rýchlosť otáčok závisí od modelu |                       |   |

| Ukazovatele a tlačidlá nastavenia | Displej na nastavenie   | Nastavenie ovládacieho panelu   |
|-----------------------------------|---|---|
| Speed                             |   | SpeedPerfect  |
| Eco                               |   | EcoPerfect  |
|                                   | +1, +2, +3, off   | Voda a pláchanie plus; + dodatočné cykly pláchania  |
|                                   |   | Ľahké žehlenie  |
|                                   |   | Predpranie  |
|                                   |   | Zastavenie pláchania = bez záverečného odstredenia  |
| 3 sec                             |   | Detská poistka/zámok ovládacieho panela   |
| ☆                                 |   | Oblíbený program  |
|                                   |   | Spustenie/prerušenie  |
|                                   |   | Nastavenie spotrebiča: Zvukový signál, prevádzkový signál, podsvietenie dotykového displeja, nastavenie obľúbeného programu na čistenie bubna |
| + , -                             | Zmena nastavenia<br><b>Upozornenie:</b> V prípade nastavenia hodnôt vo viacerých krokoch za sebou, stlačením a podržaním tlačidla + , - automaticky prebehne prehľad nastavených hodnôt až do konca. Opätovným stlačením budete môcť znovu nastavenie zmeniť. |   |

\* Maximálna rýchlosť otáčok závisí od modelu

| Ďalšie ukazovatele | Informácie o  |
|--------------------|---|
| -----              | spotrebe energie  |
| -----              | spotrebe vody   |
|                    | Status programu: Fáza aktívneho kyslíka, Predpranie, Pranie, Pláchanie, Odstredenie                                     |
|                    | Zablokovanie dvierok  |
|                    | Vypnutie prívodu vody/nízky tlak vody   |
|                    | Detekcia peny   |
|                    | Dĺžka programu, napr. 1:51; Hotovo za, napr.  ⇌ 8,5 h; odporúčaná náplň, napr. 9,0 kg; status programu, napr. Ukončenie |



## Bielizeň

### Príprava bielizne

#### Varovanie!

#### Poškodenie spotrebiča/odevu

Cudzie telesá (napr. mince, kancelárske svorky, ihly, kince) môžu poškodiť vašu bielizeň alebo súčiastky vašej práčky.

Pri príprave bielizne teda berte na vedomie nasledujúce tipy:

- Vyprázdňte vrecká.

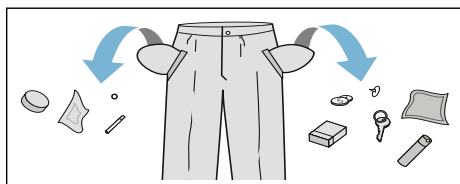

- Prehľadajte odevy kvôli prípadným kovovým predmetom (kancelárske svorky atď.), tieto predmety vždy vyberte.
- Chúlostivé odevy perte v sieťkach/vrecúškach (pančuchy, podprsienky atď.).
- Zapnite zipsy a všetky gombíky.
- Vykefujte z vreciek a golierov piesok.
- Odstráňte sponky zo záclon alebo vložte záclony do sieťky/vrecúška.

### Triedenie bielizne

Bielizeň roztriedte podľa pokynov na jej údržbu a podľa pokynov výrobcu na cedulkách jednotlivých odevov, a to v závislosti od:

- typu látky/vlákná
- farby

**Upozornenie:** Bielizeň sa môže zafarbiť. Biele a farebné kusy odevov perte oddelene. Nové kusy farebných odevov perte prvýkrát oddelene.

- znečistenie  
Podobne znečistenú bielizeň perte pohromade.

Niektoré príklady úrovne znečistenia nájdete na → *Strana 23*.

- **Mierne:** Nepredperte, zvolte prípadne funkciu **SpeedPerfect**
- **Bežné**
- **Silné:** Naplňte prací bubon menším množstvom a zvolte program s predpraním
- **Škvryny:** Odstráňte/ošetríte škvryny, kým sú čerstvé. Najprv ich jemne zvlhčíte mydlovou vodou, nedríte škvryny. Potom tieto kusy bielizne vyperte pomocou príslušného programu. Ťažko odstrániteľné alebo zaschnuté škvryny je možné niekedy odstrániť niekoľkonásobným vypraním.
- **Symbole na cedulkách odevov**  
**Upozornenie:** Čísla a symboly poukazujú na maximálnu vhodnú teplotu prania.



Vhodné na bežný prací cyklus;  
bUd' d'fc [ fUa 'óUj 'bU'



Vyžaduje sa šetrný prací cyklus;  
napr. program  
Nekrčivá bielizeň



Vyžaduje sa veľmi šetrný prací cyklus; napr.  
program Jemné pranie/hodváb



Vhodné na ručné pranie; napr.  
program Vlna



Nevhodné na pranie v práčke.



## Prací prostriedok

### Správna voľba pracieho prostriedku

Informácie uvedené na ceduľkách sú veľmi dôležité pre výber vhodného pracieho prostriedku, teploty a spôsobu prania.

Pozrite → [www.sartex.ch](http://www.sartex.ch)

Na webovej stránke [www.cleanright.eu](http://www.cleanright.eu) nájdete ďalšie informácie týkajúce sa pracích a ošetrovujúcich prostriedkov vhodných na domáce použitie.

- **Bežné pracie prostriedky s optickými rozjasňovačmi**  
Bavlna alebo ľanový biely textil vhodný na vyváranie. Program: bavlna/studený – max. 90°C
- **Pracie prostriedky bez bieliacich alebo optických rozjasňovačov**  
Vhodné na farebné ľanové alebo bavlnené textílie.  
Program: bavlna/studený – max. 60 °C
- **Pracie prostriedky na farebné textílie/šetrné pranie bez optických rozjasňovačov**  
Vhodné na farebné textílie vyrobené z ľahko udržateľných vlákien, syntetických vlákien.  
Program: nekrčivá bielizeň/studený – max. 60 °C
- **Prací prostriedok na chústovité textílie**  
Vhodný na jemné, chústovité textílie, hodváb či viskózu.  
Program: Jemné/hodváb/ studený – max. 40 °C
- **Prací prostriedok na vlnu**  
Vhodný na vlnenú bielizeň.  
Program: vlna/studený – max. 40°C

### Úspora energie a pracieho prostriedku



































Na ľahko a bežne znečistenú bielizeň je možné znížiť spotrebu energie (nižšia teplota prania) a pracieho prostriedku.

| Úspora  | Znečistenie/Tip  |
|---|--|
| Znížená teplota a množstvo pracieho prostriedku podľa odporúčaného dávkovania   | <p><b>Mierne</b></p> <p>Žiadne viditeľné škvrny alebo zašpinenie. Oblečenie je napáchnuté, napr.:</p> <ul style="list-style-type: none"> <li>■ ľahké letné/sportové oblečenie (nosené niekoľko hodín)</li> <li>■ tričká, košele, blúzky (nosené najdlhšie jeden deň)</li> <li>■ posteľná bielizeň a uteráky pre hostí (používané jeden deň)</li> </ul> |
|  <p>Teplota podľa ceduľky na odevu a prací prostriedok s dávkovaním odporúčaným na silné znečistenie</p> | <p><b>Bežné:</b></p> <p>Viditeľné škvrny alebo ľahké zašpinenie, napr.:</p> <ul style="list-style-type: none"> <li>■ tričká, košele, blúzky (zmacané potom, nosené niekoľkokrát)</li> <li>■ uteráky, obliečky (použitá až jeden týždeň)</li> </ul>   |
|   | <p><b>Silné</b></p> <p>Znečistenie alebo viditeľné škvrny, napr. utierky, dojčenská bielizeň, pracovné odevy.</p>  |













**Upozornenie:** Pri dávkovaní všetkých pracích, pomocných, ošetrovacích a čistiacich prostriedkov dbajte vždy na pokyny výrobcu. → *Strana 32*



















## Prehľad programov

### Voľba programu na programovom tlačidle

| Program/druh bielizne/pokyn   | Nastavenie  |
|---|---|
| <b>Názov programu</b>   | Max. náplň  |
| Stručný popis programu a vhodných látok.  | Teplotu je možné nastaviť (* = studený)   |
|   | Rpm (Počet odstredivých otáčok)**;<br> = žiadne otáčky, iba odčerpanie vody<br>Je možné zvoliť ďalšie programové nastavenia  |
|  <b>bavlna (Cottons)</b>  | max. 9.0 kg / 5.0* kg   |
| Odolné tkaniny, tepelne odolné bavlnené či ľanové tkaniny.  | * - 90 °C   |
| <b>Upozornenie:</b>  Nastavenie SpeedPerfect ( je vhodné ako krátky program na mierne zašpinenú bielizeň.  | 400 - 1400** ot./min.   |
|   |  Eco,  Speed,  ,  ,  ,              |
|  <b>bavlna Eco (Cottons Eco)</b>   | max. 9.0 kg   |
| Odolné tkaniny, tepelne odolné bavlnené či ľanové tkaniny ;   | * - 90 °C   |
| Energeticky optimalizovaný prací cyklus s rovnakým účinkom ako napr. <b>bavlna</b>  , avšak pri nižšej teplote.  | 400 - 1400** ot./min.   |
| <b>Upozornenie:</b> Teplota prania je nižšia ako vami zvolená teplota. Pokiaľ chcete nastaviť vyššiu teplotu prania, použite program <b>bavlna</b>  s vyššou teplotou podľa potreby. |  ,  ,  ,    |
|  <b>nekrčivá bielizeň (Easy-Care)</b>  | max. 4.0 kg   |
| Syntetické materiály alebo zmesi textílií.  | * - 60 °C   |
|   |  - 1200 ot./min.   |
|   |  Eco,  Speed,  ,  ,  ,  |
|  <b>mix (Mix)</b>   | max. 4.0 kg   |
| Zmiešaná náplň bavlnených a syntetických látok.   | * - 40 °C   |
|   |  - 1400** ot./min.   |
|   |  Eco,  Speed,  ,  ,  ,  |
| *S nastavením  Speed použite menšiu náplň  |   |
| ** Maximálna rýchlosť otáčok závisí od modelu   |   |
| *** Program závisí od modelu  |   |
| **** Je možné zvoliť pri teplote prania do 40 °C  |   |

| Program/druh bielizne/pokyn  | Nastavenie  |
|--|---|
| <p> <b>jemné/hodváb (Delicates/Silk)</b><br/>                     Chúlostivé, prateľné textilie, napr. vyrobené z hodvábu, saténu, syntetických vlákien alebo zmesi (napr. hodvábné blúzky, hodvábné šatky).<br/> <b>Upozornenie:</b> Používajte prací prostriedok vhodný na pranie chúlostivých textílií alebo hodvábu.</p>   | max. 2.0 kg<br>* - 40 °C<br>⌚ - 800 ot./min.<br>Eco, Speed, , , , |
| <p> <b>vlna (Wool)</b><br/>                     Látky vhodné na ručné pranie či pranie v práčke, vyrobené z vlny alebo obsahujúce vlnu;<br/>                     obzvlášť šetrný prací program brániaci zrážaniu tkanín, súčasťou programu sú dlhé pauzy (počas ktorých sú odevy namočené vo vode).<br/> <b>Upozornenie</b></p> <ul style="list-style-type: none"> <li>■ Vlna je materiál živočíšneho pôvodu, napr. z angory, alpaky, lamy, ovce.</li> <li>■ Na pranie vlny používajte prací prostriedok vhodný na pranie v práčke.</li> </ul> | max. 2.0 kg<br>* - 40 °C<br>⌚ - 800 ot./min.<br>                  |
| <p> <b>plákanie</b> <b>odstredenie</b> <b>odčerpávanie (Rinse/Spin/Empty)</b><br/>                     Špeciálna kombinácia programov na plákanie a odstredenie bielizne a odčerpávanie vody. <b>Upozornenie:</b> Pre tento program je z výrobného závodu uložené nastavenie .</p>   | -<br>-<br>⌚ - 1400** ot./min.<br>, ,                              |
| <p><b>Pokiaľ si prajete bielizeň iba odstrediť:</b> Deaktivujte tlačidlo <br/>                     a ak treba, upravte rýchlosť otáčok.</p> <p><b>Pokiaľ si prajete iba odčerpať vodu:</b> Deaktivujte tlačidlo  a zvolte nastavenie .</p>   |   |
| <p> <b>super 15'/30' (Super 15'/30')</b><br/>                     Extra krátky program trvajúci cca 15/30 minút, vhodný na drobné kusy mierne zašpinenej bielizne.<br/> <b>Upozornenie:</b> Program  Super 15' je vhodný na nastavenie  Speed.</p>   | max. 2.0 kg / 3.5 kg<br>* - 40 °C<br>⌚ - 1200 ot./min.<br>Speed,  |
| <p> <b>košeľe/blúzky (Shirts/Business)</b><br/>                     Nežehliateľné košeľe či blúzky vyrobené z bavlny, ľanu, syntetických vlákien či zmesi látok.<br/> <b>Upozornenie</b></p> <ul style="list-style-type: none"> <li>■ Pri programe košeľe/blúzky sa bielizeň len krátko odstredí na stupeň . Ešte mokrú bielizeň ihneď zaveste. —&gt; Samouhľadzovací efekt</li> <li>■ Na pranie košiel/blúzok vyrobených z hodvábu či chúlostivých látok použite program <b>jemné/hodváb</b> .</li> </ul>                                     | max. 2.0 kg<br>* - 60 °C<br>⌚ - 800 ot./min.<br>Eco, Speed, , , , |
| <p>* S nastavením Speed  použite menšiu náplň<br/>                     ** Maximálna rýchlosť otáčok závisí od modelu<br/>                     *** Program závisí od modelu<br/>                     **** Je možné zvoliť pri teplote prania do 40 °C</p>   |   |

| Program/druh bielizne/pokyn  | Nastavenie   |
|--|--|
| <b>*** prikrývky/deky (Duvets)</b><br>Bielizeň vhodná na pranie v práčke, obsahujúca syntetické vlákna, ako napr. vankúše, prikrývky, deky; tiež vhodné na perové odevy.<br><b>Upozornenie:</b> Veľké kusy odevov perte oddelene. Používajte prací prostriedok vhodný na jemnú bielizeň a postupujte podľa pokynov na ceduľkách konkrétnych odevov. Používajte malé množstvo pracieho prostriedku.   | max. 2.5 kg (z peria max. 2.0 kg)<br>* - 60 °C<br>⌀ - 1200 ot./min.<br>Eco, Speed,     |
| <b>***  jeans/tmavá bielizeň (Jeans/Dark Wash)</b><br>Tmavé bavlnené odevy a tmavé látky vyžadujúce šetrné pranie; pred praním odevy obráťte rubom hore.  | max. 3.5 kg<br>* - 40 °C<br>⌀ - 1200 ot./min.<br>Eco, Speed,     |
| <b>***  outdoor (Outdoor)</b><br>Oblečenie odolné proti poveternostným vplyvom alebo outdoorové oblečenie a vodoodolné látky.<br><b>Upozornenie</b> <ul style="list-style-type: none"> <li>Používajte špeciálny prací prostriedok vhodný na pranie v práčke; nadávajte jeho správne množstvo do komory II podľa pokynov výrobcu.</li> <li>Pri praní tohto druhu bielizne nie je možné používať aviváž.</li> <li>Pred praním vyčistite riadne zásobník na prací prostriedok (všetky jeho časti), aby ste z neho odstránili zvyšky aviváže.</li> </ul>  | max. 2.0 kg<br>* - 40 °C<br>⌀ - 800 ot./min.<br>Eco, Speed,   |
| <b>***  outdoor/impregácia (Outdoor/Water proofing)</b><br>Prací cyklus, po ktorom nasleduje ochrana oblečenia odolného proti poveternostným vplyvom, outdoorového oblečenia alebo vodoodolných látok. <ol style="list-style-type: none"> <li>Zvoľte program.</li> <li>Do komory II vložte špeciálny prací prostriedok vhodný na pranie outdoorových odevov.</li> <li>Pridajte do komory  aj impregnáciu (max. 170 ml).</li> <li>Stlačte tlačidlo . Ošetríte bielizeň podľa pokynov výrobcu.</li> </ol> <b>Upozornenie</b> <ul style="list-style-type: none"> <li>Používajte špeciálny prací prostriedok vhodný na pranie v práčke a nadávajte jeho správne množstvo podľa pokynov výrobcu.</li> <li>Pri praní tohto druhu bielizne nie je možné používať aviváž.</li> <li>Pred praním vyčistite riadne zásobník na prací prostriedok (všetky jeho časti), aby ste z neho odstránili zvyšky aviváže.</li> </ul> | max. 1.0 kg<br>* - 40 °C<br>⌀ - 800 ot./min.<br>Eco, Speed,   |
| * S nastavením Speed použijete menšiu náplň<br>** Maximálna rýchlosť otáčok závisí od modelu<br>*** Program závisí od modelu<br>**** Je možné zvoliť pri teplote prania do 40 °C   |  |

| Program/druh bielizne/pokyn   | Nastavenie  |
|---|---|
| <p> <b>čistenie bubna  (Drum Clean)</b></p> <p>Po pracom programe, kombinovanom s fázou aktívneho kyslíka, nasleduje bežný prací program, ktorý dôkladne vyčistí prací bubon, stará sa oň aj o jeho vonkajšiu stenu a eliminuje pachy. Spustite program, napr.:</p> <ul style="list-style-type: none"> <li>■ pred prvým použitím spotrebiča,</li> <li>■ pokiaľ pravidelne periete pri nízkych teplotách (40 °C alebo nižšia) alebo</li> <li>■ pokiaľ sa v bubne vytvára zápach z dôvodu dlhšieho nepoužívania práčky.</li> </ul> <p><b>Upozornenie</b></p> <ul style="list-style-type: none"> <li>■  Pokiaľ ste dlhší čas nepoužili program prania pri 60 °C a viac, začne blikať ukazovateľ <b>čistenie bubna </b>.</li> <li>■ Spustíte program bez bielizne.</li> <li>■ Použite prací prášok alebo prostriedok s obsahom bielidla. Použite približne jednu polovicu výrobcom odporúčanej dávky pracieho prostriedku, aby ste zabránili nadmernej tvorbe peny. Nepoužívajte pracie prostriedky navrhnuté na vlnené či chúlóstivé odevy.</li> </ul> | <p>0 kg</p> <p>90 °C</p> <p>1200 ot./min.</p> <p>-</p>  |
| <p> <b>hygiena  (Hygiene)</b></p> <p>Zmiešaná náplň bavlnených a syntetických látok, hodvábu a saténu. Prací program kombinovaný s fázou aktívneho kyslíka, po ktorom nasleduje bežný prací program, je obzvlášť vhodný na pranie chúlóstivých materiálov s vysokými požiadavkami na hygienu.</p>   | <p>max. 4.0 kg</p> <p> - 40 °C</p> <p> - 1400** ot./min.</p> <p> Eco,  Speed,    </p> |
| <p><b>sensoFresh  (sensoFresh)</b></p> <p>Zmiešaná náplň bavlnených a syntetických látok, hodvábu a saténu, vlny.</p> <p>Program vhodný na odstránenie zápachu, napr. z cigariet či kuchyne.</p> <p><b>Upozornenie</b></p> <ul style="list-style-type: none"> <li>■ Dodržujte max. náplň.</li> <li>■ Nejde o prací program/nehodný program na odstránenie škvŕn a potu.</li> <li>■ Vkladajte do bubna iba suchú bielizeň.</li> <li>■ Pred plnením bubna ho prípadne utrite a otočením z neho odstráňte vodu.</li> </ul>  | <p>max. 1.0 kg</p> <p>-</p> <p>-</p> <p> I,  II</p>   |
| <p>*S nastavením  Speed použite menšiu náplň</p> <p>** Maximálna rýchlosť otáčok závisí od modelu</p> <p>*** Program závisí od modelu</p> <p>**** Je možné zvolit' pri teplote prania do 40 °C</p>   |   |

## sensoFresh

Funkcia **sensoFresh**  je inovatívny program navrhnutý na osvieženie bielizne a odstránenie zápachu (napr. zápach z cigariet či kuchyne). Prepotené látky je nutné vyprať.

Pomocou tohto programu sa o vašu bielizeň stará aktívny kyslík a para; prací prostriedok sa tu nepoužíva.





Aktívny kyslík je špeciálnym typom kyslíka, ktorý účinne odstraňuje zápach.

Tento program je vhodný pre všetky typy látok, dokonca aj pre látky vhodné iba na ošetrovanie v čistiarni.

Hneď ako spustíte program, bubon vnútri spotrebiča sa rozsvieti a vytvorí sa viditeľná para.

Hneď ako program skončí, vyberte bielizeň z bubna a mierne ju pretrepte.

### Upozornenie

- Pokiaľ práčku nepoužívate, ponechajte zásobník na pracie prostriedky mierne pootvorený. → *Strana 37*
- Aktívny kyslík je menej účinný, ak je bubon znečistený. Funkciu  **čistenie bubna**  je potrebné spustiť pravidelne.
- Po spustení programu nie je pridanie bielizne možné.
- Pokiaľ program prerušíte alebo prepnete na program iný, dvierka spotrebiča zostanú uzamknuté, kým všetok aktívny kyslík z bubna nezmizne. To môže trvať až 25 minút. Počas tohto času budú blikať dva symboly, a to  a . Dvierka sa potom automaticky odomknú.

## Škrobenie

**Upozornenie:** Pri praní tohto druhu bielizne nie je možné používať aviváž.





Tekuté škroby je možné použiť na spevnenie látky obzvlášť pri voľbe programu pláchanie a bavlna. Nalejte do komory  tekutý škrob podľa pokynov výrobcu (ak je to potrebné, najprv komoru vyčistite).

## Farbenie/bielenie

Prostriedok na farbenie bielizne používajte len v množstve bežnom pre domácnosť. Sol' môže poškodiť antikorové povrchy. Vždy postupujte podľa pokynov výrobcu prostriedku na farbenie.

**Nepoužívajte** práčku na bielenie odevov.

## Namáčanie

1. Zapnite spotrebič.
2. Zvoľte program  **bavlna 20 °C**.
3. Nadávkujte prací prostriedok do komory II podľa pokynov výrobcu.
4. Stlačte tlačidlo .
5. Približne po 10 minútach stlačte tlačidlo , čím program prerušíte.
6. Ponechajte bielizeň namočiť podľa potreby, potom stlačte tlačidlo , načo sa program znovu spustí, prípadne ho môžete zmeniť.

### Upozornenie

- Naplňte prací bubon bielizňou rovnakej farby.
- Nevyžaduje sa žiadny ďalší prací prostriedok; roztok pracieho prostriedku sa využije aj na ďalší prací cyklus.

## P+ Predvoľby programov

Základné programové nastavenia sa zobrazujú a je možné ich zmeniť na dotykovom displeji potom, čo sa program zvolí.

Prehľad programov nájdete na strane 24.

### Teplota

V závislosti od aktuálneho stavu programu môžete zmeniť nastavenú teplotu pred začiatkom programu či v jeho priebehu.

Maximálna nastaviteľná teplota závisí od zvoleného programu.

### Rpm (Počet odstredivých otáčok)

V závislosti od aktuálneho stavu programu môžete zmeniť počet odstredivých otáčok (v o/m; alebo otáčky za minútu) pred začiatkom programu či v jeho priebehu.

**Nastavenie** : Bez odstredenia, voda sa iba odčerpá. Bielizeň zostane vnútri bubna mokrú, napr. pri bielizni, ktorá nemá prechádzať cyklom odstredenia.

Maximálna nastaviteľná rýchlosť odstredivých otáčok závisí od modelu vášho spotrebiča a zvoleného programu.

### Odložený štart

Po zvolení programu sa na displeji zobrazí dĺžka daného programu, napr.

**1:51**

(v hod:min., hodiny:minúty).

#### Pred začiatkom programu





môžete nastaviť koniec programu po 30 minútach až po maximálny čas 24 hodín.

**Po začiatku programu** sa na displeji zobrazí zvolený čas, napr. **8,5 h**, ktorý sa začne odpočítavať až do začiatku programu. Predpokladaný čas programu sa potom zobrazí na displeji.

**Upozornenie:** Dĺžka programu sa automaticky prestaví v jeho priebehu. Zmena predvoľby programov alebo nastavenia programov, možností, funkcie detekcie peny, kontrolného systému nevyváženosti, náplne alebo znečistenia môžu tiež zmeniť dĺžku programu.

#### Po začiatku programu

a v priebehu odpočítavania nastaveného času toto môžete zmeniť nasledovne:

1. Stlačte tlačidlo .
2. Pre zmenu času stlačte tlačidlo  alebo .
3. Znovu stlačte tlačidlo .

**Po začiatku programu** môžete v prípade nutnosti pridať či vybrať bielizeň z pracieho bubna

→ *Strana 33*

## Obľúbený program



Zvolený program si môžete uložiť s vašim obľúbeným nastavením.

### Pre uloženie:

1. Zapnite spotrebič.
2. Zvoľte program.
3. Zmeňte nastavenie a/alebo zvolte ďalšie nastavenie.
4. Stlačte tlačidlo ☆ na ovládacom paneli a držte počas cca troch sekúnd.

Pokiaľ všetky nastavenia krátko zablikajú, program je uložený.

Na použitie uloženého programu stlačte ☆ potom, čo uvediete spotrebič do prevádzky.

Pre zmenu uloženého programu stlačte a držte tlačidlo ☆ počas cca troch sekúnd po voľbe nového nastavenia.



## Ďalšie programové nastavenia

Na strane 24 prehľad všetkých programov, ktoré je možné zvoliť.

### Funkcia sensoFresh Intenzívny



Intenzitu ošetrovania aktívnym kyslíkom je možné nastaviť na 2 úrovniach:

- I bežná; pre ľahké pachy
- II intenzívna; pre silné pachy (cigarety, kuchynské pachy)

### SpeedPerfect



Rovnaký účinok prania v kratšom časovom úseku, ale s vyššou spotrebou energie ako pri štandardných programoch bez nastavenia SpeedPerfect.

**Upozornenie:** Neprekračujte maximálnu náplň pracieho bubna.

### EcoPerfect



Energeticky optimalizovaný prací cyklus s rovnakým účinkom, avšak pri nižšej teplote ako pri štandardných programoch bez nastavenia EcoPerfect.

### Ľahké žehlenie



Odstredovanie je špeciálne upravené na nižší počet odstredivých otáčok, aby nedochádzalo k pokrčeniu bielizne.



**Upozornenie:** Zvyšková vlhkosť bielizne je vyššia.

## Voda plus/pláchanie plus



### Nastavenie hodnôt:

|     |                    |
|-----|--------------------|
| +1  | + 1 pláchanie      |
| +2  | + 2 pláchanie      |
| +3  | + 3 pláchanie      |
| off | Nastavenie vypnuté |

Ďalšie cykly pláchania závisia od konkrétneho programu; programy s dlhším časovým úsekom pre veľmi citlivú pleť či pre oblasti s veľmi mäkkou vodou.

## Predpranie



Na silne znečistenú bielizeň.

**Upozornenie:** Do komory I a II nalejte prací prostriedok.

## Zastavenie pláchania



Pokiaľ nie je zvolené konečné odstredenie, bielizeň po poslednom pláchaní zostane umiestnená vo vode.

Pokiaľ sa nechystáte bielizeň z práčky hneď vybrať, môžete zvoliť program Zastavenie pláchania, vďaka čomu sa zabráni pokrčeniu odevov.

Opätovné spustenie/ukončenie programu. → *Strana 34*



## Obsluha spotrebiča

### Príprava práčky

**Upozornenie:** Spotrebič musí byť riadne nainštalovaný a pripojený. → *Strana 12*

1. Pripojte sieťovú zástrčku.
2. Otvorte prívod vody.
3. Otvorte dvierka.
4. Skontrolujte, či je prací bubon celkom prázdny. Ak treba, odčerpajte z neho vodu.

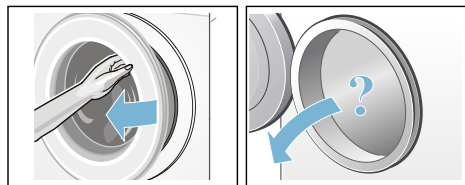

### Zapnutie spotrebiča/výber programu

Stlačte tlačidlo ①. Spotrebič sa zapne.

Program bavlna je nastavený z výrobného závodu a zobrazí sa na displeji.

Zobrazia sa súčasné nastavenia a programové informácie, ktoré sa plne rozsvietia, a na displeji bliká .

Pri nastaveniach je možné zvoliť polovičný jas displeja.

### Upozornenie

- Dočasné blikanie displeja vás informuje o nutnosti spustiť program **čistenie bubna** alebo iný program, pri teplote najmenej 60°C.
- Ak zabliká symbol 3 sec, je aktivovaná detská poistka. Detskú poistku musíte pred zmenou nastavenia či spustením programu deaktivovať. → *Strana 33*

Pri spotrebičoch s osvetlením

### pracieho bubna:

Prací bubon sa osvetlí po zapnutí spotrebiča, po otvorení či zatvorení jeho dvierok alebo po spustení programu. Osvetlenie sa automaticky vypne.

### Možnosti voľby:

- Použite tento program a naplňte prací bubon bielizňou. → *Strana 32*
- Prípadne zvolte iný program. Na strane 24 nájdete prehľad všetkých programov.
- Prípadne vykonajte zmenu ďalších programových nastavení. → *Strana 32*
- Zvolte ďalšie programové nastavenia. → *Strana 32*

## Zmena ďalších programových nastavení

Pokiaľ si prajete zmeniť súčasné nastavenie, stlačte požadované tlačidlo na ovládacom paneli a príslušný ukazovateľ sa prepne na plný jas. Funkciu Odložený štart môžete zmeniť stlačením tlačidla

+ alebo -.

Predvoľby programov → *Strana 29*

## Voľba ďalších programových nastavení

S cieľom lepšieho prispôsobenia pracieho cyklu je možné nastaviť rôzne nastavenia/možnosti.

Urobíte tak stlačením požadovaného ovládacieho panelu; príslušný displej sa prepne na plný jas.

Ďalšie programové nastavenia → *Strana 30*

## Vloženie bielizne do bubna



### Varovanie

#### Nebezpečenstvo ohrozenia života!

Kusy odevov ošetrené čistiacimi prostriedkami, ktoré obsahujú rozpúšťadlá, napr. odstraňovač škvŕn, môžu po vložení do bubna spôsobiť explóziu. Pred vložením do bubna tieto kusy odevov dôkladne prepláchnite.

### Upozornenie

- Zmiešajte veľké a malé kusy odevov. Odevy rôznych veľkostí sa počas odstredenia lepšie v spotrebiči rozložia. Jednotlivé kusy bielizne môžu spôsobiť nevyváženú záťaž.
  - Dodržte maximálnu určenú náplň. Preplňovanie má negatívny vplyv na výsledky prania a spôsobuje pokrčenie odevov.
1. Umiestnite roztriedené a nezložené kusy odevov jeden po druhom do bubna.
  2. Dbajte na to, aby sa bielizeň nezachytila medzi plniace dvierka práčky a gumové tesnenie. Až potom plniace dvierka zavrite.

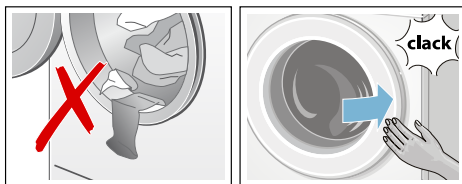

## Dávkovanie a plnenie pracími a ošetrovacími prostriedkami

Pri väčšine programov vášho spotrebiča sa množstvo pracíeho prostriedku a aviváže dávkuje automaticky. Pri týchto programoch je dávkovanie nastavené vopred od výrobcu a je možné ho zmeniť. Inteligentné dávkovanie je možné podľa potreby doplniť o ručné dávkovanie pomocných pracích prostriedkov (napr. zmäkčovač vody, bielidlo alebo odstraňovač škvŕn) umiestnením do ľavej komory.

Pokiaľ pri niektorých programoch nie je inteligentné dávkovanie možné nastaviť alebo si ho neprajete použiť (pričom je nutné inteligentné dávkovanie vypnúť nastavením do polohy vypnuté), potom dávkujte prací prostriedok ručne do ľavej komory.

## Spustenie programu

Stlačte tlačidlo .

Program sa spustí

a na displeji sa trvale rozsvieti symbol .

Dvierka sa uzamknú

a rozsvieti sa príslušný ukazovateľ .

### V priebehu programu sa na displeji zobrazujú súčasné informácie o programe.

- Hotovo za, po spustení programu sa zobrazí dĺžka programu.
- Rozsvietenie sa displeje ukazujúce priebeh programu. → *Strana 20*

Informácie o ďalších programových krokoch a nastavenia, ktoré je možné počas priebehu programu zmeniť, sa zobrazia so ztlmeným jasom.

### Upozornenie: Detekcia peny

Ak sa na ovládacom paneli zobrazí symbol , práčka počas pracieho cyklu automaticky spustí jeden alebo dva cykly pláchania, aby došlo k likvidácii peny.

K nasledujúcemu pracieho cyklu s rovnakou náplňou pridajte menšie množstvo pracieho prostriedku.

Pokiaľ chcete program uzamknúť, aby nedošlo k náhodnej zmene nastavení, môžete nasledujúcim spôsobom zapnúť detskú poistku.

## Detská poistka/prevádzkový zámok

 3 sec

Detskú poistku môžete aktivovať,

aby ste zabránili nechcenej zmene nastavenia práčky.

Detskú poistku **aktivujete/deaktivujete** stlačením a držaním tlačidla  3 sec na ovládacom paneli počas cca troch sekúnd. Displej sa plne rozsvieti.

Ak použijete programový volič, alebo sa dotknete ovládacieho panelu, zatiaľ čo je aktívna detská poistka, krátko zabliká ukazovateľ  3 sec a zaznie zvukový signál. Program pokračuje až do svojho konca bezo zmeny.

### Upozornenie

- Pre vybratie bielizne z bubna deaktivujte detskú poistku.
- Detskú poistku je možné aktivovať bez ohľadu na status, v ktorom sa spotrebič nachádza.
- Detská poistka zostane aktívna aj po vypnutí spotrebiča.
- Ak sa spotrebič vypne v priebehu programu a detská poistka je aktívna, po opätovnom zapnutí spotrebiča program znovu pokračuje.

## Dodatočné pridanie bielizne

Po začiatku programu môžete v prípade nutnosti pridať či vybrať bielizeň z pracieho bubna.

Stlačte tlačidlo .

Rozsvieti sa ukazovateľ. Spotrebič sa pozastaví a skontroluje, či je možné pridanie bielizne.

Ak ukazovateľ  zhasne, pridanie bielizne je možné. Dvierka sa odomknú a je možné ich otvoriť.

### Pre pokračovanie programu stlačte znovu symbol .

Program sa znovu samovoľne spustí.



### Upozornenie



- Pri pridávaní bielizne do bubna neponechávajte dvierka dlhý čas pootvorené, mohla by z nich vytiecť voda.

- Z bezpečnostných dôvodov zostávajú dvierka zamknuté, pokiaľ je hladina vody alebo jej teplota príliš vysoká, alebo pokiaľ sa bubon práve otáča; v tomto čase nie je možné pridať do bubna bielizeň. Postupujte podľa pokynov na ovládacom paneli.
- Počas programu sensoFresh  nie je prídanie bielizne možné.
- Počas doplňovania bielizne nesvieti ukazovateľ náplne.

## Zmena programu



Pokiaľ ste omylom spustili nesprávny program, môžete to zmeniť nasledovne:

1. Stlačte tlačidlo .
  2. Zvoľte iný program.
  3. A znovu stlačte tlačidlo .
- Nový program sa spusti od začiatku.





**Upozornenie:** Pri prerušení programu, ktorý využíva aktívny kyslík, zostanú dvierka uzatvorené až počas 25 minút, kým sa z bubna aktívny kyslík celkom nevytratí. Spotrebič prípadne znovu zapnite. Začnú blikať symboly  a . Ak symboly nesvietia, dvierka je možné otvoriť.

## Prerušenie programu



Pri programoch s vyššou teplotou:

1. Stlačte tlačidlo .
2. Pre vychladenie bielizne: Zvoľte funkciu  **pláchanie**.
3. Znovu stlačte tlačidlo .

Pre programy s nižšími teplotami:

1. Stlačte tlačidlo .
2. Zvoľte program  **odstredenie** alebo  **odčerpanie**.
3. Znovu stlačte tlačidlo .







**Upozornenie:** Pri prerušení programu, ktorý využíva aktívny kyslík, zostanú dvierka uzatvorené až počas 25 minút, kým sa z bubna aktívny kyslík celkom nevytratí.

Spotrebič prípadne znovu zapnite. Začnú blikať symboly  a . Ak symboly nesvietia, dvierka je možné otvoriť.



## Ukončenie programu počas pláchania





Na displeji sa rozsvieti ukazovateľ  a pre zvolený program sa zobrazia súčasne rýchlosť odstredivých otáčok a zostávajúci čas programu.

Program opätovne spustíte nasledovne:

- Stlačením tlačidla  na ovládacom paneli alebo
- Zmenou odstredivých otáčok a následným stlačením  alebo
- Zvolením nastavenia Ľahké žehlenie  a následným stlačením  alebo
- Otočením programového voliča na funkciu  **odčerpanie** a následným stlačením tlačidla .

## Ukončenie programu

Na ovládacom paneli sa rozsvieti **End** a symboly  a  zhasnú.

**Upozornenie:** Dočasné blikanie displeja  vás informuje o nutnosti spustiť program  **čistenie bubna**  alebo  iný program, pri teplote najmenej 60 °C.

## Vybratie bielizne/ vypnutie spotrebiča

1. Otvorte plniace dverka a vyberte bielizeň z bubna.
2. Vypnite spotrebič.
3. Zavrite prívod vody.

**Upozornenie:** Nie je vyžadované pre modely s funkciou AquaStop.

### Upozornenie

- Neponechávajte v pracom bubne žiadne odevy. Mohli by sa v nasledujúcom pracom cykle zraziť alebo sfarbiť iné kusy odevov.
- Odstráňte z pracieho bubna a gumového tesnenia prípadné cudzie telesá – nebezpečenstvo korózie.
- Utrite gumové tesnenie dosucha.

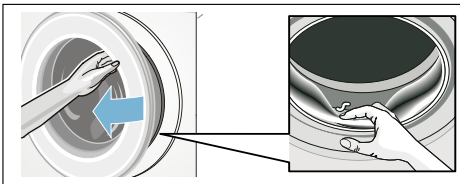

- Ponechajte plniace dverka a zásobník na prací prostriedok otvorené, aby sa mohla všetka zvyšková voda odpariť.
- Vždy vyčkajte do ukončenia programu, spotrebič inak zostane zamknutý. Potom zapnite spotrebič a vyčkajte, kým sa neodomkne.



## Nastavenie spotrebiča

Nasledujúce nastavenia na ovládacom paneli a displeji môžete zmeniť:

- Hlasitosť tlačidiel a informačných signálov (napr. po skončení programu),
- Hlasitosť signálov pre tlačidlá,
- Jas prevádzkového ovládacieho panelu a displeja,
- Zapnutie/vypnutie signálu upozorňujúceho na údržbu bubna.  
→ *Strana 24*

Pre aktiváciu režimu nastavenia je potrebné toto nastavenie zmeniť.

### Aktivácia režimu nastavenia

1. Zapnite spotrebič. Zobrazí sa nastavenie súčasného programu.
2. Stlačte ovládací pole .

Režim nastavenia sa aktivuje a rozsvietia sa displeje signálnych pokynov  a displej prednastavenej hlasitosti.

Nasledujúce nastavenia môžete zmeniť:



### Zmena hlasitosti signálu

Stlačte tlačidlo + alebo – na ovládacom paneli až do nastavenia požadovanej hlasitosti **informačných signálov**:

#### Nastavenie hodnôt:



- |   |               |
|---|---------------|
| 0 | vypnutý       |
| 1 | tichý         |
| 2 | stredný       |
| 3 | hlasitý       |
| 4 | veľmi hlasitý |

Ukončenie režimu nastavenia alebo:

Stlačte znovu symbol . Zobrazí sa displej na **prevádzkové signály**  a prednastavená hlasitosť.

Pre zmenu stlačte tlačidlo + alebo – (pozrite vyššie). Ukončenie režimu nastavenia alebo:

## Zmena podsvietenia dotykového displeja



Stlačte znovu pole . Rozsvieti sa displej pre jas dotykového displeja  a prednastavený stupeň jasu. Zmenu vykonajte stlačením tlačidla **+** alebo **-**.

### Nastavenie hodnôt:

- 1 Nie príliš silný
- 2 Bežný stupeň jasu
- 3 Silný
- 4 Veľmi silný

Ukončenie režimu nastavenia alebo:

## Zapnutie/vypnutie signálu upozorňujúceho na údržbu bubna

Stlačte znovu symbol . Zobrazí sa ukazovateľ pre funkciu obľúbeného programu na čistenie bubna .

Stlačte tlačidlo **+** alebo **-** alebo vypnite funkciu obľúbeného programu (vyp).

## Ukončenie režimu nastavenia

### Pre ukončenie a uloženie nastavení

- Vyčkajte približne 15 minút alebo
- Stlačte naposledy symbol 
- Vypnite spotrebič. Nastavenie bude viditeľné pri nasledujúcom zapnutí spotrebiča.

## Senzorika

### Množstvomá automatika

V závislosti od typu látky a náplne si množstvomá automatika optimálne upraví spotrebu vody a dĺžku programu.

### Kontrolný systém nevyváženosti

Automatický kontrolný systém nevyváženosti zaznamenaná nevyváženosť a opakovaným nábehom odstreďovania zaisťuje rovnomerné rozloženie bielizne.

V prípade veľmi nerovnomerného rozloženia bielizne sa z bezpečnostných dôvodov zníži rýchlosť odstreďovania alebo sa odstreďovanie nevykoná.

**Upozornenie:** Umiestnite do bubna rovnomerne veľké a malé kúsky odevov. → *Strana 41*

### VoltCheck

v závislosti od modelu

Dvojbodka na displeji hotovo za:

- **Zabliká**, ak je napätie príliš nízke.
- **Bliká**, ak bolo zaznamenané nepatričné napätie.



**Upozornenie:** Nesprávne napätie môže viesť napríklad k predĺženiu času programu a/alebo neuspokojivému výsledku odstreďovania.



## Čistenie a údržba

### **⚠ Varovanie**

#### **Nebezpečenstvo ohrozenia života!**

Pri kontakte s časťami pod napätím hrozí nebezpečenstvo úrazu elektrickým prúdom. Vypnite spotrebič a vyťahnite zástrčku zo zásuvky.

### **⚠ Varovanie**

#### **Nebezpečenstvo otravy!**

Pri použití čistiacich prostriedkov obsahujúcich rozpúšťadlá, napr. technický benzín, môžu vznikat' jedovaté výpary. Nepoužívajte čistiace prostriedky, ktoré obsahujú rozpúšťadlá.

### **Upozornenie!**

#### **Poškodenie spotrebiča**

Čistiace prostriedky obsahujúce rozpúšťadlá, napr. technický benzín, môžu poškodiť povrch i súčiastky spotrebiča. Nepoužívajte čistiace prostriedky, ktoré obsahujú rozpúšťadlá.

### **Spôsob prevencie vzniku biofilmu a zápachu:**

#### **Upozornenie**

- Zaistite dôkladné vetranie miestnosti.
- Pokiaľ práčku nepoužívate, ponechajte zásobník na pracie prostriedky mierne pootvorený.
- Raz za čas spustite program  **bavlna** 60°C a použite prášok na pranie.

### **Plášť spotrebiča/ovládaci panel**



- Plášť a ovládaci panel utrite mäkkou, vlhkou handričkou.

- Zvyšky pracieho prostriedku okamžite odstráňte.
- Neumývajte spotrebič prúdom vody.

### **Prací bubon**

Nepoužívajte čistiace prostriedky obsahujúce chlór ani ocelovú drôtenku.

Pri zápachu v práčke alebo pri čistení bubna nechajte prebehnúť program

 **čistenie bubna**  **90 °C** bez bielizne. Použite univerzálny prací prášok.

### **Odstraňovanie vodného kameňa**

Pri správnom dávkovaní pracieho prostriedku nie je odstraňovanie vodného kameňa nutné. Pokiaľ odstránenie vodného kameňa nutné je, postupujte podľa pokynov výrobcu prostriedku na odstránenie vodného kameňa. Vhodné prostriedky je možné zakúpiť prostredníctvom nášeho zákazníckeho servisu.

→ *Strana 43*

### **Upchatie čerpadla, núdzové vypúšťanie**

#### **⚠ Varovanie**

#### **Nebezpečenstvo oparenia!**

Pokiaľ periete bielizeň pri vysokej teplote, voda sa veľmi zahreje. Pri kontakte s horúcou vodou môže dôjsť k opareniu. Vyčkajte, kým spotrebič celkom nevychladne.

1. Zavrite prívod vody, aby dovnútra nevtiekala ďalšia voda a zvyšná voda mohla odtečť.
2. Vypnite spotrebič. Vyťahnite sieťovú zástrčku.
3. Otvorte a snímte servisnú klapku.

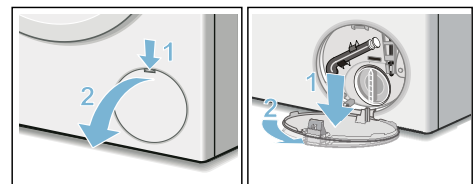

4. Vyberte z držiaka odtokovú hadicu. Vytiahnite zátku a nechajte prací roztok vytečť do pripravenej nádoby. Nasadte späť zátku a odtokovú hadicu vložte späť do držiaka.

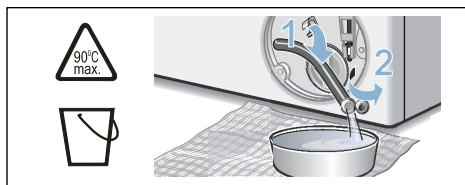

5. Opatrne odskrutkujte kryt čerpadla, aby zvyšková voda mohla vytečť. Vyčistite vnútorný priestor, závit krytu čerpadla a teleso čerpadla. Lopatkové koleso čerpadla sa musí ľahko otáčať. Kryt čerpadla nasadte späť a zaskrutkujte. Príchytky musí byť vo zvislej polohe.

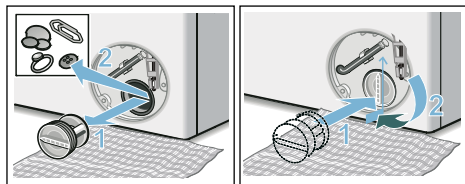

6. Nasadte späť servisnú klapku, nechajte ju zaskočiť a zavrite ju.

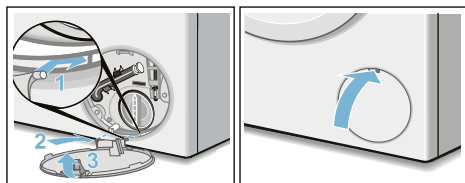

**Upozornenie:** Aby ste zabránili vtekaniu nepoužitého pracieho prostriedku späť do spotrebiča pri ďalšom použití: Nalejte do ľavej komory II 1 liter vody a spustíte program  **odčerpanie**.

## Upchatie odtokovej hadice pri sifóne

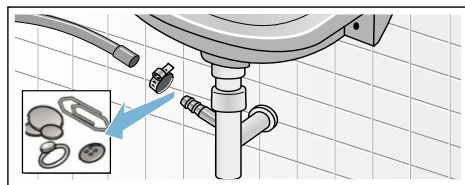

1. Vypnite spotrebič. Vytiahnite sieťovú zástrčku.
2. Povoľte hadicovú objímku. Opatrne vytiahnite odtokovú hadicu; aby zvyšková voda mohla vytečť.
3. Vyčistite odtokovú hadicu a hrdlo sifónu.



4. Nasadte späť odtokovú hadicu a zaistite miesto pripojenia hadicovou objímku.



## Upchatie filtra na prívide vody

- Znížte tlak vody v prívodnej hadici:
  - Zavrite prívod vody.
  - Zvoľte ktorýkoľvek program (okrem  plachanie/  odstredenie/ odčerpávanie).
  - Spustite program a nechajte ho bežať cca počas 40 sekúnd.
  - Vypnite spotrebič.
  - Vytiahnite sieťovú zástrčku zo zásuvky.
- Očistite filter.
  - Odpojte hadicu od prívodu vody.  
Očistite filter malou kefkou.

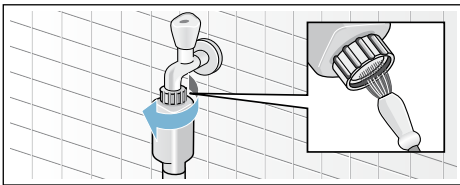

- Pri modeloch Standard a AquaSecure očistite filter na zadnej strane spotrebiča: Vyberte hadicu zo zadnej strany spotrebiča. Filter vyberte kliešťami a očistite.

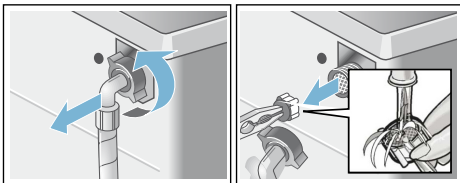

- Pripojte hadicu a skontrolujte tesnosť.



## Čo robiť v prípade poruchy?

### Núdzové odblokovanie

napr. v prípade výpadku elektrického prúdu.

Pri obnovení dodávky elektrického prúdu program ďalej pokračuje.

Pokiaľ by ste chceli bielizeň napriek tomu vybrať, je možné dvierka otvoriť nasledujúcim spôsobom:

#### Varovanie

##### Nebezpečenstvo oparenia!

Pri praní pri vysokých teplotách môže pri kontakte s horúcim pracím roztokom či bielizňou dôjsť k opareniu. V takom prípade nechajte prací roztok a bielizeň vychladnúť.

#### Varovanie

##### Nebezpečenstvo úrazu!

Pri siahnutí do točiaceho sa bubna môže dôjsť k poraneniu rúk. Otáčajúceho bubna sa nedotýkajte. Vyčkajte, až sa bubon zastaví.

#### Varovanie

##### Podráždenie dýchacej sústavy!

Aktívny kyslík môže podráždiť sliznice a spôsobiť slzenie.

Pokiaľ práve prebieha program používajúci aktívny kyslík, neotvárajte núdzovo dvierka spotrebiča. Vyčkajte, kým sa z bubna aktívny kyslík celkom nevytratí.

#### Upozornenie!

##### Škody spôsobené vodou

Vytekajúca voda môže spôsobiť škody. Neotvárajte plnacie dvierka, pokiaľ za ich sklom vidieť vodu.

- Vypnite spotrebič. Vytiahnite sieťovú zástrčku zo zásuvky.

## sk Čo robiť v prípade poruchy?

2. Odčerpajte vodu. → *Strana 37*
3. Pomocou náradia vyťahnite núdzové odblokovanie smerom dole a uvoľnite ho. Môžete otvoriť dverka práčky.

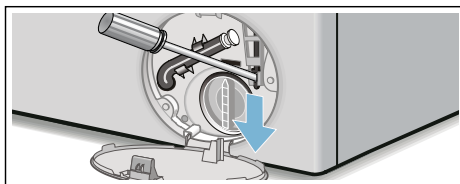







## Pokyny na ovládacom paneli











| Ukazovateľ                        | Príčina/Odstránenie  |
|-----------------------------------|--|
| ☹ je vypnutý                      | Dverka sú zamknuté na konci programu alebo pri jeho prerušení, pokiaľ je možné pridanie bielizne.  |
| ☹ svieti                          | <ul style="list-style-type: none"><li>■ Počas programu. Zablokovanie dveriek.</li><li>■ Prerušenie: Teplota je príliš vysoká. Vyčkajte, kým sa teplota nezniží.</li><li>■ Prerušenie: Odstredivé otáčky sú príliš vysoké. Vyčkajte, kým sa motor celkom nezastaví.</li><li>■ Prerušenie: Hladina vody je príliš vysoká. Pridanie bielizne nie je možné. Pre obnovenie programu stlačte symbol ▷▢▢.</li></ul>   |
| ☹ bliká                           | <ul style="list-style-type: none"><li>■ Pomaly: Dverka nie je možné uzamknúť ani odomknúť. Je nutné vyčkať.</li><li>■ Rýchlo: Zavrite dverka spotrebiča, voda by mohla vyteciť von z pracieho bubna.</li></ul>   |
| Bliká ☹ a ukazovateľ sensoFresh 🌿 | Dverka nie je možné otvoriť z technických dôvodov týkajúcich sa programu. Hneď ako ukazovatele zhasnú, dverka je možné znovu otvoriť.  |
| ▷▢▢ je vypnutý                    | Na konci programu, zatiaľ čo sú dverka otvorené.   |
| ▷▢▢ svieti                        | Po spustení programu.  |
| ▷▢▢ bliká                         | Pred spustením programu, prerušenie.   |
| 🚰 svieti                          | Tlak vody je príliš nízky, môže sa zvýšiť dĺžka programu.  |
| 🚰 bliká                           | Žiadny zdroj vody: <ul style="list-style-type: none"><li>■ Otvorte plne prívod vody.</li><li>■ Prívodná hadica je prelomená/zachytená</li><li>■ Prípadne vyčistite filter. → <i>Strana 39</i></li></ul>  |
| 👤 3 sec svieti                    | Je aktivovaná detská poistka – deaktivujte ju. → <i>Strana 33</i>  |
| 👤 3 sec bliká                     | Je aktivovaná detská poistka – programový volič bol nastavený alebo ste sa dotkli ovládacieho panelu.  |
| 🌀 bliká                           | Spustite program 🌀 <b>čistenie bubna</b> 🌿 <b>90 °C</b> alebo program s teplotou 60 °C na čistenie bubna a starostlivosť oň a o vonkajšiu hadicu.<br><b>Upozornenie</b> <ul style="list-style-type: none"><li>■ Spustite program bez bielizne.</li><li>■ Použite bežný prací prášok alebo prostriedok s obsahom bielidla. Použite približne jednu polovicu výrobcom odporúčanej dávky pracieho prostriedku, aby ste zabránili nadmernej tvorbe peny. Nepoužívajte pracie prostriedky navrhnuté na vlnené či chúlolistivé odevy.</li><li>■ Zapnutie a vypnutie zvukového signálu.</li></ul> |

| Ukazovateľ   | Príčina/Odstránenie  |
|--|--|
|  svieti | Bolo zistené príliš veľké množstvo peny a došlo k aktivácii dodatočných oplachovacích cyklov. K nasledujúcemu praciemu cyklu s rovnakou náplňou pridajte menšie množstvo pracieho prostriedku.   |
| E:60 striedavo<br>s - 2b a <b>End</b>  | Na konci programu.<br>Nejde o poruchu na spotrebiči – z dôvodu nerovnomerného rozloženia bielizne sa program odstredenia prerušil.<br>Umiestnite do bubna rovnomerne veľké a malé kúsky odevov. Vykonajte znovu odstredenie, ak treba. |
| E:35 striedavo so - 10   | V žliabku sa nachádza voda; vyteká zo spotrebiča. Zavrite prívod vody. Zavolajte zákaznícky servis. → <i>Strana 43</i>   |
| E:36 striedavo so - 10   | <ul style="list-style-type: none"> <li>■ Došlo k upchatiu čerpadla. Očistite čerpadlo. → <i>Strana 37</i></li> <li>■ Došlo k upchatiu odtokovej hadice. Očistite hadicu v blízkosti sifónu. → <i>Strana 38</i></li> </ul>              |
| Ostatné ukazovatele  | Vypnite spotrebič, vyčkejte päť sekúnd a potom ho znovu zapnite. Pokiaľ sa hlásenie znovu objaví, volajte zákaznícky servis. → <i>Strana 43</i>  |

## Čo robiť v prípade poruchy?

| Porucha  | Príčina/Odstránenie   |
|--|---|
| Zo spotrebiča vyteká voda.   | <ul style="list-style-type: none"> <li>■ Správne nasadíte alebo vymeňte odtokovú hadicu.</li> <li>■ Kĺb so závitom upevnite späť na prítokovú hadicu.</li> </ul>  |
| Do spotrebiče nevtieká voda. Nedochádza k uvoľneniu pracieho prostriedku.  | <ul style="list-style-type: none"> <li>■ Program sa spustí?</li> <li>■ Je zapnutý prívod vody?</li> <li>■ Mohlo dôjsť k upchatiu filtra? Očistite filter. → <i>Strana 39</i></li> <li>■ Nie je prírodná hadica zalomená/zachytená?</li> </ul>   |
| Dvierka nie je možné otvoriť.  | <ul style="list-style-type: none"> <li>■ Je aktivovaná bezpečnostná poistka. Chcete prerušiť program? → <i>Strana 34</i></li> <li>■ Zvolili jste ☒ (Zastavenie pláchania = bez záverečného odstredenia)? → <i>Strana 34</i></li> <li>■ Je možné otvoriť dvierka iba pomocou núdzového odblokovania? → <i>Strana 39</i></li> <li>■ Pri prerušení programu, ktorý využíva aktívny kyslík, zostanú dvierka krátky čas uzatvorené, kým sa z bubna aktívny kyslík celkom nevytratí.</li> </ul> |
| Program sa nespustí.   | <ul style="list-style-type: none"> <li>■ Bol spustený program alebo zvolená funkcia odložený štart?</li> <li>■ Sú zatvorené dvierka?</li> <li>■ Je aktivovaná detská poistka? Deaktivujte ju. → <i>Strana 33</i></li> </ul>   |
| Bubon sebou krátko šklbne alebo sa po začiatku pracieho programu zachveje. | Nejde o poruchu – ide o interný test motora, čo spôsobí prudké šklbnutie bubnom na začiatku pracieho programu.  |
| Voda sa z práčky neodčerpáva.  | <ul style="list-style-type: none"> <li>■ Zvolili jste ☒ (Zastavenie pláchania = bez záverečného odstredenia)? → <i>Strana 34</i></li> <li>■ Očistite čerpadlo. → <i>Strana 37</i></li> <li>■ Očistite odtokovú hadicu.</li> </ul>   |
| V pracom bubne nie je vidieť vodu.   | Nejde o poruchu – voda je pod viditeľnou oblasťou.  |

| Porucha  | Príčina/Odstránenie   |
|--|---|
| Výsledok odstredenia nie je uspokojivý. Bielizeň je mokrá/príliš vlhká.  | <ul style="list-style-type: none"> <li>■ Nejde o poruchu – z dôvodu nerovnomerného rozloženia bielizne sa program odstredenia prerušil. Umiestnite do bubna rovnomerne veľké a malé kúsky odevov.</li> <li>■ Bola zvolená funkcia Ľahké žehlenie? → <i>Strana 30</i></li> <li>■ Bola zvolená príliš nízka rýchlosť?</li> </ul>  |
| Niekoľkokrát prebehne odstredenie.   | Nejde o poruchu – kontrolný systém nevyváženosti upravuje rozloženie bielizne.  |
| Niekoľkokrát prebehne odstredenie.   | <ul style="list-style-type: none"> <li>■ Nejde o poruchu – kontrolný systém nevyváženosti upravuje rozloženie bielizne.</li> <li>■ Nejde o poruchu – detekcia peny je aktívna – bol aktivovaný cyklus pláchania.</li> </ul>   |
| Dĺžka programu sa mení.  | Nejde o poruchu – dĺžka programu sa prispôsobí konkrétnym potrebám programu. Môže dôjsť k zmene dĺžky programu, ktorá sa počas cyklu ukazuje na displeji.   |
| V komore  sa nachádza voda.   | <ul style="list-style-type: none"> <li>■ Nejde o poruchu – účinnosť ošetrovacieho prostriedku nie je ovplyvnená.</li> <li>■ V prípade potreby vyčistite vložku.</li> </ul>  |
| V práčke sa tvorí zápach.  | Spustite program  <b>čistenie bubna</b>  alebo  <b>bavlna 90°C</b> bez bielizne. Použite bežný prací prášok alebo prostriedok s obsahom bielidla.<br><b>Upozornenie:</b> Použite približne jednu polovicu výrobcom odporúčanej dávky pracieho prostriedku, aby ste zabránili nadmernej tvorbe peny. Nepoužívajte pracie prostriedky navrhnuté na vlnené či chúlolistivé odevy. |
| Svitie  na dotykovom displeji. Pena môže vytekať zo zásobníka na prací prostriedok. | Použili ste príliš veľké množstvo pracieho prostriedku?<br>Zmiešajte jednu polievkovú lyžicu aviváže s 0,5 litrom vody a nalejte zmes do komory II (nevhodné na outdoorové oblečenie, športové oblečenie alebo perové odevy).<br>K nasledujúcemu praciemu cyklu s rovnakou náplňou pridajte menšie množstvo pracieho prostriedku.   |
| Hlasité zvuky, vibrácie a pohyb spotrebiča počas odstredovania.  | <ul style="list-style-type: none"> <li>■ Je spotrebič v rovnej polohe? Spotrebič postavte do vodorovnej polohy. → <i>Strana 16</i></li> <li>■ Sú nožičky spotrebiča zaistené? Zaisťte nožičky spotrebiča. → <i>Strana 16</i></li> <li>■ Boli odstránené prepravné poistky? Odstráňte prepravné poistky. → <i>Strana 14</i></li> </ul>   |
| Ovládací panel nefunguje.  | <ul style="list-style-type: none"> <li>■ Výpadok elektrického prúdu?</li> <li>■ Vypadli poistky či istič a ukazovatele počas prevádzky spotrebiča nesvietia. Zapnite istič/vymeňte poistky.</li> <li>■ Pokiaľ sa táto porucha vyskytuje opakovane, volajte zákaznícky servis.</li> </ul>  |
| Po spustení programu sensoFresh  sa ozývajú zvuky.                                | Nejde o poruchu – Spotrebič sa naplní vodou s cieľom tvorby pary a spustenia programu.  |
| Na suchej bielizni sa nachádzajú škvrny  .  | <ul style="list-style-type: none"> <li>■ Odstránili ste pred pridaním bielizne zvyšnú vodu z pracieho bubna?</li> <li>■ Spotrebič postavte do vodorovnej polohy. Ošetrovanie aktívnym kyslíkom môže správne fungovať iba vtedy, ak je spotrebič v rovnej polohe.</li> </ul>   |

| Porucha   | Príčina/Odstránenie  |
|---|--|
| Po programe sensoFresh  spotrebič vydáva zvuky.  | Pri vybratí bielizne z pracieho bubna po skončení programu si možno všimnete zápach, ktorý vydávajú prírodné vedľajšie produkty aktívneho kyslíka. Krátko bielizeň pretrepte.  |
| Po skončení programu sensoFresh  je v bubne stále cítiť zápach.  | <ul style="list-style-type: none"> <li>■ Aktívny kyslík je menej účinný, ak je bubon znečistený. Pred prvým použitím spotrebiča spustite program  <b>čistenie bubna</b> .</li> <li>■ Nachádza sa v pracom bubne príliš veľa bielizne? Neprekračujte maximálnu náplň pracieho bubna.</li> <li>■ Zvolili ste dostatočnú intenzitu? Zvoľte vyššiu intenzitu.</li> </ul> |
| Na bielizni zostal zvyšok pracieho prostriedku.   | <ul style="list-style-type: none"> <li>■ Niektoré bezfosfátové prostriedky obsahujú nerozpustné zvyšky látok.</li> <li>■ Zvoľte funkciu  <b>pláchanie</b> alebo bielizeň po vypraní okefujte.</li> </ul>  |
| Po prerušení programu bliká  a svieti  .  | <ul style="list-style-type: none"> <li>■ Množstvo vody je príliš veľké. Pridanie bielizne nie je možné. Prípadne zavrite dvierka spotrebiča.</li> <li>■ Pre obnovenie programu stlačte tlačidlo .</li> </ul>  |
| Po prerušení programu bliká  a  je vypnutý.   | Dvierka sa odomknú. Pridanie bielizne je možné.  |
| <p>Pokiaľ poruchu nedokážete sami odstrániť (po zapnutí/vypnutí spotrebiča) alebo je nutné nechať spotrebič opraviť:</p> <ul style="list-style-type: none"> <li>■ Vypnite spotrebič a vytahnite sieťovú zástrčku zo zásuvky.</li> <li>■ Vypnite prívod vody a volajte zákaznícky servis.</li> </ul> |  |



## Zákaznícky servis

Ak nebudete schopní opraviť poruchu svojpomocne, volajte náš zákaznícky servis. → viz zadná strana

Vždy nájdeme najvhodnejšie riešenie tak, aby nebolo potrebné zbytočne poslať k vám domov technikov.

Uveďte, prosím, označenie produktu (E-Nr.) a výrobné číslo konkrétneho spotrebiča (FD).

|             |          |
|-------------|----------|
| E-Nr. _____ | FD _____ |
|-------------|----------|

E-Nr.      Označenie produktu  
FD        Výrobné číslo

Výrobné číslo konkrétneho spotrebiča \*\*v závislosti od modelu:

Na vnútornej strane dvierok spotrebiča\*/na otvorenej servisnej záklopke\* a na zadnej strane spotrebiča.

### Dôverujte odborným znalostiam výrobcu.

Kontaktujte náš zákaznícky servis. Uistíte sa tak, že všetky opravy vykoná vyškolený personál s použitím originálnych súčiastok.







## Údaje o spotrebe

### Spotreba energie a vody, dĺžka programu a zvyšková vlhkosť pri hlavných pracích programoch

(približné hodnoty)

| Program                                      | Náplň  | Spotreba energie* | Spotreba vody* | Dĺžka programu* |
|--|--------|-------------------|----------------|-----------------|
| bavlna 20 °C                                 | 9 kg   | 0,25 kWh          | 90 l           | 2 ¾ h           |
| bavlna 40 °C                                 | 9 kg   | 1,10 kWh          | 87 l           | 3 h             |
| bavlna Eco  +  60°C**                        | 9 kg   | 0,92 kWh          | 57 l           | 4 ¾ h           |
| bavlna Eco  +  60°C**                        | 4,5 kg | 0,60 kWh          | 46 l           | 4 ½ h           |
| bavlna Eco  +  40°C**                        | 4,5 kg | 0,42 kWh          | 46 l           | 4 ½ h           |
| bavlna 60 °C                                 | 9 kg   | 1,06 kWh          | 87 l           | 2 ¾ h           |
| bavlna 90 °C                                 | 9 kg   | 2,14 kWh          | 100 l          | 2 ¾ h           |
| nekrčivá bielizeň 40°C                       | 4 kg   | 0,71 kWh          | 64 l           | 2 h             |
| mix 0 °C                                     | 4 kg   | 0,60 kWh          | 45 l           | 1 ¼ h           |
| jemné /hodváb 30°C                           | 2 kg   | 0,19 kWh          | 37 l           | ¾ h             |
| vlna 30°C                                    | 2 kg   | 0,19 kWh          | 41 l           | ¾ h             |
| sensoFresh  (  I)                            | 1 kg   | 0,01 kWh          | 0 l            | ½ h             |
| sensoFresh  +<br>sensoFresh Intensity (  II) | 1 kg   | 0,02 kWh          | 0 l            | ¾ h             |
| hygiena                                      | 4 kg   | 0,61 kWh          | 44 l           | 1 ¾ h           |
| čistenie bubna                               | 0 kg   | 1,41 kWh          | 27 l           | 1 ½ h           |

| Program   | Približné informácie o zvyškovej vlhkosti*** |                   |                   |
|---|--|-------------------|-------------------|
|   | max 1400 ot./min.                            | max 1200 ot./min. | max 1000 ot./min. |
|  bavlna            | 48 %   | 53 %              | 62 %              |
|  nekrčivá bielizeň | 40 %   | 40 %              | 40 %              |
|  jemné /hodváb     | 30 %   | 30 %              | 30 %              |
|  vlna              | 45 %   | 45 %              | 45 %              |

\* Tieto hodnoty sa môžu líšiť od uvedených hodnôt v závislosti od tlaku vodu, tvrdosti vody, teploty prítokovej vody a izbovej teploty, druhu bielizne, stupňa znečistenia bielizne, použitých pracích prostriedkov, zmeny dodávateľa elektriny a zvolených prídavných funkcií.

\*\* Nastavenie programu na najvyššiu rýchlosť na testovanie a energetické označenie v súlade so smernicou 2010/30/EU s použitím studenej vody (15 °C). Informácie o teplotách jednotlivých programov sú založené na teplotách vyznačených na cedulkách odevov. Skutočná teplota prania sa môže od teploty uvedenej pre daný program odchýliť, a to z dôvodu úspory energie; výkon zodpovedá zvolenej teplote.

\*\*\* Informácie o zvyškovej vlhkosti v závislosti od programu, limitu rýchlosti odstredivých otáčok a maximálnej náplne bubna.



## Technické údaje

### Rozmery:

850 x 600 x 590 mm  
(výška x šírka x dĺžka)

### Hmotnosť:

70 - 85 kg (v závislosti od modelu)

### Sieťové pripojenie:

Sieťové napätie 220 - 240 V, 50 Hz  
Menovitý prúd 10 A  
Menovitý výkon 1900-2300 W

### Tlak vody:

100 - 1000 kPa (1 - 10 barov)

### Spotreba energie pri vypnutí:

0,12 W

### Spotreba energie pri zapnutí:

0,43 W

## Záruka AquaStop

### Iba pre spotrebiče so systémom AquaStop

Okrem záručných reklamácií voči predajcovi na základe zmluvy o predaji a okrem nami poskytovanej záruky na spotrebiče ďalej uhradíme reklamáciu podľa nasledujúcich podmienok:

1. Pokiaľ chybou nášho systému AquaStop došlo ku škodám, poskytneme súkromným používateľom za spôsobené škody náhradu.
2. Záručná zodpovednosť je platná po celý čas životnosti spotrebiča.
3. Predpokladom nároku na záruku je odborná inštalácia a pripojenie spotrebiča s funkciou AquaStop podľa návodu; zahŕňa tiež riadne zhotovené AquaStop predĺženie (originálne príslušenstvo). Naša záruka sa nevzťahuje na chybné prívody alebo vodné armatúry pripojené k AquaStop prípojke na prívode vody.
4. Spotrebiče disponujúce systémom AquaStop sa môžu počas prevádzky ponechať bez dozoru a nie je potrebné po ich vypnutí zároveň vypínať prívod vody. Prívod vody by ste mali vypnúť iba v prípade dlhšieho obdobia vašej neprítomnosti, napr. niekoľkotýždňovej dovolenky.





Dovozca: BSH domáci spotrebiče s.r.o.  
Radlická 350  
158 00 Praha 5

|                                 |                                 |
|---------------------------------|---------------------------------|
| Výrobok:                        | Produktové číslo:<br>E-Nr.      |
|                                 | Poradové číslo:<br>FD           |
| Dátum predaja, pečiatka, podpis | Dátum montáže, pečiatka, podpis |

Predajca je povinný úplne a čitateľne vyplniť všetky požadované údaje v záručnom liste v deň predaja spotrebiča. Neoddeliteľnou súčasťou tohto záručného listu je daňový doklad o predaji výrobku.

Záručný list je dokladom práv spotrebiteľa v zmysle Občianskeho zákonníka. Je súčasťou výrobku s výrobným číslom uvedeným na prednej strane tohto záručného listu, zvlášť v prípadoch dlhších než zákonom daná záručná lehota je záručný list jedným z dokázateľných prostriedkov práv užívateľa. Je v záujme spotrebiteľa, aby si skontroloval správnosť a úplnosť všetkých uvedených údajov, ako i to, či dostal od predajcu záručný list so správnym označením pre uvedený druh výrobku.

Odporúča sa, aby výrobky montoval a uviedol do prevádzky autorizovaný servis, ktorý poskytuje záruku odbornej montáže, predvedenie a preskúšanie výrobku.

Montáž a inštalácia spotrebiča musí byť vykonaná v súlade s vyhláškou ÚBP SR č. 718/2002 Z. z. súvisiacich predpisov a noriem v platnom znení.

Pred montážou výrobku je nutné, aby boli splnené všetky podmienky pre pripojenie na inžinierske siete podľa platných noriem a podľa návodu na použitie.

### Zápisy o uskutočnených opravách:

| Dátum objed. opravy | Dátum dokončenia | Číslo oprav. listu | Stručný opis poruchy |
|---------------------|------------------|--------------------|----------------------|
|                     |                  |                    |                      |
|                     |                  |                    |                      |
|                     |                  |                    |                      |
|                     |                  |                    |                      |
|                     |                  |                    |                      |

## Upozornenie pre predajcov

Predajca je povinný dať zákazníkovi platný doklad o predaji, kde bude uvedený dátum predaja a označenie spotrebiča, a súčasťou dokladu o kúpe tovaru je správne a úplne vyplnený záručný list v deň predaja výrobku. V prípade predpredajnej reklamácie je potrebné predložiť riadne vyplnený reklamačný protokol.

### Záručné podmienky

- na výrobok sa poskytuje záručná lehota **24 mesiacov** odo dňa zakúpenia výrobku kupujúcim
- spotrebiteľ je oprávnený chybu vytknúť do šiestich mesiacov od jej zistenia, najneskôr však do uplynutia záručnej lehoty
- pri reklamácií je podmienkou predložiť platný daňový doklad o kúpe výrobku (napr. pokladničný blok, faktúru a pod.)
- ak je výrobok používaný na iný než výrobcom stanovený účel alebo je výrobok používaný v rámci predmetu obchodnej činnosti, poskytuje sa záručná lehota 6 mesiacov odo dňa zakúpenia, keďže spotrebiče sú určené výhradne na použitie v domácnosti
- za chybu výrobku sa nepovažuje jeho nadmerné opotrebovanie a z toho vyplývajúce absencie niektorých pôvodných vlastností, ktoré boli spôsobené napr. zanedbaním bežnej údržby, čistenia, nadmerným používaním výrobku
- záručná lehota neplynie počas obdobia, keď kupujúci nemôže užívať tovar pre jeho chyby, za ktoré zodpovedá predávajúci
- ak nebude zistená žiadna porucha, na ktorú sa vzťahuje bezplatná záručná oprava, alebo bude zistená porucha nezavinená výrobcom, hradí náklady spojené s vyslaním servisného technika osoba, ktorá uplatnila nárok na túto opravu
- záručné opravy vykonávajú autorizované servisné strediská podľa zoznamu uvedeného v tomto záručnom liste

### Právo na bezplatnú opravu výrobku na náklady BSH domáci spotrebiče s.r.o., organizačná zložka Bratislava, zaniká, ak:

- je nečitateľný výrobný štítok alebo na výrobku chýba,
- údaje na doklade o predaji sa líšia od údajov uvedených na výrobnom štítku spotrebiča,
- výrobok bol namontovaný v rozpore s návodom na montáž, prípadne nebol dodržaný súlad s platnými STN alebo s návodom na obsluhu,
- výrobok bol neodborne namontovaný alebo nebol uvedený do prevádzky organizáciou oprávnenou v zmysle vyhlášky ÚBP SR č. 718/2002 Z. z., platí pre plynové spotrebiče a spotrebiče s elektrickým napájaním 400 V, ako i pre spotrebiče dodávané bez elektrického kábla, prípadne bez elektrickej koncovky,
- bola vykonaná konštrukčná zmena alebo zásah do výrobku neoprávnenou osobou,
- porucha na výrobku vznikla použitím neoriginálnych náhradných dielov alebo príslušenstva,
- ide o poškodenie: mechanické, nadmernou záťažou, v dôsledku vodného kameňa, neodborného zapojenia, živelnou pohromou, vonkajšími vplyvmi a pod.

### Vyhlasenie o hygienickej neškodnosti výrobku

**Všetky výrobky** distribuované spoločnosťou BSH domáci spotrebiče s.r.o., organizačná zložka Bratislava, prichádzajúce do styku s potravinami **spĺňajú požiadavky** o hygienickej neškodnosti podľa **európskej normy EC 1935/2004**. Toto vyhlásenie sa vzťahuje na všetky výrobky prichádzajúce do styku s potravinami uvedené v aktuálnom cenníku BSH domáci spotrebiče s.r.o., organizačná zložka Bratislava.



Symbol uvedený na výrobku alebo jeho obale upozorňuje na to, že výrobok po skončení jeho životnosti nepatrí k bežnému domácejmu odpadu, ale ho treba odovzdať do špeciálnej zberne odpadu na recyklovanie elektrických alebo elektronických spotrebičov. Vašou podporou správnej likvidácie pomáhate opäť získať cenné suroviny a chrániť tak životné prostredie. Ďalšie informácie o recyklovaní tohto výrobku získate na miestnom úrade, v zberni odpadu alebo v združení Envidom, ktoré zabezpečuje zber, prepravu, spracovanie, recykláciu a ekologické zneškodňovanie elektroodpadu v zmysle zákona.

## **Uistenie dovozcu o vydaní vyhlásenia o zhode**

Vážený zákazník,

Podľa zákona č. 264/1999 Z. z. Vás uistujeme, že na všetky výrobky distribuované spoločnosťou BSH domáci spotrebiče s. r. o. našim obchodným partnerom, bolo vydané prehlásenie o zhode v zmysle zákona č. 264/1999 Z. z. a príslušných nariadení vlády. Toto uistenie dovozcu o vydaní prehlásenia o zhode sa vzťahuje na všetky výrobky vrátane plynových spotrebičov, ktoré sú obsiahnuté v aktuálnom cenníku firmy BSH domáci spotrebiče s. r. o.

## **Kontakt na servis domácich spotrebičov SIEMENS**

### **Dodávateľ:**

BSH domácí spotřebiče s.r.o.- organizačná zložka Bratislava

BSH domácí spotřebiče s.r.o.  
Radlická 350  
158 00 Praha 5

### **Príjem opráv:**

Tel.: +421 244 450 808  
Email: **opravy@bshg.com**

### **Objednávky príslušenstva a náhradných dielov:**

Tel.: +421 244 452 041  
Email: **dily@bshg.com**

### **Zákaznícke poradenstvo:**

Tel.: +421 244 452 041  
Email: **siemens.spotrebice@bshg.com**

Aktuálne informácie o servise nájdete na internetových stránkách

**<http://www.siemens-home.bsh-group.com/sk>**.

Tu máte možnosť si dojednať opravu pomocou online formulára.

