



AV Receiver

**RX-V481**

**RX-V481D**

**HTR-4069**

**Uživatelská příručka**

Než začnete přístroj používat, přečtěte si nejprve příloženou brožurku „Bezpečnost“.

**musicCast**

Autorizovaný distributor: K + B Progres, a.s., U Expertu 91, 250 69 Klíčany, Czech Republic

[www.yamaha-hifi.cz](http://www.yamaha-hifi.cz)



# OBSAH

## PŘED PRVNÍM POUŽITÍM PŘÍSTROJE 5

### Příslušenství .....5

### Jak používat tento návod .....5

### Dálkový ovladač .....5

Vložení baterií ..... 5

Pracovní dosah dálkového ovladače ..... 5

## VLASTNOSTI 6

### Co můžete s tímto přístrojem dělat.....6

### Názvy prvků a jejich funkce.....9

Čelní panel..... 9

Čelní displej (indikátory) .....10

Zadní panel .....11

Dálkový ovladač .....12

## PŘÍPRAVA 13

### 1 Umístění reproduktorů..... 14

Typické rozmístění reproduktorů.....15

Další rozmístění reproduktorů .....16

Nastavení impedance reproduktorů .....17

### 2 Připojení reproduktorů ..... 18

Připojení reproduktorových kabelů.....19

Připojení subwooferu (s vestavěným zesilovačem) .....19

Připojení předních reproduktorů podporujících dvouzesilovačové (bi-amp) zapojení .....19

Připojení reproduktorů Zóny B.....19

### 3 Připojení TV a přehrávačů ..... 20

Vstupní/výstupní konektory a kabely .....20

Připojení TV.....21

Připojení video zařízení (např. BD/DVD přehrávačů) .....22

Připojení audio zařízení (např. CD přehrávačů) .....24

Připojení ke konektoru na čelním panelu.....24

### 4 Připojení antén rádia ..... 25

Antény FM/AM (RX-V481) .....25

Anténa DAB/FM (RX-V481D) .....25

### 5 Příprava připojení k síti ..... 26

Připojení kabelu sítě .....26

Příprava antény bezdrátového přenosu .....26

### 6 Připojení napájecího přívodu ..... 27

### 7 Volba jazyka nabídek na obrazovce ..... 28

### 8 Automatická optimalizace nastavení reproduktorů (YPAO) ..... 29

Chybová hlášení .....31

Varovná hlášení .....32

### 9 Připojení k bezdrátové síti ..... 33

Volba způsobu připojení .....33

Připojení přístroje k bezdrátové síti .....34

Přímé připojení mobilního zařízení k přístroji (Wireless Direct) .....39

### 10 Nastavení MusicCast ..... 41

MusicCast CONTROLLER .....41

Připojení přístroje k síti MusicCast.....41

## REPRODUKCE 42

### Základní postupy při reprodukci ..... 42

Poslech zvuku .....42

Přepínání informací na displeji .....43

### Výběr vstupního zdroje a oblíbeného nastavení jedním dotykem (SCENE) ..... 44

Volba registrované scény .....44

Registrace scény .....44

### Výběr zvukového režimu ..... 45

Využití stereofonních zvukových polí (CINEMA DSP 3D) .....46

Poslech neupraveného zvuku .....48

Poslech čistého, vysoce věrného zvuku (přímá reprodukce).....49

Zesílení basů (Extra Bass) .....49

Přehrávání digitálně komprimovaných formátů (např. MP3, WMA atd.) s vylepšeným zvukem (Compressed Music Enhancer) .....49

|  |           |
|--|-----------|
| <b>Poslech rozhlasu FM/AM (RX-V481) .....</b>  | <b>50</b> |
| Nastavení kroku ladění .....   | 50        |
| Zvolení přijímané frekvence .....  | 50        |
| Uložení oblíbených rozhlasových stanic (předvolby) .....                             | 51        |
| Naladění RDS stanic .....  | 54        |
| <b>Poslech rádia DAB (RX-V481D) .....</b>  | <b>55</b> |
| Příprava DAB ladění .....  | 55        |
| Naladění stanice DAB .....   | 56        |
| Uložení oblíbených rozhlasových stanic DAB (předvolby) .....                         | 57        |
| Zobrazení informací DAB .....  | 58        |
| <b>Poslech rádia FM (RX-V481D) .....</b>   | <b>60</b> |
| Zvolení přijímané frekvence .....  | 60        |
| Uložení oblíbených rozhlasových stanic FM (předvolby) .....                          | 60        |
| Naladění RDS stanic .....  | 63        |
| <b>Přehrávání hudby uložené v zařízení Bluetooth® .....</b>                          | <b>64</b> |
| Přehrávání obsahu zařízení Bluetooth® v přístroji .....                              | 64        |
| Poslech pomocí reproduktorů/sluchátek Bluetooth® .....                               | 65        |
| <b>Přehrávání hudby pomocí funkce AirPlay .....</b>                                  | <b>66</b> |
| Přehrávání hudebního obsahu z iTunes/iPodu .....                                     | 66        |
| <b>Přehrávání hudby uložené v USB paměťovém zařízení .....</b>                       | <b>68</b> |
| Připojení USB paměťového zařízení .....  | 68        |
| Přehrávání obsahu USB paměťového zařízení .....                                      | 68        |
| <b>Přehrávání hudby uložené na mediálních serverech (PC/NAS) .....</b>               | <b>71</b> |
| Nastavení sdílení souborů .....  | 71        |
| Přehrávání hudebního obsahu z PC .....   | 72        |
| <b>Poslech internetového rádia .....</b>   | <b>74</b> |
| Přehrávání internetového rádia .....   | 74        |
| Uložení oblíbených internetových stanic (předvolby) .....                            | 76        |
| <b>Přehrávání zvuku ve vyšší kvalitě se zapojením bi-amp .....</b>                   | <b>77</b> |
| Připojení předních reproduktorů podporujících dvousílováčové (bi-amp) zapojení ..... | 77        |

|   |           |
|---|-----------|
| <b>Přehrávání hudby ve více místnostech .....</b> | <b>78</b> |
| Připojení reproduktorů Zóny B .....               | 78        |
| Ovládání Zóny B .....                             | 79        |

|   |           |
|---|-----------|
| <b>Užitečné funkce .....</b>                  | <b>81</b> |
| Registrace oblíbených položek (zkratky) ..... | 81        |

|   |           |
|---|-----------|
| <b>Konfigurace nastavení reprodukce pro různé zdroje (nabídka Option) .....</b> | <b>83</b> |
| Položky nabídky Option .....  | 83        |

## **KONFIGURACE 87**

|   |           |
|---|-----------|
| <b>Konfigurace různých funkcí (nabídka Setup) .....</b> | <b>87</b> |
| Položky menu Setup .....                                | 88        |
| Speaker .....   | 90        |
| HDMI .....  | 93        |
| Sound .....   | 95        |
| ECO .....   | 98        |
| Function .....  | 99        |
| Síť .....   | 102       |
| Bluetooth .....   | 104       |
| Language .....  | 105       |

|   |            |
|---|------------|
| <b>Konfigurace systémových nastavení přístroje (nabídka ADVANCED SETUP) .....</b> | <b>106</b> |
| Položky nabídky ADVANCED SETUP .....  | 106        |
| Změna nastavení impedance reproduktorů (SP IMP) .....                             | 106        |
| Výběr ID dálkového ovládání (REMOTE ID) .....                                     | 107        |
| Změna kroku ladění v FM/AM rozsahu (TU) .....                                     | 107        |
| Přepnutí typu video signálu (TV FORMAT) .....                                     | 107        |
| Volba formátu signálu HDMI 4K (4K MODE) .....                                     | 107        |
| Obnovení výchozího nastavení (INIT) .....   | 108        |
| Aktualizace firmwaru (UPDATE) .....   | 108        |
| Kontrola verze firmwaru (VERSION) .....   | 108        |

|  |            |
|--|------------|
| <b>Aktualizace firmwaru prostřednictvím sítě .....</b> | <b>109</b> |
|--|------------|

**Často kladené dotazy..... 110****Řešení potíží..... 112**

|  |     |
|--|-----|
| Nejprve zkontrolujte následující: .....                        | 112 |
| Napájení, systém a dálkový ovladač .....                       | 112 |
| Audio.....   | 113 |
| Video .....  | 115 |
| Rádio FM/AM (Funkce rádia AM je dostupná pouze u RX-V481)..... | 116 |
| Rádio DAB (RX-V481D).....                                      | 116 |
| USB a síť.....   | 117 |
| Bluetooth®.....  | 118 |

**Chybová hlášení na displeji..... 119****Slovníček .....** 120

|                             |     |
|-----------------------------|-----|
| Audio informace.....        | 120 |
| HDMI a video informace..... | 121 |
| Informace o síti.....       | 121 |
| Technologie Yamaha.....     | 121 |

**Podporovaná zařízení a formáty souborů..... 122**

|                           |     |
|---------------------------|-----|
| Podporovaná zařízení..... | 122 |
| Formáty souborů .....     | 123 |

**Tok video signálů..... 123****Informace o HDMI..... 124**

|  |     |
|--|-----|
| HDMI Control.....                        | 124 |
| O funkci Audio Return Channel (ARC)..... | 126 |
| Kompatibilita HDMI signálu.....          | 126 |

**Ochranné známky..... 127****Technické údaje .....** 128**Poznámka**

Model RX-V481 je technicky ekvivalentní s modelem HTR-4069.

# PŘED PRVNÍM POUŽITÍM PŘÍSTROJE

## Příslušenství

Ujistěte se, že jste spolu s produktem obdrželi následující příslušenství.

Anténa AM (RX-V481)



Anténa FM (RX-V481)



\* S přístrojem se dodává jedna z výše vyobrazených antén, konkrétní typ závisí na regionu.

Anténa DAB/FM (RX-V481D)



Mikrofon YPAO

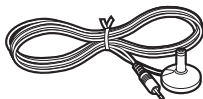

Dálkový ovladač

Baterie (AAA, R03, UM-4) (x2)

CD-ROM (Uživatelská příručka)

Průvodce snadným nastavením

Bezpečnostní brožura

Průvodce nastavením MusicCast

## Jak používat tento návod

- Pokud není uvedeno jinak, je na ilustracích vyobrazen model RX-V481 (provedení pro USA).
- Některé funkce nejsou v některých regionech k dispozici.
- Vzhledem k neustálému zdokonalování produktů je změna specifikací a vzhledu bez předchozího upozornění vyhrazena.
- Tato příručka popisuje ovládání přístroje pomocí dodávaného dálkového ovladače.

### Poznámka:

Označuje poznámky k situacím, kdy hrozí poškození přístroje.

### Poznámka:

Označuje doplňující informace pro lepší použití.

## Dálkový ovladač

Přiložený dálkový ovladač použijte takto.

### Vložení baterií

Vložte baterie se správnou polaritou.

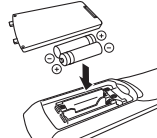

### Pracovní dosah dálkového ovladače

Nasměrujte dálkový ovladač na senzor dálkového ovládání na přístroji a držte se v níže uvedeném pracovním dosahu ovladače.

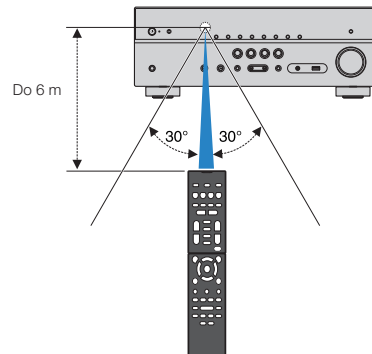

# VLASTNOSTI

## Co můžete s tímto přístrojem dělat

Přístroj je vybaven množstvím užitečných funkcí.

### Podpora 2 až 5.1 kanálového reproduktorového systému

Můžete si vychutnat oblíbené akustické prostory v různých stylech.

#### Automatická optimalizace nastavení reproduktorů podle potřeb vaší místnosti (YPAO).

- „Automatická optimalizace nastavení reproduktorů (YPAO)“ (str. 29)

#### Funkce CINEMA DSP umožňuje vytvoření stereofonního nebo vícekanálového ozvučení podobného zvukovým polím skutečných kinosálů a koncertních sálů ve vašem pokoji.

- „Využití stereofonních zvukových polí (CINEMA DSP 3D)“ (str. 46)

#### Vylepšení zvuku při poslechu komprimované hudby (Compressed Music Enhancer).

- „Přehrávání digitálně komprimovaných formátů (např. MP3, atd.) s vylepšeným zvukem (Compressed Music Enhancer)“ (str. 49)

#### Funkce Zone A/B vám umožní přehrávat vstupní zdroj v místnosti s přístrojem (Zóna A) nebo v jiné místnosti (Zóna B).

- „Přehrávání hudby ve více místnostech“ (str. 78)

### Změna vstupního zdroje a oblíbeného nastavení jedním dotykem (SCENE)

Funkce SCENE umožňuje jedním stiskem tlačítka vybrat přiřazený vstupní zdroj, zvukový program a zapnout/vypnout režim vylepšení komprimované hudby.

- „Výběr vstupního zdroje a oblíbeného nastavení jedním dotykem (SCENE)“ (str. 44)

### Podpora signálu 4K Ultra HD a HDCP 2.2

Kvality videa v rozlišení 4K si užijete prostřednictvím HDCP 2.2, jež vyhovuje posledním požadavkům na ochranu proti kopírování.

- „Volba formátu signálu HDMI 4K (4K MODE)“ (str. 107)

### Široká škála podporovaného síťového obsahu

Po připojení přístroje k síti pomocí drátového či bezdrátového spojení můžete využívat různé druhy síťového obsahu.

#### Můžete volit drátové nebo bezdrátové síťové připojení.

- „Příprava připojení k síti“ (str. 26)
- „Připojení k bezdrátové síti“ (str. 33)

#### Na tomto přístroji můžete přehrávat hudební soubory uložené ve vašem PC nebo NAS zařízení kompatibilním s DLNA.

- „Přehrávání hudby uložené na mediálních serverech (PC/NAS)“ (str. 71)

#### Můžete poslouchat internetové rozhlasové stanice z celého světa.

- „Poslech internetových rádií“ (str. 74)

#### Funkce AirPlay umožňuje v přístroji přehrávat hudbu z iTunes nebo iPhone/iPad/iPod touch prostřednictvím sítě.

- „Přehrávání hudby prostřednictvím AirPlay“ (str. 66)

## Režim ECO (funkce úspory energie) umožňuje vytvořit ekologicky šetrný systém domácího kina

Povolením ECO režimu můžete snížit spotřebu přístroje.

- „ECO Mode“ (str. 98)

## Postupné ovládání TV, AV přijímače a BD/DVD přehrávače (funkce HDMI Control)

Pokud jsou připojeny TV a přehrávač BD/DVD kompatibilní s funkcí HDMI Control pomocí kabelů HDMI, můžete ovládat (napájení a hlasitost) tento přístroj a přehrávač BD/DVD ovladačem televizoru.

- „HDMI Control“ (str. 124)

## Podpora zařízení Bluetooth®

Můžete přehrávat hudbu uloženou v zařízení Bluetooth.

- „Přehrávání hudby uložené na zařízení Bluetooth®“ (str. 64)

## Podpora paměti USB

Můžete přehrávat hudbu uloženou v zařízení Bluetooth.

- „Přehrávání hudby uložené na paměťovém zařízení USB“ (str. 68)

## Připojení dalších zařízení

Konektory HDMI a různé vstupní/výstupní konektory na tomto přístroji umožňují připojit video zařízení (např. přehrávače BD/DVD), audio zařízení, jako přehrávače CD, herní konzole, přenosné přehrávače a další zařízení.

- „Připojení TV a přehrávačů“ (str. 20)

## Přehrávání zvuku TV v prostorovém režimu připojeného jedním HDMI kabelem (Audio Return Channel: ARC)

Při použití televizoru kompatibilního s funkcí ARC vám bude stačit jediný HDMI kabel pro výstup video signálu do TV, vstup audio signálu z TV a pro přenos řídicích signálů HDMI Control.

- „Připojení TV“ (str. 21)

## Vytváření trojrozměrných zvukových polí

Funkce virtuálních reproduktorů VPS (Virtual Presence Speaker) vám umožňuje vytvořit trojrozměrná zvuková pole, která se rozprostírají a obklopují vás, přímo ve vašem obývacím pokoji (CINEMA DSP 3D).

- „Využití stereofonních zvukových polí (CINEMA DSP 3D)“ (str. 46)

## Prostorový zvuk z pěti reprosoustav umístěných vpředu

Prostorový zvuk můžete poslouchat i při umístění prostorových reproduktorů vpředu.

- „Poslech prostorového zvuku z 5 reproduktorů umístěných vpředu (Virtual CINEMA FRONT)“ (str. 47)

## Vychutnejte si čistý, vysoce věrný zvuk

Po zapnutí režimu přímé reprodukce prochází signál vybraného zdroje co nejmenším počtem obvodů, abyste si mohli vychutnat co nejkvalitnější Hi-Fi zvuk.

- „Vychutnejte si čistý, vysoce věrný zvuk (direct playback)“ (str. 49)

## Rozšířená reprodukce basů

Funkce Extra Bass umožňuje poslech zvuku s rozšířeným podáním nízkých kmitočtů bez ohledu na použité reproduktory.

- „Zesílení basů (Extra Bass)“ (str. 49)

## Poslech rozhlasu FM/AM (RX-V481)

Tento přístroj je vybaven integrovaným FM/AM tunerem. Můžete uložit až 40 oblíbených rozhlasových stanic jako předvolby.

- „Poslech FM/AM rozhlasu (RX-V481)“ (str. 50)

## Poslech rozhlasových stanic DAB/ FM (RX-V481D)

Tento přístroj je vybaven integrovaným tunerem DAB/ FM. DAB (Digital Audio Broadcasting) využívá digitální signály, které oproti analogovým signálům umožňují čistší zvuk a stabilnější příjem. Můžete uložit až 40 oblíbených rozhlasových stanic jako předvolby.

- „Poslech rádia DAB (RX-V481D)“ (str. 55)
- „Poslech rádia FM (RX-V481D)“ (str. 60)

## Snadné ovládání prostřednictvím TV obrazovky

Pomocí nabídky na obrazovce můžete ovládat USB paměťové zařízení, zobrazovat informace nebo jednoduchým způsobem konfigurovat nastavení přístroje.

## Funkce Auto Rename

Přístroj automaticky pojmenovává vstupy podle zařízení připojených pomocí HDMI a tyto názvy zobrazuje na displeji.

- „Přejmenování vstupů“ (str. 99)

## Home Audio Network s MusicCast

Přístroj podporuje funkci MusicCast, která usnadňuje připojení zařízení kompatibilních s MusicCast s jiným zařízením v jiné místnosti pro současnou reprodukci nebo ovládání všech zařízení kompatibilních s MusicCast z aplikace „MusicCast CONTROLLER“.

- „Nastavení MusicCast“ (str. 41)

## Užitečné aplikace

Je dostupná užitečná aplikace pro připojení a ovládání přístroje z tabletu.

### ■ Aplikace „AV SETUP GUIDE“ pro tablety



AV SETUP GUIDE je aplikace, která vám pomůže se zapojením kabelů mezi AV přijímačem a zdrojovými zařízeními i s nastavením AV přijímače. Aplikace vás provede různými nastaveními, jako je připojení reproduktorů, TV a zdrojů signálu a přiřazení výkonových zesilovačů.

Funkce:

- 1) Průvodce připojením
  - Připojení reproduktorů
  - Připojení TV/zdrojů signálu
- 2) Průvodce nastavením
  - Automatické síťové nastavení HDMI, přiřazení zesilovačů apod.
  - Průvodce různými nastaveními s obrázky.
  - Průvodce nastavením YPAO
- 3) Zobrazení uživatelské příručky

\* Tato aplikace je určena pouze pro tablety.

- Pro podrobnosti vyhledejte aplikaci „AV SETUP GUIDE“ na App Store nebo Google Play™.

## ■ Aplikace pro smartphony / tablety „AV CONTROLLER“



AV CONTROLLER je aplikace ovládající různé funkce AV přijímače bez dálkového ovladače. Tato aplikace dovoluje ovládat kromě napájení a hlasitosti i přepínání vstupních zdrojů a spouští a zastavovat reprodukci, jak je vidět dále.

Funkce:

- Zapnutí/vypnutí
- Zvýšení/snížení hlasitosti
- Ztlumení
- Přehrávání hudby
- Výběr vstupu
- Volba režimu DSP
- Volba SCENE
- Základní ovládání přehrávače Blu-ray
- Dokonalá spolupráce AV receiveru Yamaha a přehrávače Blu-ray
- Demo režim – popis použití aplikace

Podrobnosti se dozvíte po stažení aplikace „AV CONTROLLER“ z App Store nebo Google Play™.



# Názvy prvků a jejich funkce

Dále je uveden popis ovládacích prvků a funkcí přístroje a dálkového ovladače.

## Čelní panel

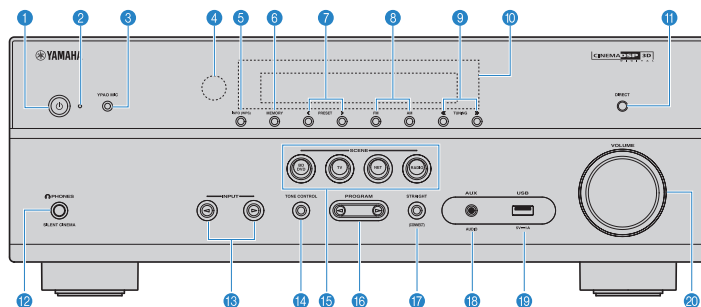

(RX-V481, model pro USA)

### 1 Tlačítko (napájení)

Zapnutí/vypnutí (pohotovostní režim) přístroje.

### 2 Indikátor pohotovostního režimu

Když je přístroj v pohotovostním režimu, bude v následujících případech svítit.

- Je povolena funkce HDMI Control (str. 93)
- Je povolena funkce Standby Through (str. 93)
- Je povolena funkce Network Standby (str. 103)

### 3 Konektor YPAO MIC

Pro připojení dodávaného mikrofonu YPAO (str. 29).

### 4 Čidlo dálkového ovládání

Přijímá signály z dálkového ovladače (str. 5).

### 5 Tlačítko INFO (WPS)

Výběr informací zobrazených na čelním displeji (str. 43).  
Vstup do nastavení bezdrátového připojení k síti (konfigurace WPS stiskem tlačítka) přidržením na 3 sekundy (str. 35).

### 6 Tlačítko MEMORY

Ukládání rozhlasových stanic do předvoleb (str. 51).

### 7 Tlačítka PRESET

Výběr předvolby rozhlasové stanice (str. 53).

### 8 Tlačítka FM a AM (RX-V481) nebo FM a DAB (RXV481D)

Přepínají mezi FM a AM (str. 50) nebo FM a DAB (str. 55).

### 9 Tlačítka TUNING

Ladění rozhlasové frekvence (str. 50).

### 10 Čelní displej

Zobrazení informací (str. 10).

### 11 Tlačítko DIRECT

Povolení/zakázání režimu přímé reprodukce (str. 49).

### 12 Konektor PHONES

Pro připojení sluchátek.

### 13 Tlačítka INPUT

Volba vstupního zdroje.

### 14 Tlačítko TONE CONTROL

Oddělené nastavení podání výšek (Treble) a hloubek (Bass) zvukového výstupu (str. 84).

### 15 Tlačítka SCENE

Jedním stiskem vyberete zaregistrovaný vstupní zdroj a zvukový program. Navíc zapne přístroj, pokud byl v pohotovostním režimu (str. 44).

### 16 Tlačítka PROGRAM

Volba zvukového programu nebo dekodéru prostorového zvuku (str. 45).

### 17 Tlačítko STRAIGHT (CONNECT)

Aktivace/deaktivace režimu přímého dekódování (str. 48).  
Přidržením na 5 sekund se spustí přidání do sítě MusicCast a nastavení bezdrátové sítě (str. 41).

### 18 Konektor AUX

Pro připojení přístrojů jako jsou přenosné přehrávače (str. 24).

### 19 Konektor USB

Připojení USB paměťového zařízení (str. 68).

### 20 Ovladač VOLUME

Nastavení hlasitosti.

## Čelní displej (indikátory)

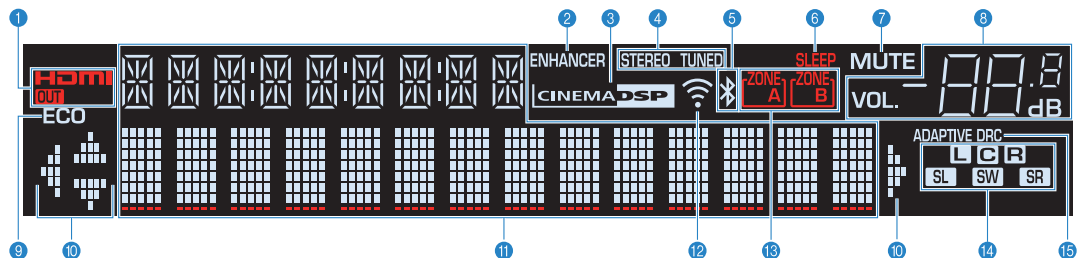

### 1 HDMI

Svíí, když jsou na vstup nebo výstup přiváděny signály HDMI.

### ECO

Svíí, když je na výstup přiváděn HDMI signál.

### 2 ENHANCER

Svíí, když je aktivován režim vylepšení komprimované hudby (str. 49).

### 3 CINEMA DSP

Svíí, když je aktivována funkce CINEMA DSP (str. 46) nebo CINEMA DSP 3D (str. 46).

### 4 STEREO

Svíí při příjmu stereofonního rozhlasového signálu FM.

### TUNED

Svíí, pokud přístroj přijímá signál rozhlasové stanice FM/AM (RX-V481) nebo stanice FM (RX-V481D).

### 5 Kontrolka Bluetooth

Svíí při připojování k zařízení Bluetooth.

### 6 SLEEP

Svíí, je-li nastaven časovač vypnutí.

### 7 MUTE

Bliká při ztlumeném zvuku.

### 8 Indikátor hlasitosti

Zobrazuje aktuální hlasitost.

### 9 ECO

Svíí při zvoleném režimu eco mode (str. 98).

### 10 Indikátory šipek

Zobrazují použití kurzorových tlačítek na dálkovém ovladači.

### 11 Informační displej

Zobrazuje aktuální stav (jako například název vstupu a název zvukového režimu). Informace můžete přepínat stiskem tlačítkem INFO (str. 43).

### 12 Indikátor síly signálu

Indikuje úroveň signálu bezdrátové sítě (str. 33).

### 13 Indikátory ZONE

Označují zónu, v níž je přehráván zvuk (str. 80).

### 14 Kontrolky reproduktorů

Indikují reproduktorové svorky, na které je přiváděn signál.

- L** Přední reproduktor (L)
- R** Přední reproduktor (P)
- C** Centrální reproduktor
- SL** Prostorový reproduktor (L)
- SR** Prostorový reproduktor (P)
- SW** Subwoofer

### 15 ADAPTIVE DRC

Svíí, když je aktivována funkce Adaptive DRC (str. 84).

# Zadní panel

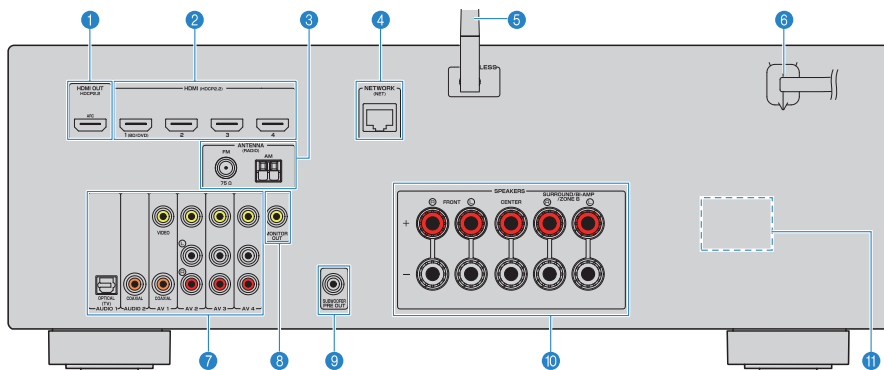

(RX-V481, model pro USA)

- Aby se zabránilo chybám v zapojení, je na přístroji oblast kolem výstupních video/audio konektorů označena bíle.

## 1 Konektor HDMI OUT

Pro připojení k HDMI-kompatibilnímu televizoru a výstup video/audio signálů (str. 20). Při použití ARC lze ke vstupu audio signálu z TV použít také konektor HDMI OUT.

## 2 Konektory HDMI 1–4

Pro připojení k HDMI-kompatibilním přehrávačům a vstup audio/video signálů z těchto přístrojů (str. 21).

## 3 Konektory ANTENNA

Pro připojení rádiových antén (str. 25).

## 4 Konektor NETWORK

Pro připojení k metalické síti (str. 26).

## 5 Anténa bezdrátového přenosu

Pro připojení k bezdrátové (Wi-Fi) síti (str. 26).

## 6 Napájecí přívod

Pro připojení přístroje do síťové zásuvky (str. 27).

## 7 Konektory AV

### konektory AUDIO

Pro připojení k audio/video přehrávačům a vstup audio/video signálů z těchto přístrojů (str. 22).

## 8 Konektory MONITOR OUT

Pro připojení k televizoru a výstup video signálů (str. 20).

## 9 Konektor SUBWOOFER PRE OUT

Pro připojení subwooferu (s vestavěným zesilovačem) (str. 18).

## 10 Svorky SPEAKERS

Pro připojení reproduktorů (str. 18).

## 11 VOLIČ NAPĚTÍ

(Pouze model pro Taiwan, Brazílii a Mezinárodní model)

Selektor přepněte do polohy odpovídající napětí vaší sítě (str. 27).

# Dálkový ovladač

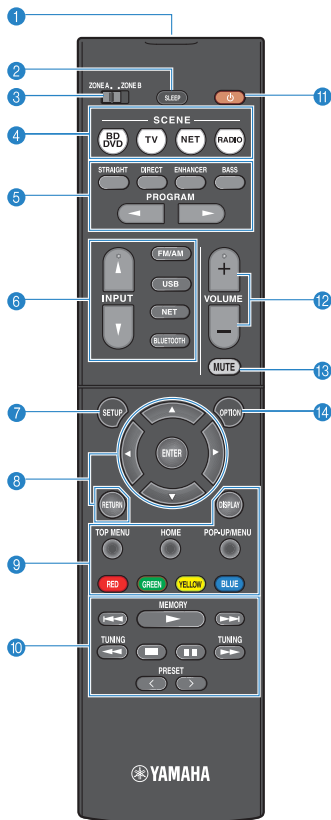

(RX-V481)

## 1 Vysílač signálů dálkového ovládání

Vysílá infračervené signály.

## 2 Tlačítko SLEEP

Opakovaným tisknutím vyberete požadovanou dobu (120 min, 90 min, 60 min, 30 min, 0) do vypnutí do režimu standby.

## 3 Přepínač ZONE

Povolení/zakázání výstupu zvuku do Zóny A nebo Zóny B (str. 79).

## 4 Tlačítka SCENE

Jedním stiskem vyberete zaregistrovaný vstupní zdroj a zvukový program. Navíc zapne přístroj, pokud byl v pohotovostním režimu (str. 44).

## 5 Tlačítka zvukového režimu

Výběr zvukového režimu (str. 45).

## 6 Tlačítka volby vstupu

Výběr vstupního zdroje pro reprodukci.

Volbu požadovaného zdroje můžete urychlit přímým stiskem těchto tlačítek vstupu.

**FM/AM nebo** rádio FM/AM (RX-V481) nebo rádio FM/DAB (RX-V481D)

**USB** konektor USB (na čelním panelu)  
**NET** zdroje SERVER, NET RADIO, MusicCast Link, AirPlay a síťové zdroje (opakovaným stiskem vyberete požadovaný zdroj)  
**BLUETOOTH** zařízení Bluetooth

## 7 Tlačítko SETUP

Zobrazení menu nastavení (str. 87).

## 8 Tlačítka ovládání nabídek

**Kurzorová tlačítka** Výběr nabídky nebo parametru.

**ENTER** Potvrzení vybrané položky.

**RETURN** Návrat na předchozí obrazovku.

## 8 9 10 Tlačítka ovládání externích zařízení

Umožňují ovládání přehrávacích funkcí při volbě vstupu „USB“ nebo zařízení kompatibilních s HDMI Control.

### Poznámka

- Zařízení musí podporovat HDMI Control. Některá zařízení kompatibilní s funkcí HDMI Control nelze použít.
- Můžete nastavit funkce tlačítek ČERVENÉ/ZELENÉ/ŽLUTÉ/MODRÉ na ovladači (str. 101).

## 10 Tlačítka rozhlasového přijímače

Je-li jako vstupní zdroj vybrán „TUNER“, ovládají FM/AM/DAB rádio (str. 50).

**MEMORY PRESET TUNING** Uloží rozhlasové stanice FM/AM jako předvolby. Výběr předvolené stanice. Naladění kmitočtu stanice.

## 11 Tlačítko $\phi$ (napájení přijímače)

Zapnutí/vypnutí (pohotovostní režim) přístroje.

## 12 Tlačítka VOLUME

Nastavení hlasitosti.

## 13 Tlačítko MUTE

Umičení výstupu zvuku.

## 14 Tlačítko OPTION

Zobrazení nabídky možností (str. 83).

# PŘÍPRAVA

## Procedura základního nastavení

|           |  |                  |
|-----------|--|------------------|
| <b>1</b>  | <b>Umístění reproduktorů .....</b>                                 | <b>(str. 14)</b> |
| <b>2</b>  | <b>Připojení reproduktorů.....</b>                                 | <b>(str. 18)</b> |
| <b>3</b>  | <b>Připojení TV a přehrávačů.....</b>                              | <b>(str. 20)</b> |
| <b>4</b>  | <b>Připojení antén rádia.....</b>                                  | <b>(str. 25)</b> |
| <b>5</b>  | <b>Příprava připojení k síti.....</b>                              | <b>(str. 26)</b> |
| <b>6</b>  | <b>Připojení napájecího přívodu.....</b>                           | <b>(str. 27)</b> |
| <b>7</b>  | <b>Výběr jazyka nabídky na obrazovce .....</b>                     | <b>(str. 28)</b> |
| <b>8</b>  | <b>Automatická optimalizace nastavení reproduktorů (YPAO).....</b> | <b>(str. 29)</b> |
| <b>9</b>  | <b>Připojení k bezdrátové síti .....</b>                           | <b>(str. 33)</b> |
| <b>10</b> | <b>Nastavení MusicCast .....</b>                                   | <b>(str. 44)</b> |

Přípravné operace jsou tímto dokončeny. Vychutnejte si filmy, hudbu, rozhlasové vysílání a další obsah dostupný prostřednictvím tohoto přístroje!

## 1 Umístění reproduktorů

Podle počtu používaných reproduktorů vyberte jejich uspořádání a rozmístěte reproduktory a subwoofer v místnosti. Tato část popisuje vzorové příklady rozmístění reproduktorů.

### Poznámka

- (Pouze modely pro USA a Kanadu)  
Ve výchozím nastavení je přístroj nakonfigurován pro použití s 8ohmovými reproduktory. Pokud používáte reproduktory s impedancí 6 ohmů, nastavte impedanci reproduktorů na „6 Ω MIN“. Podrobnosti naleznete v kap. „Nastavení impedance reproduktorů“ (str. 17).
- (Kromě modelů pro USA a Kanadu)  
Použijte reproduktory s impedancí nejméně 6 Ω.
- Použijte subwoofer s vestavěným zesilovačem.
- Připojte přední levý a pravý reproduktor.

## Typické rozmístění reproduktorů

### ■ Systém s 5.1 kanály

Toto rozmístění se doporučuje pro dosažení nejlepšího výkonu systému.

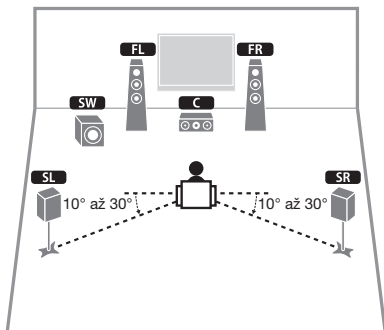

| Typ reproduktoru | Zkratka               | Funkce   |
|------------------|-----------------------|--|
| Přední (L/P)     | <b>FL</b> / <b>FR</b> | Výstup zvuků předního pravého/levého kanálu (stereofonní zvuk).  |
| Center           | <b>C</b>              | Výstup zvuku centrálního kanálu (jako jsou dialogy filmů nebo vokály).   |
| Prostorový (L/P) | <b>SL</b> / <b>SR</b> | Reprodukuje zvuky levého/pravého zadního prostorového kanálu.  |
| Subwoofer        | <b>SW</b>             | Výstup zvuků nízkofrekvenčního kanálu a zdůraznění basových složek ostatních kanálů. Tento kanál se počítá jako „0,1“. |

#### Poznámka

- Prostorový zvuk můžete poslouchat i bez centrálního reproduktoru (systém s předními 4.1 kanály).
- Subwoofer můžete umístit na levou či pravou stranu.

### ■ 5.1-kanál (Virtual CINEMA FRONT)

Toto rozmístění je doporučeno pro případ, že není možné umístit reprosoustavu v zadní části místnosti.

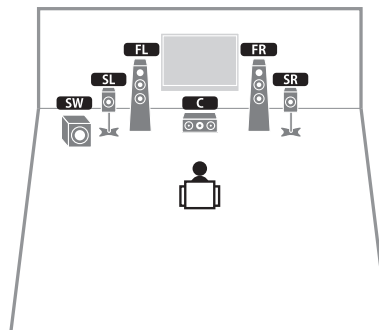

| Typ reproduktoru | Zkratka               | Funkce   |
|------------------|-----------------------|--|
| Přední (L/P)     | <b>FL</b> / <b>FR</b> | Výstup zvuků předního pravého/levého kanálu (stereofonní zvuk).  |
| Center           | <b>C</b>              | Výstup zvuku centrálního kanálu (jako jsou dialogy filmů nebo vokály).   |
| Prostorový (L/P) | <b>SL</b> / <b>SR</b> | Reprodukuje zvuky levého/pravého zadního prostorového kanálu. U tohoto systému umístíte prostorové reproduktory dopředu. |
| Subwoofer        | <b>SW</b>             | Výstup zvuků nízkofrekvenčního kanálu a zdůraznění basových složek ostatních kanálů. Tento kanál se počítá jako „0,1“.   |

#### Poznámka

- Při použití této konfigurace nastavte „Virtual CINEMA FRONT“ (str. 91) v menu „Setup“ na „On“.
- Prostorový zvuk můžete poslouchat i bez centrálního reproduktoru (systém s předními 4.1 kanály).
- Subwoofer můžete umístit na levou či pravou stranu.

## Další rozmístění reproduktorů

Dále jsou dostupné tyto možnosti zapojení reproduktorů.

### ■ Systém se 3.1 kanály

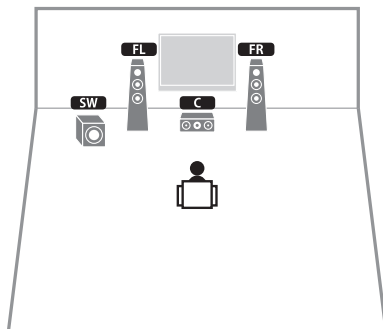

#### Poznámka

Kromě tohoto rozmístění reproduktorů můžete použít zapojení bi-amp nebo funkci Zone B, která umožňuje poslech zdroje v jiné místnosti (Zone B). Pro podrobnosti viz kap. „Přehrávání zvuku ve vyšší kvalitě se zapojením bi-amp“ (str. 77) nebo „Přehrávání zvuku ve více místnostech“ (str. 78).

### ■ Systém s 2.1 kanály

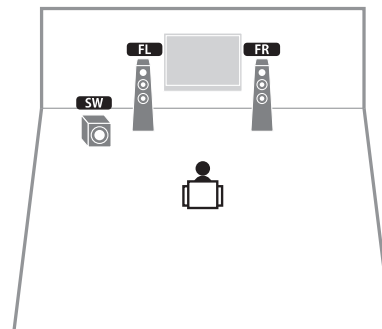

#### Poznámka

Kromě tohoto rozmístění reproduktorů můžete použít zapojení bi-amp nebo funkci Zone B, která umožňuje poslech zdroje v jiné místnosti (Zone B). Pro podrobnosti viz kap. „Přehrávání zvuku ve vyšší kvalitě se zapojením bi-amp“ (str. 77) nebo „Přehrávání zvuku ve více místnostech“ (str. 78).



## Nastavení impedance reproduktorů

(Pouze modely pro USA a Kanadu)

Ve výchozím nastavení je přístroj nakonfigurován pro použití s 8ohmovými reproduktory. Při použití reproduktorů s impedancí 6 ohmů nastavte hodnotu impedance na „6 Ω MIN“.

**1** Před připojením reproduktorů zapojte napájecí přívod do síťové zásuvky.

**2** Držte tlačítko STRAIGHT na čelním panelu a stiskněte tlačítko  $\phi$  (napájení).

$\phi$  (napájení)

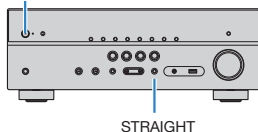

**3** Ujistěte se, že je na displeji čelního panelu zobrazeno „SP IMP.“.



**4** Stiskem tlačítka STRAIGHT vyberte „6 Ω MIN“.

**5** Stiskem tlačítka  $\phi$  (napájení) vypněte přístroj do pohotovostního režimu a odpojte napájecí přívod ze zásuvky.

Nyní můžete připojit reproduktory.

## 2 Připojení reproduktorů

K přístroji připojte reproduktory rozmístěné v místnosti. Následující schéma uvádí příklad zapojení 5.1kanálového systému. V případě jiných systémů vycházejte při zapojování reproduktorů ze schématu pro 5.1kanálový systém.

### Poznámka

- Před připojením reproduktorů odpojte napájecí přířod přístroje ze síťové zásuvky a vypněte subwoofer.
- Svorky reproduktoru jsou označeny polaritou (+/-). Propojte pozorně kabelem kladnou (+) svorku na přístroji a na reprosoustavě a stejně tak záporné (-) svorky.

### Kabely potřebné pro připojení (volně v prodeji)

Reproduktorové kabely (krát počet reproduktorů)



Audio kabel (x1: pro připojení subwooferu)

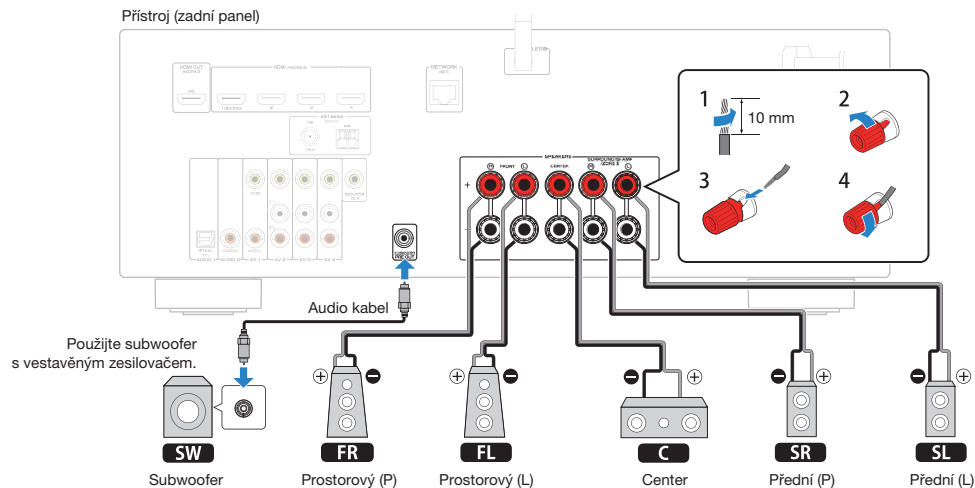

### Upozornění pro připojení reproduktorů

Nesprávné zapojení reproduktorových kabelů může způsobit zkrat výstupu a poškození přístroje nebo reproduktorů.

- Pevně zatočte dráty na obnaženém konci k sobě.
- Nedopusťte dotyk obnažených drátů obou žil kabelu.
- Nedopusťte dotyk obnažených drátů s vodivými částmi (zadní panel, šrouby apod.) přístrojů a konstrukcí.

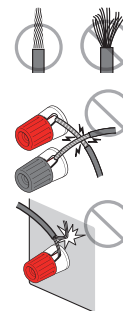

Pokud se na displeji zobrazí zpráva „Check SP Wires“ po zapnutí přístroje, vypněte jej a zkontrolujte připojení reproduktorů.

## Připojení reproduktorových kabelů

Kabely reproduktorů jsou dvoužilové. Jeden vodič slouží k propojení záporné (-) svorky přístroje a reproduktoru a druhý pro propojení kladné (+) svorky. Pokud jsou vodiče barevně rozlišeny, připojte černý vodič k záporné a druhý ke kladné svorce.

- 1 Z konců reproduktorového kabelu odstraňte cca 10 mm izolace a obnažený vodič pevně zakruťte.**
- 2 Povolte reproduktorové svorky.**
- 3 Obnažené vodiče reproduktorového kabelu vložte do mezery na boku svorky (vpravo nahoře nebo vlevo dole).**
- 4 Svorku dotáhněte.**

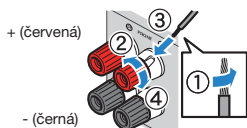

### Použití banánků

(Pouze modely pro USA, Kanadu, Čínu, Austrálii, Taiwan, Brazílii a Mezinárodní model)

- 1 Dotáhněte reproduktorovou svorku.**
- 2 Zasuňte banánek do svorky.**

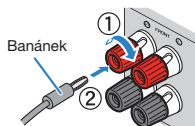

## Připojení subwooferu (s vestavěným zesilovačem)

K připojení subwooferu použijte audio kabel.

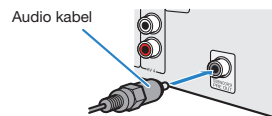

## Připojení předních reproduktorů podporujících dvouzesilovačové (bi-amp) zapojení

Pokud používáte přední reproduktory, které podporují dvouzesilovačové zapojení, připojte je ke svorkám FRONT a SURROUND/BI-AMP/ZONE B. Pro podrobnosti viz kap. Přehrávání zvuku ve vyšší kvalitě se zapojením bi-amp\* (str. 77).

### Poznámka

Při dvouzesilovačovém (bi-amp) zapojení nelze použít zadní prostorové reproduktory nebo Zone B.

## Připojení reproduktorů Zóny B

Funkce Zone A/B vám umožní přehrávat vstupní zdroj v místnosti s přístrojem (Zóna A) nebo v jiné místnosti (Zóna B). Pro připojení reproduktorů Zóny B viz „Přehrávání hudby ve více místnostech“ (str. 78).

### Poznámka

Při použití zapojení Zone B nelze použít zadní prostorové reproduktory nebo dvouzesilovačové (bi-amp) zapojení.

## 3 Připojení TV a přehrávačů

Tento přístroj je vybaven řadou vstupních konektorů včetně vstupních konektorů HDMI, které vám umožní připojit různé typy přehrávačů. Informace o připojení zařízení Bluetooth nebo paměti USB najdete na následujících stránkách.

- Připojení zařízení Bluetooth (str. 64)
- Připojení USB paměťového zařízení (str. 68)

### Vstupní/výstupní konektory a kabely

#### Konektory video/audio

##### Konektory HDMI

Přenášejí digitální video a digitální zvuk jedním kabelem. Použijte kabel HDMI.

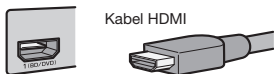

##### Poznámka

- Použijte HDMI kabel s 19 pinů a logem HDMI. Doporučujeme používat kabely kratší než 5 m, aby nedocházelo ke zhoršení kvality signálu.
- Konektory HDMI na tomto přístroji podporují funkce HDMI Control, Audio Return Channel (ARC) a přenos 3D a 4K Ultra HD videa (through output).
- Chcete-li si vychutnat 3D nebo 4K Ultra HD video, použijte vysokorychlostní HDMI kabely.

#### Konektory video

##### Konektory VIDEO

Přenáší analogový video signál. Použijte kabel s video konektorem.



#### Audio konektory

##### Konektory OPTICAL

Přenášejí digitální audio signál. Použijte digitální optický kabel. Před použitím kabelu odstraňte ochranu koncovky (pokud je nasazena).



##### Konektory COAXIAL

Přenášejí digitální audio signál. Použijte digitální koaxiální kabel.



#### Konektory AUDIO

##### (Stereo konektory L/P)

Přenášejí analogový stereofonní audio signál. Použijte kabel se stereofonní koncovkou (RCA).



##### (Stereo konektor typu Mini Jack)

Přenáší analogový stereofonní audio signál. Použijte stereo kabel s jack konektorem.



## Připojení TV

K přístroji připojte televizor tak, aby video signál vstupující do přístroje mohl být přiváděn do televizoru. Pomocí tohoto přístroje můžete rovněž přehrávat zvuk z televizoru.

Nejlépejšího výsledku dosáhnete připojením televizoru k přístroji kabelem HDMI.

### ■ Připojení HDMI

Propojte TV a přístroj pomocí HDMI kabelu a digitálního optického kabelu.

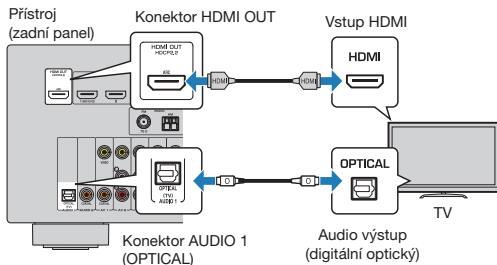

#### Poznámka

- Propojení TV s přístrojem pomocí digitálního optického kabelu neprovádějte v těchto případech:
  - Pokud TV podporuje funkci Audio Return Channel (ARC)
  - Pokud přijímáte televizní vysílání pouze přes set-top box
- Pokud televizor podporuje funkci HDMI Control připojte k tomuto přístroji pomocí kabelu HDMI, můžete ovládat zapínání a hlasitost přístroje z dálkového ovladače televizoru.

Pro použití funkce HDMI Control a ARC je třeba nakonfigurovat nastavení HDMI přístroje. Podrobnosti k nastavení naleznete v „Informace o HDMI“ (str. 124).

#### O funkci Audio Return Channel (ARC)

- Funkce ARC umožňuje průchod audio signálu oběma směry. Pokud tedy k tomuto přístroji připojíte televizor, který podporuje funkce ARC, můžete pomocí jednoho HDMI kabelu současně přenášet video/zvuk do televizoru a zvuk z televizoru do přístroje.
- Pro použití ARC připojte TV kabelem HDMI s podporou ARC.

### ■ Kompozitní video zapojení

Pokud připojíte k tomuto přístroji jakékoli video zařízení video kabelem, připojte TV k zásuvce MONITOR OUT (VIDEO).

#### Poznámka

- Pokud televizor připojíte k přístroji jiným kabelem než HDMI, nelze do televizoru přivést video signál vstupující do přístroje přes rozhraní HDMI.
- Operace s použitím TV obrazovky jsou k dispozici pouze v případě, že je televizor připojen k tomuto přístroji prostřednictvím HDMI.
- Pokud přijímáte televizní vysílání pouze přes set-top box, není nutné audio propojení TV a tohoto přístroje.

### Připojení VIDEO (kompozitní video)

Propojte TV a přístroj pomocí kompozitního kabelu a digitálního optického kabelu.

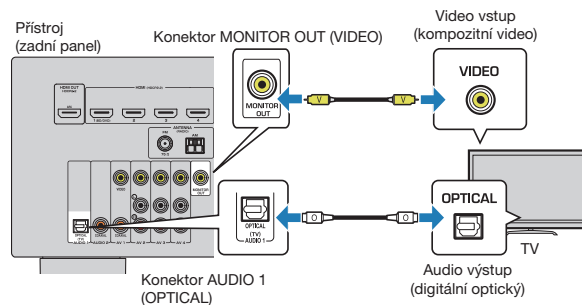

## Připojení video zařízení (např. BD/DVD přehrávačů)

K přístroji lze připojit video zařízení, jako jsou BD/DVD přehrávače, set-top boxy (STB) a herní konzole. V závislosti na video/audio výstupních konektorech vašeho video zařízení vyberte jedno z následujících připojení. Pokud je video zařízení vybaveno výstupním HDMI konektorem, doporučujeme použít připojení HDMI.

### Poznámka

Pokud kombinace konektorů vstupu video/audio dostupná na tomto přístroji nesouhlasí s vašim video zařízením, změňte kombinaci dle výstupních konektorů vašeho zařízení (str. 23).

## Připojení HDMI

Propojte video zařízení a přístroj pomocí HDMI kabelu.

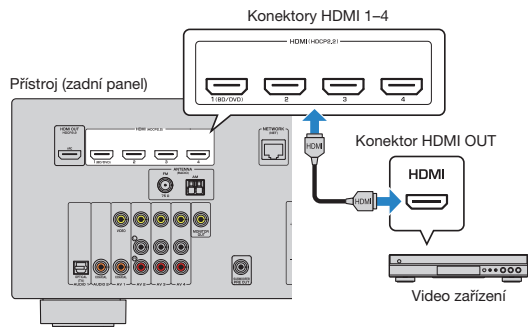

### Poznámka

Chcete-li sledovat video vstup z konektorů HDMI 1-4, bude třeba připojit televizor ke konektoru HDMI OUT tohoto přístroje (str. 21).

## Kompozitní video zapojení

Připojte video zařízení k přístroji pomocí video kabelu a audio kabelu (digitální koaxiální nebo stereoofonní kabel). Vyberte sadu vstupních konektorů (na tomto přístroji) v závislosti na výstupních audio konektorech, kterými je vybaveno vaše video zařízení.

| Výstupní konektory na video zařízení |                     | Vstupní konektory na přístroji  |
|--------------------------------------|---------------------|---|
| Video                                | Audio               |   |
| Komponentní video                    | Digitální koaxiální | AV 1 (VIDEO + COAXIAL)  |
|                                      | Analogové stereo    | AV 2-4 (VIDEO + AUDIO)  |
|                                      | Digitální optický   | Bude nutné změnit kombinaci vstupních konektorů video/ audio (str. 23). |

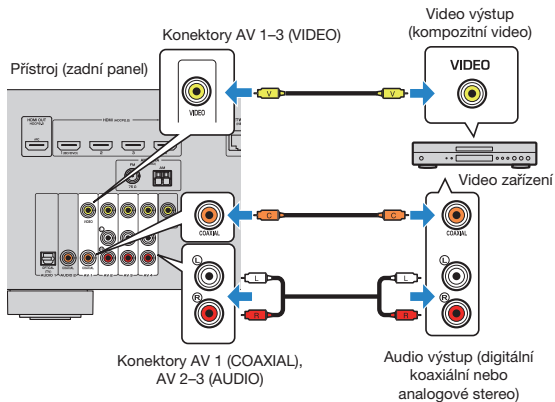

### Poznámka

Chcete-li sledovat video z přístroje připojeného kompozitně, je nutné připojit televizor ke konektoru MONITOR OUT (VIDEO) tohoto přístroje (str. 21).

## ■ Změna kombinace vstupních konektorů video/ audio signálu

Pokud kombinace konektorů vstupu video/audio dostupná na tomto přístroji nesouhlasí s vaším video zařízením, změňte kombinaci dle výstupních konektorů na zařízení. Můžete připojit video zařízení, které je vybaveno následujícími výstupními video/audio konektory.

| Výstupní konektory na video zařízení |                     | Vstupní konektory na přístroji |                                     |
|--------------------------------------|---------------------|--------------------------------|-------------------------------------|
| Video                                | Audio               | Video                          | Audio                               |
| HDMI                                 | Digitální optický   | HDMI 1–4                       | AUDIO 1 (OPTICAL)                   |
|                                      | Digitální koaxiální | HDMI 1–4                       | AUDIO 2 (COAXIAL)<br>AV 1 (COAXIAL) |
|                                      | Analogové stereo    | HDMI 1–4                       | AV 2–4 (AUDIO)                      |
| Kompozitní video signál              | Digitální optický   | AV 1–4 (VIDEO)                 | AUDIO 1 (OPTICAL)                   |

### Potřebná nastavení

Pokud například připojíte video zařízení ke konektorům AV 2 (VIDEO) a AUDIO 1 (OPTICAL) na tomto přístroji, změňte nastavení kombinace následovně.

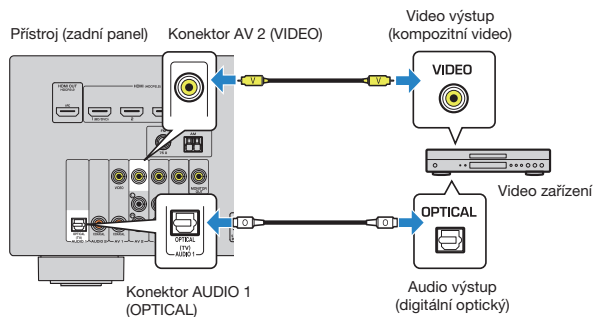

- 1** Po připojení externích zařízení (TV, přehrávačů atd.) a napájecího přívodu můžete přístroj zapnout.
- 2** Tlačítkem INPUT vyberte jako vstupní zdroj „AV 2“ (bude použit video vstupní konektor).

- 3** Stiskněte OPTION.

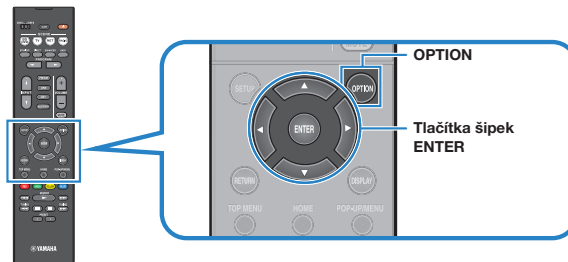

- 4** Pomocí kurzorových tlačítek ( $\Delta/\nabla$ ) vyberte „Audio In“ a stiskněte ENTER.



- 5** Pomocí kurzorových tlačítek ( $\leftarrow/\rightarrow$ ) vyberte „AUDIO 1“ (bude použit audio vstupní konektor).



- 6** Stiskněte OPTION.

Potřebná nastavení jsou tímto dokončena.

Pokud stisknutím tlačítka INPUT vyberete jako vstupní zdroj „AV 2“, bude na výstupu tohoto přístroje video/audio signál přehrávaný na video zařízení.

## Připojení audio zařízení (např. CD přehrávačů)

K přístroji připojte audio zařízení, jako jsou CD přehrávače, nebo MD přehrávače. V závislosti na audio výstupních konektorech dostupných na vašem audio zařízení vyberte jedno z následujících připojení.

| Konektor audio výstupu na audio zařízení | Výstupní audio konektory na přístroji |
|--|---------------------------------------|
| Digitální optický                        | AUDIO 1 (OPTICAL)                     |
| Digitální koaxiální                      | AUDIO 2 (COAXIAL)<br>AV 1 (COAXIAL)   |
| Analogové stereo                         | AV 2-4 (AUDIO)                        |

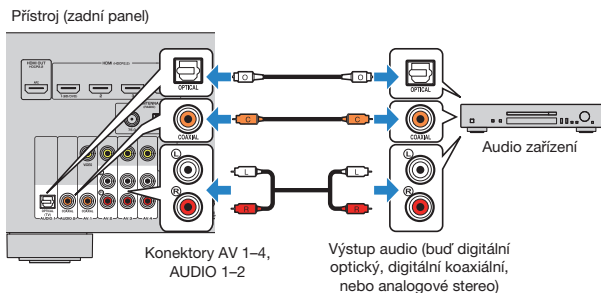

## Připojení ke konektoru na čelním panelu

Pro přechodné připojení přístrojů, jako jsou například přenosné hudební přehrávače, použijte konektory AUX na čelním panelu přístroje.

Před připojením zastavte přehrávání na externím zařízení a ztlumte hlasitost na přístroji.

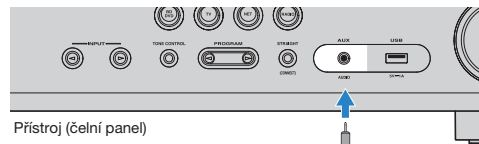

Přístroj (čelní panel)



Přenosný hudební přehrávač

Pokud tisknutím tlačítka INPUT vyberete jako vstupní zdroj „AUX“, bude z přístroje vystupovat audio signál přehrávaný na zařízení.

### Poznámka

- Budete potřebovat audio kabely, které odpovídají výstupním konektorům připojovaného zařízení.
- Pro podrobnosti o připojení USB paměťového zařízení viz „Připojení USB paměťového zařízení“ (str. 68).



## 4 Připojení antén rádia

### Antény FM/AM (RX-V481)

K přístroji připojte dodávané FM/AM antény.

Konec FM antény připevněte ke zdi a AM anténu umístěte na rovný povrch.

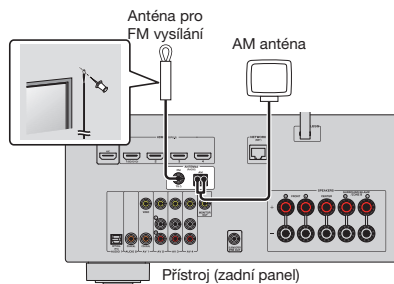

### Sestavení a připojení AM antény

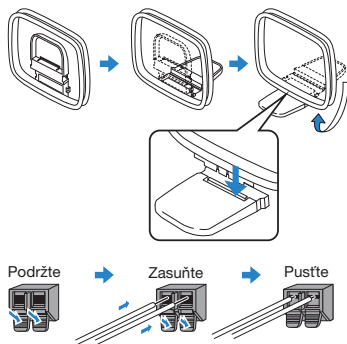

#### Poznámka

- Odvířte pouze potřebnou délku kabelu mezi přístrojem a AM anténou.
- Vodiče AM antény nemají určenou polaritu.

### Anténa DAB/FM (RX-V481D)

Přiloženou anténu DAB/FM připojte k přístroji a druhý konec upevněte na stěnu.

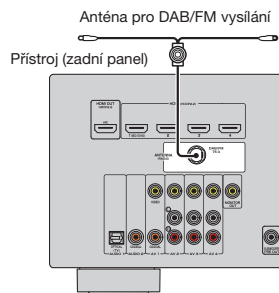

#### Poznámka

- Anténu co nejvíc vodorovně roztáhněte.
- Pokud nemůžete docílit kvalitního příjmu, upravte orientaci antény DAB/AM.

## 5 Příprava připojení k síti

Síťovým kabelem připojte přístroj k routeru (přístupovému bodu) místní síť nebo nasadíte anténu bezdrátového přenosu a připojte se bezdrátově.

Na přístroji tak budete moci poslouchat internetové rozhlasové stanice nebo hudební soubory uložené na mediálních serverech, například ve vašem PC nebo v NAS zařízeních (Network Attached Storage).

### Připojení kabelu sítě

Pomocí běžně prodávávaného síťového kabelu (nepřekřížený kabel třídy CAT-5 nebo vyšší) připojte přístroj k síťovému routeru.

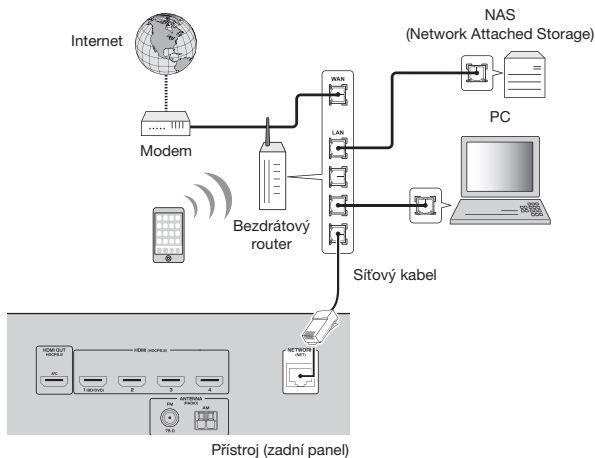

#### Poznámka

- Pokud používáte router, který podporuje DHCP, nemusíte v tomto přístroji konfigurovat žádná síťová nastavení, protože síťové parametry (např. IP adresa) budou přiřazeny automaticky. Síťové parametry je třeba konfigurovat pouze v případě, že váš router nepodporuje DHCP, nebo chcete-li konfigurovat parametry manuálně (str. 102).
- Správnost přiřazení parametrů sítě (IP adresy a pod.) tomuto přístroji můžete zkontrolovat pod položkou „Information“ (str. 102) v nabídce „Setup“.
- Některé bezpečnostní programy v počítači nebo nastavení brány firewall síťových zařízení (např. routeru) mohou blokovat přístup tohoto přístroje k síťovým zařízením nebo internetu. V takovém případě nakonfigurujte odpovídajícím způsobem bezpečnostní programy nebo brány firewall.
- Jednotlivé servery musejí být připojeny do stejné podsítě jako tento přístroj.
- Chcete-li využívat internetové služby, vřele doporučujeme širokopásmové připojení.

### Příprava antény bezdrátového přenosu

Pro použití bezdrátového připojení zvedněte anténu.

Informace k připojení přístroje k bezdrátové síti naleznete v kap. „Připojení k bezdrátové síti“ (str. 33).

Zvedněte anténu bezdrátového přenosu.

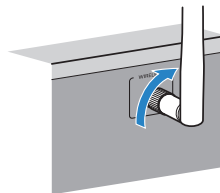

#### Poznámka

Na anténu nevyvíjejte velkou sílu. Může dojít k jejímu poškození.

## 6 Připojení napájecího přívodu

### Varování

(Pouze model pro Taiwan, Brazílii a Mezinárodní model)

Nezapomeňte nastavit přepínač VOLTAGE SELECTOR tohoto přístroje PŘED zapojením napájecího přívodu do síťové zásuvky. Nesprávné nastavení přepínače VOLTAGE SELECTOR může způsobit poškození přístroje a představuje riziko požáru.

#### Před připojením napájecího přívodu

Přepínač VOLTAGE SELECTOR přepněte do polohy odpovídající napětí vaší sítě. Jsou použitelná napětí AC 110–120/220–240 V, 50/60 Hz.

Přístroj (zadní panel)

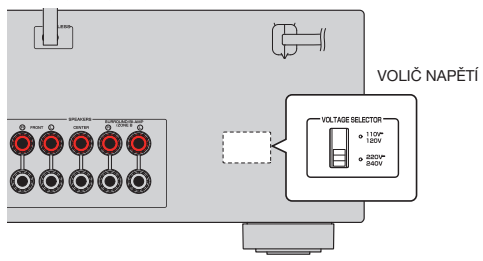

Po připojení všech zařízení zapojte napájecí přívod přístroje.

Přístroj (zadní panel)

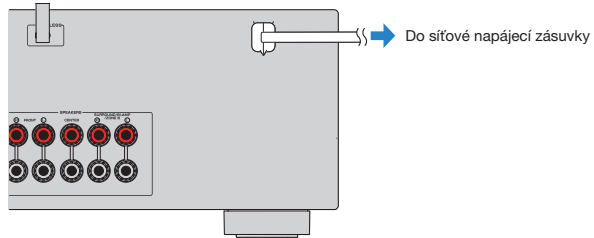

## 7 Volba jazyka nabídek na obrazovce

Vyberte požadovaný jazyk nabídky na obrazovce.

**1** Stiskem tlačítka **⏻** (napájení) přístroj zapněte.

**2** Zapněte televizor a přepněte vstup televizoru na zobrazení video signálu z tohoto přístroje (konektor HDMI OUT).

### Poznámka

- Operace s použitím TV obrazovky jsou k dispozici pouze v případě, že je televizor připojen k tomuto přístroji prostřednictvím HDMI. V opačném případě použijte při provádění operací displej čelního panelu.
- Při prvním zapnutí přístroje se objeví zpráva o nastavení sítě. Pro pokračování k volbě jazyka stiskněte RETURN.

**3** Stiskněte **SETUP**.

**4** Pomocí kurzorových tlačítek vyberte „Language“ a poté stiskněte **ENTER**.



**5** Pomocí kurzorových tlačítek vyberte požadovaný jazyk.

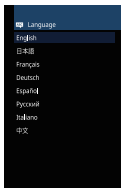

**6** Chcete-li nabídku opustit, stiskněte tlačítko **SETUP**.

### Poznámka

Informace na čelním displeji jsou k dispozici pouze v angličtině.

## 8 Automatická optimalizace nastavení reproduktorů (YPAO)

Prostřednictvím funkce Yamaha Parametric room Acoustic Optimizer (YPAO) tento přístroj automaticky detekuje připojené reproduktory a jejich vzdálenost od místa poslechu a optimalizuje nastavení reproduktorů (vyvážení hlasitosti a akustické parametry) tak, aby co nejlépe odpovídalo charakteru vaší místnosti.

### Poznámka

- Při použití konfigurace reproduktorů pro 5.1 kanál (Virtual CINEMA FRONT) (str. 15) nastavte nejprve „Virtual CINEMA FRONT“ (str. 91) v menu „Setup“ na „On“.
- Při použití funkce YPAO dejte pozor na následující.
  - Funkci YPAO použijte po připojení TV a reproduktorů k přístroji.
  - Během měření vystupují z přístroje hlasité testovací tóny. Dejte pozor, aby testovací tón nevystrašil malé děti.
  - Během měření nelze upravovat hlasitost.
  - Během měření udržujte v místnosti maximální ticho.
  - Nepřipojujte sluchátka.
  - Během měření (cca 3 minuty) nestůjte mezi reproduktory a YPAO mikrofonom.

### 1 Stiskem tlačítka (napájení) přístroj zapněte.

### 2 Zapněte televizor a přepněte vstup televizoru na zobrazení video signálu z tohoto přístroje (konektor HDMI OUT).

#### Poznámka

Operace s použitím TV obrazovky jsou k dispozici pouze v případě, že je televizor připojen k tomuto přístroji prostřednictvím HDMI. V opačném případě použijte při provádění operací displej čelního panelu.

### 3 Zapněte subwoofer a nastavte hlasitost na polovinu. Pokud lze nastavovat dělicí kmitočet, nastavte jej na maximum.

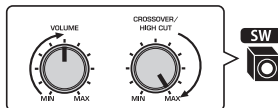

#### Poznámka

Pokud používáte dvouzasilovačové zapojení nebo reproduktory v Zóně B, nastavte před spuštěním měření YPAO položku „Power Amp Assign“ (str. 90) v nabídce „Setup“ na příslušnou hodnotu.

## 4 Umístěte mikrofon YPAO na místo poslechu a připojte jej ke konektoru YPAO MIC na čelním panelu.

### Poznámka

Mikrofon YPAO instalujte na místo poslechu (ve výšce uší). Doporučujeme postavit mikrofon na stativ. K zajištění mikrofonu na místě použijte šrouby stativu.

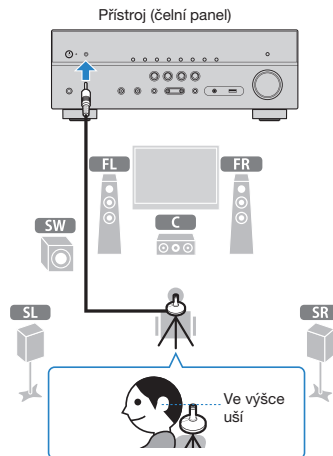

Na televizoru se objeví následující zobrazení.

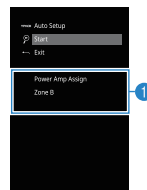

1 Nastavení „Power Amp Assign“ (str. 90)

## 5 Pro zahájení měření vyberte pomocí kurzorových tlačítek „Start“ a stiskněte ENTER.

Měření se spustí do 10 sekund. Chcete-li spustit měření okamžitě, stiskněte ENTER.

### Poznámka

Chcete-li měření dočasně pozastavit, stiskněte RETURN a postupujte podle kroků v odstavci „Chybová hlášení“ (str. 31).

Po dokončení měření se na TV obrazovce objeví následující zobrazení.

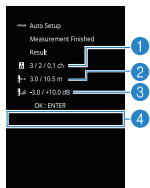

- 1 Počet reproduktorů (přední boční/zadní boční/subwoofer)
- 2 Počet reproduktorů (přední boční/zadní boční/subwoofer)
- 3 Vzdálenost reproduktorů (nejbližší/nejvzdálenější)
- 4 Rozsah nastavení výstupní úrovně reproduktorů
- 5 Varovná hlášení (v případě jejich výskytu)

### Poznámka

- Pokud se objeví chybové hlášení (např. E-1) nebo varovné hlášení (např. W-1), prostudujte kapitolu „Chybová hlášení“ (str. 31) nebo „Varovná hlášení“ (str. 32).
- Problematický reproduktor je zvýrazněn blikáním indikátoru příslušného reproduktoru na čelním panelu.
- Pokud se objeví více varování (při použití displeje čelního panelu), použijte k zobrazení dalších varovných hlášení kurzorová tlačítka ( $\Delta$ / $\nabla$ ).

## 6 Potvrďte zobrazený výsledek a stiskněte ENTER.

## 7 Pomocí kurzorových tlačítek ( $\leftarrow$ / $\rightarrow$ ) vyberte „SAVE“ a stiskněte ENTER.

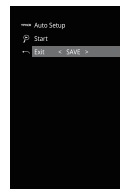

Aplikují se upravená nastavení reproduktorů.

### Poznámka

Pro dokončení měření bez uložení výsledku vyberte možnost „CANCEL“.

## 8 Od přístroje odpojte YPAO mikrofon.

Optimalizace nastavení reproduktorů je tímto dokončena.

### Poznámka

- YPAO mikrofon je citlivý na teplo, takže by neměl být vystaven přímému slunci nebo vysokým teplotám (například položený na zesilovači).

# Chybová hlášení

Pokud se během měření zobrazí jakékoli chybové hlášení, vyřešte problém a proveďte YPAO měření znovu.

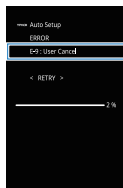

Chybové hlášení

TV obrazovka



Čelní displej

## ■ Postup při řešení chybových hlášení

**1** Zkontrolujte obsah chybového hlášení a stiskněte ENTER.

**2** Pomocí tlačítek šipek (</>) vyberte požadovanou operaci.

### Opuštění YPAO měření:

- 1** Vyberte „EXIT“ a stiskněte ENTER.
- 2** Pomocí šipek (Δ/∇) vyberte „Exit“ a stiskněte ENTER.
- 3** Od přístroje odpojte YPAO mikrofon.

### Opakování YPAO měření od začátku:

- 1** Vyberte „RETRY“ a stiskněte ENTER.

### Pokračování v aktuálním YPAO měření (pouze pro E-5 a E-9):

- 1** Vyberte „PROCEED“ a stiskněte ENTER.

| Chybové hlášení                           | Příčina  | Náprava  |
|---|--|--|
| <b>E-1:No Front SP (E-1:NO FRNT SP)</b>   | Nebyly zjištěny přední reproduktory.                 | Opusťte YPAO měření, vypněte přístroj a zkontrolujte zapojení reproduktorů.  |
| <b>E-2:No Sur. SP (E-2:NO SUR SP)</b>     | Nelze detekovat jeden z prostorových reproduktorů.   |  |
| <b>E-5:Noisy (E-5:NOISY)</b>              | Příliš velký hluk.                                   | Zajistěte ticho v místnosti a měření YPAO zopakujte. Pokud vyberete „PROCEED“, YPAO bude hluk ignorovat a provede měření znovu.  |
| <b>E-7:No MIC (E-7:NO MIC)</b>            | Byl odpojen YPAO mikrofon.                           | Do konektoru YPAO MIC na čelním panelu připojte YPAO mikrofon a proces měření zopakujte.   |
| <b>E-8:No Signal (E-8:NO SIGNAL)</b>      | YPAO mikrofon není schopen detekovat testovací tóny. | Do konektoru YPAO MIC na čelním panelu připojte YPAO mikrofon a proces měření zopakujte. Pokud se tato chyba objevuje opakovaně, obraťte se na nejbližší autorizovaného prodejce nebo servisní centrum Yamaha. |
| <b>E-9:User Cancel (E-9:CANCEL)</b>       | Měření bylo zrušeno.                                 | Podle potřeby YPAO zopakujte nebo proces měření opusťte.   |
| <b>E-10:Internal Err. (E-10:INTERNAL)</b> | Došlo k interní chybě.                               | Opusťte YPAO a přístroj vypněte a znovu zapněte. Pokud se tato chyba objevuje opakovaně, obraťte se na nejbližší autorizovaného prodejce nebo servisní centrum Yamaha.   |

### Poznámka:

V závorkách je uváděno zobrazení displeje čelního panelu.

## Varovná hlášení

I když se po měření objeví varovná hlášení, můžete výsledky měření uložit podle pokynů na obrazovce.

Doporučujeme však měření YPAO provést znovu, aby přístroj používal optimální nastavení reproduktorů.



Varovná hlášení

TV obrazovka

Problématický reproduktor (bliká)



Čelní displej

## Postup při řešení varovných hlášení

- 1 Zkontrolujte obsah varovného hlášení a stiskněte ENTER.
- 2 Pomocí kurzorových kláves (</>) vyberte požadovanou operaci.

**Uložení výsledků měření:**

- 1 Vyberte „SAVE“ a stiskněte ENTER.

**Zrušení výsledků měření:**

- 1 Vyberte „CANCEL“ a stiskněte ENTER.

- 3 Od přístroje odpojte YPAO mikrofon.

| Varovná hlášení                         | Příčina   | Náprava   |
|---|---|---|
| <b>W-1:Out of Phase (W-1:PHASE)</b>     | Reproduktorový kabel může být připojen s obrácenou polaritou (+/-). | <b>Zkontrolujte</b> zapojení kabelu (+/-) problematického reproduktoru.<br><br><b>Je-li reproduktor zapojen nesprávně:</b> Přístroj vypněte a poté kabel reproduktoru zapojte správně.<br><br><b>Je-li reproduktor zapojen správně:</b> V závislosti na typu reproduktorů nebo prostředí se toto hlášení může objevit i přesto, že jsou reproduktory připojeny správně. V takovém případě můžete hlášení ignorovat. |
| <b>W-2:Over Distance (W-2:DISTANCE)</b> | Reproduktor je umístěn více než 24 m od místa poslechu.             | Opusťte měření YPAO, vypněte přístroj a umístěte problematický reproduktor do 24 m od místa poslechu.   |
| <b>W-3:Level Error (W-3:LEVEL)</b>      | Mezi reproduktory jsou výrazné rozdíly v hlasitosti.                | Zkontrolujte prostředí a připojení kabelů (+/-) každého reproduktoru a hlasitost subwooferu. V případě jakéhokoli problému opusťte YPAO, vypněte přístroj a poté přepojte reproduktorový kabel nebo upravte pozici reproduktoru. Doporučujeme použít stejné reproduktory nebo reproduktory s co nejpodobnějšími specifikacemi.  |

### Poznámka:

V závorkách je uváděno zobrazení displeje čelního panelu.



## 9 Připojení k bezdrátové síti

Připojte přístroj k bezdrátovému routeru (přístupovému bodu) nebo mobilnímu zařízení.

### Poznámka

Pokud připojujete přístroj k síťovému routeru metalicky, tento postup nepotřebujete.

## Volba způsobu připojení

Vyberte způsob připojení podle síťového prostředí.

### ■ Připojení k bezdrátovému routeru (přístupovému bodu)

Připojte přístroj k bezdrátovému routeru (přístupovému bodu).

Pak můžete využívat internetová rádia, AirPlay nebo hudební soubory uložené v media serverech (PC/NAS).

Můžete použít aplikaci „AV CONTROLLER“ (str. 8) pro smartphone / tablet a řídit a řídit z ní přístroj nebo poslouchat hudbu z mobilního zařízení přes přístroj.

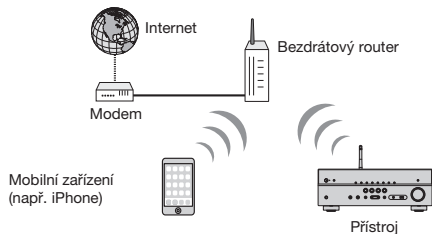

Pro podrobnosti připojení viz „Připojení přístroje k bezdrátové síti“ (str. 34).

### Poznámka

- Bezdrátové síťové připojení nemůžete používat současně s metalickým (síťový kabel) (str. 26) ani s připojením Wireless Direct (str. 39).
- Jsou-li přístroj a bezdrátový router (přístupový bod) příliš daleko od sebe, přístroj se k němu nemusí připojit. V takovém případě přemístěte zařízení blíže k sobě.

### ■ Připojení bez bezdrátového routeru (přístupového bodu)

K přístroji připojte mobilní zařízení přímo.

Můžete použít aplikaci „AV CONTROLLER“ (str. 8) pro smartphone / tablet a řídit z ní přístroj nebo poslouchat hudbu z mobilního zařízení přes přístroj.

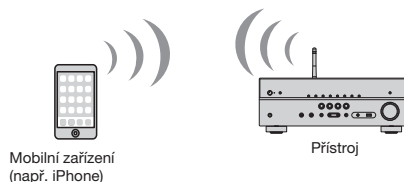

Podrobnosti k připojení naleznete v kap. „Přímé připojení mobilního zařízení k přístroji (Wireless Direct)“ (str. 39).

### Poznámka

- Funkci Wireless Direct nemůžete používat současně s metalickým (síťový kabel) (str. 26) ani bezdrátovým (str. 34) připojením k síti.
- Je-li v aktivním režimu Wireless Direct, přístroj se nepřipojí k Internetu. Proto nemůžete současně využívat internetové služby, např. internetové rádio.
- V takovém případě se nepřipojí k Internetu ani mobilní zařízení, proto je doporučujeme odpojit od přístroje.

## Připojení přístroje k bezdrátové síti

Pro připojení k bezdrátové síti můžete použít několik způsobů. Vyberte způsob připojení podle síťového prostředí.

- Připojení do sítě MusicCast.
  - „Nastavení MusicCast“ (str. 41)
- Nastavení připojení zařízení iOS
  - „Sdílení nastavení iOS zařízení“ (str. 34)
- Použití konfigurace tlačítkem WPS
  - „Použití konfigurace tlačítkem WPS“ (str. 35)
- Jiné způsoby připojení
  - „Různé způsoby bezdrátového připojení“ (str. 36)

### Sdílení nastavení iOS zařízení

Můžete snadno nastavit bezdrátové připojení použitím nastavení připojení na iOS zařízení (iPhone/iPad/iPod touch).

Před pokračováním se ujistěte, že je iOS zařízení připojeno k bezdrátovému routeru.

#### Poznámka

Proces sdílení nastaví následující položky na výchozí hodnoty.

- Síťová nastavení
- Předvolby NET
- Nastavení Bluetooth
- Účty hudební streamovací služby

**1** Stiskem tlačítka  (napájení) přístroj zapněte.

**2** Zapněte televizor a přepněte vstup televizoru na zobrazení video signálu z tohoto přístroje (konektor HDMI OUT).

#### Poznámka

Operace s použitím TV obrazovky jsou k dispozici pouze v případě, že je televizor připojen k tomuto přístroji prostřednictvím HDMI.

**3** Stiskněte **SETUP**.

**4** Pomocí šipek ( $\Delta/\nabla$ ) vyberte položku „Network“ a stiskněte **ENTER**.

**5** Pomocí šipek ( $\Delta/\nabla$ ) vyberte položku „Network Connection“ a stiskněte **ENTER**.

**6** Pomocí tlačítek šipek ( $\leftarrow/\rightarrow$ ) vyberte položku „Wireless (Wi-Fi)“ a stiskněte **ENTER**.



**7** Pomocí šipek ( $\Delta/\nabla$ ) vyberte položku „WAC(iOS)“ a stiskněte **ENTER**.



**8** Přečtěte si popis na obrazovce a stiskněte **ENTER**.

#### Poznámka

Při použití drátového síťového připojení se zobrazí varovná zpráva. Odpojte síťový kabel od přístroje a stiskněte **ENTER**.

**9** V zařízení iOS vyberte přístroj jako AirPlay speaker v obrazovce Wi-Fi iOS 9 (příklad anglické verze)

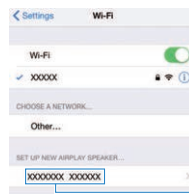

Síťový název přístroje

## 10 Vyberte síť (přístupový bod), jejíž nastavení chcete sdílet s přístrojem.

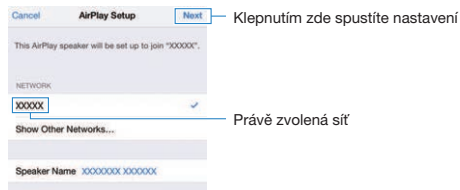

Po skončení procesu sdílení se přístroj automaticky připojí ke zvolené síti (přístupovému bodu) a na displeji se zobrazí „Completed“.  
Zobrazí-li se „Not shared“ nebo „Not connected“, opakujte postup od Kroku 5 nebo použijte jiný způsob připojení.

## 11 Chcete-li nabídku opustit, stiskněte tlačítko SETUP.

## ■ Použití konfigurace tlačítkem WPS

Bezdrátové připojení můžete snadno vytvořit jedním stiskem tlačítka WPS.

- 1 Stiskem tlačítka  (napájení) přístroj zapněte.
- 2 Přidržte tlačítko INFO (WPS) na čelním panelu na 3 vteřiny.  
Na displeji se zobrazí „Press WPS button on Access Point“.
- 3 Stiskněte tlačítko WPS na bezdrátovém routeru (přístupovém bodu).

Po skončení procesu připojení se na displeji zobrazí „Completed“.  
Zobrazí-li se „Not connected“, opakujte postup od kroku 1 nebo použijte jiný způsob připojení.

### Poznámka

- Přístroj se nemusí vždy připojit k síti, záleží na modelu bezdrátového routeru (přístupového bodu). V takovém případě zkuste připojení pomocí „Access Point Scan“ nebo „Manual Setting“ (str. 36).
- Můžete také zkusit použít volbu „WPS Button“ (str. 36) v nabídce „Setup“ a nastavit spojení pomocí tlačítka WPS.

### Co je WPS

- WPS (Wi-Fi Protected Setup) je standard vytvořený Wi-Fi Aliancí, který výrazně usnadňuje vytvoření domácí bezdrátové sítě.

## ■ Jiné způsoby připojení

Pokud bezdrátový router (přístupový bod) nepodporuje použití tlačítka WPS, konfiguruje bezdrátové připojení k síti postupem uvedeným dále.

**1 Stiskem tlačítka  $\phi$  (napájení) přístroj zapněte.**

**2 Zapněte televizor a přepněte vstup televizoru na zobrazení video signálu z tohoto přístroje (konektor HDMI OUT).**

### Poznámka

Operace s použitím TV obrazovky jsou k dispozici pouze v případě, že je televizor připojen k tomuto přístroji prostřednictvím HDMI.

**3 Stiskněte SETUP.**

**4 Pomocí šipek ( $\Delta/\nabla$ ) vyberte položku „Network“ a stiskněte ENTER.**

**5 Pomocí šipek ( $\Delta/\nabla$ ) vyberte položku „Network Connection“ a stiskněte ENTER.**

**6 Pomocí tlačítek šipek ( $\leftarrow/\rightarrow$ ) vyberte položku „Wireless (Wi-Fi)“ a stiskněte ENTER.**

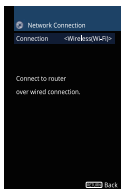

### Poznámka

Přístroj se automaticky připojí k přístupovému bodu, k němuž již byl připojen. V tom případě se zobrazí zpráva o úspěšném připojení. Tuto zprávu můžete ignorovat a pokračovat dalším krokem.

**7 Pomocí šipek ( $\Delta/\nabla$ ) vyberte požadovaný způsob připojení a stiskněte ENTER.**

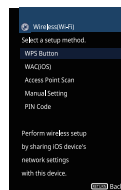

Jsou dostupné tyto způsoby připojení.

|                          |   |
|--------------------------|---|
| <b>WPS Button</b>        | Bezdrátové připojení můžete nastavit pomocí tlačítka WPS při sledování obrazovky TV. Postupujte podle pokynů na TV obrazovce.   |
| <b>WAC(iOS)</b>          | Viz „Sdílení nastavení iOS zařízení“ (str. 34).   |
| <b>Access Point Scan</b> | Připojení můžete nastavit vyhledáním přístupového bodu. Podrobnosti naleznete v kap. „Vyhledání přístupového bodu“ (str. 37).   |
| <b>Manual Setting</b>    | Údaje pro bezdrátové připojení (např. SSID) můžete zadat ručně. Podrobnosti naleznete v kap. „Ruční nastavení bezdrátového připojení“ (str. 38).  |
| <b>PIN Code</b>          | Bezdrátové připojení můžete vytvořit vložením PIN kódu přístroje do bezdrátového routeru (přístupového bodu). Tento způsob je možný u routerů s podporou funkce WPS PIN. Podrobnosti naleznete v kap. „Použití kódu WPS PIN“ (str. 39). |

## Vyhledání přístupového bodu

Pokud zvolíte způsob připojení „Access Point Scan“, přístroj začne vyhledávat přístupové body bezdrátových sítí. Po chvíli se jejich seznam zobrazí na obrazovce TV. Pokud bezdrátový router (přístupový bod) nepodporuje použití tlačítka WPS, konfiguruje bezdrátové připojení k síti postupem uvedeným dále.

### 1 Pomocí šipek ( $\Delta/\nabla$ ) vyberte požadovaný přístupový bod a poté stiskněte ENTER.

Na televizoru se objeví obrazovka bezdrátového připojení.

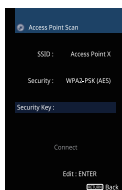

### 2 Stiskněte tlačítko ENTER.

### 3 Pomocí šipek a tlačítka ENTER zadejte bezpečnostní klíč.



### Funkce tlačítek

- [←]/[→]: Pohyb kurzoru vlevo a vpravo.
- [Aa]: Přepíná velká a malá písmena.
- [BKSP]: Maže znak vlevo od zvoleného znaku.
- [Mezera]: Vložení mezery.
- [DEL]: Smazání zvoleného znaku.

### 4 Pomocí šipek ( $\Delta/\nabla$ ) vyberte „Connect“ a stiskem ENTER spustíte připojení.

Po skončení procesu připojení se na TV zobrazí „Completed“.  
Zobrazí-li se „Not connected“, opakujte postup od Kroku 1 nebo použijte jiný způsob připojení.

### 5 Chcete-li nabídku opustit, stiskněte tlačítko SETUP.

## Ruční nastavení bezdrátového připojení

Pokud vyberete připojení způsobem „Manual Setting“, na TV se objeví obrazovka bezdrátového připojení.

Je nutné zadat SSID (název sítě), způsob šifrování a klíč sítě.



**1** Pomocí šipek ( $\Delta/\nabla$ ) vyberte „SSID“ a poté stiskněte ENTER.

**2** Pomocí šipek a tlačítka ENTER zadejte SSID přístupového bodu.



Po dokončení zadání klíče se volbou „OK“ vraťte k předchozí obrazovce.

**3** Pomocí kurzorových tlačítek ( $\Delta/\nabla$ ) vyberte „Security“ a kurzorovými tlačítky ( $\leftarrow/\rightarrow$ ) vyberte požadovanou metodu zabezpečení.

### Volby

None, WEP, WPA-PSK (AES), Mixed Mode

### Poznámka

Po volbě „None“ není komunikace šifrována a spojení nemusí být bezpečné.

**4** Pomocí šipek ( $\Delta/\nabla$ ) vyberte položku „Security Key“ a stiskněte ENTER.

### Poznámka

Zvolíte-li v kroku 3 „None“, není toto nastavení dostupné.

**5** Pomocí šipek a tlačítka ENTER zadejte bezpečnostní klíč.

Po volbě „WEP“ v kroku 3 zadejte řetězec 5 nebo 13 znaků, případně 10 nebo 26 hexadecimálních číslic.

Po volbě jiného způsobu zadejte řetězec 8 až 63 znaků nebo 64 hexadecimálních číslic.

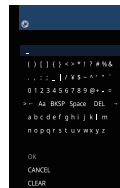

Po dokončení zadání klíče se volbou „OK“ vraťte k předchozí obrazovce.

**6** Pomocí šipek ( $\Delta/\nabla$ ) vyberte „Connect“ a stiskem ENTER spustíte připojení.

Po skončení procesu připojení se na TV zobrazí „Completed“.

Zobrazí-li se „Not connected“, ověřte, zda byly všechny informace zadány správně, a začněte znovu od kroku 1.

**7** Chcete-li nabídku opustit, stiskněte tlačítko SETUP.

## Použití kódu WPS PIN

Pokud vyberete připojení způsobem „PIN Code“, na TV se objeví seznam dostupných přístupových bodů.

- 1 Pomocí šipek (Δ/▽) vyberte požadovaný přístupový bod a poté stiskněte ENTER.**

Na TV se zobrazí kód PIN přístroje.



- 2 Tento PIN kód zadejte do bezdrátového routeru (přístupového bodu).**

Podrobnosti k nastavení naleznete v návodu k použití routeru (přístupového bodu).

- 3 Stiskem tlačítka ENTER spusťte proces připojení.**

Po skončení procesu připojení se na TV zobrazí „Completed“. Zobrazí-li se „Not connected“, opakujte postup od kroku 1 nebo použijte jiný způsob připojení.

- 4 Chcete-li nabídku opustit, stiskněte tlačítko SETUP.**

## Přímé připojení mobilního zařízení k přístroji (Wireless Direct)

Při přímém připojení mobilního zařízení postupujte podle tohoto návodu.

### Poznámka

Připojení Wireless Direct může být nezabezpečené, protože přenos není šifrován silnou šifrou. Přístroj může ovládat přehrávání médií v připojeném bezdrátovém zařízení bez povolení.

- 1 Stiskem tlačítka ⏻ (napájení) přístroj zapněte.**
- 2 Zapněte televizor a přepněte vstup televizoru na zobrazení video signálu z tohoto přístroje (konektor HDMI OUT).**

### Poznámka

Operace s použitím TV obrazovky jsou k dispozici pouze v případě, že je televizor připojen k tomuto přístroji prostřednictvím HDMI.

- 3 Stiskněte SETUP.**
- 4 Pomocí šipek (Δ/▽) vyberte položku „Network“ a stiskněte ENTER.**
- 5 Pomocí šipek (Δ/▽) vyberte položku „Network Connection“ a stiskněte ENTER.**
- 6 Pomocí šipek (◀/▶) vyberte „Wireless Direct“ a stiskněte ENTER.**



## 7 Pomocí kurzorových tlačítek (Δ/∇) vyberte „Security“ a kurzorovými tlačítky (</>) vyberte požadovanou metodu zabezpečení.

### Volby

None, WPA2-PSK (AES)

### Poznámka

Po volbě „None“ není komunikace šifrována a spojení nemusí být bezpečné.

## 8 Pomocí šipek (Δ/∇) vyberte položku „Security Key“ a stiskněte ENTER.

### Poznámka

Zvolíte-li v kroku 7 „None“, není toto nastavení dostupné.

## 9 Pomocí šipek a tlačítka ENTER zadejte bezpečnostní klíč.

Zadejte řetězec 8 až 63 znaků nebo 64 hexadecimálních číslic.



Po dokončení zadání klíče se volbou „OK“ vraťte k předchozí obrazovce.

### Poznámka

Před dalším krokem si poznamenejte tyto zadané informace. Budete je potřebovat ke konfiguraci Wi-Fi připojení mobilního zařízení.

- SSID zobrazené na TV obrazovce
- Bezpečnostní klíč, který jste zadali

## 10 Pomocí šipek (Δ/∇) vyberte „Save“ a stiskem ENTER nastavení uložte.

Po skončení procesu připojení se na TV zobrazí „Completed“.

Dále nakonfigurujte nastavení Wi-Fi mobilního zařízení.

## 11 Nakonfigurujte nastavení Wi-Fi mobilního zařízení.

Podrobnosti o nastavení mobilního zařízení najdete v příručce tohoto zařízení.

- 1 Na mobilním zařízení povolte Wi-Fi.
- 2 Ze seznamu dostupných přístupových bodů vyberte SSID zobrazené v kroku 9.
- 3 Pokud jste požádáni o heslo, zadejte klíč zobrazený v kroku 9.

## 12 Chcete-li nabídku opustit, stiskněte tlačítko SETUP.



## 10 Nastavení MusicCast

MusicCast je zcela nové bezdrátové hudební řešení Yamaha, které umožňuje sdílení hudby mezi místnostmi vašeho domova pomocí různých zařízení. Můžete poslouchat hudbu ze smartphonu, PC, úložiště NAS a streamovacích služeb kdekoli v domě pomocí jednoduše ovladatelné aplikace. Další podrobnosti a seznam přístrojů kompatibilních s MusicCast naleznete na stránkách Yamaha.

- Bezproblémové ovládání všech zařízení kompatibilních s MusicCast z aplikace „MusicCast CONTROLLER“.
- Propojení zařízení kompatibilních s MusicCast s dalšími zařízeními v jiné místnosti a současná reprodukce.
- Reprodukce hudby ze streamovacích služeb. (Kompatibilní streamovací hudební služby se mohou lišit podle oblasti a výrobku.)

### MusicCast CONTROLLER



K využití síťových funkcí zařízení kompatibilních s MusicCast je nutná speciální aplikace „MusicCast CONTROLLER“. Vyhledejte „MusicCast CONTROLLER“ na App Store nebo Google Play a nainstalujte ji do zařízení.

### Připojení přístroje k síti MusicCast

Při připojení přístroje k síti MusicCast postupujte podle tohoto návodu. Můžete přitom i nakonfigurovat bezdrátové připojení k síti.

#### Poznámka

Budete potřebovat SSID sítě a přístupový klíč.

**1** Stiskem tlačítka  (napájení) přístroj zapněte.

**2** Klepněte na ikonu aplikace „MusicCast CONTROLLER“ nainstalované v mobilním zařízení a klepněte na „Setup“.

#### Poznámka

Pokud jste již připojili k síti jiné zařízení kompatibilní s MusicCast, klepněte na „Settings“ a pak na „Add New Device“.

**3** V aplikaci „MusicCast CONTROLLER“ postupujte podle pokynů na obrazovce a pak přidržte tlačítko CONNECT na panelu přístroje na dobu delší 5 sekund.

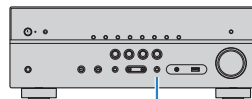

CONNECT

**4** Podle pokynů na displeji v aplikaci „MusicCast CONTROLLER“ vytvořte síť.

**5** Pomocí aplikace „MusicCast CONTROLLER“ přehrávejte hudbu.

#### Poznámka

- AirPlay a DSD audio nelze používat.
- Je-li povolen režim přímého přehrávání, nelze použít jiné vstupní zdroje než síťové nebo USB.

# REPRODUKCE

## Základní postupy při reprodukci

### Poslech zvuku

- 1 Zapněte externí zařízení (jako například TV či BD/DVD přehrávač) připojené k tomuto přístroji.**
- 2 Pomocí tlačítek volby vstupu vyberte požadovaný vstupní zdroj.**

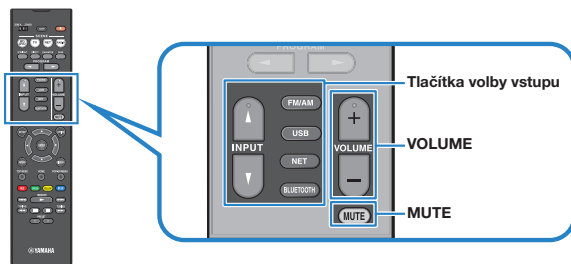

- 3 Spustíte reprodukci na externím zařízení nebo vyberte rozhlasovou stanici.**

Řiďte se návodem k obsluze dodávaným spolu s externím zařízením.

Podrobnosti o následujících operacích viz odpovídající stránky.

- „Poslech FM/AM rozhlasu (RX-V481)“ (str. 50)
- „Poslech rádia DAB (RX-V481D)“ (str. 55)
- „Poslech rádia FM (RX-V481D)“ (str. 60)
- „Přehrávání hudby uložené na zařízení Bluetooth®“ (str. 64)
- „Přehrávání hudby uložené na paměťovém zařízení USB“ (str. 68)
- „Přehrávání hudby uložené na mediálních serverech (PC/NAS)“ (str. 71)
- „Poslech internetových rádií“ (str. 74)
- „Přehrávání hudby prostřednictvím AirPlay“ (str. 66)

- 4 Tlačítka VOLUME nastavte hlasitost.**

#### Poznámka

- Chcete-li vypnout zvukový výstup, stiskněte MUTE. Opětovným stiskem MUTE obnovíte původní hlasitost.
- Pokud chcete upravit výšky/basy, použijte nabídku „Option“ nebo ovládací prvky TONE CONTROL na čelním panelu (str. 84).

## Přepínání informací na displeji

### 1 Opakovaným tisknutím tlačítka INFO volte různé zobrazované položky.



Název položky

Příslušná informace se zobrazí během asi 3 sekund po volbě položky.



Informace

#### Poznámka

Dostupné položky se liší v závislosti na zvoleném vstupním zdroji. Zobrazované položky mohou být také použity samostatně pro každou skupinu vstupů; ty jsou v tabulce odděleny čarami.

| Aktuální zdroj  | Položka   |
|---|---|
| <b>HDMI</b><br><b>AV</b><br><b>AUX</b><br><b>AUDIO</b>            | Input (název vstupního zdroje), DSP Program (název zvukového režimu), Audio Decoder (název dekodéru*)   |
| <b>Bluetooth</b><br><b>USB</b><br><b>SERVER</b><br><b>AirPlay</b> | Song (název skladby), Artist (jméno interpreta), Album (název alba), DSP Program (název zvukového režimu), Audio Decoder (název dekodéru*)  |
| <b>NET RADIO</b>  | Song (název skladby), Album (název alba), Station (název stanice) DSP Program (název zvukového režimu), Audio Decoder (název dekodéru*)   |
| <b>MusicCast Link</b>   | DSP Program (název zvukového režimu), Audio Decoder (název dekodéru*)   |
| <b>TUNER (FM/AM)</b>  | Frequency (kmitočet), DSP Program (název zvukového režimu), Audio Decoder (název dekodéru*)<br><br>(Pouze modely pro V.B. a Evropu)<br>Když je přístroj naladěn na stanici vysílající RDS, jsou k dispozici také RDS údaje (Radio Data System) (str. 54). |
| <b>TUNER (DAB)</b>  | Viz „Zobrazení informací DAB“ (str. 58).  |

\* Zobrazuje se název aktuálně zvoleného zvukového dekodéru. Pokud není použit dekodér, zobrazuje se „Decoder Off“.

## Výběr vstupního zdroje a oblíbeného nastavení jedním dotykem (SCENE)

Funkce SCENE umožňuje jediným stiskem tlačítka vybrat přiřazený vstupní zdroj, zvukový program, zapnout/vypnout režim vylepšení komprimované hudby nebo vybrat cílové zóny.

### Volba registrované scény

#### 1 Stiskněte SCENE.

Je vybrán vstupní zdroj a nastavení zaregistrovaná pro danou scénu. Pokud byl přístroj v pohotovostním režimu, automaticky se zapne.

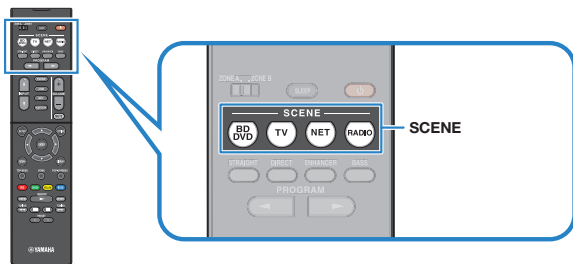

Ve výchozím stavu jsou pro jednotlivé scény zaregistrována následující nastavení.

| SCENE                     | BD/DVD | TV       | NET        | RADIO      |
|---------------------------|--------|----------|------------|------------|
| Vstupy                    | HDMI1  | AUDIO1   | NET RADIO  | TUNER      |
| Zvukový program           | Sci-Fi | STRAIGHT | 5ch Stereo | 5ch Stereo |
| Compressed Music Enhancer | Off    | On       | On         | On         |
| Přehrávání SCENE link     | On     | On       | Off        | Off        |
| Cílová zóna               | Zóna A | Zóna A   | Zóna A     | Zóna A     |

#### Poznámka

Funkce SCENE link umožňuje při výběru scény automatické zapnutí TV nebo spuštění reprodukce externího zařízení připojeného k přístroji prostřednictvím HDMI. Chcete-li funkci SCENE link povolit, nastavte v nabídce „Setup“ položku „SCENE“ (str. 94) na „On“.

### Registrace scény

#### 1 Pomocí následujících kroků připravte nastavení, která budete chtít scéně přiřadit.

- Vyberte vstupní zdroj (str. 42)
- Vyberte zvukový program (str. 45) nebo režim přímého dekódování (str. 48).
- Zapněte/vypněte režim vylepšení komprimované hudby (str. 49).
- Zapněte/vypněte výstup zvuku do Zóny A/B (str. 79).

#### 2 Přidržte požadované tlačítko SCENE, dokud se na displeji neobjeví „SET Complete“.



## Výběr zvukového režimu

Tento přístroj je vybaven řadou zvukových programů a dekodérů prostorového zvuku, které vám umožní vychutnat si jednotlivé zdroje v oblíbeném zvukovém režimu (např. s efekty zvukových polí nebo jako prostou stereo reprodukci).

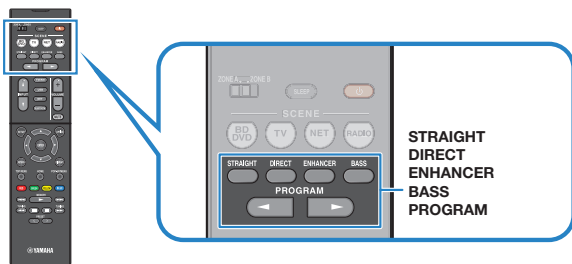

### Chci si užít sledování video zdrojů, jako jsou filmy, TV pořady a hry.

- Vyberte zvukový program vhodný pro video tisknutím tlačítka PROGRAM (str. 46).

### Chci si užít poslech hudby ve stereu.

- Vyberte zvukový program vhodný pro přehrávání hudby tisknutím tlačítka PROGRAM (str. 47).

### Chci si užít multikanálovou reprodukci zvuku z dvoukanálových zdrojů.

- Vyberte prostorový dekodér v nabídce „Option“ (str. 83).

### Chci si užít neupravený zvuk v originálních kanálech.

- Zvolte režim přímého průchodu stisknutím tlačítka STRAIGHT (str. 48).

### Chci si užít čistý věrný zvuk.

- Zvolte režim přímého průchodu stisknutím tlačítka DIRECT (str. 49).

Tento režim potlačuje elektrické rušení z ostatních obvodů a umožňuje plnou Hi-Fi kvalitu zvuku.

### Chci, aby zvuk více basoval.

- Povolte funkci Extra Bass stiskem tlačítka BASS (str. 49).

### Chci si užít poslech komprimované hudby.

- Povolte funkci Compressed Music Enhancer tlačítkem ENHANCER (str. 49).

Tento režim umožňuje poslech komprimovaných hudebních formátů ze zdrojů Bluetooth a paměti USB s obohacením jejich zvuku (str. 49).

### Poznámka

- Zvukový režim lze aplikovat samostatně na každý vstupní zdroj.
- Když přehráváte audio signál se vzorkovací frekvencí vyšší než 96 kHz, automaticky se vybere režim přímého dekódování (str. 48).
- Podle indikátorů reproduktorů na displeji čelního panelu (str. 10) můžete zjistit, které z reproduktorů právě reprodukuje zvuk.

## Využití stereofonních zvukových polí (CINEMA DSP 3D)

### CINEMA DSP 3D

Tento přístroj je vybaven širokou paletou zvukových programů, které využívají originální DSP technologii Yamaha (CINEMA DSP 3D). Umožní vám v obývacím pokoji snadno vytvořit zvukový prostor jako ve skutečném kině nebo koncertním sále a vychutnat si přirozené stereofonní zvukové pole.

Kategorie zvukových programů

Svítlí „CINEMA DSP“



Zvukový program

### Poznámka

- Úroveň efektu zvukového pole můžete nastavit pomocí položky „DSP Level (DSP Level)“ (str. 84) v nabídce „Option“.
- Chcete-li používat konvenční CINEMA DSP, nastavte „CINEMA DSP 3D Mode“ (str. 95) v nabídce „Setup“ na „Off“.

## Zvukové programy vhodné pro filmy (MOVIE)

Následující zvukové programy jsou optimalizované pro sledování video zdrojů, jako jsou filmy, TV pořady a hry.

|                  |  |
|------------------|--|
| <b>Standard</b>  | Tento program vytváří zvukové pole zvýrazňující prostorový dojem bez narušení originálního rozmístění zvuků multikanálových signálů, jako jsou Dolby Digital a DTS. Byl navržen jako koncept ideálního kinosálu, ve kterém je publikum obklopeno dozvuky zleva, zprava a zezadu.                               |
| <b>Spectacle</b> | Tento program přináší do vašeho domova velkolepost spektakulárních filmových produkcí. Nabízí široký zvukový prostor odpovídající širokoúhlému filmovému plátnu a posiluje široký dynamický rozsah, který umožní zachytit vše od nepatrných jemných zvuků po mocná hlasitá dunění.                             |
| <b>Sci-Fi</b>    | Tento program zřetelně reprodukuje pečlivě propracovaný zvukový design největších vědeckofantastických filmů a filmů se speciálními efekty. Můžete si vychutnat širokou paletu kinematografických virtuálních prostorů reprodukovanych s jasnou separací mezi dialogy, zvukovými efekty a podbarvující hudbou. |

|                         |  |
|-------------------------|--|
| <b>Adventure</b>        | Tento program je ideální pro precizní reprodukci zvuku akčních a dobrodružných filmů. Zvukové pole potlačuje ozvěny, klade však důraz na vnímání stranové šíře a reprodukci mocného prostoru rozprostřeného široce doleva a doprava. Potlačená hloubka vytváří čistý a mocný prostor, zároveň však zachovává artikulaci zvuků a separaci kanálů.             |
| <b>Drama</b>            | Tento program nabízí vyrovnané ozvěny vhodné pro širokou škálu filmových žánrů od vážných dramát po muzikály a komedie. Dozvuky jsou mírné, avšak dostatečně prostorové. Zvukové efekty a podbarvující hudba jsou reprodukovány s jemnou ozvěnou, která neovlivňuje artikulaci dialogů. Poslech vás neunaví ani po dlouhé době.                              |
| <b>Mono Movie</b>       | Tento program je určen pro reprodukci monofonních video zdrojů, jako jsou klasické filmy v atmosféře starého dobrého biografu. Doplněním původního zvuku o šířku a vhodné dozvuky vytváří tento program příjemný prostor s hloubkou.   |
| <b>Sports</b>           | S tímto programem si může posluchač plně vychutnat živost sportovních a zábavných pořadů. Ve sportovních přenosech je hlas komentátora umístěn zřetelně do středu, zatímco je atmosféra stadionu realisticky zprostředkována rozprostřením hlasů fanoušků v prostoru.  |
| <b>Action Game</b>      | Tento program je vhodný pro akční hry, jako jsou automobilové závody a bojové hry. Realismus a zdůraznění některých efektů přeneše hráče přímo do středu dění a umožní mu intenzivnější herní zážitek. Tyto programy použijte v kombinaci s režimem vylepšení komprimované hudby pro dosažení ještě větší dynamiky a mohutnosti zvukového pole.              |
| <b>Roleplaying Game</b> | Tento program je vhodný pro PRG hry a adventury. Tento program obohacuje zvukové pole o hloubku pro přirozenou a realistickou reprodukci doprovodné hudby, speciálních efektů a dialogů v široké paletě nejrůznějších scén. Tento program použijte v kombinaci s režimem vylepšení komprimované hudby pro dosažení čistšího a prostornějšího zvukového pole. |

## ■ Zvukové programy vhodné pro poslech hudby (MUSIC)

Následující zvukové programy jsou optimalizovány pro poslech hudebních zdrojů.

|                         |   |
|-------------------------|---|
| <b>Hall in Munich</b>   | Tento program simuluje Mnichovskou koncertní síň s cca 2 500 sedadly se stylovým dřevěným interiérem. Bohatě se rozprostírající, nádherně jemné dozvuky vytvářejí uklidňující atmosféru. Virtuální sedadlo posluchače se nachází v levé centrální části arény.  |
| <b>Hall in Vienna</b>   | Tento program simuluje středně velkou koncertní síň s cca 1700 místy kvádřového tvaru, který je ve Vídni tradiční. Sloupy a řezbářská výzdoba vytvářejí neobyčejně komplexní odrazy všude kolem publika a vzniká tak velmi plný, bohatý zvuk.   |
| <b>Chamber</b>          | Tento program vytváří relativně široký prostor s vysokým stropem, jako v audienční síni. Nabízí příjemné dozvuky, vhodné pro zámeckou a komorní hudbu.  |
| <b>Cellar Club</b>      | Tento program simuluje živou scénu s nízkým stropem a domáckou atmosférou. Realistická, živá atmosféra tohoto pole vytváří mohutný zvuk, jako kdyby se posluchač nacházel v prvních řadách před malým pódiem.   |
| <b>The Roxy Theatre</b> | Tento program vytváří zvukové pole 460místného rockového koncertního sálu v Los Angeles. Virtuální pozice posluchače se nachází v levém středu haly.  |
| <b>The Bottom Line</b>  | Tento program vytváří zvukové pole simulující slavný newyorský jazzový klub The Bottom Line. Parket pojme 300 posluchačů a toto zvukové pole nabízí přirozenou a životem kypící atmosféru.  |
| <b>Music Video</b>      | S tímto programem si vychutnáte videozáznamy popových, rockových a jazzových koncertů, jako byste byli přímo na místě. Ponořte se do žhavé atmosféry koncertu a vychutnejte si živost zpěvu a sólových nástrojů na pódiu, realismus rytmických nástrojů a okolního prostoru velkého živého sálu, jak jej vytváří toto zvukové pole. |

## ■ Zvukové programy vhodné pro stereofonní reprodukci (STEREO)

Můžete zvolit stereo reprodukci.

|                   |  |
|-------------------|--|
| <b>2ch Stereo</b> | Tento program použijte pro smíchání multikanálových zdrojů do 2 kanálů. Když jsou na vstupu multikanálové signály, jsou smíchány do dvou kanálů a přivedeny na výstup levého a pravého předního reproduktoru (tento program nevyužívá CINEMA DSP).                                     |
| <b>5ch Stereo</b> | Tento program použijte k vstupu zvuku ze všech reproduktorů. Když přehráváte multikanálové zdroje, smíchá je tento přístroj do dvou kanálů a výsledný zvuk pak přehrává ze všech reproduktorů. Tento program vytváří širší zvukové pole a je ideální pro zvukovou kulisu na večírcích. |

### Poznámka

CINEMA DSP 3D (str. 46) a Virtual CINEMA DSP (str. 47) nepracují, pokud je vybráno „2ch Stereo“ nebo „5ch Stereo“.

## ■ Poslech efektů zvukových polí bez prostorových reproduktorů (Virtual CINEMA DSP)

Pokud vyberete jeden ze zvukových programů (kromě programů 2ch Stereo a 5ch Stereo) a nejsou připojeny prostorové reproduktory, přístroj automaticky vytvoří prostorové zvukové pole pomocí předních reproduktorů.

## ■ Poslech prostorového zvuku z 5 reproduktorů umístěných vpředu (Virtual CINEMA FRONT)

Prostorový zvuk můžete poslouchat i při umístění prostorových reproduktorů vpředu.

## ■ Poslech prostorového zvuku se sluchátky (SILENT CINEMA)

SILENT™  
CINEMA

Připojte-li sluchátka ke konektoru PHONES a vyberete zvukový program nebo prostorový dekodér, můžete si i se sluchátky vychutnat prostorový zvuk a efekty zvukových polí stejně jako při poslechu prostřednictvím multikanálového reproduktorového systému.

## Poslech neupravovaného zvuku

Vstupní zdroje můžete přehrávat bez zpracování efekty zvukových polí.

### 1 Přehrávání v původním počtu kanálů (přímé dekódování)

Když je povolen režim přímého dekódování, reprodukuje přístroj v případě 2kanalových zdrojů (např. CD) stereo zvuk a v případě multikanalových zdrojů nezpracovaný multikanalový zvuk.

#### 1 Stiskněte STRAIGHT.

Při každém stisknutí tohoto tlačítka se aktivuje nebo deaktivuje přímé dekódování.



### ■ Přehrávání dvoukanalových zdrojů v multikanalovém zvuku (prostorový dekodér)

Prostorový dekodér umožňuje multikanalovou reprodukci neupravovaného zvuku ze dvoukanalových zdrojů. Když je na vstupu multikanalový zdroj, pracuje tento režim stejně jako režim přímého dekódování.

Podrobnosti o jednotlivých dekodérech viz „Slovníček“ (str. 120).

#### 1 Opakovaným stisknutím tlačítka PROGRAM vyberte prostorový dekodér.

Je zvolen dříve zvolený dekodér. Prostorový dekodér můžete změnit pomocí položky „Sur.Decode“ (str. 83) v nabídce „Option“.

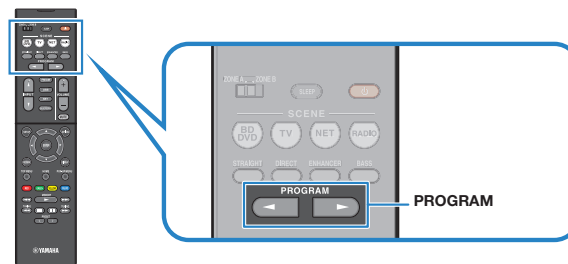

Zobrazí se „SUR. DECODE“



|                         |  |
|-------------------------|--|
| <b>Dolby Pro Logic</b>  | Používá dekodér Dolby Pro Logic vhodný pro všechny zdroje. |
| <b>Dolby PLII Movie</b> | Používá dekodér Dolby Pro Logic II vhodný pro filmy.       |
| <b>Dolby PLII Music</b> | Používá dekodér Dolby Pro Logic II vhodný pro hudbu.       |
| <b>Dolby PLII Game</b>  | Používá dekodér Dolby Pro Logic II vhodný pro hry.         |
| <b>Neo:6 Cinema</b>     | Používá dekodér DTS Neo: 6 vhodný pro filmy.               |
| <b>Neo:6 Music</b>      | Používá dekodér DTS Neo: 6 vhodný pro hudbu.               |

#### Poznámka

Parametry prostorového dekodéru můžete nastavit pomocí položky „DSP Parameter“ (str. 95) v nabídce „Setup“.



## Poslech čistého, vysoce věrného zvuku (přímá reprodukce)

Když je aktivován režim přímé reprodukce, prochází signál z vybraného zdroje minimálním počtem obvodů, aby se co nejvíce omezil šum z obvodů, které nejsou pro přehrávání nezbytné (například displej čelního panelu). Můžete si tak vychutnat zvuk v Hi-Fi kvalitě.

### 1 Stiskněte DIRECT.

Při každém stisknutí tohoto tlačítka se aktivuje nebo deaktivuje přímá reprodukce.



#### Poznámka

- Když je aktivní režim přímé reprodukce, nejsou následující funkce k dispozici.
- Volba zvukových programů
- Nastavení tónových korekcí
- Ovládání menu na obrazovce a nabídky „Option“
- Zobrazení informací na displeji čelního panelu (není-li v činnosti)

## Zesílení basů (Extra Bass)

Funkce Extra Bass umožňuje užívat si basového základu hudby bez ohledu na velikost připojených reproduktorů nebo přítomnost subwooferu.

### 1 Stiskněte tlačítko BASS.

Každý stisk tohoto tlačítka povolí nebo zakáže funkci Extra Bass.

#### Poznámka

Pro aktivaci/deaktivaci funkce Extra Bass lze použít také položku „Extra Bass“ (str. 91) v nabídce „Setup“.

## Přehrávání digitálně komprimovaných formátů (např. MP3, WMA atd.) s vylepšeným zvukem (Compressed Music Enhancer)

#### compressed music

#### ENHANCER

Funkce Compressed Music Enhancer obnovuje hloubku a šifku zvuku, takže si můžete vychutnat dynamický zvuk v kvalitě blízké originálnímu zvuku před kompresí. Tuto funkci lze použít spolu s ostatními zvukovými režimy

### 1 Stiskněte ENHANCER.

Při každém stisknutí tohoto tlačítka se aktivuje nebo deaktivuje funkce vylepšení komprimované hudby.

Svítil „ENHANCER“



#### Poznámka

- Režim vylepšení komprimované hudby nepracuje s následujícími zdroji zvuku.
  - Signály se vzorkovací frekvencí vyšší než 48 kHz
  - Streamovaný zvuk s vysokým rozlišením
- Pro aktivaci/deaktivaci vylepšení komprimované hudby lze použít také položku „Enhancer (Enhancer)“ (str. 85) v nabídce „Option“.

## Poslech rozhlasu FM/AM (RX-V481)

Rozhlasovou stanicí můžete naladit zadáním frekvence nebo výběrem z předvolených rozhlasových stanic.

### Poznámka

- Rozhlasové frekvence se budou lišit v závislosti na zemi nebo regionu, ve kterém je přístroj používán. Výklad v této kapitole používá vyobrazení s frekvencemi používanými britskými a evropskými modely.
- Pokud nemůžete docílit kvalitního příjmu, upravte orientaci FM/AM antény.

## Nastavení kroku ladění

(Pouze mezinárodní model a modely pro Asii, Brazílii a Taiwan)

Z výroby je krok ladění nastaven na 50 kHz pro FM a 9 kHz pro AM. V závislosti na zemi nebo regionu, kde budete rozhlas poslouchat, můžete krok ladění nastavit na 100 kHz pro FM a 10 kHz pro AM.

- 1 Přepněte přístroj do pohotovostního režimu.**
- 2 Držte tlačítko STRAIGHT na čelním panelu a stiskněte tlačítko  $\phi$  (napájení).**

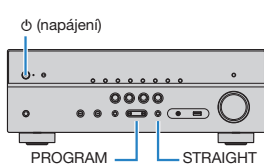

- 3 Opakovaným stiskem PROGRAM vyberte „TU“.**



- 4 Stiskem STRAIGHT vyberte „FM100/AM10“.**
- 5 Stiskem tlačítka  $\phi$  (napájení) vypnete přístroj do pohotovostního režimu a poté jej opět zapnete.**

## Zvolení přijímané frekvence

- 1 Stiskem FM/AM vyberte vlnový rozsah.**  
Jako vstupní zdroj je vybrán „TUNER“ a poté se zobrazí aktuálně vybraná frekvence.



## 2 Opakovaným stiskem tlačítka TUNING naladíte frekvenci.

Delším podržením tlačítka spustíte automatické vyhledání stanice.

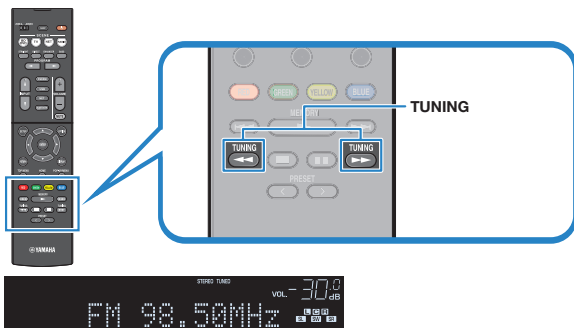

Když je přijímán signál stanice, svítí „TUNED“.  
Při příjmu stereo vysílání svítí také „STEREO“.

### Poznámka

- U stanic v pásmu FM můžete přepínat mezi stereofonním („Stereo“) a monofonním („Mono“) poslechem pomocí „FM Mode“ (str. 83) v nabídce „Option“. Pokud je příjem signálu FM rozhlasových stanic nestabilní, může se přepnutím do monofonního režimu zlepšit.
- Jestliže v menu „Option“ vyberete v položce „Video Out (Video Out)“ (str. 86) vstupní konektor video, můžete při současném poslechu rádia sledovat video z externích zařízení.

## Uložení oblíbených rozhlasových stanic (předvolby)

Můžete uložit až 40 rozhlasových stanic jako předvolby. Jakmile je stanice uložena, můžete ji snadno naladit zadáním jejího čísla předvolby.

### ■ Automatická předvolba rozhlasových stanic (funkce Auto Preset)

Automaticky uloží FM rozhlasové stanice se silným signálem (až 40 stanic).

#### Poznámka

- Chcete-li jako předvolby uložit AM stanice, postupujte podle odstavce „Manuální uložení rozhlasových stanic“ (str. 52).
- (Pouze modely pro V.B. a Evropu)  
Funkce Auto Preset uloží automaticky pouze stanice vysílající RDS.

- 1 Stiskem FM/AM vyberte jako vstupní zdroj „TUNER“.
- 2 Stiskněte OPTION.
- 3 Pomocí kurzorových tlačítek vyberte „Preset“ a stiskněte ENTER.



## 4 Chcete-li spustit automatické ukládání předvoleb, stiskněte ENTER.

Během funkce Auto Preset se zobrazí „SEARCH“



Stiskněte číslo, od kterého se mají předvolby ukládat

### Poznámka

- Číslo předvolby, od které chcete spustit ukládání, vyberte pomocí tlačítek (</>) nebo PRESET.
- Chcete-li zrušit automatické ukládání předvoleb, stiskněte RETURN.

Po dokončení procesu automatického ukládání předvoleb se objeví „FINISH“ a nabídka „Option“ se automaticky zavře.



## Manuální uložení rozhlasových stanic

Vyberte rozhlasovou stanici manuálně a uložte ji pod číslem předvolby.

### 1 Postup naladění požadované rozhlasové stanice najdete v kapitole „Zvolení přijímané frekvence“ (str. 50).

### 2 Podržte na několik sekund tlačítko MEMORY.

Při prvním ukládání stanice bude vybraná rozhlasová stanice uložena pod číslem předvolby „01“. Každá další vybraná rozhlasová stanice je pak uložena na následující volnou pozici (číslo předvolby) za poslední využitou pozicí.

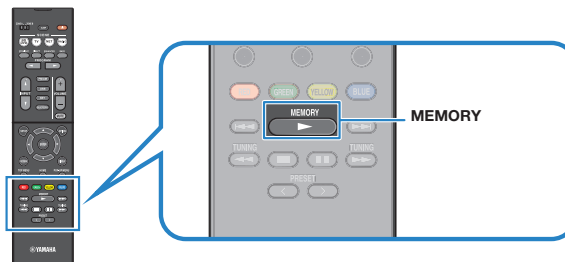

Číslo předvolby

### Poznámka

Chcete-li vybrat číslo předvolby, pod kterým chcete stanici uložit, stiskněte po naladění požadované stanice jednou tlačítko MEMORY, poté stiskem PRESET vyberte číslo předvolby a poté stiskněte opět tlačítko MEMORY.



„Empty“ (nevyužito) nebo aktuálně uložená frekvence

## ■ Výběr předvolené stanice

Vybráním příslušného čísla předvolby naładte uloženou rozhlasovou stanicí.

- 1 Stiskem FM/AM vyberte jako vstupní zdroj „TUNER“.
- 2 Opakovaným stiskem PRESET vyberte požadovanou rozhlasovou stanicí.

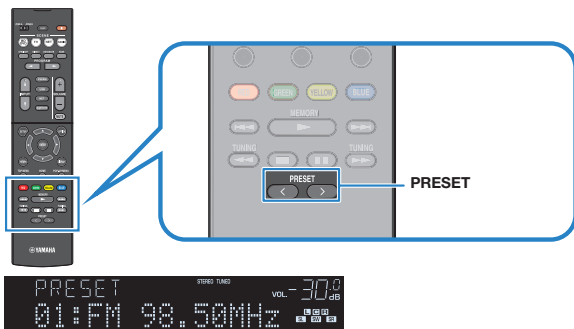

### Poznámka

Pokud nejsou uloženy žádné rozhlasové stanice, objeví se „No Presets“.

## ■ Vymazání předvolených stanic

Vymažte rozhlasové stanice uložené pod čísly předvolby.

- 1 Stiskem FM/AM vyberte jako vstupní zdroj „TUNER“.
- 2 Stiskněte OPTION.
- 3 Pomocí kurzorových tlačítek vyberte „Preset“ a stiskněte ENTER.



- 4 Pomocí šipek (Δ/∇) vyberte „CLEAR“.
- 5 Pomocí šipek (</>) vyberte předvolenou stanicí, kterou chcete vymazat, a stiskněte ENTER.



Předvolená stanice určená k vymazání

Po vymazání předvolené stanice se objeví „Cleared“ a poté se zobrazí následující využitě číslo předvolby.



- 6 Opakujte krok 5, dokud nevymažete všechny požadované předvolby.
- 7 Chcete-li nabídku opustit, stiskněte tlačítko OPTION.

## Naladění RDS stanic

(Pouze modely pro V.B. a Evropu)

RDS (Radio Data System) je systém, který FM stanicím v mnoha zemích umožňuje spolu s normálním vysláním přenášet i další specifické informace. Tento přístroj je schopen přijímat různá RDS data, jako název stanice, typ vysílaného pořadu, textové informace a přesný čas, pokud naladěná RDS stanice taková data vysílá.

### Zobrazení RDS informací

#### 1 Naladíte stanici vysílající RDS.

##### Poznámka

Chcete-li naladit stanice vysílající data RDS, doporučujeme použít automatické naladění předvoleb (str. 51).

#### 2 Stiskněte INFO.

S každým stiskem tlačítka se změní zobrazená položka.



Název položky

Přibližně po 3 vteřinách se objeví odpovídající informace pro zobrazenou položku.



Informace

|                        |                                |
|------------------------|--------------------------------|
| <b>Program Service</b> | Název stanice                  |
| <b>Program Type</b>    | Typ aktuálně vysílaného pořadu |
| <b>Radio Text</b>      | Informace o aktuálním pořadu   |
| <b>Clock Time</b>      | Aktuální čas                   |
| <b>DSP Program</b>     | Název zvukového režimu         |
| <b>Audio Decoder</b>   | Název dekodéru                 |
| <b>Frequency</b>       | Kmitočet                       |

##### Poznámka

Pokud rozhlasová stanice nepodporuje RDS služby, „Program Service“, „Program Type“, „Radio Text“ a „Clock Time“ se neobjeví.

### Automatický příjem dopravního zpravodajství

Když je jako vstupní zdroj vybrán „TUNER“, může přístroj automaticky přijímat dopravní informace. Chcete-li tuto funkci povolit, postupujte podle následující procedury a nastavte stanici vysílající dopravní informace.

#### 1 Je-li jako vstupní zdroj vybrán „TUNER“, stiskněte OPTION.

#### 2 Pomocí kurzorových tlačítek vyberte „Traffic Program“ (TrafficProgram) a stiskněte ENTER.

Do 5 vteřin se spustí vyhledávání stanice vysílající dopravní zpravodajství. Opětovným stiskem ENTER zahájíte vyhledávání okamžitě.

##### Poznámka

- Chcete-li vyhledávat dopředu/zpět od aktuální frekvence, stiskněte během zobrazení „READY“ kurzorová tlačítka (Δ/∇).
- Chcete-li vyhledávání zrušit, stiskněte RETURN.
- V závorkách je uváděno zobrazení displeje čelního panelu.

Po dokončení vyhledávání se na 3 vteřiny objeví následující zobrazení.



Stanice s dopravním zpravodajstvím (kmitočet)

##### Poznámka

Pokud nebyla nalezena žádná stanice vysílající dopravní zpravodajství, zobrazí se na 3 vteřiny „TP Not Found“.

## Poslech rádia DAB (RX-V481D)

DAB (Digital Audio Broadcasting) využívá digitální signály, které oproti analogovým signálům umožňující čistší zvuk a stabilnější příjem. Přístroj je schopen i příjmu DAB+ (vylepšené verze DAB) umožňujícího příjem více stanic díky kodeku MPEG-4 (AAC+), který je účinnější a tedy výhodnější pro přenos signálu.

### Poznámka

- Přístroj podporuje pouze III. pásmo (174–240 MHz).
- Nezapomeňte si ověřit pokrytí DAB signálem ve vaší oblasti, protože ne všechny lokality jsou v současnosti pokryty. Stav vysílání DAB v jednotlivých zemích a mezinárodní DAB frekvence naleznete online ve WorldDMB na adrese <http://www.worlddab.org/>.
- Podrobnosti k připojení antény naleznete v kap. „Připojení antén rádia“ (str. 25).

## Příprava DAB ladění

Před poslechem rozhlasových stanic DAB proveďte úvodní vyhledávání postupem uvedeným dále.

1

### Stiskem FM/DAB zvolte pásmo DAB.

Pokud dosud nebylo provedeno úvodní vyhledávání stanic, na displeji se zobrazí následující zpráva.



2

### Stiskem ENTER spustíte funkci vyhledávání.



Po skončení úvodního vyhledávání přístroj automaticky naladí první nalezenou a uloženou stanicí DAB.



### Poznámka

- Pokud nebyly nalezeny žádné stanice DAB, zobrazí se opět zpráva z kroku 1. Stiskem ENTER spustíte funkci vyhledávání znovu.
- Můžete zkontrolovat sílu signálu každého kanálu DAB (str. 59).
- Pro vyvolání úvodního vyhledávání po uložení některých stanic DAB do předvoleb vyberte „Init Scan“ (str. 83) v menu „Option“. Při opakovaném úvodním vyhledávání budou smazány všechny dosud uložené stanice DAB z předvoleb.

## Naladění stanice DAB

Můžete zvolit stanici DAB ze stanic uložených v předvolbách po úvodním vyhledávání.

### 1 Stiskem FM/DAB zvolte pásmo DAB.

Jako vstupní zdroj je vybrán „TUNER“ a poté se zobrazí aktuálně vybraná frekvence rádia DAB.

### 2 Opakovaným tisknutím tlačítka TUNING vyberte požadovanou stanici DAB.

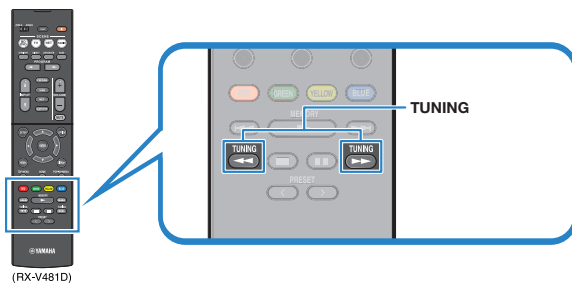

#### Poznámka

- Pokud není zvolená stanice DAB dostupná, zobrazuje se „Off Air“.
- Při příjmu sekundární stanice se zobrazuje „2“ vedle „DAB“.

Sekundární stanice



- Jestliže v menu „Option“ vyberete v položce „Video Out (Video Out)“ (str. 86) vstupní konektor video, můžete při současném poslechu rádia sledovat video z externích zařízení.



## Uložení oblíbených rozhlasových stanic DAB (předvolby)

Můžete uložit až 40 rozhlasových stanic DAB do předvoleb. Jakmile je stanice uložena, můžete ji snadno naladit zadáním jejího čísla předvolby.

### Poznámka

Můžete automaticky nebo manuálně uložit až 40 oblíbených rozhlasových stanic v pásmech DAB a FM do předvoleb.

## Uložení oblíbených rozhlasových stanic DAB

Vyberte rozhlasovou stanici DAB a uložte ji pod číslem předvolby.

**1** Postup naladění požadované stanice DAB najdete v kapitole „Naladění stanice DAB“ (str. 56).

**2** Podržte na několik sekund tlačítko MEMORY.

Při prvním ukládání stanice bude vybraná rozhlasová stanice uložena pod číslem předvolby „01“. Každá další vybraná rozhlasová stanice je pak uložena na následující volnou pozici (číslo předvolby) za poslední využitou pozici.

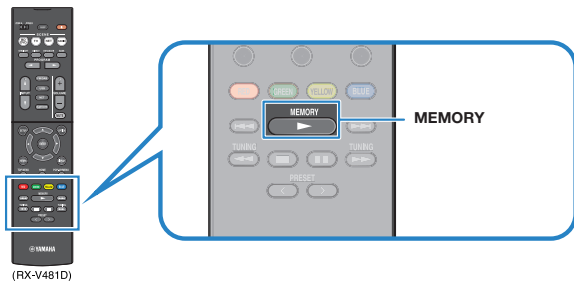

Číslo předvolby

### Poznámka

Chcete-li vybrat číslo předvolby, pod kterým chcete stanici uložit, stiskněte po naladění požadované stanice jednou tlačítko MEMORY, poté stiskem PRESET vyberte číslo předvolby a poté stiskněte opět tlačítko MEMORY.



„Empty“ (nepoužito) nebo „Overwrite?“ (obsazeno)

## Naladění předvolené rozhlasové stanice DAB

Vybráním příslušného čísla předvolby naladíte uloženou rozhlasovou stanici DAB.

**1** Stiskem FM/DAB vyberte jako vstupní zdroj „TUNER“.

**2** Opakovaným stiskem PRESET vyberte požadovanou rozhlasovou stanici DAB.

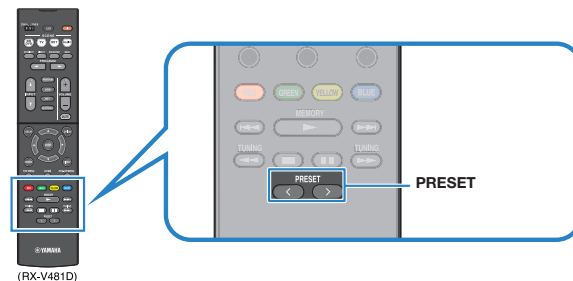

### Poznámka

Pokud nejsou uloženy žádné stanice DAB, objeví se „No Presets“.

## ■ Mazání stanic DAB z předvoleb

Vymažte stanice DAB uložené pod čísly předvolby.

- 1 Stiskem FM/DAB vyberte jako vstupní zdroj „TUNER“.
- 2 Stiskněte OPTION.
- 3 Pomocí kurzorových tlačítek vyberte „Preset“ a stiskněte ENTER.



- 4 Pomocí šipek (Δ/∇) vyberte „CLEAR“.

- 5 Pomocí šipek (◀/▶) vyberte předvolenou stanici, kterou chcete vymazat, a stiskněte ENTER.



Předvolená stanice určená k vymazání

Po vymazání předvolené stanice se objeví „Cleared“ a poté se zobrazí následující využitě číslo předvolby.



- 6 Opakujte krok 5, dokud nevymažete všechny požadované předvolby.
- 7 Chcete-li nabídku opustit, stiskněte tlačítko OPTION.

## Zobrazení informací DAB

Přístroj může přijímat různé druhy informací DAB přenášených naladěnou stanicí DAB.

- 1 Naladíte požadovanou DAB stanici.
- 2 Opakovaným tisknutím tlačítka INFO volte různé zobrazované položky.



Název položky

Príslušná informace se zobrazí během asi 3 sekund po volbě položky.



Informace

|                             |  |
|-----------------------------|--|
| Service Label               | Název stanice  |
| DLS (Dynamic Label Segment) | Informace o aktuální stanici                         |
| Ensemble label              | Název souboru  |
| Program Type                | Žánr stanice   |
| Date And Time               | Aktuální datum a čas                                 |
| Audio Mode                  | Zvukový režim (mono/stereo) a datový tok             |
| CH Label/Freq.              | Označení kanálu a kmitočet                           |
| Signal quality              | Kvalita příjmu signálu (0 [žádný] až 100 [nejlepší]) |
| DSP Program                 | Název zvukového režimu                               |
| Audio Decoder               | Název dekodéru                                       |

### Poznámka

Některé informace nemusejí být v závislosti na konkrétní stanici DAB k dispozici.

## ■ Ověření síly signálu každého kanálu DAB

Můžete zkontrolovat sílu signálu každého kanálu DAB (0 [žádný] až 100 [nejlepší]).

- 1 Stiskem FM/DAB vyberte jako vstupní zdroj „TUNER“.**
- 2 Stiskněte OPTION.**
- 3 Pomocí kurzorových tlačítek vyberte „Tune Aid“ a stiskněte ENTER.**
- 4 Pomocí kurzorových tlačítek (</>) vyberte požadovanou stanicí DAB.**



Název kanálu DAB

Síla signálu

- 5 Chcete-li nabídku opustit, stiskněte tlačítko OPTION.**

## ■ Informace o kmitočtu DAB

Přístroj podporuje pouze III. pásmo (174 až 240 MHz).

| Kmitočet    | Označení kanálu |
|-------------|-----------------|
| 174,928 MHz | 5A              |
| 176,640 MHz | 5B              |
| 178,352 MHz | 5C              |
| 180,064 MHz | 5D              |
| 181,936 MHz | 6A              |
| 183,648 MHz | 6B              |
| 185,360 MHz | 6C              |
| 187,072 MHz | 6D              |
| 188,928 MHz | 7A              |
| 190,640 MHz | 7B              |
| 192,352 MHz | 7C              |
| 194,064 MHz | 7D              |
| 195,936 MHz | 8A              |
| 197,648 MHz | 8B              |
| 199,360 MHz | 8C              |
| 201,072 MHz | 8D              |
| 202,928 MHz | 9A              |
| 204,640 MHz | 9B              |
| 206,352 MHz | 9C              |
| 208,064 MHz | 9D              |
| 209,936 MHz | 10A             |
| 211,648 MHz | 10B             |
| 213,360 MHz | 10C             |
| 215,072 MHz | 10D             |
| 216,928 MHz | 11A             |
| 218,640 MHz | 11B             |
| 220,352 MHz | 11C             |
| 222,064 MHz | 11D             |
| 223,936 MHz | 12A             |
| 225,648 MHz | 12B             |
| 227,360 MHz | 12C             |
| 229,072 MHz | 12D             |
| 230,784 MHz | 13A             |
| 232,496 MHz | 13B             |

| Kmitočet    | Označení kanálu |
|-------------|-----------------|
| 234,208 MHz | 13C             |
| 235,776 MHz | 13D             |
| 237,488 MHz | 13E             |
| 239,200 MHz | 13F             |

## Poslech rádia FM (RX-V481D)

Rozhlasovou stanicí FM můžete naladit zadáním kmitočtu nebo výběrem z předvolených rozhlasových stanic.

### Zvolení přijímané frekvence

#### 1 Stiskem FM/DAB zvolte pásmo FM.

Jako vstupní zdroj je vybrán „TUNER“ a poté se zobrazí aktuálně zvolený kmitočet.



#### 2 Opakovaným stiskem tlačítka TUNING naladíte frekvenci.

Delším podržením tlačítka spustíte automatické vyhledání stanice.

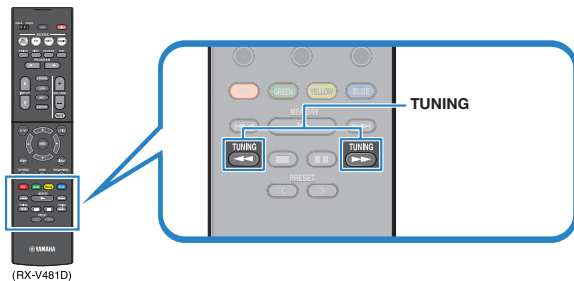

Je-li přijímán signál stanice FM, svítí „TUNED“. Při příjmu stereo vysílání svítí také „STEREO“.

#### Poznámka

- U stanic v pásmu FM můžete přepínat mezi „Stereo“ (stereofonním) a „Mono“ (monofonním) poslechem rádia FM pomocí „FM Mode“ (str. 83) v nabídce „Option“. Pokud je příjem signálu FM rozhlasových stanic nestabilní, může se přepnutím do monofonního režimu zlepšit.
- Jestliže v menu „Option“ vyberete v položce „Video Out (Video Out)“ (str. 86) vstupní konektor video, můžete při současném poslechu rádia sledovat video z externích zařízení.

### Uložení oblíbených rozhlasových stanic FM (předvolby)

Můžete uložit až 40 rozhlasových stanic FM jako předvolby. Jakmile je stanice uložena, můžete ji snadno naladit zadáním jejího čísla předvolby.

#### Poznámka

Můžete automaticky nebo manuálně uložit až 40 oblíbených rozhlasových stanic v pásmech DAB a FM do předvoleb.

#### ■ Automatické naladění rozhlasových stanic FM (funkce Auto Preset)

Automaticky uloží FM rozhlasové stanice se silným signálem (až 40 stanic).

#### Poznámka

(Pouze modely pro V.B. a Evropu)

Funkce Auto Preset uloží automaticky pouze stanice vysílající RDS.

- 1 Stiskem FM/DAB vyberte jako vstupní zdroj „TUNER“.
- 2 Stiskněte OPTION.
- 3 Pomocí kurzorových tlačítek vyberte „Preset“ a stiskněte ENTER.



## 4 Chcete-li spustit automatické ukládání předvoleb, stiskněte ENTER.

Během funkce Auto Preset se zobrazí „SEARCH“



Stiskněte číslo, od kterého se mají předvolby ukládat

### Poznámka

- Číslo předvolby, od které chcete spustit ukládání, vyberte pomocí tlačítek šipek (</>) nebo PRESET.
- Chcete-li zrušit automatické ukládání předvoleb, stiskněte RETURN.

Po dokončení procesu automatického ukládání předvoleb se objeví „FINISH“ a nabídka „Option“ se automaticky zavře.



## Manuální uložení rozhlasových stanic FM

Naladíte rozhlasovou stanicí FM manuálně a uložte ji pod číslem předvolby.

**1** Postup ladění požadované rozhlasové stanice FM najdete v kapitole „Volba přijímaného kmitočtu“ (str. 50).

**2** Podržte na několik sekund tlačítko MEMORY.

Při prvním ukládání stanice FM bude vybraná rozhlasová stanice uložena pod číslem předvolby „01“. Každá další vybraná rozhlasová stanice je pak uložena na následující číslo předvolby (nepoužité) za poslední využitou pozicí.

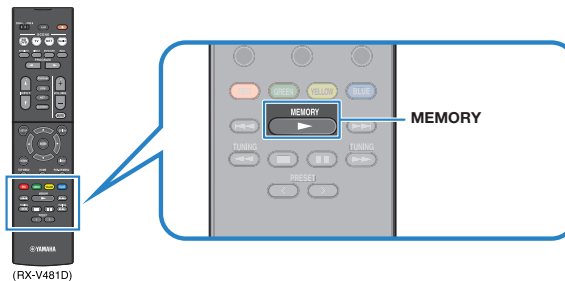

Číslo předvolby

### Poznámka

Chcete-li vybrat číslo předvolby, pod kterým chcete stanici uložit, stiskněte po naladění požadované stanice jednou tlačítko MEMORY, poté stiskem PRESET vyberte číslo předvolby a poté stiskněte opět tlačítko MEMORY.



„Empty“ (nevyužito) nebo aktuálně uložená frekvence

## ■ Naladění předvolené rozhlasové stanice FM

Vybráním příslušného čísla předvolby naladíte uloženou rozhlasovou stanici FM.

- 1 Stiskem FM/DAB vyberte jako vstupní zdroj „TUNER“.
- 2 Opakovaným stiskem PRESET vyberte požadovanou rozhlasovou stanicí FM.

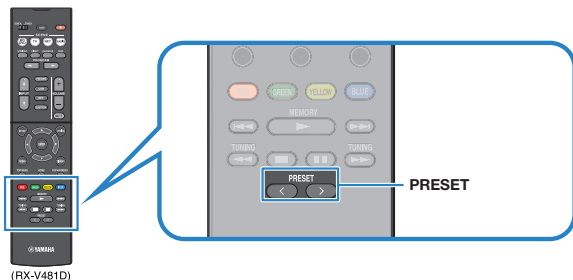

### Poznámka

Pokud nejsou uloženy žádné stanice FM, objeví se „No Presets“.

## ■ Mazání stanic FM z předvoleb

Vymažte stanice FM uložené pod čísly předvolby.

- 1 Stiskem FM/DAB vyberte jako vstupní zdroj „TUNER“.
- 2 Stiskněte OPTION.
- 3 Pomocí kurzorových tlačítek vyberte „Preset“ a stiskněte ENTER.



- 4 Pomocí šipek (Δ/▽) vyberte „CLEAR“.
- 5 Pomocí šipek (</>) vyberte předvolenou stanici, kterou chcete vymazat, a stiskněte ENTER.



Předvolená stanice určená k vymazání

Po vymazání předvolené stanice se objeví „Cleared“ a poté se zobrazí následující využití číslo předvolby.



- 6 Opakujte krok 5, dokud nevymažete všechny požadované předvolby.
- 7 Chcete-li nabídku opustit, stiskněte tlačítko OPTION.

# Naladění RDS stanic

(Pouze modely pro V.B. a Evropu)

RDS (Radio Data System) je systém, který FM stanicím v mnoha zemích umožňuje spolu s normálním vysíláním přenášet i další specifické informace. Tento přístroj je schopen přijímat různá RDS data, jako název stanice, typ vysílaného pořadu, textové informace a přesný čas, pokud naladěná RDS stanice taková data vysílá.

## Zobrazení RDS informací

### 1 Naladíte stanici vysílající RDS.

#### Poznámka

Chcete-li naladit stanice vysílající data RDS, doporučujeme použít automatické naladění předvoleb (str. 51).

### 2 Stiskněte INFO.

S každým stiskem tlačítka se změní zobrazená položka.



Název položky

Přibližně po 3 vteřinách se objeví odpovídající informace pro zobrazenou položku.



Informace

|                        |                                |
|------------------------|--------------------------------|
| <b>Program Service</b> | Název stanice                  |
| <b>Program Type</b>    | Typ aktuálně vysílaného pořadu |
| <b>Radio Text</b>      | Informace o aktuálním pořadu   |
| <b>Clock Time</b>      | Aktuální čas                   |
| <b>DSP Program</b>     | Název zvukového režimu         |
| <b>Audio Decoder</b>   | Název dekodéru                 |
| <b>Frequency</b>       | Kmitočet                       |

#### Poznámka

Pokud rozhlasová stanice nepodporuje RDS služby, „Program Service“, „Program Type“, „Radio Text“ a „Clock Time“ se neobjeví.

## Přehrávání hudby uložené v zařízení Bluetooth®

Na tomto přístroji můžete přehrávat hudební soubory uložené v zařízení Bluetooth (např. ze smartphonu). Dále můžete poslouchat hudbu reprodukovanou tímto přístrojem pomocí sluchátek nebo reproduktorů Bluetooth.



### Poznámka

- Chcete-li funkci BLUETOOTH povolit, nastavte v nabídce „Setup“ položku „Bluetooth“ (str. 104) na „On“.
- Není možné současné připojení Bluetooth ke zdrojovému zařízení Bluetooth (jako je smartphone) a sluchátkům/reproduktoru Bluetooth.
- Podrobnosti k podporovaným zařízením Bluetooth naleznete v kap. „Podporovaná zařízení a souborové formáty“ (str. 122).

## Přehrávání obsahu zařízení Bluetooth® v přístroji

Pro vytvoření spojení Bluetooth mezi zařízením Bluetooth (např. smartphonem) a tímto přístrojem a přehrávání obsahu zařízení přes Bluetooth použijte dále uvedený postup.

### Poznámka

Přístroj nepodporuje reprodukci videa přes Bluetooth.

- 1 Stiskem tlačítka BLUETOOTH vyberte „Bluetooth“ jako vstupní zdroj.**
- 2 V zařízení Bluetooth vyberte přístroj (síťový název přístroje) ze seznamu zařízení.**  
Naváže se spojení mezi zařízením Bluetooth a tímto přístrojem.  
Pokud budete vyzváni k zadání hesla (PIN), zadejte číslo „0000“.
- 3 V zařízení Bluetooth vyberte skladbu a spusťte reprodukci.**  
Na TV se objeví obrazovka přehrávání (jméno umělce, název alba a skladby).

### Poznámka

- Pokud již bylo zařízení Bluetooth připojeno k přístroji, automaticky se připojí po kroku 1. Pro vytvoření jiného spojení Bluetooth nejprve zrušte spojení s předchozím zařízením Bluetooth.
- Chcete-li zrušit spojení Bluetooth, proveďte jednu z následujících akcí.
  - Zrušte spojení Bluetooth v připojeném zařízení.
  - Na přístroji vyberte jiný vstupní zdroj než „Bluetooth“.
  - Rovněž můžete vybrat „Disconnect“ v položce „Audio Receive“ (str. 88) v nabídce „Setup“.
- K ovládní reprodukce můžete také použít tlačítka ovládní externích zařízení (▶, ■, II, ◀◀, ▶▶) na dálkovém ovladači.



## Poslech pomocí reproduktorů/sluchátek Bluetooth®

Při vytvoření spojení Bluetooth mezi reproduktory/sluchátky Bluetooth a přístrojem postupujte takto.

- 1 Pomocí tlačítek volby vstupu vyberte požadovaný vstupní zdroj.**  
Na přístroji vyberte jiný vstupní zdroj než Bluetooth.
- 2 Stiskněte SETUP.**
- 3 Pomocí kurzorových tlačítek vyberte „Bluetooth“ a stiskněte ENTER.**
- 4 Pomocí šipek nastavte „Bluetooth“ na „On“ a pak položku „Transmitter“ na „On“.**
- 5 Pomocí šipek vyberte „Device Search“, vyhledávání zařízení Bluetooth se spustí.**  
Zobrazí se seznam dostupných zařízení Bluetooth.
- 6 Vyberte reproduktory/sluchátka Bluetooth, která budou připojena k přístroji, a stiskněte ENTER.**

Po skončení připojování se bude zvuk přehrávaný v přístroji přenášet pomocí Bluetooth do reproduktorů/sluchátek.

### Poznámka

- Pokud se požadované zařízení Bluetooth nezobrazí v seznamu, nastavte zařízení Bluetooth do režimu párování a vyberte „Device Search“.
- Chcete-li zrušit spojení Bluetooth, proveďte odpojení sluchátek/reproduktorů Bluetooth.

## Přehrávání hudby pomocí funkce AirPlay

Funkce AirPlay umožňuje v přístroji přehrávat hudbu z iTunes nebo iPhone/iPad/iPod touch prostřednictvím sítě.

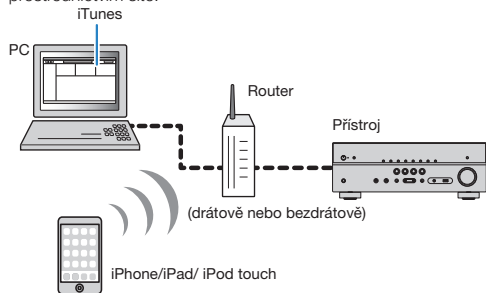

### Poznámka

- Pokud chcete tuto funkci použít, musí být přístroj a PC nebo iPod připojeny ke stejnému routeru (str. 26). Správnost přiřazení parametrů sítě (IP adresy atd.) lze zkontrolovat pod položkou „Information“ (str. 102) v nabídce „Setup“.
- Pokud iPod nerozpozná přístroj, zkontrolujte síť (str. 26).
- Tato příručka používá pro přístroje „iPod“, „iPhone“ a „iPad“ souhrnný název „iPod“. Pokud není uvedeno jinak, znamená „iPod“ v této příručce jak „iPod“, tak i „iPhone“ a „iPad“.
- Podrobnosti k podporovaným zařízením iPod naleznete v kap. „Podporovaná zařízení a souborové formáty“ (str. 122).

## Přehrávání hudebního obsahu z iTunes/iPodu

Při přehrávání hudebního obsahu z iTunes/iPodu postupujte podle následující procedury.

- 1 Zapněte přístroj, na počítači spusťte iTunes nebo zobrazte obrazovku přehrávače na iPodu.**

Když iTunes/iPod rozpozná tento přístroj, objeví se ikona AirPlay (  ). iTunes (příklad)

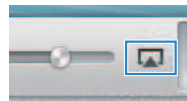

iOS 9 (příklad)

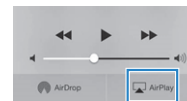

### Poznámka

Pokud se ikona neobjeví, zkontrolujte, zda jsou tento přístroj a PC/iPod řádně připojeny k routeru.

### Poznámka

- Obrazovka přehrávače je k dispozici pouze v případě, že je televizor připojen k tomuto přístroji prostřednictvím HDMI.
- Nastavíte-li „Network Standby“ (str. 103) v nabídce „Setup“ na „On“, můžete přístroj zapínat automaticky se spuštěním reprodukce z iTunes nebo iPodu.
- V položce „Network Name“ (str. 104) nabídky „Setup“ můžete upravit síťový název (jméno přístroje v síti) zobrazovaný v iTunes/iPodu.
- Během reprodukce můžete hlasitost přístroje nastavovat z iTunes/iPodu. Chcete-li zakázat ovládání hlasitosti z iTunes/iPodu, nastavte „Volume Interlock (Vol.Interlock)“ (str. 86) v nabídce „Option“ na „Off“.

### Poznámka

- Pokud k nastavení hlasitosti použijete tlačítka iTunes/iPodu, může být hlasitost reprodukce neočekávaně vysoká. To by mohlo zapříčinit poškození přístroje nebo reproduktorů. Pokud se během reprodukce náhle zvýší hlasitost, zastavte okamžitě přehrávání v iTunes/iPodu.

## ■ Obrazovka přehrávače

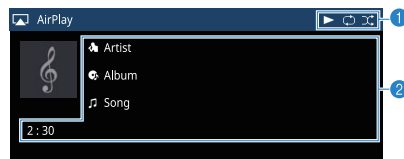

### 1 Indikátor reprodukce

### 2 Informace o přehrávání

Zobrazuje jméno interpreta, název alba, název skladby a odehraný čas / délku skladby.

Přehrávání můžete ovládat následujícími tlačítky dálkového ovladače.

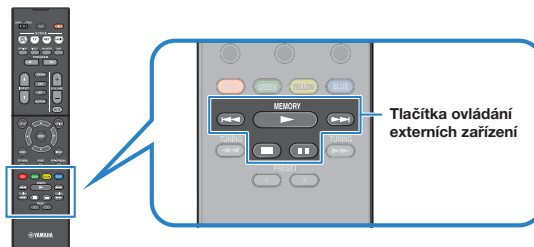

| Tlačítka ovládání externích zařízení | Funkce                            |
|--------------------------------------|-----------------------------------|
| ▶                                    | Obnovení reprodukce po pauze.     |
| ■                                    | Zastavení přehrávání.             |
|                                      | Přechodné pozastavení reprodukce. |
| ⏪                                    | Přeskočení vpřed/vzad.            |
| ⏩                                    | Přeskočení vpřed/vzad.            |

## Přehrávání hudby uložené v USB paměťovém zařízení

Na tomto přístroji můžete přehrávat hudební soubory uložené v USB paměťovém zařízení.

### Poznámka

Podrobnosti k podporovaným zařízením USB naleznete v kap. „Podporovaná zařízení a souborové formáty“ (str. 122).

## Připojení USB paměťového zařízení

### 1 USB paměťové zařízení připojte k USB konektoru.

Přístroj (čelní panel)

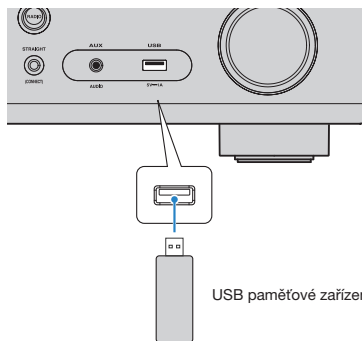

USB paměťové zařízení

### Poznámka

- Pokud USB zařízení obsahuje velké množství datových souborů, trvá jejich načtení delší čas. V takovém případě se na čelním displeji zobrazí zpráva „Loading...“.
- Před odpojením USB paměťového zařízení zastavte reprodukci.
- Připojte paměťové zařízení USB přímo do zásuvky USB na přístroji. Nepoužívejte prodlužovací kabel.

## Přehrávání obsahu USB paměťového zařízení

Chcete-li spustit reprodukci obsahu z USB paměťového zařízení, postupujte podle následující procedury.

USB paměťové zařízení můžete ovládat prostřednictvím menu na TV obrazovce.

### Poznámka

- Operace s použitím TV obrazovky jsou k dispozici pouze v případě, že je televizor připojen k tomuto přístroji prostřednictvím HDMI.
- Znaky, které nejsou tímto přístrojem podporovány, se zobrazí jako „\_“ (podtržítka).

### 1 Stiskem USB vyberte jako vstupní zdroj „USB“.

Na TV se objeví obrazovka prohlížeče (str. 69).

### Poznámka

Pokud je na USB paměťovém zařízení spuštěno přehrávání, zobrazí se obrazovka přehrávače.

### 2 Pomocí kurzorových tlačítek vyberte položku a stiskněte ENTER.

Je-li vybrána skladba, spustí se reprodukce a objeví se obrazovka přehrávače (str. 69).

### Poznámka

- Pro návrat na předchozí obrazovku stiskněte RETURN.
- Tisknutím tlačítka DISPLAY přepínáte režimy vyhledávání/přehrávání/vypnuto.
- Nelze vybrat soubory, které nejsou tímto přístrojem podporovány.

## ■ Obrazovka prohlížeče



### 1 Název seznamu

### 2 Seznam obsahu

Zobrazuje obsah USB paměťového zařízení. Stiskem kurzorových tlačítek vyberte položku a stiskem ENTER potvrďte výběr.

### 3 Číslo položky/celkem

### 4 Stavové indikátory

Zobrazují aktuální nastavení náhodného/opakovaného přehrávání (str. 70) a stav přehrávání (přehrávání/pauza).

### 5 Menu ovládání

Stiskněte šipku (▶) a poté šipkami (Δ/▽) vyberte položku. Stiskem ENTER výběr potvrdíte.

| Ikona | Funkce                                 |
|-------|--|
|       | Přejde o 10 stránek zpět.              |
|       | Přejde na předchozí stránku seznamu.   |
|       | Přejde na následující stránku seznamu. |
|       | Přejde o 10 stránek vpřed.             |
|       | Návrat do obrazovky přehrávače.        |

#### Poznámka

Na displeji se zobrazuje obsah zvolený kurzorem.

## ■ Obrazovka přehrávače

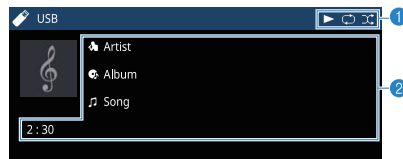

### 1 Stavové indikátory

Zobrazují aktuální nastavení náhodného/opakovaného přehrávání (str. 70) a stav přehrávání (přehrávání/pauza).

### 2 Informace o přehrávání

Zobrazuje jméno interpreta, název alba, název skladby a odehraný čas.

Přehrávání můžete ovládat následujícími tlačítky dálkového ovladače.



| Tlačítka ovládání externích zařízení | Funkce                            |
|--------------------------------------|-----------------------------------|
|                                      | Obnovení reprodukce po pauze.     |
|                                      | Zastavení přehrávání.             |
|                                      | Přechodné pozastavení reprodukce. |
|                                      | Přeskočení vpřed/vzad.            |
|                                      |                                   |

#### Poznámka

Na displeji se zobrazuje název právě přehrávaného obsahu. Zobrazené položky přepnete tisknutím tlačítka INFO (str. 43).

## ■ Nastavení opakované/náhodné reprodukce

Můžete konfigurovat náhodné/opakované přehrávání obsahu z vašeho USB paměťového zařízení.



**1** Je-li jako vstupní zdroj vybráno „USB“, stiskněte **OPTION**.

**2** Pomocí kurzorových tlačítek vyberte „Shuffle“ (náhodně) nebo „Repeat“ (opakovaně) a stiskněte **ENTER**.

### Poznámka

- Chcete-li se během ovládání menu vrátit na předchozí obrazovku, stiskněte **RETURN**.
- V závorkách je uváděno zobrazení displeje čelního panelu.

**3** Pomocí kurzorových tlačítek (</>) vyberte nastavení.

| Položka                  | Nastavení | Funkce   |
|--------------------------|-----------|--|
| <b>Repeat (Repeat)</b>   | Off (Off) | Vypne funkci opakování.  |
|                          | One (One) | Přehrává opakovaně aktuální skladbu. Na TV obrazovce se objeví „  “.                                  |
|                          | All (All) | Přehrává opakovaně všechny skladby v aktuálním albu (složce). Na TV obrazovce se objeví „  “.         |
| <b>Shuffle (Shuffle)</b> | Off (Off) | Vypne funkci náhodné reprodukce.   |
|                          | One (One) | Přehrává všechny skladby v aktuálním albu (složce) v náhodném pořadí. Na TV obrazovce se objeví „  “. |

**4** Chcete-li nabídku opustit, stiskněte tlačítko **OPTION**.

## Přehrávání hudby uložené na mediálních serverech (PC/NAS)

Na tomto přístroji můžete přehrávat hudební soubory uložené ve vašem PC nebo NAS zařízení kompatibilním s DLNA.

### Poznámka

- Pokud chcete tuto funkci použít, musí být přístroj a počítač řádně připojeni ke stejnému routeru (str. 26). Správnost přiřazení parametrů sítě (IP adresy atd.) lze zkontrolovat pod položkou „Information“ (str. 102) v nabídce „Setup“.
- Při použití bezdrátového připojení k síti může docházet k přerušování zvuku. V takovém případě použijte drátové připojení.
- Podrobnosti k podporovaným formátům naleznete v kap. „Podporovaná zařízení a souborové formáty“ (str. 122).

## Nastavení sdílení souborů

Aby bylo možné přehrávat hudební soubory uložené ve vašem PC nebo NAS zařízení kompatibilním s DLNA, je třeba nejprve v jednotlivých hudebních serverech nakonfigurovat sdílení médií.

### ■ Pro PC s nainstalovaným přehrávačem Windows Media Player

#### Pro Windows Media Player 12

- 1** V PC spusťte přehrávač Windows Media Player 12.
- 2** Vyberte „Stream“, poté „Turn on media streaming“ (zapnout streamování médií).
- 3** Klikněte na „Turn on media streaming“ (zapnout streamování médií).
- 4** Z kontextové nabídky vedle názvu přístroje vyberte „Allowed“ (Povoleno).
- 5** Kliknutím na „OK“ nabídku opusťte.

#### Pro Windows Media Player 11

- 1** V PC spusťte přehrávač Windows Media Player 11.
- 2** Vyberte „Library“ (knihovna) a poté „Media Sharing“ (sdílení médií).
- 3** Zaškrtněte políčko „Share my media to“ (Sdílet média s), vyberte ikonu přístroje a klikněte na „Allow“ (povolit).
- 4** Kliknutím na „OK“ nabídku opusťte.

### Poznámka

Pro podrobnosti o programu Windows Media Player viz nápovědu programu Windows Media Player.

### ■ Pro PC nebo NAS s jiným nainstalovaným serverem služby DLNA

Řiďte se instrukcemi v příručce zařízení nebo software a nakonfigurujte potřebná nastavení pro sdílení médií.

## Přehrávání hudebního obsahu z PC

Chcete-li spustit reprodukci hudby z PC, postupujte podle následující procedury. PC/NAS můžete ovládat prostřednictvím menu na TV obrazovce.

### Poznámka

- Operace s použitím TV obrazovky jsou k dispozici pouze v případě, že je televizor připojen k tomuto přístroji prostřednictvím HDMI. V opačném případě použijte při provádění operací displej čelního panelu.
- Znaky, které nejsou tímto přístrojem podporovány, se zobrazí jako „\_“ (podtržítko).

## 1 Opakovaným stiskem NET vyberte jako vstupní zdroj „SERVER“.

Na TV se objeví obrazovka prohlížeče (str. 72).

### Poznámka

Když na PC probíhá reprodukce hudebního souboru vybraného pomocí tohoto přístroje, zobrazí se obrazovka přehrávání.

## 2 Pomocí kurzorových tlačítek vyberte hudební server a stiskněte ENTER.

## 3 Pomocí kurzorových tlačítek vyberte položku a stiskněte ENTER.

Je-li vybrána skladba, spustí se reprodukce a objeví se obrazovka přehrávače (str. 73).

### Poznámka

- Pro návrat na předchozí obrazovku stiskněte RETURN.
- Tisknutím tlačítka DISPLAY přepínáte režimy vyhledávání/přehrávání/vypnuto.
- Nelze vybrat soubory, které nejsou tímto přístrojem podporovány.

## ■ Obrazovka prohlížeče



### 1 Název seznamu

### 2 Seznam obsahu

Zobrazuje seznam s obsahem PC. Stiskem kurzorových tlačítek vyberte položku a stiskem ENTER potvrďte výběr.

### 3 Číslo položky/celkem

### 4 Stavové indikátory

Zobrazují aktuální nastavení náhodného/opakovaného přehrávání (str. 73) a stav přehrávání (přehrávání/pauza).

### 5 Menu ovládání

Stiskněte šipku (>) a poté šipkami (Δ/∇) vyberte položku. Stiskem ENTER výběr potvrďte.

| Ikona | Funkce                                 |
|-------|--|
|       | Přejde o 10 stránek zpět.              |
|       | Přejde na předchozí stránku seznamu.   |
|       | Přejde na následující stránku seznamu. |
|       | Přejde o 10 stránek vpřed.             |
|       | Návrat do obrazovky přehrávače.        |



## ■ Obrazovka přehrávače

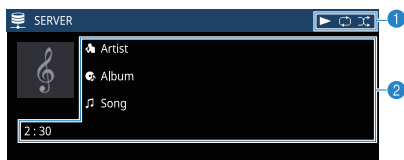

### 1 Stavové indikátory

Zobrazují aktuální nastavení náhodného/opakovaného přehrávání (str. 73) a stav přehrávání (přehrávání/pauza).

### 2 Informace o přehrávání

Zobrazuje jméno interpreta, název alba, název skladby a odehraný čas.

Přehrávání můžete ovládat následujícími tlačítky dálkového ovladače.

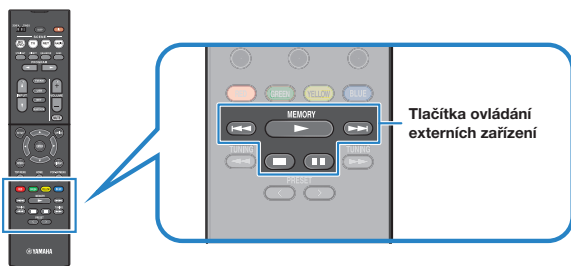

| Tlačítka ovládání externích zařízení | Funkce                            |
|--------------------------------------|-----------------------------------|
|                                      | Obnovení reprodukce po pauze.     |
|                                      | Zastavení přehrávání.             |
|                                      | Přechodné pozastavení reprodukce. |
|                                      | Přeskočení vpřed/vzad.            |

### Poznámka

K ovládání reprodukce můžete také použít DLNA-kompatibilní ovladač DMC (Digital Media Controller). Podrobnosti viz kapitola „DMC Control“ (str. 103).

## ■ Nastavení opakované/náhodné reprodukce

Můžete konfigurovat náhodné/opakované přehrávání hudebního obsahu z vašeho PC.

- 1 Je-li jako vstupní zdroj vybrán „SERVER“, stiskněte **OPTION**.
- 2 Pomocí kurzorových tlačítek vyberte „Shuffle“ (náhodně) nebo „Repeat“ (opakovaně) a stiskněte **ENTER**.

### Poznámka

- Chcete-li se během ovládání menu vrátit na předchozí obrazovku, stiskněte **RETURN**.
- V závorkách je uváděno zobrazení displeje čelního panelu.

- 3 Pomocí kurzorových tlačítek (</>) vyberte nastavení.

| Položka                  | Nastavení | Funkce  |
|--------------------------|-----------|---|
| <b>Repeat (Repeat)</b>   | Off (Off) | Vypne funkci opakování.   |
|                          | One (One) | Přehrává opakovaně aktuální skladbu. Na TV obrazovce se objeví „“.                                  |
|                          | All (All) | Přehrává opakovaně všechny skladby v aktuálním albu (složce). Na TV obrazovce se objeví „“.         |
| <b>Shuffle (Shuffle)</b> | Off (Off) | Vypne funkci náhodné reprodukce.  |
|                          | One (One) | Přehrává všechny skladby v aktuálním albu (složce) v náhodném pořadí. Na TV obrazovce se objeví „“. |

- 4 Chcete-li nabídku opustit, stiskněte tlačítko **OPTION**.

## Poslech internetového rádia

Můžete poslouchat internetové rozhlasové stanice z celého světa.

### Poznámka

- Operace s použitím TV obrazovky jsou k dispozici pouze v případě, že je televizor připojen k tomuto přístroji prostřednictvím HDMI. V opačném případě použijte při provádění operací displej čelního panelu.
- Pokud chcete tuto funkci použít, musí být přístroj připojen k internetu (str. 26). Správnost přiřazení parametrů sítě (IP adresy atd.) lze zkontrolovat pod položkou „Information“ (str. 102) v nabídce „Setup“.
- Příjem některých internetových rozhlasových stanic nemusí být možný.
- Přístroj používá databázovou službu vTuner, poskytující seznam internetových rozhlasových stanic.
- Poskytování této služby může být bez předchozího upozornění přerušeno.

## Přehrávání internetového rádia

Chcete-li spustit reprodukci hudby z internetového rádia, postupujte podle následující procedury.

Internetové rádio můžete ovládat prostřednictvím menu na TV obrazovce.

### 1 Opakovaným stiskem NET vyberte jako vstupní zdroj „NET RADIO“.

Na TV se objeví obrazovka prohlížeče (str. 74).

### 2 Pomocí kurzorových tlačítek vyberte položku a stiskněte ENTER.

Po vybrání internetové rozhlasové stanice se spustí se reprodukce a objeví se obrazovka přehrávače (str. 75).

### Poznámka

- Pro návrat na předchozí obrazovku stiskněte RETURN.
- Tisknutím tlačítka DISPLAY přepínáte režimy vyhledávání/přehrávání/vypnuto.

## ■ Obrazovka prohlížeče

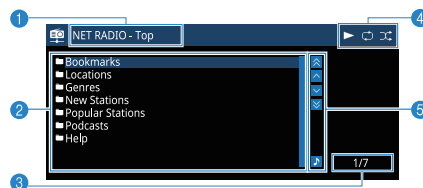

### 1 Název seznamu

### 2 Seznam obsahu

Zobrazuje seznam s obsahem internetového rozhlasu. Stiskem kurzorových tlačítek vyberte položku a stiskem ENTER potvrďte výběr.

### 3 Číslo položky/celkem

### 4 Indikátor reprodukce

### 5 Menu ovládání

Stiskněte šipku (▶) a poté šipkami (Δ/▽) vyberte položku. Stiskem ENTER vyberte potvrďte.

| Ikona | Funkce                                 |
|-------|--|
|       | Přejde o 10 stránek zpět.              |
|       | Přejde na předchozí stránku seznamu.   |
|       | Přejde na následující stránku seznamu. |
|       | Přejde o 10 stránek vpřed.             |
|       | Návrat do obrazovky přehrávače.        |

## ■ Obrazovka přehrávače

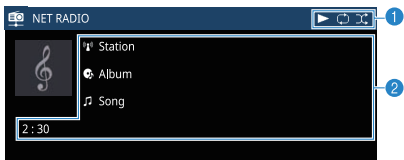

### 1 Indikátor reprodukce

### 2 Informace o přehrávání

Zobrazuje název stanice, název alba, název skladby a odehraný čas.

#### Poznámka

- K zastavení reprodukce použijte tlačítko ovládání externích zařízení (■).
- Některé informace nemusí být v závislosti na konkrétní stanici k dispozici.

## Uložení oblíbených internetových stanic (předvolby)

Svoje oblíbené stanice internetového rádia si můžete uložit do složky „Bookmarks“.

### ■ Registrace stanice pomocí nabídky Option

Při registraci oblíbených stanic do složky „Bookmarks“ postupujte takto.

- 1** Při poslechu internetového rádia stiskněte **OPTION**.
- 2** Pomocí kurzorových tlačítek vyberte „Bookmark On“ a stiskněte **ENTER**.

#### Poznámka

- V obrazovce přehrávání je aktuální stanice přidána do složky „Bookmark“. V obrazovce vyhledávání je zvolená stanice ze seznamu přidána do složky „Bookmark“.
- Stanici můžete odejmout ze složky „Bookmarks“ po jejím vybrání v „Bookmarks“, pak použijte „Bookmark Off“.

### ■ Registrace stanice v obrazovce vTuner

Svoje oblíbené stanice internetového rádia rovněž si můžete uložit na stránce vTuner.

- 1** **Vyberte některé internetové rádio v přístroji.**  
Tato operace je nutná pouze při první registraci rozhlasové stanice.
- 2** **Zkontrolujte systémové ID čísla tohoto přístroje ve vTuner.**  
Informaci o vTuner ID najdete v položce „Information“ (str. 102) v nabídce „Setup“.

- 3** **V prohlížeči v PC přejděte na stránku vTuner (<http://yradio.vtuner.com/>) a zadejte vTuner ID.**

Můžete změnit jazyk.

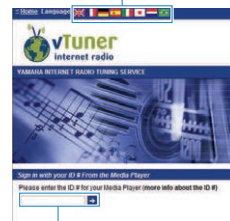

Zadejte vTuner ID v této oblasti.

#### Poznámka

Před použitím této služby si vytvořte osobní účet. Ten vytvoříte pomocí své e-mailové adresy.

- 4** **Zaregistrujte si oblíbené rozhlasové stanice.**

Klikněte na ikonu „Add“ (♥+) vedle názvu stanice.

#### Poznámka

Pro odebrání stanice ze složky „My\_Favorites“ vyberte „My\_Favorites“ v hlavní obrazovce a klepněte na ikonu „Remove“ (♥-) vedle názvu stanice.

## Přehrávání zvuku ve vyšší kvalitě se zapojením bi-amp

Čtyři interní zesilovače použité pro napájení pouze předních reproduktorů dále zvýší kvalitu zvuku.

Můžete např. použít reprosoustavy s oddělenou basovou a výškovou sekcí pro napájení ze dvou zesilovačů (bi-amp). Vznikne tak silné, široké zvukové pole pomocí dvouzesilovačového systému s basovým a výškovým reproduktorem. Přímé zesílení obou reproduktorů zvlášť umožňuje reprodukci výkonného zvuku při zachování vysokého odstupu signál/šum.

### Poznámka

Při použití všech čtyř kanálů vestavěného zesilovače pro bi-amp systém může přístroj napájet pouze reproduktory v konfiguraci se 2.1 nebo 3.1-kanály.

## Připojení předních reproduktorů podporujících dvouzesilovačové (bi-amp) zapojení

Pokud používáte přední reproduktory, které podporují dvouzesilovačové zapojení, připojte je ke svorkám FRONT a SURROUND/BI-AMP/ZONE B.

Pokud chcete povolit funkci dvouzesilovačového zapojení, nastavte po připojení napájecího přívodu do síťové zásuvky položku „Power Amp Assign“ (str. 90) v nabídce „Setup“ na hodnotu „BI-AMP“.

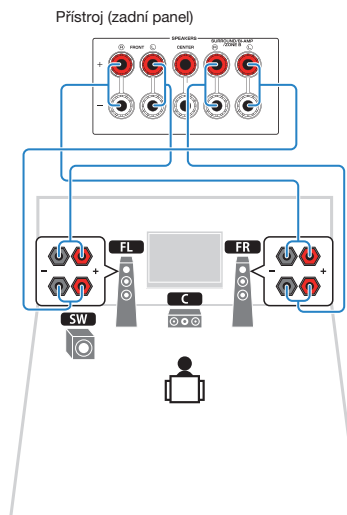

### Poznámka

- Při dvouzesilovačovém (bi-amp) zapojení nelze použít zadní prostorové reproduktory nebo Zone B.
- Zásuvky FRONT a SURROUND/BI-AMP/ZONE B poskytují stejný signál.

### Poznámka

- Než provedete dvouzesilovačové zapojení, odstraňte jakékoli případné propojky nebo kablíčky, které v reproduktorové skříně propojují basový reproduktor s výškovým. Další podrobnosti viz příručky dodávané spolu s reproduktory. Pokud neprovádíte dvouzesilovačové zapojení, zajistěte, aby byly na svém místě propojky nebo kablíčky, které v reproduktorové skříně propojují basový reproduktor s výškovým.

## Přehrávání hudby ve více místnostech

Funkce Zone A/B vám umožní přehrávat vstupní zdroj v místnosti s přístrojem (Zóna A) nebo v jiné místnosti (Zóna B).

Například můžete zapnout Zónu A (vypnout Zónu B), když jste v obývacím pokoji, nebo zapnout Zónu B (vypnout Zónu A), když jste v pracovně. Můžete také zapnout obě zóny, chcete-li stejný zdroj poslouchat v obou místnostech současně.

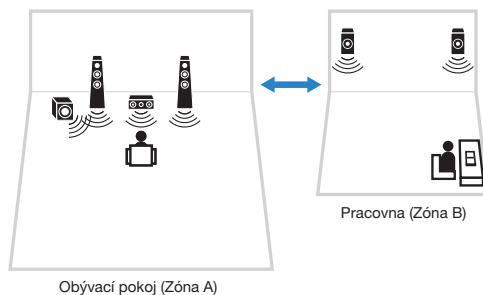

### Poznámka

- Po připojení sluchátek do konektoru PHONES nelze použít reproduktory v Zóně B.
- Vícekanálové zdroje jsou před výstupem do Zóny B smíchány do 2 kanálů.
- V Zóně A i Zóně B je přehráván stejný zdroj signálu.
- Ve výchozím nastavení se hlasitost v Zóně B mění spolu s hlasitostí Zóny A. Případný rozdíl v hlasitosti mezi Zónami A/B můžete upravit pomocí položky „ZoneB Trim“ v nabídce „Option“ (str. 80). Můžete také nastavovat hlasitost Zóny B samostatně (str. 80).
- Zvukový výstup do Zóny A/B můžete automaticky aktivovat/deaktivovat v souvislosti s výběrem scény (str. 44)

## Připojení reproduktorů Zóny B

K přístroji připojte zařízení, které budete používat v zóně B.

### Poznámka

- Před připojením reproduktorů odpojte napájecí přívod přístroje ze síťové zásuvky.
- Ujistěte se, že se jednotlivé vodiče reproduktorového kabelu navzájem nedotýkají a nejsou v kontaktu s kovovými částmi přístroje. V takovém případě by mohlo dojít k poškození přístroje nebo reproduktorů. V případě zkratu reproduktorových kabelů se po zapnutí na čelním displeji objeví „Check SP Wires“.

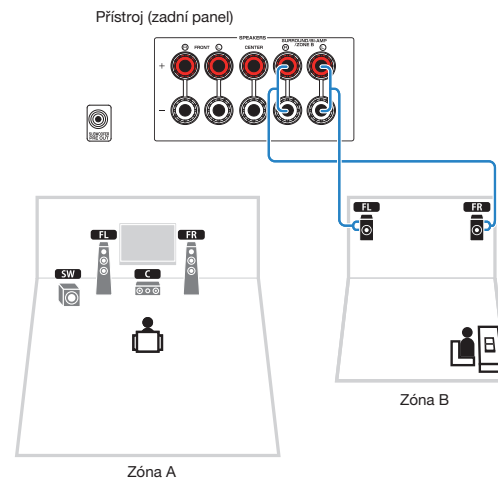

### Poznámka

Při použití zapojení Zone B nelze použít zadní prostorové reproduktory nebo dvouzesilovačové (bi-amp) zapojení.

## Ovládání Zóny B

### ■ Základní postupy při reprodukci

- 1 Přepínač zón přesuňte do polohy „ZONE B“.

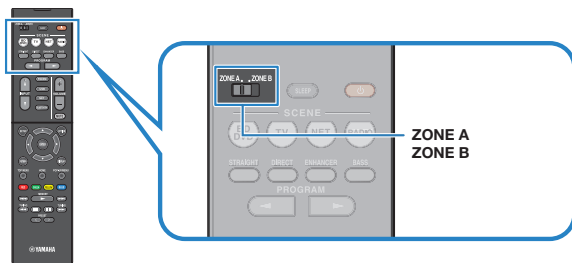

- 2 Stiskněte  $\phi$  (vypínání receiveru).

Při každém stisknutí tohoto tlačítka se aktivuje nebo deaktivuje zvukový výstup ZONE B.



- 3 Pomocí tlačítek volby vstupu vyberte požadovaný vstupní zdroj.

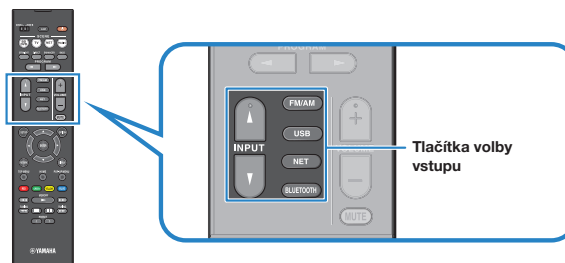

- 4 Spusťte reprodukci na externím zařízení nebo vyberte rozhlasovou stanici.

- 5 Přepínač Zone posuňte do polohy „ZONE A“ a pomocí VOLUME nastavte hlasitost.

#### Poznámka

Pro samostatné nastavení hlasitosti Zóny B viz kap. „Nastavení hlasitosti Zóny B samostatně“ (str. 80).

## ■ Korekce rozdílů hlasitosti mezi Zónami A a B

Pokud vás obtěžují rozdíly v hlasitosti mezi Zónou A a Zónou B, upravte pomocí následující procedury hlasitost pro Zónu B.

### 1 Stiskněte **OPTION**.

#### Poznámka

V nabídce přepínač Zone přesuňte do polohy „ZONE A“.

### 2 Pomocí kurzorových tlačítek vyberte „Volume Trim“ (Volume Trim) a stiskněte **ENTER**.

#### Poznámka

- Chcete-li se během ovládání menu vrátit na předchozí obrazovku, stiskněte RETURN.
- V závorkách je uváděno zobrazení displeje čelního panelu.

### 3 Pomocí kurzorových tlačítek ( $\Delta/\nabla$ ) vyberte „ZoneB Trim“ (ZB.Trim) a šípkami ( $\leftarrow/\rightarrow$ ) upravte nastavení.

#### Rozsah nastavení

-10,0 dB až +10,0 dB (krok 0,5 dB)

#### Výchozí nastavení

0,0 dB

### 4 Chcete-li nabídku opustit, stiskněte tlačítko **OPTION**.

#### Poznámka

Toto nastavení není účinné, je-li položka „ZoneB Volume“ (str. 97) nabídky „Setup“ nastavena na „Async“.

## ■ Nastavení hlasitosti Zóny B samostatně

Je-li položka „ZoneB Volume“ (str. 97) nabídky „Setup“ nastavena na „Async“, můžete hlasitost Zóny B upravovat samostatně.

### 1 Přepínač zón přesuňte do polohy „ZONE B“.

### 2 Stiskem **VOLUME** nastavte hlasitost Zóny B.

#### Poznámka

- Chcete-li umlčet zvukový výstup Zóny B, stiskněte MUTE.
- Hlasitost Zóny B se nezobrazí na displeji přístroje.



### Registrace oblíbených položek (zkratky)

Až 40 oblíbených položek obsahu USB a sítě můžete uložit jako zkratky a přistupovat k nim přímo volbou čísla zkratky.

#### Poznámka

- Rovněž můžete použít funkci „Bookmark“ pro uložení internetových rozhlasových stanic (str. 76).
- Pro Bluetooth a AirPlay bude registrován pouze vstupní zdroj. Jednotlivé obsahy není možné registrovat.

### ■ Registrace položky

Vyberte požadovanou položku a uložte ji pod číslem zkratky.

- 1 Přejíždějte skladbu nebo rádio, které chcete uložit.
- 2 Podržte na 3 sekundy tlačítko MEMORY.

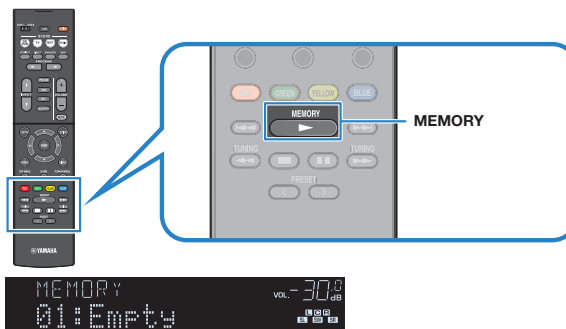

Číslo zkratky (bliká)

#### Poznámka

Pro změnu čísla zkratky, ke které se položka zaregistruje, po kroku 2 tlačítkem PRESET zvolte číslo zkratky.



„Empty“ (nevyužito) nebo již registrovaná položka

- 3 Registraci potvrďte stiskem tlačítka MEMORY.

## ■ Vyvolání registrované položky

Vyvolání registrované položky volbou čísla zkratky.

### 1 Stiskněte BLUETOOTH, NET nebo USB.

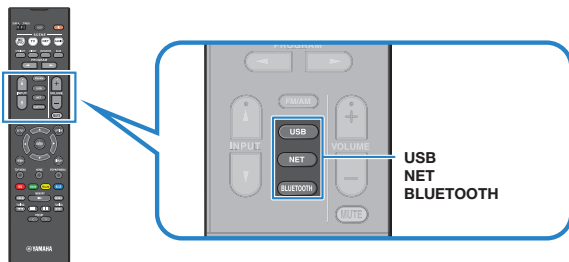

### 2 Opakovaným stiskem PRESET vyberte požadovanou položku.

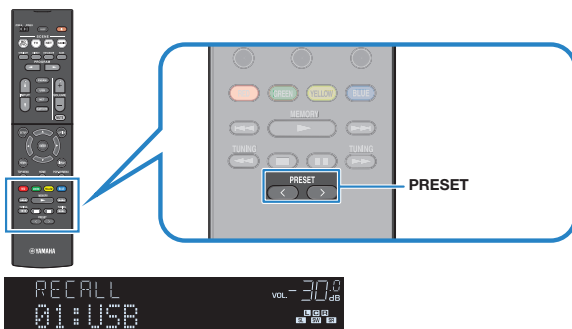

#### Poznámka

- Pokud nejsou uloženy žádné položky, objeví se „No Presets“.
- Registrovanou položku nelze vyvolat v těchto případech.
  - K přístroji není připojeno žádné USB zařízení obsahující registrované položky.
  - PC, na kterém je uložena vybraná položka, je vypnuté nebo odpojené od sítě.
  - Zvolený internetový obsah je přechodně nedostupný nebo mimo provoz.
  - Registrovaná položka (soubor) byla smazána nebo přemístěna.
  - Nelze vytvořit spojení Bluetooth.
- Při registraci hudebních souborů z USB paměti nebo PC si přístroj pamatuje relativní polohu souboru ve složce. Pokud poté vymažete nebo přidáte soubory do složky, přístroj nebude schopen požadovaný soubor správně vyvolat. V takovém případě zaregistrujte soubor znovu.

## Konfigurace nastavení reprodukce pro různé zdroje (nabídka Option)

Pro různé zdroje můžete nakonfigurovat různá nastavení reprodukce. Toto menu je k dispozici z čelního panelu (nebo na TV obrazovce) a umožňuje vám jednoduše nakonfigurovat nastavení během reprodukce.

### 1 Stiskněte OPTION.



Čelní displej

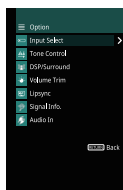

TV obrazovka

### 2 Pomocí kurzorových tlačítek vyberte položku a stiskněte ENTER.

#### Poznámka

Chcete-li se během ovládání menu vrátit na předchozí obrazovku, stiskněte RETURN.

### 3 Pomocí kurzorových tlačítek (</>) vyberte nastavení.

### 4 Chcete-li nabídku opustit, stiskněte tlačítko OPTION.

## Položky nabídky Option

#### Poznámka

- Dostupné položky se liší v závislosti na vybraném vstupním zdroji.
- V závorkách je uváděno zobrazení displeje čelního panelu.
- Výchozí nastavení jsou podtržena.
- Některé položky nabídky streamování zvuku jsou dostupné v závislosti na zemi pořízení přístroje. Řiďte se instrukcemi na příloženém CD-ROM.

| Položka                            | Funkce  | Strana   |         |
|------------------------------------|---|--|---------|
| <b>Input Select (Input Select)</b> | Přepínání vstupních zdrojů.   | str. 84  |         |
| <b>Tone Control (Tone Control)</b> | Oddělené nastavení podání hloubek a výšek zvukového výstupu.                                    | str. 84  |         |
|                                    | <b>Program (PRG)</b>  | Volí zvukové programy a stereofonní reprodukci.  | str. 46 |
|                                    | <b>Sur.Decode (SrDec)</b>   | Volba zvukového dekodéru při volbě programu Sur.Decode.  | str. 48 |
| <b>DSP/Surround (DSP/Surround)</b> | <b>DSP Level (DSP Level)</b>  | Nastavení úrovně efektu zvukového pole.  | str. 84 |
|                                    | <b>Adaptive DRC (A.DRC)</b>   | Stanovuje, zda se má při ovládní hlasitosti automaticky upravovat dynamický rozsah (od maxima po minimum). | str. 84 |
|                                    | <b>Enhancer (Enhancer)</b>  | Povolení/zakázání režimu vylepšení komprimované hudby.   | str. 85 |
|                                    | <b>Input Trim (In. Trim)</b>  | Koriguje rozdíly v hlasitosti mezi jednotlivými vstupními zdroji.  | str. 85 |
| <b>Volume Trim (Volume Trim)</b>   | <b>Subwoofer Trim (SW.Trim)</b>   | Jemné nastavení hlasitosti subwooferu.   | str. 85 |
|                                    | <b>ZoneB Trim (ZB.Trim)</b>   | Korekce rozdílů hlasitosti mezi zónami A a B.  | str. 80 |
| <b>Lipsync (Lipsync)</b>           | Povolení/zakázání funkce „Lipsync“ v nabídce „Setup“.   | str. 85  |         |
| <b>Signal Info. (Signal Info.)</b> | Zobrazení informací o video/audio signálu.  | str. 85  |         |
| <b>Audio In (Audio In)</b>         | Kombinuje video konektor vybraného vstupního zdroje s audio konektorem jiného vstupního zdroje. | str. 86  |         |
| <b>Video Out (Video Out)</b>       | Výběr video signálu, který má být přiveden na výstup spolu se zvukem rozhlasu.                  | str. 86  |         |
| <b>FM Mode (FM Mode)</b>           | Při příjmu FM rozhlasu přepínání mezi režimem „Stereo“ a „Mono“.                                | str. 50<br>str. 60   |         |

| Položka  | Funkce   | Strana  |
|--|--|---|
| <b>Preset (Preset)</b>   | <b>Auto Preset</b>   | Automaticky uloží FM rozhlasové stanice se silným signálem jako předvolby. str. 51<br>str. 60 |
|  | <b>Clear Preset</b>  | Vymaže rozhlasové stanice uložené pod čísly předvolby. str. 53<br>str. 58<br>str. 62          |
| <b>Traffic Program (TrafficProgram)</b>                                | (Pouze modely pro V.B. a Evropu)<br>Automaticky vyhledá stanici s dopravním zpravodajstvím. str. 54                |   |
| <b>Repeat (Repeat)</b>   | Konfigurace nastavení opakovaného přehrávání pro paměťové zařízení USB (str. 70) nebo mediální server (str. 73). — |   |
| <b>Shuffle (Shuffle)</b>   | Konfigurace nastavení opakovaného přehrávání pro paměťové zařízení USB (str. 70) nebo mediální server (str. 73). — |   |
| <b>Volume Interlock (Vol.Interlock)</b>                                | Povolení/zakázání ovládání hlasitosti z iTunes/iPodu prostřednictvím AirPlay. str. 86                              |   |
| <b>Bookmark On (Bookmark On)</b><br><b>Bookmark Off (Bookmark Off)</b> | Přidá vaše oblíbené internetové rádio do složky „Bookmarks“ nebo je ze složky „Bookmarks“ odstraní. str. 76        |   |
| <b>Init Scan (Init Scan)</b>   | (pouze RX-V481D)<br>Provede úvodní vyhledávání stanic DAB. str. 55   |   |
| <b>Tune Aid (Tune Aid)</b>   | (pouze RX-V481D)<br>Kontrola síly signálu každého kanálu DAB. str. 59  |   |

## Input Select (Input Select)

Přepínání vstupních zdrojů. Stiskem ENTER přepněte na zvolený vstup.

### Volby

HDMI 1–4, AUDIO 1–2, AV 1–4, TUNER, USB, SERVER, NET RADIO, MusicCast Link, AirPlay, (síťové zdroje), Bluetooth, AUX

## Tone Control (Tone Control)

Oddělené nastavení podání výšek (Treble) a hloubek (Bass) zvukového výstupu.

### Volby

Treble (výšky), Bass (hloubky)

### Rozsah nastavení

-6,0 dB až 0,0 dB až +6,0 dB (s krokem 0,5 dB)

### Poznámka

- Pokud jsou volby „Treble“ a „Bass“ nastaveny na 0,0 dB, zobrazí se „Bypass“.
- Tónové korekce můžete rovněž nastavit prvky na panelu. Stiskem TONE CONTROL vyberte „Treble“ nebo „Bass“ a pak stiskem PROGRAM proveďte nastavení.
- Pokud nastavíte hloubky a výšky na příliš extrémní hodnoty, nemusí být zvuk soudržný se zvukem ostatních kanálů.

## DSP/Surround (DSP/Surround)

Konfigurace programu zvukového pole a prostorových nastavení.

### DSP Level (DSP Level)

Nastavení úrovně efektu zvukového pole.

### Rozsah nastavení

-6 dB až 0 dB až +3 dB (s krokem 1 dB)

### Adaptive DRC (A.DRC)

Stanovuje, zda se má při ovládání úrovně hlasitosti automaticky upravovat dynamický rozsah (od maxima po minimum). Nastavení „On“ je užitečné pro noční poslech při nízké hlasitosti.

### Nastavení

|           |  |
|-----------|--|
| On (On)   | Automatické nastavení dynamického rozsahu.   |
| Off (Off) | Dynamický rozsah není automaticky upravován. |

Při nastavení na „On“ bude při nízké hlasitosti dynamický rozsah úzký a s rostoucí hlasitostí se bude rozšiřovat.

## Enhancer (Enhancer)

Zapne/vypne režim vylepšení komprimované hudby (str. 49).

### Poznámka

- Toto nastavení je aplikováno na každý vstupní zdroj zvlášť.
- K povolení/zakázání funkce Compressed Music Enhancer (str. 49) můžete také použít tlačítko ENHANCER na dálkovém ovladači.

### Nastavení

|           |   |
|-----------|---|
| Off (Off) | Zakázání režimu vylepšení komprimované hudby. |
| On (On)   | Povolení režimu vylepšení komprimované hudby. |

### Výchozí nastavení

TUNER, USB, SERVER, NET RADIO, AirPlay (síťové zdroje), Bluetooth: On (On) Ostatní: Off (Off)

## Volume Trim (Volume Trim)

Jemné seřízení rozdílů v hlasitosti mezi vstupními zdroji nebo hlasitosti subwooferu.

### Input Trim (In.Trim)

Koriguje rozdíly v hlasitosti mezi jednotlivými vstupními zdroji. Pokud vás ruší rozdílná hlasitost při přepínání mezi různými vstupními zdroji, můžete rozdíly korigovat pomocí této funkce.

### Poznámka

Toto nastavení je aplikováno na každý vstupní zdroj zvlášť.

### Rozsah nastavení

-6 dB až 0,0 dB až +6,0 dB (s krokem 0,5 dB)

### Subwoofer Trim (SW.Trim)

Jemné nastavení hlasitosti subwooferu.

### Rozsah nastavení

-6 dB až 0,0 dB až +6,0 dB (s krokem 0,5 dB)

## Lipsync (Lipsync)

Povolení/zakázání nastavení nakonfigurovaných v položce „Lipsync“ (str. 96) nabídky „Setup“.

### Poznámka

Toto nastavení je aplikováno na každý vstupní zdroj zvlášť.

### Nastavení

|           |                           |
|-----------|---------------------------|
| Off (Off) | Zakázání úprav „Lipsync“. |
| On (On)   | Povolení úprav „Lipsync“. |

## Signal Info. (Signal Info.)

Zobrazení informací o video/audio signálu.

### Volby

|                       |  |
|-----------------------|--|
| Format (FORMAT)       | Zvukový formát vstupního signálu   |
| Channel (CHANNEL)     | Počet zdrojových kanálů ve vstupním signálu (přední/prostorové/LFE)<br>Například „3/2/0.1“ znamená 3 přední kanály, 2 prostorové kanály a LFE. |
| Sampling (SAMPLING)   | Počet vzorků za vteřinu ve vstupním digitálním signálu   |
| Bitrate (BITRATE)     | Množství dat za vteřinu ve vstupním datovém toku digitálního signálu   |
| Video In (VIDEO IN)   | Typ a rozlišení vstupního digitálního signálu  |
| Video Out (VIDEO OUT) | Typ a rozlišení výstupního digitálního signálu   |

### Poznámka

Chcete-li přepnout informace na čelním displeji, stiskněte opakovaně kurzorová tlačítka (Δ/▽).

## ■ Audio In (Audio In)

Kombinuje video konektor vybraného vstupního zdroje s audio konektorem jiného vstupního zdroje. Tuto funkci použijte například v následujících případech.

- Při připojení přehrávače, který podporuje HDMI video výstup, ale nepodporuje výstup zvuku prostřednictvím HDMI

### Vstupní zdroje

HDMI 1–4, AV 1–4

### Procedura nastavení

Viz „Změna kombinace vstupních konektorů video/ audio signálu“ (str. 23).

## ■ Video Out (Video Out)

Volba video signálu, který má být přiveden na výstup spolu se zvoleným audio zdrojem. Můžete například sledovat video a poslouchat přitom rádio.

### Vstupní zdroje

AUDIO, TUNER, USB, SERVER, NET RADIO, AirPlay, Bluetooth, AUX

### Nastavení

|                      |   |
|----------------------|---|
| Off (Off)            | Zakáže ovládání hlasitosti z iTunes/iPodu.  |
| <u>Limited (Ltd)</u> | Povolí ovládání hlasitosti z iTunes/iPodu v omezeném rozsahu (-80 dB až -20 dB a mute-ztlumit). |
| Full (Full)          | Povolí ovládání hlasitosti z iTunes/iPodu v plném rozsahu (-80 dB až +16,5 dB a mute-ztlumit).  |

# KONFIGURACE

## Konfigurace různých funkcí (nabídka Setup)

Různé funkce tohoto přístroje můžete konfigurovat prostřednictvím menu na TV obrazovce.

### Poznámka

- Operace s použitím TV obrazovky jsou k dispozici pouze v případě, že je televizor připojen k tomuto přístroji prostřednictvím HDMI. V opačném případě použijte při provádění operací displej čelního panelu.
- Jestliže je k dispozici nový firmware, objeví se na obrazovce symbol obálky (✉).

## 5 Chcete-li nabídku opustit, stiskněte tlačítko SETUP.

### 1 Stiskněte SETUP.

### 2 Pomocí kurzorových tlačítek vyberte menu a stiskněte ENTER.

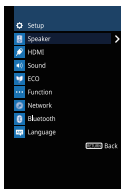

### 3 Pomocí kurzorových tlačítek vyberte položku a stiskněte ENTER.

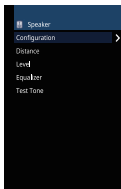

### Poznámka

Chcete-li se během ovládání menu vrátit na předchozí obrazovku, stiskněte RETURN.

### 4 Pomocí kurzorových tlačítek (</>) vyberte nastavení a stiskněte ENTER.

## Položky menu Setup

| Nabídka                | Položka          | Funkce   | Strana   |         |
|------------------------|------------------|--|--|---------|
| Speaker                | Configuration    | <b>Power Amp Assign</b>  | Volba reproduktorového systému.  | str. 90 |
|                        |                  | <b>Subwoofer</b>   | Vyberte, zda je či není připojen subwoofer.  | str. 90 |
|                        |                  | <b>Front</b>   | Volí velikost předních reproduktorů.   | str. 90 |
|                        |                  | <b>Center</b>  | Vyberete, zda je či není připojen centrální reproduktor a nastavte jeho velikost.          | str. 90 |
|                        |                  | <b>Surround</b>  | Vyberete, zda jsou připojeny prostorové reproduktory a nastavte jejich velikost.           | str. 91 |
|                        |                  | <b>Crossover</b>   | Nastavte spodní frekvenční mez pro signály přehrávané reproduktory nastavenými na „Small“. | str. 91 |
|                        |                  | <b>Subwoofer Phase</b>   | Nastavuje fázi subwooferu.   | str. 91 |
|                        |                  | <b>Extra Bass</b>  | Povoluje/potlačuje Extra Bass.   | str. 91 |
|                        |                  | <b>Virtual CINEMA FRONT</b>  | Volba použití 5kanálové konfigurace reproduktorů (Virtual CINEMA FRONT).                   | str. 91 |
|                        | <b>Distance</b>  | Zobrazuje vzdálenost mezi jednotlivými reproduktory a místem poslechu.   | str. 91  |         |
|                        | <b>Level</b>     | Upravuje hlasitost každého reproduktoru.   | str. 92  |         |
|                        | <b>Equalizer</b> | Nastavení zvuku pomocí ekvalizéru.   | str. 92  |         |
|                        | <b>Test Tone</b> | Povolení/zakázání výstupu testovacích tónů.  | str. 92  |         |
|                        | HDMI             | <b>HDMI Control</b>  | Povoluje nebo zakazuje funkci HDMI Control.  | str. 93 |
| <b>Audio Output</b>    |                  | Volba zařízení, ze kterého se má přehrávat zvuk.   | str. 93  |         |
| <b>Standby Through</b> |                  | Určuje, zda má být obraz/zvuk (vstupující prostřednictvím HDMI konektorů) přiváděn do TV i tehdy, je-li přístroj v pohotovostním režimu. | str. 93  |         |
| <b>TV Audio Input</b>  |                  | Volba vstupních audio konektorů na tomto přístroji, které se použijí pro vstup zvuku z TV.   | str. 93  |         |
| <b>Standby Sync</b>    |                  | Zvolte, zda mají tento přístroj a televizor synchronizovat přechod do pohotovostního režimu pomocí funkce HDMI Control.                  | str. 94  |         |
| <b>ARC</b>             |                  | Povolení nebo zakázání ARC.  | str. 94  |         |
| <b>SCENE</b>           |                  | Povolení nebo zakázání reprodukce SCENE link.  | str. 94  |         |



| Nabídka                   | Položka                   | Funkce   | Strana  |   |
|---------------------------|---------------------------|--|---|---|
| Sound                     | DSP Parameter             | <b>CINEMA DSP 3D Mode</b>  | Povoluje/zakazuje CINEMA DSP 3D.  | str. 95   |
|                           |                           | <b>Panorama</b>  | Povolení nebo zakázání efektu rozšířeného zvuku předních kanálů.  | str. 95   |
|                           |                           | <b>Center Width</b>  | Nastavení efektu rozšířeného zvuku centrálního kanálu.  | str. 95   |
|                           |                           | <b>Dimension</b>   | Upravuje rozdíl ve velikosti mezi předním zvukovým polem a prostorovým zvukovým polem.  | str. 95   |
|                           | Lipsync                   | <b>Center Image</b>  | Upravuje úroveň orientace středu (efekt rozšíření) předního zvukového pole.   | str. 95   |
|                           |                           | <b>Select</b>  | Volí metodu seřízení prodlevy mezi video a audio výstupem.  | str. 96   |
|                           | Dialogue                  | <b>Adjustment</b>  | Manuální seřízení zpoždění mezi video a audio výstupem.   | str. 96   |
|                           |                           | <b>Dialogue Level</b>  | Upravuje hlasitost dialogů.   | str. 96   |
|                           | Volume                    | <b>Scale</b>   | Nastavuje rozsah zobrazení hlasitosti.  | str. 96   |
|                           |                           | <b>Dynamic Range</b>   | Umožňuje zvolit metodu upravení dynamického rozsahu pro reprodukci bitového toku (bitstream) audio signálů Dolby Digital a DTS. | str. 96   |
|                           |                           | <b>Max Volume</b>  | Nastavení omezení hlasitosti.   | str. 97   |
|                           |                           | <b>Initial Volume</b>  | Nastavuje počáteční hlasitost po zapnutí receiveru.   | str. 97   |
|                           |                           | <b>ZoneB Volume</b>  |   | str. 97   |
| ECO                       | <b>Auto Power Standby</b> | Nastavuje interval do automatického přechodu do pohotovostního režimu.                               | str. 98   |   |
|                           | <b>ECO Mode</b>           | Povoluje nebo zakazuje režim úspory energie (eco).   | str. 98   |   |
| Function                  | <b>Input Rename</b>       | Umožňuje změnit názvy vstupních zdrojů, zobrazovaných na displeji čelního panelu.                    | str. 99   |   |
|                           | <b>Input Skip</b>         | Volba přeskočení vstupního zdroje při volbě tlačítkem INPUT.   | str. 100  |   |
|                           | <b>Dimmer</b>             | Nastavuje jas displeje čelního panelu.   | str. 100  |   |
|                           | <b>Memory Guard</b>       | Ochrana před nechtěnou změnou nastavení.   | str. 100  |   |
|                           | <b>Remote Color Key</b>   | Nastavení funkcí přístroje po stisknutí tlačítek ČERVENÉ/ZELENÉ/ŽLUTÉ/MODRÉ na ovladači.             | str. 101  |   |
|                           | Síť                       | <b>Informace</b>   | Zobrazuje síťové informace na přístroji.  | str. 102  |
| <b>Network Connection</b> |                           | Volba způsobu připojení k síti.  | str. 102  |   |
| <b>IP Address</b>         |                           | Konfigurace síťových parametrů (např. IP adresy).  | str. 102  |   |
| <b>MAC Address Filter</b> |                           | Nastavení filtrování MAC adres pro omezení přístupu k přístroji z ostatních síťových zařízení.       | str. 103  |   |
| <b>DMC Control</b>        |                           | Určuje, zda DLNA-kompatibilnímu DMC ovladači (Digital Media Controller) povolit ovládání reprodukce. | str. 103  |   |
| <b>Network Standby</b>    |                           | Určuje, zda povolit/zakázat funkci umožňující zapnutí přístroje z jiných síťových zařízení.          | str. 103  |   |
| <b>Network Name</b>       |                           | Editace síťového jména (název zařízení v síti) zobrazovaného na ostatních síťových zařízeních.       | str. 104  |   |
| <b>Network Update</b>     |                           | Aktualizace firmware prostřednictvím sítě.   | str. 104  |   |
| <b>Bluetooth</b>          |                           | Zapíná/vypíná funkce Bluetooth.  | str. 104  |   |
| Bluetooth                 |                           | Audio Receive  | <b>Disconnect</b>   | Ukončuje připojení Bluetooth mezi zařízením Bluetooth (jako smartphone) a přístrojem. |
|                           | <b>Bluetooth Standby</b>  |  | Určuje, zda povolit/zakázat funkci umožňující zapnutí přístroje ze zařízení Bluetooth (Bluetooth standby).                      | str. 104  |
|                           | Audio Send                | <b>Transmitter</b>   | Zapíná/vypíná funkce přenosu zvuku po Bluetooth.  | str. 105  |
|                           |                           | <b>Device Search</b>   | Vyhledávání dostupných zařízení Bluetooth (reproduktorů/sluchátek) při použití přístroje jako vysílače Bluetooth.               | str. 65   |
| Language                  |                           | Volba jazyka nabídek na obrazovce.   | str. 105  |   |

# Speaker

Manuální konfigurace nastavení reproduktorů.

## Poznámka

Výchozí nastavení jsou podtržena.

## ■ Configuration

Konfigurace výstupních charakteristik reproduktorů.

## Poznámka

Při konfiguraci velikosti reproduktorů vyberte „Large“, pokud je průměr basového reproduktoru vaší reproduktorové skříně 16 cm a větší, nebo vyberte „Small“, pokud je menší než 16 cm.

### Power Amp Assign

Volba reproduktorového systému.

Kromě 5.1kanalového reproduktorového systému jsou možné různé další konfigurace reproduktorů reproduktory Zóny B nebo dvouzesilovačové zapojení.

#### Nastavení

|                 |   |
|-----------------|---|
| <u>Surround</u> | Vyberte tuto možnost, pokud používáte normální reproduktorový systém (nepoužíváte reproduktory v Zóně B ani dvouzesilovačové zapojení). |
| BI-AMP          | Tuto možnost vyberte, pokud připojujete přední reproduktory, které podporují dvouzesilovačové (bi-amp) zapojení (str. 77).              |
| Zóna B          | Tuto možnost vyberte, pokud vedle reproduktorů v hlavní zóně (Zóna A) používáte reproduktory v Zóně B (str. 78).                        |

### Subwoofer

Vyberte, zda je či není připojen subwoofer.

#### Nastavení

|            |   |
|------------|---|
| <u>Use</u> | Vyberte, je-li připojen subwoofer. Subwoofer bude vytvářet zvuk ze signálů kanálu LFE (low-frequency effect) a basových zvuků ostatních kanálů.             |
| None       | Vyberte, pokud není připojen subwoofer. Přední reproduktory budou reprodukovat zvuky LFE kanálu (low-frequency effect) a basové frekvence ostatních kanálů. |

### Front

Volí velikost předních reproduktorů.

#### Nastavení

|              |   |
|--------------|---|
| <u>Small</u> | Vyberte pro malé reproduktory. Nízkofrekvenční složky (nastavitelné v poloze „Crossover“) signálu předních kanálů budou přehrávány subwooferem. |
| Large        | Vyberte pro velké reproduktory. Přední reproduktory budou přehrávat všechny frekvenční složky signálu předních kanálů.                          |

## Poznámka

Pokud je položka „Subwoofer“ nastavena na „None“, je položka „Front“ automaticky nastavena na „Large“.

### Center

Vyberete, zda je či není připojen centrální reproduktor a nastavte jeho velikost.

#### Nastavení

|              |   |
|--------------|---|
| <u>Small</u> | Vyberte pro malé reproduktory. Nízkofrekvenční složky (nastavitelné v poloze „Crossover“) signálu centrálního kanálu budou přehrávány subwooferem nebo předními reproduktory. |
| Large        | Vyberte pro velké reproduktory. Centrální reproduktor bude přehrávat všechny frekvenční složky signálu centrálního kanálu.  |
| None         | Vyberte, není-li připojen žádný centrální reproduktor. Zvuk centrálního kanálu bude reprodukován předními reproduktory.   |

## Surround

Vyberete, zda jsou či nejsou připojeny prostorové reproduktory a nastavíte jejich velikost.

### Nastavení

|              |  |
|--------------|--|
| <u>Small</u> | Vyberte pro malé reproduktory. Nízkofrekvenční složky (nastavitelné v poloze „Crossover“) signálu prostorového kanálu budou přehrávány subwooferem nebo předními reproduktory.           |
| Large        | Vyberte pro velké reproduktory. Prostorové reproduktory budou přehrávat všechny frekvenční složky signálu prostorového kanálu.   |
| None         | Vyberte, když nejsou připojeny žádné prostorové reproduktory. Zvuk prostorového kanálu bude reprodukován předními reproduktory. Virtual CINEMA DSP pracuje při volbě zvukového programu. |

## Crossover

Nastavuje spodní frekvenční mez pro signály přehrávané reproduktory nastavenými na „Small“. Frekvence pod touto hranicí budou reprodukovány subwooferem nebo předními reproduktory.

### Nastavení

40 Hz, 60 Hz, 80 Hz, 90 Hz, 100 Hz, 110 Hz, 120 Hz, 160 Hz, 200 Hz

#### Poznámka

Pokud lze na vašem subwooferu nastavit hlasitost a dělicí kmitočety, nastavte hlasitost na polovinu a dělicí kmitočety na maximum.

## Subwoofer Phase

Nastavuje fázi subwooferu. Pokud zvuk postrádá basy nebo jsou basy nejasné, přepněte fázi subwooferu.

### Nastavení

|               |                            |
|---------------|----------------------------|
| <u>Normal</u> | Fáze subwooferu se nemění. |
| Reverse       | Obrací fázi subwooferu.    |

## Extra Bass

Povoluje/potlačuje Extra Bass. Po povolení Extra Bass si můžete užívat basového základu hudby bez ohledu na velikost připojených reproduktorů nebo přítomnost subwooferu.

### Nastavení

|            |                       |
|------------|-----------------------|
| <u>Off</u> | Potlačuje Extra Bass. |
| On         | Povoluje Extra Bass.  |

#### Poznámka

Funkci Extra Bass můžete rovněž povolit/zakázat stiskem tlačítka BASS na ovladači (str. 49).

## Virtual CINEMA FRONT

Volba použití 5kanalové konfigurace reproduktorů (Virtual CINEMA FRONT).

### Nastavení

|            |  |
|------------|--|
| <u>Off</u> | Potlačuje konfiguraci s 5 předními reproduktory. |
| On         | Povoluje konfiguraci s 5 předními reproduktory.  |

#### Poznámka

- „On“ vyberte pouze při použití konfigurace Virtual CINEMA FRONT (str. 15).
- Toto nastavení není k dispozici, je-li je „Surround“ nastaveno na „None“.

## Distance

Nastavte vzdálenost jednotlivých reproduktorů od místa poslechu tak, aby zvuky z reproduktorů dosáhly místa poslechu ve stejný okamžik. Nejprve nastavte jednotku na „Meter“ (metry) nebo „Feet“ (stopy).

### Volby

Front L, Front R, Center, Surround L, Surround R, Subwoofer

### Rozsah nastavení

0,30 m až 24,00 m v krocích po 0,05 m

### Výchozí nastavení

Front L, Front R, Subwoofer: 3,00 m  
Center: 2,60 m  
Ostatní: 2,40 m

## ■ Level

Upravuje hlasitost každého reproduktoru.

### Volby

Front L, Front R, Center, Surround L, Surround R, Subwoofer

### Rozsah nastavení

-10,0 dB až +10,0 dB (krok 0,5 dB)

### Výchozí nastavení

Front L, Front R, Subwoofer: 0,0 dB

Ostatní: -1,0 dB

## ■ Equalizer

Nastavení zvuku pomocí ekvalizéru.

### EQ Select

Volba typu použitého ekvalizéru.

#### Nastavení

|     |   |
|-----|---|
| PEQ | Aplikují se hodnoty parametrického ekvalizéru zjištěné při měření YPAO (str. 29).                       |
| GEQ | Vyberte, pokud chcete nastavit ekvalizér manuálně. Pro podrobnosti viz „Manuální nastavení ekvalizéru“. |
| Off | Ekvalizér není použit.  |

#### Poznámka

„PEQ“ je k dispozici pouze v případě, že bylo provedeno měření YPAO (str. 29).

## ■ Manuální nastavení ekvalizéru

- 1** Nastavte „EQ Select“ na „GEQ“.
- 2** Pomocí kurzorových tlačítek ( $\Delta/\nabla$ ) vyberte „Channel“ a kurzorovými tlačítky ( $\leftarrow/\rightarrow$ ) vyberte požadovaný reproduktorový kanál.
- 3** Pomocí kurzorových tlačítek ( $\Delta/\nabla$ ) vyberte požadované pásmo (frekvenci) a kurzorovými tlačítky ( $\leftarrow/\rightarrow$ ) nastavte zisk.

#### Rozsah nastavení

-6,0 dB až +6,0 dB

- 4** Chcete-li nabídku opustit, stiskněte tlačítko **SETUP**.

## ■ Test Tone

Povolení/zakázání výstupu testovacích tónů. Testovací tóny vám pomohají seřadit vyvážení reproduktorů nebo nastavení ekvalizéru při současném sledování výsledného efektu.

#### Nastavení

|     |  |
|-----|--|
| Off | Testovací tóny nejsou generovány.  |
| On  | Při nastavování vyvážení reproduktorů a ekvalizéru jsou automaticky generovány testovací tóny. |

# HDMI

Konfigurace HDMI nastavení.

## Poznámka

Výchozí nastavení jsou podtržena.

## HDMI Control

Povolení nebo zakázání funkce HDMI Control (str. 124).

### Nastavení

|            |  |
|------------|--|
| <u>Off</u> | Zakázání funkce HDMI Control.  |
| On         | Povolení funkce HDMI Control.<br>Konfigurujte nastavení v položkách „TV Audio Input“, „Standby Sync“, „ARC“ a „SCENE“. |

## Poznámka

Chcete-li použít funkci HDMI Control, je třeba po připojení zařízení kompatibilních s funkcí HDMI Control provést nastavení funkce HDMI Control link (str. 124).

## Audio Output

Volba zařízení, ze kterého se má přehrávat zvuk.

## Poznámka

Toto nastavení je k dispozici pouze tehdy, je-li „HDMI CONTROL“ nastaveno na „Off“.

### Amp

Povoluje nebo potlačuje audio výstup z reproduktorů připojených k přístroji.

### Nastavení

|            |                                     |
|------------|-------------------------------------|
| <u>Off</u> | Zakáže výstup zvuku z reproduktorů. |
| <u>On</u>  | Povolí výstup zvuku z reproduktorů. |

### HDMI OUT (TV)

Povolení nebo zakázání audio výstupu z TV připojené ke konektoru HDMI OUT.

### Nastavení

|            |                           |
|------------|---------------------------|
| <u>Off</u> | Zakáže výstup zvuku z TV. |
| On         | Povolí výstup zvuku z TV. |

## Standby Through

Určuje, zda má být obraz/zvuk (vstupující prostřednictvím HDMI konektorů) přiváděn do TV i tehdy, je-li přístroj v pohotovostním režimu. Je-li tato funkce nastavena na „On“ nebo „Auto“, můžete tlačítky volby vstupu (HDMI 1–4) vybrat HDMI vstup i tehdy, je-li přístroj v pohotovostním režimu (indikátor pohotovostního režimu na přístroji bliká).

### Nastavení

|            |   |
|------------|---|
| <u>Off</u> | (Je-li „HDMI Control“ nastaveno na „Off“)<br>Audio/video signály nejsou přiváděny do TV.              |
| Auto       | Automaticky volí reprodukci audio a video v závislosti na stavu připojených zařízení.                 |
| On         | Audio/video signály jsou přiváděny do TV.<br>(Přístroj má větší spotřebu, než když je vybráno „Off“.) |

## TV Audio Input

Volba vstupních audio konektorů přístroje, které se při nastavení „HDMI Control“ na „On“ použijí pro vstup zvuku z TV. Jakmile televizor přepnete na jeho vestavěný přijímač, přepne se na tomto přístroji vstup automaticky na zvuk z TV.

### Nastavení

AUDIO 1–2, AV 1–4

### Výchozí nastavení

AV 2

## Poznámka

Jestliže je zvuk TV přiváděn do tohoto přístroje prostřednictvím ARC, nelze zde vybrané konektory použít pro připojení externího zařízení, protože vstup bude použit pro vstup zvuku z TV.

## ■ Standby Sync

Zvolte, zda se má při nastavení „HDMI Control“ na „On“ použít funkce HDMI Control k synchronizaci přechodu do pohotovostního režimu mezi tímto přístrojem a TV.

### Nastavení

|      |   |
|------|---|
| Off  | Při vypnutí TV nepřejde tento přístroj do pohotovostního režimu.  |
| On   | Při vypnutí TV přejde tento přístroj do pohotovostního režimu.  |
| Auto | Při vypnutí TV přejde tento přístroj do pohotovostního režimu pouze tehdy, přijímá-li tento přístroj z TV zvuk nebo HDMI signály. |

## ■ ARC

Povolí/zakáže funkci ARC (str. 19) při nastavení funkce „HDMI Control“ na „On“.

### Nastavení

|     |             |
|-----|-------------|
| Off | Zakáže ARC  |
| On  | Povolí ARC. |

### Poznámka

Za normálních okolností není třeba toto nastavení měnit. V případě, že z reproduktorů připojených k tomuto přístroji vychází šum, protože přístroj nepodporuje audio signály vstupující prostřednictvím ARC, nastavte „ARC“ na „Off“ a použijte reproduktory televizoru.

## ■ SCENE

Povoluje/zakazuje SCENE link reprodukci při nastavení „HDMI Control“ na „On“.

Je-li povolena reprodukce SCENE link, pracují zařízení kompatibilní s HDMI Control připojená k přístroji prostřednictvím HDMI při výběru scény automaticky následujícím způsobem.

- TV: zapnutí a zobrazení obrazu z přehrávacího zařízení
- Přehrávací zařízení: Spustí se reprodukce

### Volby (Tlačítka SCENE)

BD / DVD, TV, NET, RADIO

### Nastavení

|     |  |
|-----|--|
| Off | Zakáže SCENE link reprodukci pro vybrané tlačítko SCENE. |
| On  | Povolí SCENE link reprodukci pro vybrané tlačítko SCENE. |

### Výchozí nastavení

BD / DVD, TV: On

NET, RADIO: Off

### Poznámka

SCENE link reprodukce nemusí vinou nekompatibility mezi zařízeními pracovat správně. Doporučujeme používat TV a přehrávače stejného výrobce, aby funkce HDMI Control pracovala co nejefektivněji.

## Sound

Konfiguruje nastavení audio výstupu.

### Poznámka

Výchozí nastavení jsou podtržena.

## DSP Parameter

Konfiguruje nastavení prostorového dekodéru.

### CINEMA DSP 3D Mode

Povoluje/zakazuje CINEMA DSP 3D (str. 46). Při nastavení této funkce na „On“ pracuje CINEMA DSP 3D dle vybraného zvukového programu (kromě 2ch Stereo a 5ch Stereo).

#### Nastavení

|           |                         |
|-----------|-------------------------|
| Off       | Zakazuje CINEMA DSP 3D. |
| <u>On</u> | Povoluje CINEMA DSP 3D. |

### Panorama

Povolení nebo zakázání efektu rozšířeného zvuku předních kanálů. Je-li tato funkce povolena, můžete zvuky levého a pravého předního kanálu rozprostřít do prostoru a vytvořit rozlehlé zvukové pole doplňované zvukovým polem prostorových kanálů. Toto nastavení je účinné při zvolení „DOLBY Music“.

#### Nastavení

|           |  |
|-----------|--|
| Off       | Zakázání efektu rozšířeného zvuku předních kanálů. |
| <u>On</u> | Povolení efektu rozšířeného zvuku předních kanálů. |

### Center Width

Nastavení efektu rozšířeného zvuku centrálního kanálu. Zvýšením hodnoty posílíte efekt rozšíření, snížením hodnoty jej omezíte (blíže středu). Toto nastavení je účinné při zvolení „DOLBY Music“.

#### Rozsah nastavení

0 až 3 až 7

### Dimension

Upravuje rozdíl ve velikosti mezi předním zvukovým polem a prostorovým zvukovým polem. Zvýšením hodnoty posílíte přední zvukové pole, snížením hodnoty posílíte prostorové zvukové pole. Toto nastavení je účinné při zvolení „DOLBY Music“.

#### Rozsah nastavení

-3 až 0 až +3

### Center Image

Upravuje úroveň orientace středu (efekt rozšíření) předního zvukového pole. Zvýšením hodnoty posílíte středovou orientaci (slabší efekt rozšíření), snížením hodnoty zeslabíte středovou orientaci (silnější efekt rozšíření). Toto nastavení je účinné při zvolení „Neo:6 Music“.

#### Rozsah nastavení

0,0 až 0,3 až 1,0

## Lipsync

Upravuje zpoždění mezi video a audio výstupem.

### Poznámka

Funkci Lipsync můžete pro jednotlivé vstupní zdroje povolit nebo zakázat pomocí „Lipsync (Lipsync)“ (str. 85) v nabídce „Option“.

### Select

Volí metodu seřízení prodlevy mezi video a audio výstupem.

#### Rozsah nastavení

|        |  |
|--------|--|
| Manual | Vyberte, pokud chcete upravit prodlevu mezi video a audio výstupem manuálně.<br>Časování audio výstupu upravte v položce „Adjustment“.   |
| Auto   | Pokud TV připojená k přístroji pomocí HDMI podporuje automatickou funkci lipsync, bude se prodleva mezi video a audio výstupem upravovat automaticky.<br>V případě potřeby můžete časování audio výstupu jemně doladit v položce „Adjustment“. |

### Poznámka

„Select“ může být v závislosti na připojeném televizoru nastaveno na „Manual“.

### Adjustment

Je-li „Select“ nastaveno na „Manual“, umožňuje ruční nastavení zpoždění mezi obrazem a zvukem. Je-li „Select“ nastaveno na „Auto“, můžete zde jemně doladit časování audio výstupu.

#### Rozsah nastavení

0 ms až 500 ms (krok 1 ms)

## Dialog

Upravuje hlasitost dialogů.

### Dialogue Level

Nastavuje hlasitost zvuků z centrálního kanálu, např. dialogů.

#### Rozsah nastavení

0 až 3 (vyšší hodnota znamená více)

## Volume

Konfigurace nastavení hlasitosti.

### Scale

Nastavuje rozsah zobrazení hlasitosti.

#### Nastavení

|           |  |
|-----------|--|
| <u>dB</u> | Zobrazuje hlasitost v jednotkách „dB“.                   |
| 0-97      | Zobrazuje hlasitost v relativních číslech (0,5 to 97,0). |

### Dynamic Range

Umožňuje zvolit metodu upravení dynamického rozsahu pro reprodukci bitového toku (bitstream) audio signálů Dolby Digital a DTS.

#### Nastavení

|                |  |
|----------------|--|
| <u>Maximum</u> | Produkuje zvuk bez úprav dynamického rozsahu.  |
| Standard       | Optimalizuje dynamický rozsah pro běžné domácí použití.  |
| Min/Auto       | Nastavuje dynamický rozsah pro zřetelný zvuk i při poslechu v noci nebo při nízkých hlasitostech.<br>Při přehrávání signálů Dolby TrueHD je dynamický rozsah automaticky nastavován na základě informací ze vstupního signálu. |



## Max Volume

Nastavení omezení hlasitosti.

### Rozsah nastavení

-30,0 dB až +15,0 dB (krok 5,0 dB), +16,5 dB [50,0 až 95,0 (krok 5,0), 97,0]

## Initial Volume

Nastavuje počáteční hlasitost po zapnutí receiveru.

### Nastavení

|  |   |
|--|---|
| <u>Off</u>   | Nastavuje hlasitost na úroveň, jaká byla při posledním vypnutí přístroje. |
| Ztlumení   | Hlasitost je ztlumena na minimum.   |
| -80,0 dB až +16,5 dB<br>(krok 0,5 dB)<br>[0,5 až 97,0<br>(krok 0,5)] | Nastavuje hlasitost na stanovenou úroveň.                                 |

## ZoneB Volume

Určuje, zda se bude hlasitost v Zóně B měnit současně se Zónou A.

### Nastavení

|              |   |
|--------------|---|
| <u>Sync.</u> | Hlasitost v Zóně B se mění současně se Zónou A.   |
| Async.       | Hlasitost Zóny B se nemění spolu s hlasitostí Zóny A. Nastavte hlasitost Zone B samostatně (str. 80). |

### Poznámka

Je-li položka „ZoneB Volume“ nastavena na „Async.“, hlasitost Zone B je provizorně nastavena na -40 dB. Pokud je to nutné, nastavte hlasitost z ovladače (str. 80).

## ECO

---

Konfiguruje napájení.

### Poznámka

Výchozí nastavení jsou podtržena.

## ■ Auto Power Standby

Nastavuje interval do automatického přechodu do pohotovostního režimu.

### Nastavení

|                                     |   |
|-------------------------------------|---|
| Off                                 | Přístroj nepřechází automaticky do pohotovostního režimu.   |
| 20 minutes                          | Pokud po stanovenou dobu přístroj nepoužijete ani není na vstupech rozpoznán signál, přejde do pohotovostního režimu. |
| 2 hours, 4 hours, 8 hours, 12 hours | Pokud po stanovenou dobu přístroj nepoužijete, přejde do pohotovostního režimu.                                       |

### Výchozí nastavení

Modely pro VB a Evropu: 20 minut

Ostatní modely: Off

### Poznámka

Krátce před přechodem do pohotovostního režimu se na displeji objeví upozornění „AutoPowerStandby“ a spustí se odpočet.

## ■ ECO Mode

Spotřebu přístroje můžete snížit nastavením režimu eco na „On“. Po nastavení tlačítkem ENTER restartujte přístroj.

Povolením ECO režimu můžete snížit spotřebu přístroje.

### Nastavení

|     |                       |
|-----|-----------------------|
| Off | Zakáže úsporný režim. |
| On  | Povolí úsporný režim. |

### Poznámka

- Když je „ECO Mode“ nastaveno na „On“, může displej čelního panelu potmět.
- Chcete-li přehrávat zvuk s nastavením velké hlasitosti, nastavte „ECO Mode“ na „Off“.

## Function

Konfiguruje funkce usnadňující používání přístroje.

### Poznámka

Výchozí nastavení jsou podržena.

## ■ Input Rename

Umožňuje změnit názvy vstupních zdrojů, zobrazovaných na displeji čelního panelu. Můžete také vybrat některý z předvolených názvů nebo vytvořit název ve funkci Auto Rename.

### Vstupní zdroje

HDMI 1-4, AUDIO 1-2, AV 1-4, USB, Bluetooth, AUX

### Výchozí nastavení

HDMI 1-4: Auto

Ostatní: Manual (pro vstupy USB, Bluetooth a AUX je možné zvolit pouze „Manual“.)

### Postup při automatickém pojmenování

**1** Pomocí šipek ( $\Delta/\nabla$ ) vyberte vstupní zdroj, který chcete přejmenovat, a stiskněte ENTER.

**2** Pomocí šipek ( $\leftarrow/\rightarrow$ ) vyberte „Auto“.

Přístroj vytvoří název automaticky podle připojeného zařízení.

**3** Pro potvrzení nového názvu stiskněte ENTER.

### Poznámka

Při volbě „Auto“ zůstane vytvořený název uložený i po odpojení zařízení. K výchozímu pojmenování se vrátíte přepnutím nastavení na „Manual“ a pak zpět na „Auto“.

**4** Chcete-li změnit další názvy vstupů, opakujte kroky 1 až 3.

**5** Chcete-li nabídku opustit, stiskněte tlačítko SETUP.

### Postup manuálního pojmenování

**1** Pomocí šipek ( $\Delta/\nabla$ ) vyberte vstupní zdroj, který chcete přejmenovat, a stiskněte ENTER.

**2** Pomocí šipek ( $\leftarrow/\rightarrow$ ) vyberte „Manual“ a stiskněte ENTER.

### Poznámka

Pomocí kurzorových tlačítek ( $\leftarrow/\rightarrow$ ) vyberte požadovaný název.

**3** Stiskněte tlačítko ENTER.

Zobrazí se obrazovka úprav.

**4** Upravte název pomocí kurzorových tlačítek a tlačítka ENTER a nový název potvrďte volbou „OK“.

### Poznámka

Chcete-li operaci zrušit, vyberte „CANCEL“.

**5** Chcete-li změnit další názvy vstupů, opakujte kroky 1 až 4.

**6** Nabídku opustíte stiskem tlačítka SETUP

## ■ Input Skip

Volba přeskočení vstupního zdroje při volbě tlačítkem INPUT.

Volbu požadovaného zdroje můžete urychlit přeskočením nepoužívaných vstupů.

### Vstupní zdroje

HDMI 1–4, AUDIO 1–2, AV 1–4, TUNER, USB, NET, Bluetooth, AUX

### Nastavení

|     |                               |
|-----|-------------------------------|
| Off | Zvolený zdroj není přeskočen. |
| On  | Zvolený zdroj bude přeskočen. |

## ■ Dimmer

Nastavuje jas displeje čelního panelu.

### Rozsah nastavení

-4 až 0 (vyšší hodnota znamená více jasu)

#### Poznámka

Když je „ECO Mode“ (str. 98) nastaveno na „On“, může být displej tmavý.

## ■ Memory Guard

Ochrana před nechtěnou změnou nastavení.

### Nastavení

|     |   |
|-----|---|
| Off | Nastavení nejsou chráněna.                  |
| On  | Chrání nastavení, dokud není vybráno „Off“. |

#### Poznámka

- Když je „Memory Guard“ nastaveno na „On“, zobrazí se v obrazovce menu symbol zámku (🔒).

## ■ Remote Color Key

Nastavení funkcí přístroje po stisknutí tlačítek ČERVENÉ/ZELENÉ/ŽLUTÉ/MODRÉ na ovladači.

### Nastavení

|                |  |
|----------------|--|
| <u>Default</u> | Přiřazuje funkce přehrávače připojeného k přístroji kabelem HDMI.  |
| Input          | Přiřazuje tlačítkům vstupní zdroje přístroje. Přiřazené vstupy je možné volit samostatně.<br><b>Vstupní zdroje</b><br>HDMI 1–4, AUDIO 1–2, AV 1–4, TUNER, USB, NET, Bluetooth, AUX<br><b>Výchozí nastavení</b><br>ČERVENÉ: HDMI2, ZELENÉ: HDMI4, ŽLUTÉ: AV 2, MODRÉ: AUX |
| Program        | Přiřazuje tlačítkům zvukové režimy.<br>ČERVENÉ: MOVIE<br>ZELENÉ: MUSIC<br>ŽLUTÉ: STEREO<br>MODRÉ: SUR.DECODE<br>Můžete tak např. opakovaným tisknutím tlačítka ČERVENÉ zvolit oblíbený zvukový program z kategorie MOVIE (str. 46), který je vhodný pro video.           |

## Sít

Konfigurace síťových nastavení.

### Poznámka

Výchozí nastavení jsou podtržena.

## Informace

Zobrazuje síťové informace na přístroji.

### Nastavení

|                        |  |
|------------------------|--|
| Status                 | Stav připojení síťového konektoru NETWORK    |
| Connection             | Metoda připojení                             |
| SSID                   | Přístupový bod, k němuž je přístroj připojen |
| Security               | Způsob šířování přenosu v síti               |
| MusicCast Network      | Připojení přístroje k síti MusicCast         |
| MAC Address (Ethernet) | MAC adresa                                   |
| MAC Address (Wi-Fi)    |  |
| IP Address             | IP adresa                                    |
| Subnet Mask            | Maska podsítě                                |
| Default Gateway        | IP adresa výchozí brány                      |
| DNS Server (P)         | IP adresa primárního DNS serveru             |
| DNS Server (S)         | IP adresa sekundárního DNS serveru           |
| vTuner ID              | ID internetového ráda (vTuner)               |

## Network Connection

Volba způsobu připojení k síti.

### Volby

|                  |   |
|------------------|---|
| <u>Wired</u>     | Tuto možnost vyberte pro drátové připojení přístroje k síti dokoupeným síťovým kabelem.   |
| Wireless (Wi-Fi) | Tuto možnost vyberte, pokud chcete připojit přístroj k síti bezdrátově přes bezdrátový router (přístupový bod). Pro podrobnosti k nastavení viz kap. „Připojení přístroje k bezdrátové síti“ (str. 34). |
| Wireless Direct  | Pro přímé připojení mobilního zařízení k přístroji. Podrobnosti k připojení naleznete v kap. „Přímé připojení mobilního zařízení k přístroji (Wireless Direct)“ (str. 39).                              |

## IP Address

Konfigurace síťových parametrů (např. IP adresy).

### DHCP

Určuje, zda se má používat DHCP server.

### Nastavení

|           |  |
|-----------|--|
| Off       | Nepoužije se DHCP server. Nakonfigurujte síťové parametry manuálně. Podrobnosti viz „Manuální nastavení sítě“. |
| <u>On</u> | Používá DHCP server k automatickému získání síťových parametrů (jako je např. IP adresa).                      |

### Manuální nastavení sítě

- 1 Nastavte „DHCP“ na „Off“.
- 2 Pomocí šipek ( $\Delta/\nabla$ ) vyberte typ parametru.

|                 |   |
|-----------------|---|
| IP Address      | Specifikuje IP adresu.                          |
| Subnet Mask     | Specifikuje masku podsítě.                      |
| Default Gateway | Specifikuje IP adresu výchozí brány.            |
| DNS Server (P)  | Specifikuje IP adresu primárního DNS serveru.   |
| DNS Server (S)  | Specifikuje IP adresu sekundárního DNS serveru. |

- 3 Pomocí šipek ( $\leftarrow/\rightarrow$ ) posuňte pozici editovaného znaku a šipkami ( $\Delta/\nabla$ ) vyberte hodnotu.

- 4 Nabídku opustíte stiskem tlačítka **SETUP**

## ■ MAC Address Filter

Nastavení filtrování MAC adres pro omezení přístupu k přístroji z ostatních síťových zařízení.

### Poznámka

Provoz funkce AirPlay (str. 66) nebo DMC není tímto nastavením omezen.

### Filter

Povolí/zakáže funkci filtru MAC adres.

#### Nastavení

|            |   |
|------------|---|
| <u>Off</u> | Zakáže funkci filtru MAC adres.   |
| On         | Povolí funkci filtru MAC adres. V položkách „MAC Address 1–10“ specifikujte MAC adresy síťových zařízení, kterým bude povolen přístup k tomuto přístroji. |

### MAC Address 1–10

Specifikuje MAC adresy síťových zařízení (až 10), který bude při aktivním filtru („Filter“ nastaveno na „On“) povolen přístup k tomuto přístroji.

#### ■ Postup

- 1 Pomocí kurzorových tlačítek ( $\Delta/\nabla$ ) vyberte číslo MAC adresy (1 až 10).**
- 2 Pomocí šipek ( $\leftarrow/\rightarrow$ ) posuňte pozici editovaného znaku a šipkami ( $\Delta/\nabla$ ) vyberte hodnotu.**
- 3 Chcete-li nabídku opustit, stiskněte tlačítko **SETUP**.**

## ■ DMC Control

Určuje, zda DLNA-kompatibilnímu DMC ovladači (Digital Media Controller) povolit ovládání reprodukce.

#### Nastavení

|                |   |
|----------------|---|
| <u>Disable</u> | Neumožňuje DMC ovladačům řízení reprodukce. |
| <u>Enable</u>  | Umožňuje DMC ovladačům řízení reprodukce.   |

### Poznámka

DMC (Digital Media Controller) je zařízení, která může po síti ovládat ostatní síťová zařízení. Když je tato funkce povolena, můžete reprodukci přístroje ovládat z DMC (například přehrávače Windows Media Player 12) nacházejícího se ve stejné síti.

## ■ Network Standby

Určuje, zda lze přístroj zapínat z ostatních síťových zařízení (network standby).

#### Nastavení

|             |   |
|-------------|---|
| <u>Off</u>  | Zakáže funkci zapínání po síti.   |
| On          | Povolí funkci zapínání po síti. (Přístroj má větší spotřebu, než když je vybráno „Off“.)  |
| <u>Auto</u> | Povolí funkci zapínání po síti. (Je-li „Network Connection“ nastaveno na „Wired“, přístroj se po odpojení síťového kabelu přepne do režimu úspory energie.) |

## ■ Network Name

Editace síťového jména (název zařízení v síti) zobrazovaného na ostatních síťových zařízeních.

### Postup

- 1 Stiskem ENTER vstupte do obrazovky editace jména.
- 2 Upravte název pomocí kurzorových tlačítek a tlačítka ENTER a nový název potvrďte volbou „OK“.
- 3 Chcete-li nabídku opustit, stiskněte tlačítko SETUP.

## ■ Network Update

Aktualizace firmware prostřednictvím sítě.

### Perform Update

Spuštění procesu aktualizace firmware přístroje. Pro podrobnosti viz „Aktualizace firmware prostřednictvím sítě“ (str. 109).

### Firmware Version

Zobrazuje verzi firmware instalovaného v přístroji.

### System ID

Zobrazuje systémové ID číslo.

## Bluetooth

Konfigurace nastavení Bluetooth.

### ■ Bluetooth

Povoluje/zakazuje funkci Bluetooth (str. 64).

#### Nastavení

|           |                          |
|-----------|--------------------------|
| Off       | Zakáže funkci Bluetooth. |
| <u>On</u> | Povolí funkci Bluetooth. |

### ■ Audio Receive

Konfigurace nastavení Bluetooth při použití přístroje jako přijímače Bluetooth.

#### Bluetooth Standby

Povoluje či zakazuje funkci, která umožňuje zapnutí přístroje ze zařízení Bluetooth (Bluetooth standby). Je-li tato funkce zapnutá „On“, přístroj se automaticky zapne při připojování zařízení Bluetooth.

#### Nastavení

|           |   |
|-----------|---|
| Off       | Zakáže funkci vypínání z Bluetooth.   |
| <u>On</u> | Povolí funkci vypínání z Bluetooth.<br>(Přístroj má větší spotřebu, než když je vybráno „Off“.) |

#### Poznámka

Toto nastavení není k dispozici, je-li položka „Network Standby“ (str. 103) nastavena na „Off“.



## ■ Audio Send

Konfigurace nastavení Bluetooth při použití přístroje jako vysílače Bluetooth.

### Transmitter

Zapíná/vypíná funkce přenosu zvuku po Bluetooth.

Po povolení této funkce můžete poslouchat hudbu reprodukovanou tímto přístrojem pomocí sluchátek nebo reproduktorů Bluetooth (str. 65).

### Nastavení

|            |   |
|------------|---|
| <u>Off</u> | Vypíná funkci přenosu zvuku po Bluetooth. |
| On         | Zapíná funkci přenosu zvuku po Bluetooth. |

## Language

Volba jazyka nabídek na obrazovce.

### Poznámka

Výchozí nastavení jsou podržena.

### Nastavení

|                |               |
|----------------|---------------|
| <u>English</u> | Angličtina    |
| 日本語            | Japonština    |
| Français       | Francouzština |
| Deutsch        | Němčina       |
| Español        | Španělština   |
| Русский        | Ruština       |
| Italiano       | Italština     |
| 中文             | Čínština      |

### Poznámka

Informace na čelním displeji jsou k dispozici pouze v angličtině.

## Konfigurace systémových nastavení přístroje (nabídka ADVANCED SETUP)

Systémová nastavení přístroje konfiguruje pomocí čelního displeje.

- 1 Přepněte přístroj do pohotovostního režimu.
- 2 Držte tlačítko STRAIGHT na čelním panelu a stiskněte tlačítko  $\phi$  (napájení).

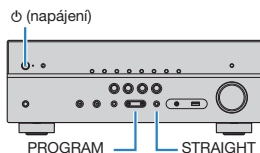

- 3 Stiskem PROGRAM vyberte položku.
- 4 Stiskem STRAIGHT vyberte nastavení.
- 5 Stiskem  $\phi$  (napájení) přepněte přístroj do pohotovostního režimu a poté jej opět zapněte.  
Aplikuje se nové nastavení.

## Položky nabídky ADVANCED SETUP

### Poznámka

Výchozí nastavení jsou podtržena.

| Položka   | Funkce  | Strana   |
|-----------|---|----------|
| SP IMP.   | (Pouze modely pro USA a Kanadu)<br>Změna nastavení impedance reproduktorů.                  | str. 106 |
| REMOTE ID | Volba ID dálkového ovládání tohoto přístroje.   | str. 107 |
| TU        | (Pouze mezinárodní model a modely pro Asii a Taiwan)<br>Změna kroku ladění v FM/AM rozsahu. | str. 107 |
| TV FORMAT | Přepíná typ video signálu na HDMI výstupu.  | str. 107 |
| 4K MODE   | Volba formátu signálu HDMI 4K.  | str. 107 |
| INIT      | Obnovení výchozích nastavení.   | str. 108 |
| UPDATE    | Aktualizace firmware.   | str. 108 |
| VERSION   | Kontrola aktuální verze firmware instalovaného v tomto přístroji.                           | str. 108 |

## Změna nastavení impedance reproduktorů (SP IMP.)

(Pouze modely pro USA a Kanadu)



Změňte nastavení impedance reproduktorů přístroje podle impedance připojených reproduktorů.

### Nastavení

|                |  |
|----------------|--|
| 6 $\Omega$ MIN | Vyberte, pokud k přístroji připojíte 6ohmové reproduktory.                       |
| 8 $\Omega$ MIN | Vyberte, pokud k přístroji připojíte reproduktory s impedancí 8 ohmů nebo vyšší. |

## Výběr ID dálkového ovládání (REMOTE ID)

REMOTE ID • ID1

Změňte ID dálkového ovládání přístroje tak, aby odpovídalo ID dálkového ovladače (výchozí: ID1). Když používáte více AV receiverů Yamaha, můžete pro každý dálkový ovladač nastavit unikátní ID pro jemu odpovídající receiver.

### Nastavení

ID1, ID2

## Změna ID dálkového ovládání pro dálkový ovladač

- 1** Chcete-li vybrat ID1, podržte současně na 3 vteřiny šipku (<) a tlačítko SCENE (BD/DVD).  
Chcete-li vybrat ID2, podržte současně na 3 vteřiny šipku (<) a tlačítko SCENE (TV).

## Změna kroku ladění v FM/AM rozsahu (TU)

(Pouze mezinárodní model a modely pro Asii a Taiwan)

TU • • • FM50/AM9

V závislosti na zemi nebo regionu lze změnit krok ladění FM/AM frekvencí.

### Nastavení

|            |   |
|------------|---|
| FM100/AM10 | Vyberte, pokud chcete pro FM nastavit krok ladění 100 kHz a pro AM krok 10 kHz. |
| FM50/AM9   | Vyberte, pokud chcete pro FM nastavit krok ladění 50 kHz a pro AM krok 9 kHz.   |

## Přepnutí typu video signálu (TV FORMAT)

TV FORMAT • NTSC

Přepněte typ video signálu na HDMI výstupu tak, aby odpovídal formátu vašeho televizoru. Jelikož přístroj automaticky vybírá typ video signálu odpovídající připojené TV, není normálně potřeba toto nastavení měnit. Nastavení změňte pouze v případě, že se na TV obrazovce nezobrazuje obraz správně.

### Nastavení

NTSC, PAL

### Výchozí nastavení

Modely pro USA, Kanadu, Koreu, Taiwan a Mezinárodní model: NTSC

Ostatní modely: PAL

## Volba formátu signálu HDMI 4K (4K MODE)

4K MODE • MODE 2

Volí formát vstupního/výstupního signálu přístroje při připojení HDMI 4K (60 Hz/50 Hz) kompatibilního TV a přehrávače.

### Nastavení

|        |  |
|--------|--|
| MODE 1 | Vstupy/výstupy 4K (60 Hz/50 Hz) signálů ve formátu 4:4:4, 4:2:2 nebo 4:2:0. V závislosti na připojeném zařízení nebo HDMI kabelech se video nemusí zobrazovat správně. V tom případě vyberte „MODE 2“. |
| MODE 2 | Vstupní/výstupní signály 4K (60 Hz/50 Hz) ve formátu 4:2:0.  |

### Poznámka

Je-li zvolen režim „MODE 1“, použijte vysokorychlostní kabel HDMI s podporou 18 Gbps.

## Obnovení výchozího nastavení (INIT)



Obnovení výchozích nastavení přístroje.

### Volby

|               |   |
|---------------|---|
| <u>ALL</u>    | Obnovení výchozích nastavení přístroje. |
| <u>CANCEL</u> | Inicializace nebude provedena.          |

## Aktualizace firmware (UPDATE)



Podle potřeby může být vydána nová verze firmware, která přináší nové nebo vylepšuje stávající funkce přístroje. Aktualizace lze stáhnout z našich webových stránek. Pokud je přístroj připojen k internetu, můžete firmware stáhnout prostřednictvím sítě. Podrobnosti viz informace doprovázející aktualizací balíčky.

### ■ Procedura aktualizace firmware

Neprovádějte tuto proceduru, pokud není aktualizace firmware nezbytná. Před aktualizací firmware si nezapomeňte přečíst informace připojené k aktualizacímu souboru.

- 1** **Opakovaným stiskem STRAIGHT vyberte „USB“ nebo „NETWORK“ a stiskem INFO spustíte aktualizaci.**

### Volby

|                |   |
|----------------|---|
| <u>USB</u>     | Aktualizace firmware z USB paměťového zařízení. |
| <u>NETWORK</u> | Aktualizace firmware prostřednictvím sítě.      |

## Kontrola verze firmware (VERSION)



Kontrola aktuální verze firmware instalovaného v tomto přístroji.

### Poznámka

- Verzi firmwaru zjistíte také v položce „Network Update“ (str. 104) v nabídce „Setup“.
- Zobrazení verze firmware může chvíli trvat.

## Aktualizace firmware prostřednictvím sítě

Podle potřeby může být vydána nová verze firmware, která přináší nové nebo vylepšuje stávající funkce přístroje. Pokud je přístroj připojen k internetu, můžete firmware stáhnout prostřednictvím sítě a provést jeho aktualizaci.

### Poznámka

- Během aktualizace firmware přístroj neovládejte a neodpojujte síťový kabel ani napájecí přívod. Aktualizace firmware trvá přibližně 20 minut nebo více (v závislosti na rychlosti vašeho internetového připojení).
- Pokud je připojení k Internetu pomalé nebo je přístroj připojen k bezdrátové síti, nemusí být síťová aktualizace firmware možná, závisí to na podmínkách v síti. V takovém případě aktualizujte firmware pomocí USB paměti (str. 108).
- Provedení následující procedury vyžaduje připojení přístroje k TV prostřednictvím HDMI. V opačném případě proveďte aktualizaci pomocí nabídky „ADVANCED SETUP“ (str. 108).
- Podrobnosti naleznete na stránkách Yamaha.

### Poznámka

Firmware můžete aktualizovat také pomocí paměťového zařízení USB v nabídce „ADVANCED SETUP“ (str. 108).

Aktualizace firmware je k dispozici, jestliže se po stisku SETUP zobrazí následující hlášení.



Můžete změnit jazyk.

- 1** **Přečtěte si popis na obrazovce a stiskněte ENTER.**
- 2** **Aktualizaci spustíte stiskem tlačítka ENTER.**  
Vypne se zobrazení na obrazovce.
- 3** **Pokud se na čelním displeji zobrazí zpráva „UPDATE SUCCESS PLEASE POWER OFF!“ stiskněte na čelním panelu  (napájení).**

Aktualizace firmware je dokončena.

# PŘÍLOHA

## Často kladené dotazy

Dále jsou uvedeny často kladné otázky a odpovědi na ně.

### **Nový reproduktorový systém neposkytuje ideálně vyvážený zvuk...**

Pokud jste vyměnili reproduktory nebo máte nový reproduktorový systém, optimalizujte nastavení reproduktorů opětovným provedením YPAO (str. 29). Chcete-li upravit nastavení reproduktorů manuálně, použijte položku „Speaker“ v nabídce „Setup“ (str. 90).

### **Máme malé děti, chceme proto nastavit omezení ovládání hlasitosti...**

Pokud by malé dítě náhodně použilo ovládací prvky na přístroji nebo dálkovém ovladači, mohla by se náhle zvýšit hlasitost. To by mohlo způsobit poranění nebo poškození přístroje a reproduktorů. Doporučujeme proto pomocí „Max Volume“ v nabídce „Setup“ omezit maximální hlasitost (str. 97).

### **Chci stejnou hlasitost po zapnutí přístroje...**

Implicitně se při zapnutí přístroje nastaví hlasitost na úroveň, jaká byla nastavena při jeho vypnutí. Pokud chcete nastavit fixní hlasitost při zapnutí přístroje, použijte nastavení „Initial Volume“ (str. 97) v nabídce „Setup“.

### **Hlasitost různých zdrojů signálu je rozdílná...**

Rozdíly v hlasitosti různých zdrojů signálu můžete vyrovnat použitím položky „Input Trim“ v nabídce „Option“ (str. 85).

### **Funkce HDMI Control nepracuje...**

Chcete-li použít funkci HDMI Control, je třeba provést nastavení funkce HDMI Control link (str. 124). Po připojení zařízení kompatibilních s funkcí HDMI Control (jako například BD/DVD přehrávače) k přístroji povolte funkci HDMI Control na každém zařízení a proveďte nastavení funkce HDMI Control. Toto nastavení je třeba provést pokaždé, když do systému přidáte nové zařízení kompatibilní s funkcí HDMI Control. Informace o tom, jak HDMI Control mezi TV a přehrávači funguje, viz instrukce v příručkách jednotlivých zařízení.

### **Chci změnit název zdroje...**

Ve výchozím stavu se při vybrání vstupního zdroje zobrazují na čelním displeji názvy vstupních zdrojů (jako například „HDMI1“ a „AV 1“). Pokud je chcete přejmenovat podle svých představ, použijte položku „Input Rename“ (str. 99) v nabídce „Setup“. Můžete také vybrat některý z předvolených názvů (jako například „Blu-ray“ nebo „DVD“).

### **Chci zabránit nechtěným změnám v nastavení...**

Nakonfigurovaná nastavení přístroje (nastavení reproduktorů atd.) můžete ochránit pomocí „Memory Guard“ v nabídce „Setup“ (str. 100).

### **Dálkový ovladač tohoto přístroje ovládá současně s tímto přístrojem i další zařízení Yamaha...**

Pokud používáte více přístrojů Yamaha, může dálkový ovladač ovlivňovat jiný přístroj Yamaha nebo může jiný dálkový ovladač ovlivňovat tento přístroj. V takovém případě zaregistrujte pro zařízení, která chcete ovládat různými ovladači, odlišná ID dálkového ovládání (str. 107).

### **Chci si užívat video a audio přehrávané na video zařízení i při vypnutém přístroji...**

Pokud jste připojili video zařízení k přístroji pomocí HDMI, můžete přehrávat video/audio obsah a sledovat jej pomocí TV i v době, kdy je přístroj vypnutý do pohotovostního stavu. Pro použití této funkce nastavte položku „Standby Through“ (str. 93) v nabídce „Setup“ na „On“ nebo „Auto“. Je-li tato funkce povolena, můžete rovněž přepínat vstupy z dálkového ovladače přístroje.

### **Kombinace video/audio vstupních konektorů neodpovídá vašim externím zařízením...**

Pomocí položky „Audio In“ v nabídce „Option“ změňte kombinaci video/audio vstupních konektorů tak, aby odpovídala výstupním konektorům vašeho externího zařízení (str. 23).

### **Obraz a zvuk nejsou synchronní...**

Pomocí položky „Lipsync“ v nabídce „Setup“ upravte prodlevu mezi výstupem obrazu a zvuku (str. 96).

**Chci poslouchat zvuk z TV reproduktorů...**

Pomocí položky „Audio Output“ v nabídce „Setup“ vyberte výstupní cíl signálů vstupujících do přístroje (str. 93). Jako výstupní cíl můžete zvolit reproduktory vašeho televizoru.

**Chci změnit jazyk nabídky na obrazovce...**

Pomocí položky „Language“ v nabídce „Setup“ vyberte jazyk z možností English, Japanese, French, German, Spanish, Russian, Italian a Chinese (str. 28).

**Chci aktualizovat firmware...**

Pomocí „UPDATE“ v nabídce „ADVANCED SETUP“ proveďte aktualizaci firmware tohoto přístroje (str. 108).

## Řešení potíží

Pokud přístroj nefunguje správně, řiďte se pokyny v následující tabulce.

Pokud váš problém není v tabulce uveden nebo pokud uvedené pokyny nepomohou problém vyřešit, přístroj vypněte, odpojte jej od napájení a obraťte se na nejbližšího autorizovaného prodejce nebo servisní centrum Yamaha.

### Nejprve zkontrolujte následující:

- 1** Napájecí příводы tohoto přístroje, TV a přehrávačů (např. BD/DVD přehrávače) jsou řádně zapojeny do síťových zásuvek.
- 2** Přístroj, subwoofer, TV a přehrávače (např. BD/DVD přehrávače) jsou zapnuté.
- 3** Konečky všech kabelů jsou pevně připojeny ke konektorům na jednotlivých zařízeních.

### Napájení, systém a dálkový ovladač

| Problém   | Příčina   | Náprava   |
|---|---|---|
| Nezapne se napájení.                                  | Ochranný obvod se aktivoval třikrát po sobě. Nachází-li se přístroj v tomto stavu, rozblíká se při pokusu o zapnutí přístroje indikátor pohotovostního režimu.                | Z bezpečnostních důvodů je zablokována možnost zapnout napájení. Obratě se na nejbližšího prodejce Yamaha nebo servisní středisko s žádostí o opravu.   |
| Nevypne se napájení.                                  | Interní mikroprocesor se zablokoval v důsledku externího elektrického přepětí (způsobeného například bleskem nebo výbojem statické elektřiny) nebo výkyvem napájecího napětí. | Podržte alespoň na 15 vteřin tlačítko $\Phi$ (napájení) na čelním panelu. Proveďte se inicializace a restart přístroje. (Pokud potíže přetrvávají, odpojte napájecí přívod ze zásuvky a poté jej znovu připojte.) |
| Nečekaně se vypne napájení (pohotovostní režim).      | Při zapnutí přístroje byly zkratovány reproduktorové kabely.  | Pevně zakrutte holé vodiče reproduktorových kabelů a znovu je připojte k přístroji a reproduktorům (str. 19).   |
| Přístroj přejde automaticky do pohotovostního režimu. | Byl v činnosti časovač do vypnutí.  | Přístroj zapněte a spusťte reprodukci znovu.  |
|   | Po specifikované době nečinnosti se aktivovala funkce automatického vypnutí do pohotovostního režimu.   | Pokud chcete automatický přechod do pohotovostního režimu vypnout, nastavte položku „Auto Power Standby“ v nabídce „Setup“ na „Off“ (str. 98).  |
|   | Impedance reproduktorů je nastavena nesprávně.  | Nastavte impedanci tak, aby odpovídala vašim reproduktorům (str. 106).  |
| Přístroj nereaguje.                                   | Ochranný obvod se aktivoval z důvodu zkratu.  | Pevně zakrutte holé vodiče reproduktorových kabelů a znovu je připojte k přístroji a reproduktorům (str. 19).   |
|   | Interní mikroprocesor se zablokoval vinou externího elektrického přetížení (způsobeného například bleskem nebo výbojem statické elektřiny) nebo výkyvem v napájecím napětí.   | Podržte alespoň na 15 vteřin tlačítko $\Phi$ (napájení) na čelním panelu. Proveďte se inicializace a restart přístroje. (Pokud potíže přetrvávají, odpojte napájecí přívod ze zásuvky a poté jej znovu připojte.) |



| Problém  | Příčina   | Náprava  |
|--|---|--|
| <b>Přístroj nelze ovládat pomocí dálkového ovladače.</b>                     | Přístroj je mimo dosah ovladače.  | Dálkový ovladač používejte v účinném dosahu (str. 5).  |
|  | Baterie jsou slabé.   | Vyměňte baterie za nové.   |
|  | Snímač dálkového ovládání na přístroji je vystaven přímému slunci nebo silnému zdroji světla. | Upravte úhel osvětlení nebo přemístěte přístroj.   |
|  | ID dálkového ovládání na přístroji a na dálkovém ovladači nejsou shodné.                      | Slaďte ID přístroje a dálkového ovladače (str. 107).   |
| <b>Není možné zvolit požadovaný zdroj ani po stisknutí tlačítka „INPUT“.</b> | Ovladač je nastaven pro ovládání Zone B.  | Přepne dálkový ovladač do režimu nastavení Zone A (str. 80).   |
|  | Je nastavena funkce přeskočení některého vstupu.  | Pokud tuto funkci chcete vypnout, nastavte položku „Input Skip“ v nabídce „Setup“ na „Off“ (str. 100). |
| <b>Neppracují tlačítka ČERVENÉ/ZELENÉ/ŽLUTÉ/MODRÉ na ovladači.</b>           | Zařízení připojené k přístroji přes HDMI nepodporuje ovládání pomocí barevných tlačítek.      | Použijte zařízení podporující barevná tlačítka.  |
|  | Nastavení tlačítek ČERVENÉ/ZELENÉ/ŽLUTÉ/MODRÉ na ovladači bylo změněno.                       | Nastavte položku „Remote Color Key“ v nabídce „Setup“ na „Default“ (str. 101).                         |

## Audio

| Problém  | Příčina  | Náprava  |
|--|--|--|
| <b>Žádný zvuk.</b>                                   | Je vybrán jiný vstupní zdroj.  | Pomocí tlačítek volby vstupu vyberte odpovídající vstupní zdroj.   |
|  | Na vstupu je signál, který není přístroj schopen reprodukovat.   | Některé formáty digitálního zvuku nelze na tomto přístroji přehrát. Pro zjištění formátu vstupujícího audio signálu použijte položku „Signal Info“ v nabídce „Option“ (str. 85). |
|  | Výstup zvuku do Zóny A (nebo Zóny B) je zablokován.  | Pomocí přepínače Zone v poloze „ZONE A“ (nebo „ZONE B“) aktivujte výstup zvuku do Zóny A (nebo Zóny B).  |
|  | Je vadný kabel propojující tento přístroj a přehrávač.   | Pokud je zapojení provedeno správně, vyměňte kabel.  |
| <b>Nelze zvýšit hlasitost.</b>                       | Je nastaven limit maximální hlasitosti.  | Pro nastavení maximální hlasitosti použijte položku „Max Volume“ v nabídce „Setup“ (str. 97).  |
|  | Není zapnuté některé ze zařízení připojených k výstupním svorkám tohoto přístroje. (To může nastat z vlastní podstaty AV receiverů.) | Zapněte všechna zařízení připojená k výstupním svorkám přístroje.  |
| <b>Z určitého reproduktoru nevychází žádný zvuk.</b> | Přehrávaný zdroj neobsahuje signál pro daný kanál.   | Zkontrolujte pomocí položky „Signal Info“ v nabídce „Option“ (str. 85).  |
|  | Aktuálně vybraný zvukový program/dekodér tento reproduktor nepoužívá.  | Pro kontrolu použijte „Test Tone“ v nabídce „Setup“ (str. 92).   |
|  | Je zakázán zvukový výstup z reproduktoru.  | Proveďte YPAO (str. 29) nebo použijte položku „Configuration“ v nabídce „Setup“ a změňte nastavení reproduktorů (str. 90).   |
|  | Hlasitost reproduktoru je nastavena na příliš nízkou úroveň.   | Proveďte YAPO (str. 29) nebo použijte položku „Level“ v nabídce „Setup“ a změňte hlasitost reproduktoru (str. 92).   |
|  | Výstup zvuku do Zóny A (nebo Zóny B) je zablokován.  | Pomocí přepínače Zone v poloze „ZONE A“ (nebo „ZONE B“) aktivujte výstup zvuku do Zóny A (nebo Zóny B).  |
|  | Je vadný reproduktorový kabel propojující přístroj a reproduktor.  | Pokud je zapojení provedeno správně, vyměňte reproduktorový kabel.   |
| Reproduktor je vadný.                                | Ověřte výměnou za jiný reproduktor. Pokud problém přetrvává, může být vadný přístroj.  |  |

| Problém   | Příčina  | Náprava   |
|---|--|---|
| <b>Ze subwooferu nevychází žádný zvuk.</b>                            | Přehrávaný zdroj neobsahuje LFE signály nebo signály nízkých kmitočtů.   | Pro kontrolu nastavte položku „Extra Bass“ v nabídce „Setup“ na „On“, aby nízkofrekvenční složky předního kanálu vystupovaly ze subwooferu (str. 91). |
|   | Je zakázán výstup subwooferu.  | Proveďte YPAO (str. 29) nebo nastavte položku „Subwoofer“ v nabídce „Setup“ na „Use“ (str. 90).   |
|   | Hlasitost subwooferu je nastavena na příliš nízkou úroveň.   | Nastavte hlasitost na subwooferu.   |
|   | Subwoofer byl vypnut funkcí automatického vypínání.  | Deaktivujte funkci automatického vypínání subwooferu nebo nastavte úroveň její citlivosti.  |
| <b>Žádný zvuk z přehrávače (připojeného k přístroji pomocí HDMI).</b> | TV nepodporuje ochranu HDCP (High-bandwidth Digital Content Protection).   | Řiďte se instrukcemi v příručce televizoru a zkontrolujte specifikace televizoru.   |
|   | Přístroj je nastaven tak, aby zvuk vstupující prostřednictvím konektorů HDMI nepřiváděl na výstup svorek SPEAKERS.     | Na obrazovce „Audio Output“ v nabídce „Setup“ nastavte položku „Amp“ na „On“ (str. 93).   |
|   | Počet zařízení připojených ke konektoru HDMI OUT překročil limit.  | Odpojte některé z HDMI zařízení.  |
| <b>Žádný zvuk z televizoru (při použití funkce HDMI Control).</b>     | Televizor je nastaven tak, aby zvuk reprodukoval pomocí reproduktorů televizoru.                                       | Změňte nastavení audio výstupu vašeho televizoru tak, aby byl zvuk přiváděn na reproduktory připojené k tomuto přístroji.                             |
|   | Televizor není kompatibilní s ARC a je k přístroji připojen pouze HDMI kabelem.  | Pro připojení zvuku použijte digitální optický kabel (str. 21).   |
|   | (Pokud je TV připojena k přístroji pomocí audio kabelu)<br>Nastavení vstupu zvuku z TV neodpovídají reálnému zapojení. | Pomocí položky „TV Audio Input“ v nabídce „Setup“ vyberte správný vstupní audio konektor (str. 93).   |
|   | (Pokud se snažíte použít ARC)<br>V přístroji nebo v TV je funkce ARC deaktivována.                                     | Nastavte položku „ARC“ v nabídce „Setup“ na „On“ (str. 94). Rovněž povolte funkci ARC na televizoru.  |
| <b>Při přehrávání DSD audio přístroj potlačí zvuk z TV.</b>           | Tento přístroj nepodporuje zvuk DSD audio z TV.  | Změňte nastavení digitálního audio výstupu na přehrávači na PCM.  |
| <b>Při multikanálovém zvuku fungují pouze přední reproduktory.</b>    | Přehrávač je nastaven na výstup dvoukanálového zvuku (např. PCM).  | Zkontrolujte pomocí „Signal Info“ v nabídce „Option“ (str. 85). Je-li třeba, změňte na přehrávači nastavení výstupu digitálního zvuku.                |
| <b>Je slyšet šum nebo brum.</b>                                       | Receiver je příliš blízko ostatním digitálním nebo rádiovým zařízením.   | Posuňte přístroj do větší vzdálenosti od takovýchto zařízení.   |
|   | Je vadný kabel propojující tento přístroj a přehrávač.   | Pokud je zapojení provedeno správně, vyměňte kabel.   |
| <b>Zkreslený zvuk.</b>  | Hlasitost přístroje je příliš vysoká.  | Snižte hlasitost. Pokud je položka „ECO Mode“ v nabídce „Setup“ nastavena na „On“, nastavte ji na „Off“ (str. 98).                                    |
|   | Není zapnuté některé ze zařízení připojených k výstupním svorkám tohoto přístroje.                                     | Zapněte všechna zařízení připojená k výstupním svorkám přístroje.   |

## Video

| Problém   | Příčina  | Náprava  |
|---|--|--|
| <b>Žádný obraz.</b>   | Na přístroji je zvolen jiný vstupní zdroj.   | Pomocí tlačítek volby vstupu vyberte odpovídající vstupní zdroj.   |
|   | Na TV je zvolen jiný vstupní zdroj.  | Přepněte vstup TV na zobrazení video signálu z tohoto přístroje.   |
|   | Videosignál vystupující z přístroje není televizorem podporován.                             | Zkontrolujte nastavení video výstupu přehrávače. Informace o videosignálech podporovaných televizorem najdete v příručce vašeho televizoru.  |
|   | Je vadný kabel propojující tento přístroj a TV (nebo přehrávač).                             | Pokud je zapojení provedeno správně, vyměňte kabel.  |
| <b>Žádný obraz z přehrávače (připojeného k přístroji pomocí HDMI).</b>                                      | Vstupní video signál (rozlišení) není přístrojem podporován.                                 | Pro kontrolu informací o aktuálním video signálu (rozlišení) použijte „Signal Info“ v nabídce „Option“ (str. 85). Informace o video signálech podporovaných tímto přístrojem najdete v kapitole „Kompatibilita signálů HDMI“ (str. 126). |
|   | TV nepodporuje ochranu HDCP (High-bandwidth Digital Content Protection).                     | Řiďte se instrukcemi v příručce televizoru a zkontrolujte specifikace televizoru.  |
|   | Počet zařízení připojených ke konektoru HDMI OUT překročil limit.                            | Odpojte některé z HDMI zařízení.   |
| <b>Není obraz (obsah vyžaduje zařízení HDMI kompatibilní s HDCP 2.2) ze zařízení připojeného přes HDMI.</b> | Televizor (konektor HDMI) nepodporuje HDCP 2.2. (Na TV obrazovce se objeví varovné hlášení.) | Připojte přístroj k TV (do konektoru HDMI) s podporou HDCP 2.2.  |
| <b>Na TV se nezobrazí menu přístroje.</b>   | Televizor není k přístroji připojen pomocí HDMI.   | Menu přístroje můžete zobrazit na TV obrazovce pouze v případě, že TV připojíte pomocí HDMI kabelu. V případě potřeby je propojte pomocí HDMI kabelu (str. 21 až 22).  |
|   | Na TV je zvolen jiný vstupní zdroj.  | Přepněte vstup TV na zobrazení video signálu z tohoto přístroje (konektor HDMI OUT).   |

## Rádio FM/AM (Funkce rádia AM je dostupná pouze u RX-V481)

| Problém                                      | Příčina   | Náprava   |
|--|---|---|
| FM příjem je slabý nebo zašuměný.            | Dochází k rušení vlivem odrazů signálu.   | Nastavte výšku nebo orientaci FM antény, nebo ji umístěte na jiné místo.  |
|  | Nacházíte se příliš daleko od vysílače FM stanic.   | Nastavením „FM Mode“ v nabídce „Option“ na „Mono“ přepněte na monofonní příjem FM rozhlasu (str. 50).<br>Použijte venkovní FM anténu. |
| AM příjem je slabý nebo zašuměný.            | Rušení může být způsobováno zářivkami, motory, termostaty, nebo jinými elektrickými zařízeními. | Je obtížné rušení zcela eliminovat. Lze je omezit použitím venkovní AM antény.  |
| Rozhlasové stanice nelze vybrat automaticky. | Nacházíte se příliš daleko od vysílače FM stanic.   | Vyberte stanici ručně (str. 50).<br>Použijte venkovní anténu. Doporučujeme použít citlivou víceprvkovou anténu.                       |
|  | AM rozhlasový signál je slabý.  | Nastavte orientaci AM antény.   |
|  |   | Vyberte stanici ručně (str. 50).<br>Použijte venkovní AM anténu.  |
| Nelze předvolit AM rozhlasové stanice.       | Byla použita funkce Auto Preset.  | Funkce Auto Preset umožňuje uložit pouze FM stanice. Rozhlasové stanice v pásmu AM uložte ručně (str. 52).                            |

## Rádio DAB (RX-V481D)

| Problém   | Příčina  | Náprava   |
|---|--|---|
| Žádný příjem DAB.                                   | Nebylo provedeno úvodní vyhledávání.   | Proveďte úvodní vyhledání stanic DAB (str. 55).   |
| Žádný příjem DAB po provedení úvodního vyhledávání. | Špatná kvalita signálu DAB.  | Zkontrolujte sílu signálu v „Tune Aid“ v menu „Option“ (str. 59) a upravte výšku a orientaci antény nebo přemístěte anténu jinam.                     |
|   | Ve vaší oblasti není pokrytí vysíláním DAB.  | U svého prodejce nebo online na adrese „ <a href="http://www.worlddab.org">http://www.worlddab.org</a> “ ověřte pokrytí DAB signálem ve vaší oblasti. |
| Příjem DAB je slabý nebo zašuměný.                  | Dochází k rušení vlivem odrazů signálu.  | Zkontrolujte sílu signálu v „Tune Aid“ v menu „Option“ (str. 59) a upravte výšku a orientaci antény nebo přemístěte anténu jinam.                     |
|   | Nacházíte se příliš daleko od vysílače stanic DAB.                                 | Použijte venkovní anténu. Doporučujeme použít citlivou víceprvkovou anténu.   |
| Informace DAB není dostupná nebo je nepřesná.       | Zvolená stanice DAB může být dočasně nedostupná nebo služba neposkytuje informace. | Obrátte se na provozovatele stanice DAB.  |
| Žádný zvuk rádia DAB.                               | Zvolená stanice DAB může být dočasně nedostupná.                                   | Zkuste stanici později nebo vyberte jinou stanici.  |

## USB a síť

| Problém   | Příčina  | Náprava   |
|---|--|---|
| <b>Přístroj nedetekuje USB zařízení.</b>  | USB zařízení není řádně připojeno do USB portu.  | Vypněte přístroj, zapojte USB zařízení znovu a přístroj opět zapněte.   |
|   | USB zařízení nepoužívá souborový systém FAT16 nebo FAT32.  | Použijte USB zařízení s formátem FAT16 nebo FAT32.  |
| <b>Nelze prohlížet soubory a složky v USB zařízení.</b>                             | Data v USB zařízení jsou chráněna šifrováním.  | Použijte USB zařízení bez šifrovací funkce.   |
| <b>Nepracují síťové funkce.</b>   | Nelze správně nastaveny síťové parametry (IP adresa).  | Povolte funkci serveru DHCP na vašem směrovači a nastavte položku „DHCP“ v nabídce „Setup“ na tomto přístroji na „On“ (str. 102). Pokud chcete síťové parametry nakonfigurovat ručně, ujistěte se, že používáte IP adresu, kterou nepoužívají jiná síťová zařízení ve vaší síti (str. 102). |
| <b>Přístroj nedetekuje PC.</b>  | Nesprávně nastavené sdílení médií.   | Nakonfigurujte parametry sdílení a jako zařízení, se kterým mají být média sdílena, vyberte tento přístroj (str. 71).   |
|   | Některé bezpečnostní programy instalované ve vašem PC mohou blokovat přístup tohoto přístroje k vašemu PC. | Zkontrolujte nastavení bezpečnostního software instalovaného ve vašem PC.   |
|   | Přístroj a PC nejsou ve stejné síti.   | Zkontrolujte síťová připojení a nastavení vašeho routeru, a poté připojte přístroj a PC do stejné sítě.   |
|   | V přístroji je zapnuta filtrace podle MAC adres.   | V položce „MAC Address Filter“ v nabídce „Setup“ potlačte filtrování podle MAC adres nebo povolte připojení PC zadáním jeho MAC adresy (str. 103).  |
| <b>Soubory v PC nelze prohlížet nebo přehrávat.</b>                                 | Soubory nejsou přístrojem nebo mediálním serverem podporovány.   | Použijte soubor ve formátu podporovaném přístrojem i mediálním serverem. Informace o formátech souborů podporovaných tímto přístrojem viz „Přehrávání hudby uložené v mediálních serverech (PC/NAS)“ (str. 71).   |
| <b>Nelze přehrávat internetové rádio.</b>   | Vybraná internetová rozhlasová stanice není momentálně dostupná.   | Může se jednat o síťový problém na straně stanice, nebo mohla být služba ukončena. Zkuste stanici později nebo vyberte jinou stanici.   |
|   | Vybraná internetová rozhlasová stanice vysílá momentálně ticho.  | Některé rozhlasové stanice vysílají v určitých částech dne pouze ticho. Zkuste stanici později nebo vyberte jinou stanici.  |
|   | Přístup k síti je omezen nastavením brány firewall vašeho síťového zařízení (např. routeru).               | Zkontrolujte nastavení firewallu vašich síťových zařízení. Internetové rádio lze přehrávat pouze v případě, že prochází portem určeným každou rozhlasovou stanicí. Číslo portu se liší v závislosti na internetové stanici.   |
| <b>Aplikace „AV CONTROLLER“ pro smartphone/tablet nedetekuje přístroj.</b>          | V přístroji je zapnuta filtrace podle MAC adres.   | V položce „MAC Address Filter“ v nabídce „Setup“ potlačte filtrování podle MAC adres nebo povolte připojení smartphonu/tabletu zadáním jeho MAC adresy (str. 103).  |
|   | Přístroj a smartphone/tablet nejsou ve stejné síti.  | Zkontrolujte síťová připojení a nastavení routeru a poté připojte přístroj a smartphone/tablet do stejné sítě.  |
| <b>Aktualizace firmware prostřednictvím sítě selhala.</b>                           | Aktualizace nemusí být možná v závislosti na podmínkách sítě.  | Zkuste aktualizovat fw přes síť znovu nebo použijte USB paměť (str. 108).   |
| <b>Mobilní zařízení nerozpozná přístroj při použití AirPlay nebo AV CONTROLLER.</b> | Tento přístroj a zařízení jsou připojeny k různým SSID (sítím) v důsledku použití více SSID v routeru.     | Připojte je k primární síti Primary SSID (na prvním místě seznamu).   |

| Problém   | Příčina   | Náprava   |
|---|---|---|
| <b>Přístroj se nemůže připojit k Internetu přes bezdrátový router (přístupový bod).</b> | Bezdrátový router (přístupový bod) je vypnutý.  | Zapněte bezdrátový router.  |
|   | Přístroj a bezdrátový router (přístupový bod) jsou příliš vzdálené.                             | Umístěte přístroj a bezdrátový router (přístupový bod) blíže k sobě.  |
|   | Mezi přístrojem a bezdrátovým routerem (přístupovým bodem) je překážka.                         | Přemístěte přístroj nebo bezdrátový router (přístupový bod) tak, aby mezi nimi nebylo překážek bránících přenosu. |
| <b>Bezdrátová síť nebyla nalezena.</b>  | Mikrovlnné trouby nebo jiná bezdrátová zařízení v blízkosti mohou bezdrátovou komunikaci rušit. | Tato zařízení vypněte.  |
|   | Přístup k síti je omezen nastavením brány firewall bezdrátového routeru (přístupového bodu).    | Zkontrolujte nastavení firewallu v bezdrátovém routeru (přístupovém bodu).  |

## Bluetooth®

| Problém  | Příčina  | Náprava  |
|--|--|--|
| <b>Nelze vytvořit spojení Bluetooth.</b>                                 | Funkce Bluetooth přístroje je vypnuta.   | Povolte funkci Bluetooth (str. 104).   |
|  | K přístroji je již připojeno jiné zařízení Bluetooth.  | Ukončete aktuální připojení Bluetooth a proveďte párování s jiným zařízením (str. 64).                                       |
|  | Zařízení Bluetooth a přístroj jsou příliš daleko od sebe.  | Přemístěte zařízení Bluetooth blíže k přístroji.   |
|  | V blízkosti se nachází zařízení (mikrovlnná trouba, bezdrátová LAN apod.) vyzařující na frekvenci 2,4 GHz. | Přemístěte přístroj do větší vzdálenosti od takovychto zařízení.   |
|  | Zařízení vybavené technologií Bluetooth nepodporuje A2DP.  | Zařízení Bluetooth musí podporovat profil A2DP.  |
| <b>Není přehráván žádný zvuk nebo je zvuk při přehrávání přerušován.</b> | Informace o připojení registrované v zařízení Bluetooth z nějakého důvodu nelze použít.                    | Smažte informace registrované v zařízení Bluetooth a znovu vytvořte spojení mezi přístrojem a zařízením Bluetooth (str. 64). |
|  | Hlasitost připojeného zařízení je nastavena na příliš nízkou úroveň.                                       | Zvyšte hlasitost zařízení Bluetooth.   |
|  | Připojené zařízení Bluetooth není nastaveno na odesílání audio signálů.                                    | Přepněte výstup audio signálu v zařízení do Bluetooth.   |
|  | Spojení se zařízením Bluetooth bylo přerušeno.   | Vytvořte znovu spojení mezi zařízením Bluetooth a tímto přístrojem (str. 64).  |
|  | Zařízení Bluetooth a přístroj jsou příliš daleko od sebe.  | Přemístěte zařízení Bluetooth blíže k přístroji.   |
| <b>Není přehráván žádný zvuk nebo je zvuk při přehrávání přerušován.</b> | V blízkosti se nachází zařízení (mikrovlnná trouba, bezdrátová LAN apod.) vyzařující na frekvenci 2,4 GHz. | Přemístěte přístroj do větší vzdálenosti od takovychto zařízení.   |

## Chybová hlášení na displeji

Pokud se na displeji objeví chybové hlášení, naleznete jejich význam v následující tabulce.

| Zpráva                | Příčina   | Náprava  |
|-----------------------|---|--|
| <b>Access denied</b>  | Odepřen přístup k PC.   | Nakonfigurujte parametry sdílení a jako zařízení, se kterým mají být média sdílena, vyberte tento přístroj (str. 71).  |
| <b>Access error</b>   | Přístroj nemůže přistupovat k USB zařízení.                                     | Vypněte přístroj a poté USB zařízení připojte znovu. Pokud problém přetrvává, zkuste jiné USB zařízení.  |
|                       | Problém na trase signálu ze sítě do přístroje.                                  | Ujistěte se, zda jsou váš router a modem řádně zapnuty.<br>Zkontrolujte propojení mezi přístrojem a vaším routerem (nebo rozbočovačem) (str. 26).  |
| <b>Check SP Wires</b> | Zkratované kabely reproduktorů.   | Pevně zakrutte holé vodiče reproduktorových kabelů a řádně je připojte k přístroji a reproduktorům.  |
| <b>Internal Error</b> | Došlo k interní chybě.  | Obratě se na nejbližšího autorizovaného prodejce nebo servisní středisko Yamaha.   |
| <b>No content</b>     | Ve vybrané složce nejsou žádné reprodukovatelné soubory.                        | Vyberte složku, která obsahuje soubory podporované přístrojem.   |
| <b>No device</b>      | Přístroj nemůže detekovat USB zařízení.   | Vypněte přístroj a poté USB zařízení připojte znovu. Pokud problém přetrvává, zkuste jiné USB zařízení.  |
| <b>Not connected</b>  | Není připojen síťový kabel.   | Připojte správné síťový kabel.   |
|                       | Bezdrátový router (přístupový bod) nebyl nalezen.                               | Ujistěte se, že je zapnutý bezdrátový router (přístupový bod).   |
| <b>Please wait</b>    | Přístroj se připravuje na připojení do sítě.                                    | Vyčkejte, až hlášení zmizí. Pokud se hlášení zobrazuje déle než 3 minuty, přístroj vypněte a znovu zapněte.  |
| <b>RemID Mismatch</b> | ID dálkového ovládání na přístroji a na dálkovém ovládači nejsou shodné.        | Sladíte ID přístroje a dálkového ovládače (str. 107).  |
| <b>Unable to play</b> | Přístroj není z nějakého důvodu schopen přehrát skladby uložené ve vašem iPodu. | Zkontrolujte hudební data. Pokud je nelze přehrát ani na samotném iPodu, mohou být hudební data poškozená.   |
|                       | Přístroj není z nějakého důvodu schopen přehrát skladby uložené ve vašem PC.    | Ujistěte se, že přístroj podporuje formát souborů, které se pokouší přehrát. Informace o formátech souborů podporovaných tímto přístrojem viz „Přehrávání hudby uložené v mediálních serverech (PC/NAS)“ (str. 71). Pokud přístroj formát souborů podporuje, přesto však nedokáže přehrát žádné soubory, může být přetížená síť. |
| <b>USB Overloaded</b> | USB zařízením protéká nadlimitní proud.   | Vypněte přístroj a poté USB zařízení připojte znovu. Pokud problém přetrvává, zkuste jiné USB zařízení.  |
| <b>Version error</b>  | Selhala aktualizace firmwaru.   | Opakujte aktualizaci firmwaru.   |

Slovníček vysvětluje technické pojmy použité v návodu.

## Audio informace

### Formát dekódování zvuku

#### Dolby Digital

Dolby Digital je formát komprimovaného digitálního zvuku vyvinutý společností Dolby Laboratories, Inc., který podporuje 5.1kanalový zvuk. Tato technologie je použita pro záznam zvuku na většině DVD disků.

#### Dolby Digital Plus

Dolby Digital Plus je formát komprimovaného digitálního zvuku vyvinutý společností Dolby Laboratories, Inc., který podporuje 7.1kanalový zvuk. Dolby Digital Plus zůstává plně kompatibilní se stávajícími multikanalovými audio systémy které podporují Dolby Digital. Tato technologie se používá pro záznam zvuku na BD (Blu-ray) discích.

#### Dolby Pro Logic II

Dolby Pro Logic II umožňuje 2kanalové zdroje reprodukovat v 5kanalovém zvuku. K dispozici jsou tři režimy: „Music mode“ pro hudební zdroje, „Movie mode“ pro filmové zdroje a „Game mode“ pro herní zdroje.

#### Dolby TrueHD

Dolby TrueHD je pokročilý bezztrátový zvukový formát vyvinutý společností Dolby Laboratories, Inc. Nabízí zvuk domácí kina s vysokým rozlišením a kvalitou srovnatelnou se studiovým masterem. Dolby TrueHD může přenášet současně až osm kanálů 96 kHz/24bitového zvuku (až šest kanálů 192 kHz/24bitového zvuku). Tato technologie se používá pro záznam zvuku na BD (Blu-ray) discích.

#### DTS 96/24

DTS 96/24 je komprimovaný formát digitálního zvuku, který podporuje 5.1kanalový zvuk v kvalitě 96 kHz/24 bitů. Tento formát zůstává plně kompatibilní se stávajícími multikanalovými audio systémy které podporují DTS Digital Surround. Tato technologie se používá pro hudební DVD a podobně.

#### DTS Digital Surround

DTS Digital Surround je formát komprimovaného digitálního zvuku vyvinutý společností DTS, Inc., který podporuje 5.1kanalový zvuk. Tato technologie je použita pro záznam zvuku na většině DVD disků.

#### DTS Express

DTS Express je formát komprimovaného digitálního zvuku vyvinutý společností DTS Inc., podporující 5.1kanalový zvuk a umožňující vyšší kompresní poměr než formát DTS Digital Surround. Tato technologie byla vyvinuta pro internetové streamovací služby a pro sekundární zvuk na BD (Blu-ray) disk.

#### DTS-HD High Resolution Audio

DTS-HD High Resolution Audio je formát komprimovaného digitálního zvuku vyvinutý společností DTS, Inc., který podporuje 7.1kanalový zvuk v kvalitě 96 kHz/24 bitů. DTS-HD High Resolution Audio zůstává plně kompatibilní se stávajícími multikanalovými audio systémy které podporují DTS Digital Surround. Tato technologie se používá pro záznam zvuku na většině BD (Blu-ray) disků.

#### DTS-HD Master Audio

DTS-HD Master Audio je pokročilý bezztrátový zvukový formát vyvinutý společností DTS, Inc. Nabízí zvuk domácí kina s vysokým rozlišením a kvalitou srovnatelnou se studiovým masterem. DTS-HD Master Audio může přenášet současně až osm kanálů 96 kHz/24bitového zvuku (až šest kanálů 192 kHz/24bitového zvuku). Tato technologie se používá pro záznam zvuku na BD (Blu-ray) discích.

#### DTS Neo: 6

DTS Neo: 6 umožňuje 2kanalové zdroje reprodukovat v 6kanalovém zvuku. K dispozici jsou dva režimy: „Music mode“ pro hudební zdroje a „Movie mode“ pro filmové zdroje. Tato technologie nabízí matici diskretních širokopásmových kanálů prostorového zvuku.

#### DSD (Direct Stream Digital)

Technologie DSD (Direct Stream Digital) ukládá audio signály na digitální záznamová média jako je SACD (Super Audio CD). Signály jsou uloženy s vysokou vzorkovací frekvencí 2,8224 MHz. Nejvyšší frekvenční odezva je rovna nebo vyšší než 100 kHz, s dynamickým rozsahem 120 dB. Tato technologie nabízí oproti CD vyšší kvalitu zvuku.

#### FLAC

FLAC je souborový formát pro bezztrátovou kompresi zvukových dat. FLAC má nižší kompresní poměr než ztrátové kompresní formáty, poskytují ale vyšší kvalitu zvuku.

#### MP3

Jeden z formátů komprimovaného zvuku používaný systémem MPEG. S využitím poznatků o fyziologii sluchu dosahuje tato metoda vysokých kompresních poměrů. Je schopna dosáhnout komprese dat v poměru 1/10 při zachování zaručené uhrvné kvality zvuku.

#### MPEG-4 AAC

MPEG-4 audio standard. Používá se v mobilních telefonech, přenosných hudebních přehrávačích, pro streamovaný zvuk internetových služeb, protože umožňuje vysoký kompresní poměr při zachování vyšší kvality než MP3.

#### PCM (Pulsně kódová modulace)

PCM je formát signálu, ve kterém je digitalizován, ukládán a přenášen analogový audio signál. Tato technologie tvoří základ pro všechny ostatní formáty zvuku. Tato technologie se jako bezztrátový zvukový formát pod názvem Lineární PCM používá pro řadu médií, včetně CD a BD (Blu-ray) disků.

#### Vzorkovací frekvence/kvantizační bit

Vzorkovací frekvence a kvantizační bity určují množství informací při digitalizaci analogového audio signálu. Tyto údaje jsou uváděny následujícím způsobem: „48 kHz/24bit“.

- Vzorkovací kmitočet  
Vzorkovací kmitočet udává počet vzorků signálu pořízených za vteřinu. Při vyšším vzorkovacím kmitočtu lze zaznamenat a přehrát větší rozsah frekvencí zvuku.
- Kvantizační bity  
Počet kvantizačních bitů určuje stupeň přesnosti při převodu úrovní zvuku na numerickou hodnotu. Při větším počtu kvantizačních bitů je rozlišení jednotlivých úrovní zvuku přesnější.



## WAV

Standardní zvukový formát Windows, který definuje metodu záznamu digitálních dat získaných konverzí audio signálů. Implicitně se používá PCM metoda (bez komprese), můžete však použít jinou kompresní metodu.

## WMA (Windows Media Audio)

Jeden z digitálních formátů komprimovaného zvuku vyvinutý společností Microsoft. S využitím poznatků o fyziologii sluchu dosahuje tato metoda vysokých kompresních poměrů. Je schopna dosáhnout komprese dat v poměru 1/20 při zachování zaručené uhraně kvality zvuku.

## ■ Ostatní

### Dvouzesilovačové zapojení (Bi-amp)

Dvouzesilovačové zapojení využívá dva zesilovače pro reproduktory. Pokud používáte dvouzesilovačové zapojení, jsou výškové a basové reproduktory v reproduktorových skříních napájeny z oddělených zesilovačů. V důsledku toho poskytují výškový a basový reproduktor čistý akustický signál bez vzájemného rušení.

### LFE (Low Frequency Effects) 0.1 kanál

Tento kanál reprodukuje nízkofrekvenční basové signály a nabízí frekvenční rozsah 20 Hz až 120 Hz. Tento kanál doplňuje multikanalový zvuk Dolby Digital nebo DTS o nízkofrekvenční zvukové efekty. Tento kanál bývá označován jako 0.1, protože je omezen pouze na zvuky s nízkými frekvencemi.

### Lip Sync

Výstup obrazu se někdy vinou složitějšího zpracování video signálu opoždí za výstupem zvuku. Lip sync představuje techniku automatické korekce časové prodlevy mezi zvukem a obrazem.

## HDMI a video informace

### Kompozitní video signál

V případě kompozitního videosignálu je jasná a barevná složka sloučena spolu se synchronizačními impulzy do jednoho signálu a všechny informace jsou přenášeny jedním kabelem.

### Deep Color

Deep Color je technologie podporovaná specifikací HDMI. Deep Color navyšuje počet barev dostupných v mezích definovaných barevnými prostory RGB nebo YCbCr. Běžné barevné systémy zpracovávají barevnou informaci s použitím 8 bitů. Deep Color používá barevnou hloubku 10, 12, nebo 16 bitů. Tato technologie umožňuje HDTV přijímačům a dalším displejům navyšování z miliónů na miliardy zobrazitelných barev. Tak lze eliminovat ostré barevné přechody a docílit plynulých tonálních přechodů a gradace mezi jednotlivými barevnými odstíny.

### HDMI

HDMI (High-Definition Multimedia Interface) je celosvětový standard rozhraní pro přenos digitálního audio/video signálu. Toto rozhraní přenáší digitální obraz i zvuk pomocí jediného kabelu bez jakýchkoli ztrát. HDMI je v souladu s HDCP (High-bandwidth Digital Content Protection) a poskytuje zabezpečené audiovizuální rozhraní. Více informací o HDMI naleznete na webových stránkách věnovaných HDMI na adrese „<http://www.hdmi.org/>“.

## x.v.Color

x.v.Color je technologie podporovaná specifikací HDMI. Jedná se o rozsáhlejší barevný prostor než sRGB, který umožňuje doposud nevidané podání barev. Při zachování kompatibility s barevným gamutem standardu sRGB nabízí „x.v.Color“ širší barevný prostor a může proto produkovat živější a přirozenější obrazy.

## Informace o síti

### SSID

SSID (Service Set Identifier) je název sítě, který identifikuje určitý bezdrátový přístupový bod LAN.

### Wi-Fi

Wi-Fi (Wireless Fidelity) je technologie umožňující elektronickým zařízením bezdrátovou výměnu dat nebo připojení k Internetu pomocí radiových vln. Wi-Fi nabízí výhodu odstranění složitosti propojení drátových sítí LAN a nahrazuje je bezdrátovým spojením. Výrobky, které vyhovějí testům slučitelnosti podle Wi-Fi Alliance, nesou chráněné označení „Wi-Fi Certified“.

### WPS

WPS (Wi-Fi Protected Setup) je standard vytvořený asociací Wi-Fi Alliance pro usnadnění připojení k bezdrátovým sítím.

## Technologie Yamaha

### CINEMA DSP (Digitální zvukový procesor)

Jelikož byly systémy Dolby Surround a DTS původně určeny pro použití v kinech, je jejich efekt nejlépe patrný v kinosále s mnoha reproduktory určenými pro zvukové efekty. Jelikož se domácí podmínky (jako velikost místnosti, materiál zdí, a počet reproduktorů) mohou velmi výrazně lišit, nevynutitelně jsou zde také rozdíly ve výsledném domácím zvuku. Na základě bohaté databáze reálné naměřených dat poskytuje CINEMA DSP, originální DSP technologie společnosti Yamaha, audiovizuální zážitek kinosálu ve vašem obyčejném pokoji.

### CINEMA DSP 3D

Skutečně naměřené údaje zvukových polí obsahují informaci o výšce zvukových obrazů. Režim CINEMA DSP 3D dosahuje reprodukce přesné výšky zvukových obrazů, takže vytváří v poslechové místnosti přesná a intenzivní stereoskopická zvuková pole.

### Compressed Music Enhancer

Funkce Compressed Music Enhancer kompenzuje chybějící harmonické složky v komprimovaných hudebních formátech (jako je MP3). Ve výsledku tak tato technologie umožňuje lepší výkon celého zvukového systému.

### SILENT CINEMA

Yamaha vyvinula přirozený a realistický algoritmus DSP zvukového efektu pro sluchátka. Pro každý zvukový program byly nastaveny samostatné parametry pro sluchátka, takže si lze prostřednictvím sluchátek vychutnat přesný přednes všech zvukových programů.

### Virtual CINEMA DSP

Virtual CINEMA DSP umožňuje vytvoření virtuálních prostorových reproduktorů s použitím levého a pravého předního reproduktoru. I když nejsou připojeny prostorové reproduktory, dokáže přístroj vytvořit v poslechové místnosti realistické prostorové zvukové pole.

### Virtual Presence Speaker (VPS)

Virtual Presence Speaker umožňuje systému virtuálně reprodukovat výšku 3D zvukového pole bez předních prezenčních reproduktorů. I když nejsou připojeny přední prezenční reproduktory, přístroj vytvoří v poslechové místnosti 3D zvukové pole.

### YPAO (Yamaha Parametric room Acoustic Optimizer)

Prostřednictvím funkce Yamaha Parametric room Acoustic Optimizer (YPAO) tento přístroj automaticky detekuje připojené reproduktory a jejich vzdálenost od místa poslechu a optimalizuje nastavení reproduktorů (vyvážení hlasitosti a akustické parametry) tak, aby co nejlépe odpovídalo charakteru vaší místnosti.

## Podporovaná zařízení a formáty souborů

S přístrojem je možné použít následující zařízení a formáty signálů.

### Podporovaná zařízení

#### ■ Zařízení Bluetooth®

- Je možné použít zařízení Bluetooth podporující profil A2DP.
- Nezaručujeme správnou funkci všech zařízení Bluetooth.

#### ■ USB zařízení

- Tento přístroj podporuje zařízení třídy USB mass storage (např. flash paměti nebo přenosné hudební přehrávače) používající formát FAT16 nebo FAT32.
- Nepřipojujte jiná zařízení než zařízení třídy USB mass storage (jako například USB nabíječe nebo USB rozbočovače) počítače, čtečky karet, externí pevné disky apod.
- Nelze použít šifrovaná USB zařízení.
- Některé funkce nemusejí být v závislosti na modelu nebo výrobci USB zařízení podporovány.

#### ■ AirPlay

AirPlay pracuje se zařízeními iPhone, iPad a iPod touch s iOS 4.3.3 a vyššími, Mac s OS X Mountain Lion a Mac a PC s iTunes 10.2.2 nebo vyššími.

#### **Made for.**

iPhone 6 Plus, iPhone 6, iPhone 5s, iPhone 5c, iPhone 5, iPhone 4s

iPad Air 2, iPad mini 3, iPad Air, iPad mini 2, iPad mini, iPad (3. a 4. generace), iPad 2

iPod touch (5. generace)

(Informace k dubnu 2016)

## Formáty souborů

### ■ USB, PC/NAS

Video signály vstupující z video zařízení do tohoto přístroje jsou přiváděny do TV, jak je znázorněno níže.

| Soubor     | Vzorkovací frekvence (kHz)           | kvantizačních bitů (bit) | Bitrate (kb/s) | Počet kanálů | Podpora gapless playback |
|------------|--------------------------------------|--------------------------|----------------|--------------|--------------------------|
| WAV *      | 32/44,1/48/<br>88,2/96/<br>176,4/192 | 16/24                    | —              | 2            | ✓                        |
| MP3        | 32/44,1/48                           | —                        | 8 až 320       | 2            | —                        |
| WMA        | 32/44,1/48                           | —                        | 8 až 320       | 2            | —                        |
| MPEG-4 AAC | 32/44,1/48                           | —                        | 8 až 320       | 2            | —                        |
| FLAC       | 32/44,1/48/<br>88,2/96/<br>176,4/192 | 16/24                    | —              | 2            | ✓                        |
| ALAC       | 32/44,1/48/<br>88,2/96               | 16/24                    | —              | 2            | ✓                        |
| AIFF       | 32/44,1/48/<br>88,2/96/<br>176,4/192 | 16/24                    | —              | 2            | ✓                        |
| DSD        | 2,8 MHz/<br>5,6 MHz                  | 1                        | —              | 2            | —                        |

\* Pouze formát Linear PCM

- Chcete-li přehrávat soubory FLAC, bude třeba na PC/NAS nainstalovat serverový software s podporou sdílení FLAC souborů prostřednictvím DLNA nebo použít PC/NAS podporující soubory FLAC.
- Nelze přehrávat obsah s ochranou Digital Rights Management (DRM).

## Tok video signálů

Video signály vstupující z video zařízení do tohoto přístroje jsou přiváděny do TV, jak je znázorněno níže.

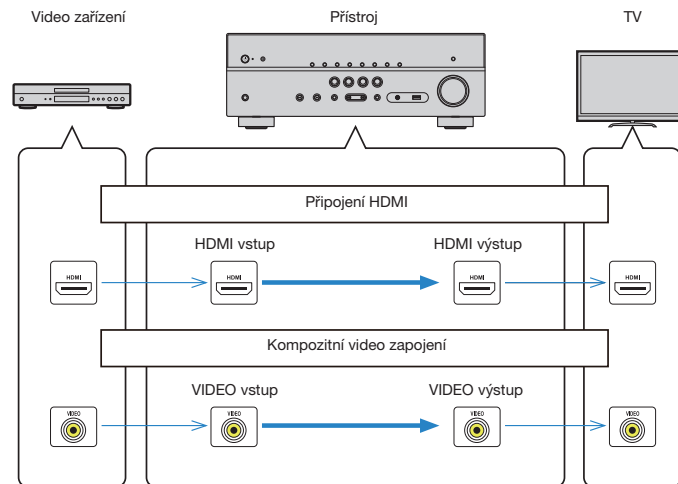

## Informace o HDMI

Zde jsou uvedeny další informace o HDMI.

### HDMI Control

Funkce HDMI Control vám umožňuje ovládat externí zařízení prostřednictvím rozhraní HDMI. Pokud televizor podporující HDMI Control připojíte k tomuto přístroji pomocí HDMI kabelu, můžete zapínání a hlasitost přístroje ovládat pomocí dálkového ovladače televizoru. Rovněž můžete ovládat přehrávače (např. BD/DVD přehrávače kompatibilní s HDMI Control) připojené k tomuto přístroji pomocí HDMI kabelu.

### Operace dostupné z dálkového ovladače televizoru

- Synchronizované vypínání
- Ovládání hlasitosti, včetně vypnutí zvuku
- Přepnutí vstupu na zvuk z TV, když je na televizoru vybrán jako vstup vestavěný TV přijímač
- Přepnutí na vstup obrazu/zvuku z vybraného přehrávače
- Přepínání výstupu zvuku (mezi reproduktory tohoto přístroje a reproduktory televizoru)

#### (Příklad)

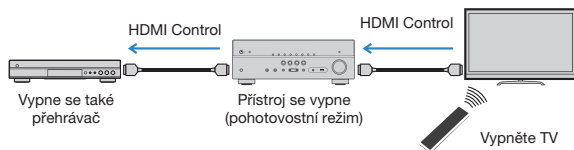

### Operace dostupné z dálkového ovladače tohoto přístroje

- Spuštění přehrávání na přehrávači a zapnutí TV společně s výběrem scény (str. 44)
- Zapnutí TV pro zobrazení nabídky „Setup“ (při stisku tlačítka SETUP)
- Ovládání přehrávacích zařízení (řízení přehrávání a nabídek) ovládacími prvky externího zařízení

#### (Příklad)

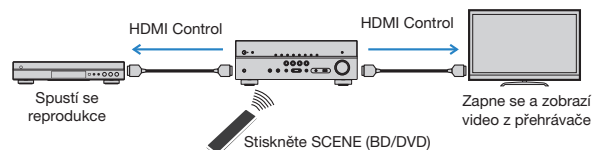

Chcete-li použít funkci HDMI Control, je třeba po připojení TV a přehrávačů provést následující proceduru propojení HDMI Control.

Podrobnosti o nastavení a ovládání televizoru najdete v příručce k televizoru.

#### Poznámka

Toto nastavení je třeba provést pokaždé, když do systému přidáte nové zařízení kompatibilní s funkcí HDMI Control.

## 1 Zapněte přístroj, TV a přehrávače.

## 2 Nakonfigurujte nastavení tohoto přístroje.

1 Vstup televizoru přepněte na zobrazení video signálu z tohoto přístroje.

2 Stiskněte SETUP.

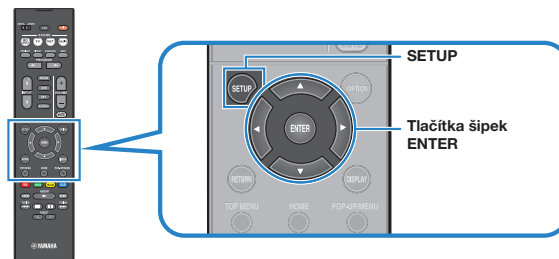

- 3** Pomocí kurzorových tlačítek vyberte „HDMI“ a poté stiskněte ENTER.

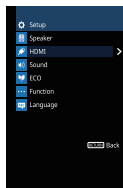

- 4** Pomocí kurzorových tlačítek ( $\Delta/\nabla$ ) vyberte „HDMI Control“ a kurzorovými tlačítky ( $\leftarrow/\rightarrow$ ) vyberte „On“, jak je znázorněno níže.

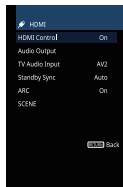

- 5** Pokud jste propojili přístroj s TV optickým kabelem, vyberte pomocí šipek ( $\Delta/\nabla$ ) položku „TV Audio Input“ a šipkami ( $\leftarrow/\rightarrow$ ) vyberte „AUDIO1“.

- 6** Stiskněte SETUP.

- 3** Povolte funkci HDMI Control na televizoru a přehrávačích (např. BD/DVD přehrávač kompatibilní s funkcí HDMI Control).

- 4** Vypněte hlavní vypínač televizoru a poté vypněte tento přístroj a přehrávače.

- 5** Zapněte tento přístroj a přehrávače a poté zapněte TV.

- 6** Přepněte vstup TV na zobrazení video signálu z tohoto přístroje.

- 7** Zkontrolujte následující.

**Na tomto přístroji:** Je vybrán vstup, ke kterému je připojen přehrávač. Pokud ne, vyberte vstupní zdroj ručně.

**Na televizoru:** Je zobrazen video signál z přehrávače.

- 8** Zkontrolujte, zda je přístroj správně synchronizován s TV tak, že televizor zapnete/vypnete nebo nastavíte hlasitost TV pomocí dálkového ovladače TV.

#### Poznámka

- Pokud HDMI Control nepracuje správně, zkuste v kroku 2 odpojit TV a v kroku 3 TV opět připojit. Problém se tím může vyřešit. HDMI Control také nemusí pracovat správně, pokud počet připojených zařízení překročí limit. V takovém případě deaktivujte HDMI Control na nepoužívaném zařízení.
- Pokud se přístroj nesynchronizuje s operacemi zapínání/vypínání TV, zkontrolujte prioritu nastavení audio výstupu TV.
- Po přepojení kabelu HDMI proveďte znovu kroky 5–8.
- Doporučujeme používat TV a přehrávače stejného výrobce, aby funkce HDMI Control pracovala co nejefektivněji.

## O funkci Audio Return Channel (ARC)

ARC umožňuje přenášet zvuk z TV do přístroje po stejném HDMI kabelu, který vede video z přístroje do TV.

Po nastavení HDMI Control zkontrolujte následující.

### 1 Zvolte TV program ovladačem televizoru.

### 2 Zkontrolujte, zda se vstupní zdroj na tomto přístroji automaticky přepne na „AV 2“ a na přístroji se bude přehrávat zvuk z TV.

Pokud neslyšíte zvuk z TV, zkontrolujte:

- Je-li položka „ARC“ (str. 94) v nabídce „Setup“ nastavena na „On“.
- Je-li kabel HDMI připojen do konektoru HDMI kompatibilního s ARC (konektor HDMI je označen „ARC“) na TV.

Některé konektory HDMI na TV nejsou kompatibilní s funkcí ARC. Pro podrobnosti viz příručky jednotlivých zařízení.

#### Poznámka

- Pokud při použití funkce ARC dojde k výpadku zvuku, nastavte položku „ARC“ (str. 94) v nabídce „Setup“ na možnost „Off“ a pro vstup zvuku z TV do přístroje použijte digitální optický kabel (str. 21).
- Pro použití ARC připojte TV kabelem HDMI s podporou ARC.
- Vstup „AV 2“ je již z výroby nastaven na vstup zvuku z TV. Pokud jste ke konektorům AV 2 připojili nějaké externí zařízení, použijte pro změnu přiřazení vstupu zvuku z TV položku „TV Audio Input“ v nabídce „Setup“ (str. 93). Chcete-li použít funkci SCENE (str. 44), je třeba rovněž změnit přiřazení vstupu u položky SCENE(TV).

## Kompatibilita HDMI signálů

### ■ Audio signály

| Typ audio signálu                     | Formát audio signálu   | Kompatibilní média (příklad)         |
|---------------------------------------|--|--------------------------------------|
| 2kanalové lineární PCM                | 2ch, 32 až 192 kHz, 16/20/24 bit   | CD, DVD-Video, DVD-Audio             |
| Multikanalové lineární PCM            | 8ch, 32 až 192 kHz, 16/20/24 bit   | DVD-Audio, BD (Blu-ray disk), HD DVD |
| DSD                                   | 2 až 5.1ch, 2,8224 MHz, 1 bit  | SACD                                 |
| Bitstream                             | Dolby Digital, DTS   | DVD-Video                            |
| Bitstream (Zvuk z vysokým rozlišením) | Dolby TrueHD, Dolby Digital Plus, DTS-HD Master Audio, DTS-HD High Resolution Audio, DTS Express | BD (Blu-ray disk), HD DVD            |

### ■ Video signály

Tento přístroj je kompatibilní s video signály následujících rozlišení:

- VGA
- 480i/60 Hz
- 576i/50 Hz
- 480p/60 Hz
- 576p/50 Hz
- 720p/60 Hz, 50 Hz
- 1080i/60 Hz, 50 Hz
- 1080p/60 Hz, 50 Hz, 30 Hz, 25 Hz, 24 Hz
- 4K/60Hz, 50Hz, 30 Hz, 25 Hz, 24 Hz

#### Poznámka

- V závislosti na typu DVD přehrávače se při přehrávání CPPM DVD-Audio disku chráněného proti kopírování nemusí na výstupu objevit video/audio signál.
- Tento přístroj není kompatibilní s HDMI nebo DVI zařízeními, která nepodporují HDCP. Podrobnosti viz příručka jednotlivých zařízení.
- Chcete-li dekodovat audio bitstream signály na tomto přístroji, nastavte odpovídajícím způsobem připojené zařízení tak, aby z jeho výstupu vycházely bitstream audio signály přímo (nedekódujte bitstream signály v přehrávači). Podrobnosti viz příručka dodávaná s přehrávačem.

## Ochranné známky

V tomto návodu se používají následující chráněné pojmy.

### DOLBY AUDIO

Vyrobeno pod licencí Dolby Laboratories. Dolby, Pro Logic a symbol dvojitého D jsou ochranné známky společnosti Dolby Laboratories.

### DTS-HD

Informace o patentech DTS viz <http://patents.dts.com>.

Vyrobeno pod licencí společnosti DTS Licensing Limited. DTS, DTS-HD, symbol, & DTS a symbol společně jsou registrované ochranné známky společnosti DTS, Inc. © DTS, Inc. Všechna práva vyhrazena.



Podpora iOS 7 a novějších pro nastavení pomocí Wireless Accessory Configuration.

„Made for iPod“, „Made for iPad“ a „Made for iPhone“ (vyrobeno pro iPod, iPad a iPhone) znamená, že bylo elektronické příslušenství zkonstruováno speciálně pro připojení k iPodu nebo iPhoneu a bylo vývojářem certifikováno jako splňující výkonostní standardy Apple.

Apple nenes odpovědnost za činnost tohoto přístroje nebo jeho soulad s bezpečnostními a regulačními standardy.

Mějte prosím na paměti, že použití tohoto příslušenství se zařízeními iPod, iPad nebo iPhone může ovlivnit bezdrátový výkon.

iTunes, AirPlay, iPad, iPhone, iPod, a iPod touch jsou ochranné známky společnosti Apple Inc., registrované v USA a dalších zemích.

iPad Air a iPad mini jsou ochrannými známkami Apple, Inc.

App Store je servisní známkou služby Apple Inc.

### HDMI™

HDMI, logo HDMI a High-Definition Multimedia Interface jsou ochranné známky nebo registrované ochranné známky společnosti HDMI Licensing LLC v USA a dalších zemích.

### **x.v.Color™**

„x.v.Color“ je ochranná známka společnosti Sony Corporation.



DLNA™ a DLNA CERTIFIED™ jsou ochranné známky nebo registrované známky Digital Living Network Alliance. Veškerá práva vyhrazena.

Neautorizované užívání je přísně zakázáno.

### **Windows™**

Windows je ve Spojených státech a dalších zemích registrovanou ochrannou známkou společnosti Microsoft corporation.

Internet Explorer, Windows Media Audio a Windows Media Player jsou ve Spojených státech a dalších zemích registrovanou ochrannou známkou nebo ochrannou známkou společnosti Microsoft Corporation.

### **Android™**

#### **Google Play™**

Android a Google Play jsou ochrannými známkami společnosti Google Inc.



Logo Wi-Fi CERTIFIED™ je certifikační známkou Wi-Fi Alliance®.

Známkou Wi-Fi Protected Setup™ je ochranou známkou Wi-Fi Alliance®.



Značka a logo Bluetooth® jsou registrovanými ochrannými známkami společnosti Bluetooth SIG, Inc. a jakékoliv použití společnosti Yamaha Corporation je na základě licence.

### **Bluetooth protocol stack (Blue SDK)**

Copyright 1999–2014 OpenSynergy GmbH

Veškerá práva vyhrazena. Veškerá nepublikovaná práva vyhrazena.



Digital Audio Broadcasting

(Pro FX-V481D)



Digital Audio Broadcasting

Přístroj podporuje příjem vysílání DAB/DAB+.

### **SILENT™ CINEMA**

„SILENT CINEMA“ je ochranná známka společnosti Yamaha Corporation.

### MusicCast

MusicCast je registrovaná ochranná známka společnosti Yamaha Corporation.

#### **Výklad týkající se GPL**

Tento produkt používá v některých vrstvách open-source software GPL/LGPL. Máte právo obstarat si, kopírovat, upravovat a redistribuovat pouze tento open-source zdrojový kód. Pro informace o GPL/LGPL open source software, jak jej získat a o GPL/LGPL licenci viz webové stránky společnosti Yamaha Corporation (<http://download.yamaha.com/sourcecodes/musiccast/>).

## Technické údaje

Zde jsou uvedeny technické parametry přístroje.

### Vstupní konektory

Analogové audio

- Audio × 4

Digitální Audio (Podporované frekvence: 32 kHz až 96 kHz)

- Optický × 1
- Koaxiální × 2

Video

- Kompozitní × 4

Vstup HDMI

- HDMI × 4

Ostatní konektory

- USB × 1 (USB2.0)
- NETWORK (metalická) × 1 (100Base-TX/10Base-T)
- NETWORK (bezdrátová) × 1 (IEEE802.11b/g/n)

### Výstupní konektory

Analogové audio

- Reproduktorový výstup × 5 (FRONT L/R, CENTER, SURROUND L/R\*)  
\* Poznámka: přiřazení je možné. [SURROUND, BI-AMP (FRONT L/R), ZONE B]
- Subwoofer výstup × 1
- Sluchátka × 1

Video

- Kompozitní × 1

HDMI Output

- HDMI OUT × 1

### Ostatní konektory

YPAO MIC × 1

### HDMI

Funkce HDMI:

- 4K UltraHD Video (vč. 4K/60, 50Hz 10/12bit), 3D Video, ARC (Audio Return Channel), HDMI Control (CEC), Auto Lip Sync, Deep Color, „x.v.Color“, přehrávání HD audio, obraz 21:9, BT.2020 Colorimetry, HDR Compatible

Video Formát (Režim opakovače)

- VGA
- 480i/60 Hz
- 576i/50 Hz
- 480p/60 Hz
- 576p/50 Hz
- 720p/60 Hz, 50 Hz
- 1080i/60 Hz, 50 Hz
- 1080p/60 Hz, 50 Hz, 30 Hz, 25 Hz, 24 Hz
- 4K/60Hz, 50Hz, 30 Hz, 25 Hz, 24 Hz

Audio Formát

- Dolby TrueHD
- Dolby Digital Plus
- Dolby Digital
- DTS-HD Master Audio
- DTS-HD High Resolution Audio
- DTS Express
- DTS
- DSD 2-ch až 6-ch
- PCM 2-ch až 8-ch (Max. 192 kHz/24-bit)

Ochrana obsahu: HDCP 2.2 kompatibilní

Funkce propojení Link: Podpora CEC



## TUNER

Analogový tuner

- [RX-V481 modely pro Velkou Británii a Evropu]  
FM/AM s RDS × 1 (TUNER)
- [RX-V481 ostatní modely]  
FM/AM × 1 (TUNER)
- [RX-V481D modely pro Velkou Británii a Evropu]  
DAB/FM s Radio Data System × 1 (TUNER)
- [RX-V481D ostatní modely]  
DAB/FM × 1 (TUNER)

## USB

Lze připojit USB paměťové zařízení třídy Mass Storage

Max. proud: 1,0 A

## Bluetooth

Funkce přijímače

- Zdrojové zařízení do AVR (např. Smartphone/Tablet)
- Podporovaný profil
  - A2DP, AVRCP
- Podporované kodeky
  - SBC, AAC

Funkce zdroje

- Tento přístroj je příjemcem (sink) (kromě Bluetooth sluchátek)
- Podporovaný profil
  - A2DP
- Podporované kodeky
  - SBC

Možnost ovládání přehrávání z přijímače zařízení

Verze Bluetooth

- Ver. 2.1+EDR

Bezdrátový výstup

- Bluetooth Class 2

Max. dosah spojení

- 10 m bez rušení

## Sít'

Funkce PC Client

Kompatibilní s DLNA ver. 1.5

Podporuje službu AirPlay

Internetové rádio

Funkce Wi-Fi

- Umožňuje WPS pomocí PIN i stiskem tlačítka
- Umožňuje sdílení se zařízeními iOS bezdrátově
- Umožňuje přímé propojení (Direct Connection) s mobilními zařízeními
- Dostupné způsoby zabezpečení: WEP, WPA2-PSK (AES), Mixed Mode
- Nosný kmitočet: 2,4GHz
- Norma bezdrátové sítě: IEEE 802.11 b/g/n

## Kompatibilní formáty dekódování

Formát dekódování

- Dolby TrueHD, Dolby Digital Plus
- Dolby Digital
- DTS-HD Master Audio, DTS-HD High Resolution Audio, DTS Express
- DTS, DTS 96/24, DTS-ES Matrix 6.1, DTS-ES Discrete 6.1

Formát post dekódování

- Dolby Pro Logic
- Dolby Pro Logic II Music, Dolby Pro Logic II Movie, Dolby Pro Logic II Game
- DTS Neo: 6 Music, DTS Neo: 6 Cinema

## Audio sekce

### Jmenovitý výstupní výkon (2 kanál)

- [Modely pro USA a Kanadu] (20 Hz až 20 kHz, 0,09% THD, 8 Ω)
- [Ostatní modely] (20 Hz až 20 kHz, 0,09% THD, 6 Ω)
  - přední L/P 80 W+80 W
- [Modely pro USA a Kanadu] (1 kHz, 0,9% THD, 8 Ω)
  - přední L/P 95 W+95 W
  - centrální 95 W
  - prostorové L/P 95 W+95 W

### Jmenovitý výstupní výkon (1 kanál)

- [Modely pro USA a Kanadu] (1 kHz, 0,9% THD, 8 Ω)
- [Ostatní modely] (1 kHz, 0,9% THD, 6 Ω)
  - přední L/P 115 W/k
  - centrální 115 W/k
  - prostorové L/P 115 W/k

### Maximální efektivní výstupní výkon (1 kanál)

- [Modely pro USA a Kanadu] (1 kHz, 10% THD, 8 Ω)
  - Přední L/P, Centrální, Surround L/P 140 W/kanál
  - (1 kHz, 10% THD, 6 Ω)
  - Přední L/P, Centrální, Surround L/P 145 W/kanál
- [Ostatní modely] (1 kHz, 10% THD, 6 Ω)
  - Přední L/P, Centrální, Surround L/P 135 W/kanál

### Dynamický výkon (IHF)

- [Modely pro USA a Kanadu]
  - Přední L/P (8/6/4/2 Ω) 110/130/160/180 W
- [Ostatní modely]
  - přední L/P (6/4/2 Ω) 110/130/160 W

### Činitel tlumení

- Front L/R, 20 Hz až 20 kHz, 8 Ω 100 nebo více

### Vstupní citlivost / Vstupní impedance

- AV 2 atd. (1 kHz, 100 W/6 Ω) 200 mV/47 kΩ

### Maximální vstupní signál

- AV 2 atd. (1 kHz, 0,5% THD, zapnutý efekt) 2,3 V

### Výstupní úroveň / Výstupní impedance

- SUBWOOFER 1 V/1,2 kΩ

### Konektor sluchátek: jmenovitý výkon / impedance

- AV 2 atd. (1 kHz, 50 mV, 8 Ω) 100 mV/470 Ω

### Frekvenční charakteristika

- AV 2 atd. na Front (10 Hz až 100 kHz) +0/-3 dB

### Odstup signál-šum (IHF-A Network)

- AV 2 atd. (DIRECT) (vstup zatížený 1 kΩ, reproduktorový výstup) 110 dB nebo více

### Zbytkový šum (IHF-A Network)

- Přední L/P (reproduktorový výstup) 150 μV nebo méně

### Odstup kanálů

- AV 2 atd. (vstup zatížený 1 kΩ, 1 kHz/10 kHz) 70 dB/50 dB nebo více

### Ovládání hlasitosti

- Rozsah MUTE, -80 dB až +16,5 dB
- Krok 0,5 dB

### Tónové korekce, charakteristiky

- Posílení/potlačení basů ±6 dB/0,5 dB krok na 50 Hz
- Basy, centrální frekvence 350 Hz
- Posílení/potlačení výšek ±6 dB/0,5 dB krok na 20 kHz
- Výšky, centrální frekvence 3,5 kHz

### Charakteristiky filtru

- (f<sub>c</sub>=40/60/80/90/100/110/120/160/200 Hz)
- Horní propust (Přední, Centrální, Surround) 12 dB/okt.
- Dolní propust (Subwoofer) 24 dB/okt.

## Video sekce

Typ video signálu

- [Modely pro USA, Kanadu, Koreu, Taiwan, Brazílii a Mezinárodní model] NTSC
- [Ostatní modely] PAL

Úroveň video signálu

- Kompozitní 1 Vp-p/75 Ω

Max. vstupní úroveň video

1,5 Vp-p nebo více

Odstup signál-šum video

50 dB nebo více

## FM sekce

Rozsah ladění

- [Modely pro USA a Kanadu] 87,5 MHz až 107,9 MHz
- [Modely pro Asii, Taiwan, Brazílii a mezinárodní model] 87,5/87,50 MHz až 108,0/108,00 MHz
- [Ostatní modely] 87,50 MHz až 108,00 MHz

50 dB citlivost umlčení (IHF, 1 kHz, 100% MOD.)

- Mono 3 μV (20,8 dBf)

Odstup signál-šum (IHF)

- Mono 65 dB
- Stereo 64 dB

Harmonické zkreslení (IHF, 1 kHz)

- Mono 0,5%
- Stereo 0,6%

Anténní vstup

75 Ω nesymetrický

## Část AM (RX-V481)

Rozsah ladění

- [Modely pro USA a Kanadu] 530 kHz až 1710 kHz
- [Modely pro Asii, Taiwan, Brazílii a mezinárodní model] 530/531 kHz až 1710/1611 kHz
- [Ostatní modely] 531 kHz až 1611 kHz

## Část DAB (RX-V481D)

Rozsah ladění

174 MHz až 240 MHz (III. pásmo)

Podporované formáty audia

MPEG 1 Layer II/MPEG 4 HE AAC v2 (AAC+)

Anténa

75 Ω nesymetrický

## Obecné

Zdroj napájení

- [Modely pro USA a Kanadu] AC 120 V, 60 Hz
- [Model pro Taiwan, Brazílii a mezinárodní model] AC 110 až 120/220 až 240 V, 50/60 Hz
- [Model pro Čínu] AC 220 V, 50 Hz
- [Model pro Koreu] AC 220 V, 60 Hz
- [Model pro Austrálii] AC 240 V, 50 Hz
- [Modely pro VB a Evropu] AC 230 V, 50 Hz
- [Model pro Asii] AC 220 až 240 V, 50/60 Hz

Příkon

260 W

Příkon v pohotovostním režimu

- HDMI Control vypnuté, Standby Through vypnuté, Network Standby vypnuté 0,1 W
- HDMI Control zapnuté, Standby Through zapnuté (bez signálu), Network Standby vypnuté 0,9 W
- HDMI Control vypnuté, Standby Through vypnuté, Network Standby zapnuté, Bluetooth Standby vypnuté
  - metalika 1,8 W
  - bezdrát (Wi-Fi) 1,9 W
  - Wireless Direct 2,0 W
- HDMI Control vypnuté, Standby Through vypnuté, Network Standby zapnuté (metalické připojení), Bluetooth Standby On 1,8 W
- HDMI Control zapnuté, Standby Through zapnuté (bez signálu), Network Standby zap. (Wireless Direct), Bluetooth Standby zap. 2,4 W

Maximální příkon

- [Modely pro Asii, Taiwan, Brazílii a mezinárodní model] 600 W

---

Rozměry (Š × V × H)

435 × 161 × 327 mm

---

Vnější rozměry (se vztyčenými anténami)

\* Včetně nožek a výstupků

435 × 225,5 × 327 mm

---

Hmotnost

8,1 kg

\* Obsah tohoto návodu odpovídá posledním technickým údajům v době zveřejnění. Novou verzi návodu můžete stáhnout ze stránek Yamaha.







