



Thank you for purchasing our product.

Before using this unit, please read this manual in order to avoid improper handling and use of the device.

Instructions for the Kettle

1. Before commissioning this kettle, please read the instruction manual carefully.
2. Please keep the instruction manual, the sales receipt, guarantee certificate and if possible, the carton with the inner packaging.
3. Keep the kettle out of the reach of children. Do not leave children unsupervised with the kettle.
4. Before connecting the kettle, check whether the voltage indicated on the appliance (underside of kettle and base unit) corresponds with the main voltage in your home. If this is not the case, contact your dealer and do not use the kettle.
5. Switch off and unplug from the outlet before filling, emptying or cleaning, or when is not in use.
6. Do not overfill the maximum level indicator as boiling water may be ejected. Use only cold water when filling the device.
7. To avoid againts fire, do not operated in the presence of explosive and/or flammable fumes. Such as do not operate or place any parts of this appliance on or near gas and electric burner.
8. Do not let the cord hang over the edge of a table or a counter. Do not let the cord touch hot surface.
9. Never yank on the cord as this may damage the cord and eventually cause a risk of electric shock.
- 10.If the cord or plug is damaged, or after the appliance malfunction or if dropped or damaged in any way, return the appliance completely to your nearest authorized service agent for examination, repair or adjustment.
- 11.Avoid touching the surface of the hot kettle, use the handle and knobs.
- 12.To avoid possible steam damage, do not face the spout when operating the kettle.
- 13.If operated on wood furniture, use a protective pad to prevent damage to delicate finishes.
- 14.To avoid scalding, always ensure the lid is correctly positioned before operation.
- 15.Scalding may occur if the lid is removed while heating.
- 16.Extreme caution must be used when moving the kettle containing hot water. Never lift the kettle by its lid. Always use the body handle.
- 17.Do not switch the kettle on if it is empty.
- 18.Under no circumstances must the kettle be placed in water or any liquid or come in contact with liquid. Do not handle the kettle with wet or moist hands. Should the kettle become wet or moist, remove the main plug from the socket immediately. The base and exterior of the kettle are not water-resistant, keep it dry at all times.
- 19.Use the kettle only with the supplied base unit. Do not use the base unit for other purposes.
- 20.While the water doiling or in the short time after the water boils, please be sure that don't attempt to open the cover for avoid the steam scalding your hand.
- 21.Please avoid the liquid sprinkling in the LCD board and the pressed key place in the operating process. Because the water possibly can plunge in the product, causes the function to be unusual.
- 22.Please do not add surpasses the maximum water volume the water, because this has the possibility to damage the product, causes the product movement to appear exceptionally.
- 23.Please regular clean descale or pot bottom residuum, because this possibly can affect the

normal use of the product.

24. This appliance should not be used by persons (including children) with reduced physical, sensory or mental capabilities, or lack of experience and knowledge, unless they are supervised by the person who is responsible for their safety. Children should be supervised to ensure that they do not play with the appliance.

Special Safety Instructions for the Kettle

- Use only cold water when filling the device.
- The water level must be between the MAX. and MIN. marks.
- Switch the kettle off before removing it from the base.
- Always ensure that the lid is tightly closed.
- The base and exterior of the kettle must not become wet.
- Kettle body used must match with the kettle base.

First Use of the Kettle

- Before first use, fill the kettle with clean water to maximum capacity and boil. Discard the water and repeat the process.
- The kettle should always be unplugged when filling or adding water.
- Fill the kettle with water to desired level. Do not overfill or there will be risk of spillage or spitting. The water level indicator will assist you to measure the correct amount. You can fill the kettle via spout or after opening lid. Do not forget to close the lid after filling, otherwise the kettle will not automatically switch off after use.
- Do not fill with less than MIN indication to prevent the kettle running dry while operating.
- Do not fill with more than MAX indication.
- After boiling, the kettle switches off automatically. Disconnect the kettle from the main electricity supply. Do not open the lid when pouring. If the kettle is overfilled, boiling water may be ejected. The kettle is only to be used with the stand provided.
- This appliance is intended to be used in household and similar applications such as:
staff kitchen areas in shops, offices and other working environments;
farm houses;
by clients in hotels, motels and other residential type environments;
bed and breakfast type environments.

Instructions

1. Place the base on the dry, smooth and horizontal plane.
2. Fill the kettle with water. Do not overfill. Use the water level indicator.
3. Place the kettle on the base.
4. Electrical connection
 - Check whether the electrical voltage which you intend to use is the same as that of the kettle. Details can be found on the label on the base of the kettle.
 - Only connect the kettle to a properly installed 220-240V 50/60Hz socket.
5. Switch the kettle to position '1'. The control lamp on the water indicator shows that the water is being boiled.
6. After boiling, the kettle switches off automatically. Disconnect the kettle from the mains electricity supply. Do not open the lid when pouring.

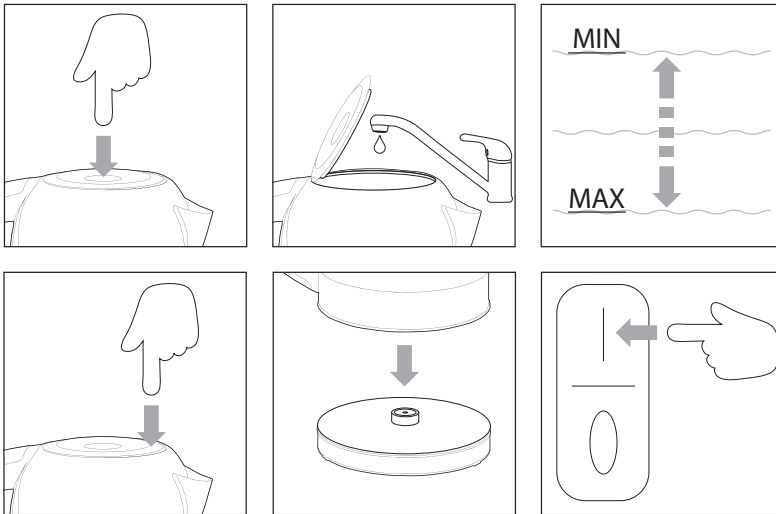

The English version of the manual is an exact translation of the original manufacturer's instructions. Images used in this manual are for illustrational purposes only and may differ from the actual product.

How to care for your kettle

Wipe the exterior of the kettle with a soft, damp cloth or sponge. Remove stubborn spots with a cloth moistened with mild liquid detergent. Do not use abrasive scouring pads or powders. Never immerse the kettle in water or other liquids. From time to time, depended on the nature of your water supply, a boiled scale deposit is naturally formed and can be found mostly adhered to the heating element, thus reducing the heating efficiency. The amount of boiled scale deposited (and subsequently the need to clean or rescale) largely depends on the water hardness in your area the frequency with which the kettle is used. Boiled scale is not harmful to your health. But if poured into your beverage, it can give a powdery taste to your drink. Therefore, the kettle should be descaled periodically as indicated below.

Descaling

Descal kettle regularly. With normal use: at least twice a year.

1. Fill the kettle up to "max" with a mixture of one part ordinary vinegar and two parts water. Switch on and wait for the appliance to switch off automatically.
2. Let the mixture remain inside the kettle overnight.
3. Discard the mixture the next morning.
4. Fill the kettle with clean water up to MAX mark and boil again.
5. Discard the boiled water to remove any remaining scale and vinegar.
6. Rinse the inside of the kettle with clean water.

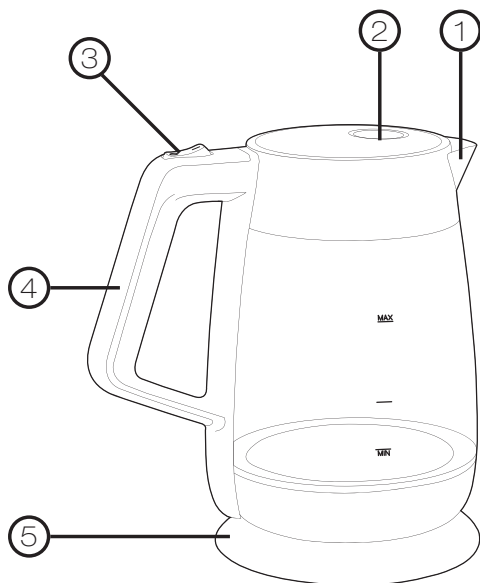

1. Drain
2. Button for opening lid
3. Switch
4. Handle
5. Base

Technical specifications:

Voltage: 220-240 V~

Frequency: 50 Hz-60 Hz

Power: 1850-2200 W





Vielen Dank, dass Sie sich für unser Produkt entschieden haben.

Bevor Sie das Gerät benutzen, lesen Sie bitte die Bedienungsanleitung sorgfältig durch, um sich mit allen Sicherheitshinweisen vertraut zu machen.

Allgemeine Sicherheitshinweise

1. Vor der Inbetriebnahme des Gerätes lesen Sie bitte diese Bedienungsanleitung sorgfältig durch.
2. Bitte bewahren Sie die Bedienungsanleitung, den Kaufbeleg und die Garantieunterlagen, und wenn möglich auch den Karton mit Innenverpackung auf.
3. Verwenden Sie das Gerät außerhalb der Reichweite von Kindern. Kinder sollen das Gerät nicht unbeaufsichtigt verwenden.
4. Vergleichen Sie vor dem Anschließen des Gerätes die Anschlussdaten auf dem Typenschild mit denen Ihres Elektonetzes. Diese Daten müssen übereinstimmen. Falls nicht, kontaktieren Sie Ihren Händler und benutzen Sie das Gerät nicht.
5. Der Stecker muss beim Einfüllen von Wasser, nach jedem Gebrauch, sowie vor jeder Reinigung aus der Steckdose entfernt werden.
6. Befüllen Sie den Wasserkocher nicht über die Höchstmarkierung mit Wasser. Ein mögliches Übersprudeln des Wassers kann zu Verletzungen führen. Beim Befüllen verwenden Sie nur kaltes Wasser.
7. Verwenden Sie das Gerät nicht in der Nähe von brennbaren oder explosiven Stoffen, um Brand zu vermeiden. Stellen Sie das Gerät nicht in die Nähe von Gas- oder Elektroherden.
8. Lassen Sie das Netzkabel niemals über Tischkanten frei hängen. Vermeiden Sie den Kontakt des Netzkabels mit heißen Oberflächen.
9. Die Zuleitung immer am Anschlussstecker aus der Steckdose ziehen, niemals am Anschlusskabel. Dies kann zu Verletzungen durch Stromschlag oder zu Schäden am Kabel führen.
10. Benutzen Sie das Gerät nicht, wenn das Kabel oder das Gerät selbst beschädigt sind. Das Gerät muss vom Hersteller, eine Servicestelle oder durch eine entsprechend qualifizierte Person ersetzt oder repariert werden, um Verletzungen zu vermeiden.
11. Vermeiden sie Berührungen mit den heißen Teilen des Gerätes. Fassen Sie das Gerät nur am Haltegriff an.
12. Wenn Sie das Gerät bedienen, achten Sie auf austretende Dämpfe, um Verbrennungen zu vermeiden.
13. Wenn Sie Gerät auf einer Oberfläche aus Holz verwenden, benutzen Sie eine Unterlage, um die Oberfläche nicht zu beschädigen.
14. Achten Sie darauf, dass der Deckel immer fest verschlossen ist, um Verletzungen durch heißes Wasser zu vermeiden.
15. Öffnen Sie den Deckel nicht während des Kochvorgangs.
16. Seien Sie besonders vorsichtig, wenn Sie den Wasserkocher mit heißem Wasser bewegen. Fassen Sie das Gerät niemals am Deckel an, immer nur am Haltegriff.
17. Schalten Sie das Gerät niemals ein, wenn es leer ist.
18. Tauchen Sie das Gerät niemals in Wasser oder andere Flüssigkeiten. Fassen Sie das Gerät niemals mit nassen Händen an. Ist das Gerät nass, trennen Sie es sofort vom Stromnetz. Die Außenteile des Gerätes und die Basisstation sind nicht wasserbeständig, halten Sie diese immer trocken.
19. Der Wasserkocher ist mit der Basisstation zu verwenden. Verwenden Sie die Basisstation nur für Zwecke, für welche sie bestimmt ist.
20. Versuchen Sie den Deckel nicht während des Kochvorgangs und unmittelbar danach zu öffnen, um sich nicht zu verbrennen.
21. Bitte vermeiden Sie, dass in die Schalter Spritzwasser gelangt. Das Wasser kann in das Innere

des Gerätes gelangen und es beschädigen.

22. Bitte befüllen Sie den Wasserkocher nicht über die Höchstmarkierung mit Wasser. Der Wasserstand soll immer zwischen der Markierung MAX und MIN sein. Ein mögliches Übersprudeln des Wassers könnte das Gerät beschädigen.

23. Reinigen Sie das Gerät regelmäßig von Kalkablagerungen, um die Leistung des Gerätes nicht zu beeinträchtigen.

24. Dieses Gerät ist nicht dafür bestimmt, durch Personen mit eingeschränkten physischen, sensorischen oder geistigen Fähigkeiten oder Mangels Erfahrung (einschließlich Kinder) benutzt zu werden, es sei denn, sie werden durch eine für ihre Sicherheit zuständige Person beaufsichtigt. Lassen Sie nicht zu, dass das Gerät als Spielzeug verwendet wird.

Spezielle Sicherheitshinweise

- Befüllen Sie den Wasserkocher nur mit kaltem Wasser.
- Der Wasserstand soll immer zwischen der Markierung MAX und MIN sein.
- Der Wasserkocher muss beim Entfernen von der Basisstation immer ausgeschaltet sein.
- Achten Sie darauf, dass der Deckel immer fest verschlossen ist.
- Die Basisstation und die Außenteile des Gerätes dürfen nicht nass werden.
- Der Wasserkocher muss auf der Basisstation sitzen.

Erste Inbetriebnahme

- Vor der ersten Verwendung befüllen Sie das Gerät bis zum Maximum mit Wasser und kochen dieses auf. Danach schütten Sie das Wasser weg und wiederholen den Vorgang.
- Beim Befüllen mit Wasser ist das Gerät immer vom Stromnetz zu trennen.
- Befüllen Sie das Gerät mit Wasser. Achten Sie darauf, dass sie die Höchstmarkierung nicht überschreiten. Nach dem Befüllen schließen Sie den Deckel richtig, ansonsten schaltet das Gerät nicht automatisch ab.
- Nicht mit weniger Wasser als bis zu MIN-Markierung auffüllen, um das Gerät nicht zu beschädigen.
- Nicht die MAX-Markierung überschreiten.
- Nach dem Kochvorgang schaltet sich das Gerät automatisch ab. Trennen Sie das Gerät vom Stromnetz. Beim Ausgießen öffnen Sie nicht den Deckel. Ist das Gerät überfüllt, kann heißes Wasser übersprudeln. Der Wasserkocher ist mit der Basisstation zu verwenden.
- Dieses Gerät ist dazu bestimmt, im Haushalt und ähnlichen Anwendungen verwendet zu werden, wie beispielsweise:

In Mitarbeiterküchen wie Läden und Büros.

In landwirtschaftlichen Anwesen.

Von Gästen in Hotels, Motels und anderen Wohneinrichtungen

In Frühstückspensionen.

Gebrauchsanweisung

1. Die Basisstation ist auf einer trockenen, glatten und flachen Oberfläche aufzustellen.
2. Das Gerät mit Wasser befüllen. Dabei auf die Höchstmarkierung achten.
3. Stellen sie den Wasserkocher auf die Basisstation.
4. Elektroanschluss
 - Vergleichen Sie vor dem Anschließen des Gerätes die Anschlussdaten auf dem Typenschild mit denen Ihres Elektronetzes.
 - Schließen Sie das Gerät nur an eine vorschriftsmäßig installierte Steckdose 220-240 V 50/60Hz an.
5. Schalten Sie das Gerät in die Position "1" ein. Die Kontrollleuchte zeigt den Kochvorgang an.
6. Nachdem der Kochvorgang beendet ist, schaltet sich das Gerät automatisch aus. Trennen sie das Gerät vom Stromnetz. Beim Ausgießen öffnen sie nicht den Deckel.

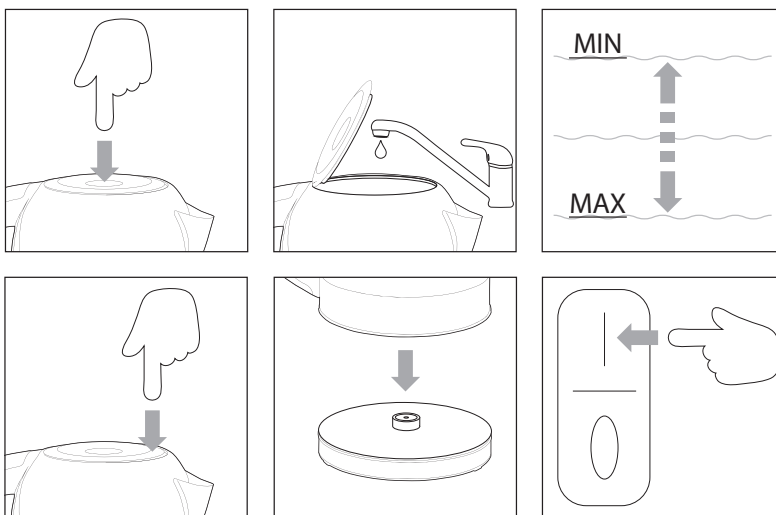

Die deutsche Version der Anleitung ist eine genaue Übersetzung der Anleitung des Herstellers. Die in diesem Handbuch verwendeten Bilder dienen nur zur Illustration und können nicht genau das Produkt entsprechen.

Reinigung

Reinigen Sie die Außenflächen des Gerätes mit einem weichen angefeuchteten Tuch oder Schwamm. Bei starker Verschmutzung kann ein mildes Reinigungsmittel verwendet werden. Benutzen Sie keine aggressiven oder scheuernden Reinigungsmittel. Tauchen Sie das Gerät niemals in Wasser oder andere Flüssigkeiten. Im Gerät können sich Kalkablagerungen bilden (je nach Wasser), die die Leistung des Gerätes beeinträchtigen können. Die Kalkbildung hängt von der Wasserhärte ab, und davon, wie oft Sie das Gerät verwenden. Kalk ist nicht schädlich für unseren Körper. Er kann jedoch in die zubereitenden Getränke gelangen und deren Geschmack verändern. Der Wasserkocher ist folgend zu entkalken:

Entkalkung

Wir empfehlen das Gerät regelmäßig, mindestens zweimal pro Jahr zu entkalken.

1. Befüllen Sie das Gerät zu einem Viertel mit Essig und zu drei Vierteln mit Wasser, bis zu MAX-Markierung. Kochen Sie dieses auf, bis sich das Gerät abschaltet.
2. Lassen Sie das Gemisch über Nacht stehen.
3. Leeren Sie das Gerät morgens.
4. Befüllen Si das Gerät bis zu MAX-Markierung mit Wasser und kochen Sie dieses auf.
5. Das Gerät leeren.
6. Danach das Gerät mehrfach mit klarem Wasser ausspülen.

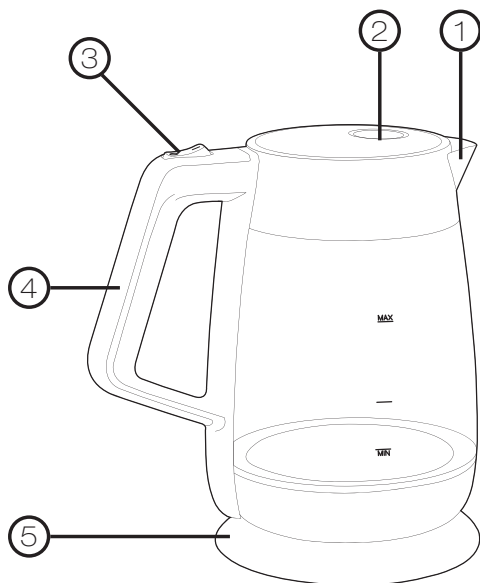

1. Ausgießer
2. Taste zum Öffnen des Deckels
3. Schalter
4. Griff
5. Basisstation

Technische Daten:

Betriebsspannung: 220-240 V~

Frequenz: 50 Hz-60 Hz

Leistung: 1850-2200 W





Děkujeme za nákup našeho výrobku.

Před použitím přístroje si prosím přečtete tento návod, vyhnete se tak neodborné manipulaci a zacházení s přístrojem.

Obecné bezpečnostní instrukce

1. Před uvedením konvice do provozu, si pečlivě přečtete návod k použití.
2. Prosíme, uschovejte si návod k použití, doklad o koupi a doklad o záruce, a pokud je to možné i krabici s vnitřním balením.
3. Konvici nenechávejte v dosahu dětí. Děti nenechávejte obsluhovat konvici bez dozoru.
4. Zkontrolujte, zda elektrické napětí, které máte v úmyslu použít, je stejné jako pro konvici. Detaily můžete najít na štítku, který je na podstavci konvice. Pokud napětí není stejné, kontaktujte Vašeho obchodníka a přístroj nepoužívejte.
5. Když konvici nepoužíváte, čistíte ji, vyléváte její obsah nebo ji naplňujete, vypněte jí a přístroj vypojte ze zásuvky.
6. Konvici nepřepíňujte nad ukazatele maximální úrovně. Pokud je konvice přeplněna, může z ní přetékat vroucí voda. Když konvici naplňujete vodou, používejte pouze studenou vodu.
7. Aby nedošlo k požáru, přístroj nepoužívejte v přítomnosti hořlavých nebo výbušných látek. Přístroj ani jeho části nepoužívejte ani jej neumísťujte blízko plynových a elektrických hořáků.
8. Kabel od přístroje nenechávejte viset přes okraj stolu nebo kuchyňské linky. Zamezte, aby kabel přišel do kontaktu s horkými povrchy.
9. Když přístroj vypojujete ze zásuvky, uchopte a vytáhněte jej za zástrčku, netahejte za kabel. Kabel by se mohl poškodit nebo dokonce způsobit riziko úrazu elektrickým proudem.
10. Pokud je kabel přístroje poškozen, nebo pokud je přístroj jakkoliv poškozen, např. pádem na zem, musí být nahrazen nebo opraven výrobcem, servisní službou, nebo jinou podobně kvalifikovanou osobou, aby nedošlo k nebezpečí.
11. Nedotýkejte se horkých částí přístroje. Použijte rukojeť nebo knoflíky.
12. Když obsluhujete konvici, dávejte si pozor na horkou páru, nepřibližujte se k ní obličejem, aby jste se nepopálili.
13. Když přístroj používáte na povrchu ze dřeva, použijte podložku, aby se povrch nepoškodil.
14. Vždy se ujistěte, že je víko těsně uzavřeno, aby nedošlo k případnému opaření horkou vodou.
15. Můžete se opařit, když budete během ohřívání vody sundávat víko.
16. Buďte extrémně opatrní, když pohybujete konvicí plnou horké vody. Nikdy jí nezvedejte za víko. Vždy uchopte rukojeť na těle přístroje.
17. Konvici nezapínejte, když je prázdná.
18. Přístroj nesmí být za žádných okolností ponořen do vody nebo do jiných kapalin. Konvici nadržte v rukou, když máte mokré nebo vlhké ruce. Pokud je přístroj mokrý nebo vlhký, okamžitě jej vypojte ze zásuvky. Podstavec a vnější části konvice nejsou odolné vodě, udržujte je pořád v suchu.
19. Konvice musí být používána s podstavcem. Podstavec používejte pouze k těm účelům, ke kterým je určen.
20. Když se v konvici vaří voda, nebo krátce po dovaření vody se nepokoušejte otvírat víko konvice, aby jste se neopařili.
21. Prosíme, když používáte přístroj, zamezte, aby do tlačítek cákala voda. Voda se může dostat do vnitřku přístroje a poničit ho.

22. Prosíme, konvici nepřepřlňujte. Sledujte ukazatele úrovně vody. Úroveň vody v konvici musí být mezi značkou MAX a MIN. Voda z konvice by přetekla, a mohla by přístroj zničit.

23. Pravidelně čistěte nádobu od zbytků vodního kamene, protože to může ovlivnit normální používání přístroje.

24. Tento přístroj by neměli používat lidé (včetně dětí) se sníženou fyzickou, smyslovou nebo mentální poruchou, nebo s nedostatkem zkušeností a znalostí, pokud jim při používání nebyl poskytnut dozor osobou, která je zodpovědná za jejich bezpečnost. Dohlídněte na děti a ujistěte se, aby si s přístrojem nehráli.

Speciální bezpečnostní instrukce

- Když konvici naplňujete vodou, používejte pouze studenou vodu.
- Úroveň vody v konvici musí být mezi značkou MAX a MIN.
- Když chcete sundat konvici z podstavce, musí být vypnutá.
- Vždy se ujistěte, že je víko těsně uzavřeno.
- Podstavec a vnější části přístroje nesmí být mokré.
- Tělo konvice musí sedět na podstavci.

První použití konvice

• Před použitím konvici naplňte vodou do maximální úrovně a dejte vařit. Vodu vylijte a proces znovu opakujte.

- Když konvici naplňujete vodou, musí být vždy vypojená ze zásuvky.
- Konvici naplňte vodou do požadované úrovně. Konvici nepřepřlňujte, aby z ní nepřetékala voda. Sledujte ukazatele úrovně vody. Vodu do konvice můžete napouštět otvorem pro nalévání, nebo otevřít víko. Po naplnění vodou nezapomeňte zavřít víko, protože jinak se přístroj po použití nevypne.
- Vodu nenaplňujte méně než je značka MIN, aby se konvice při ohřívání nepoškodila.
- Vodu nenaplňujte více než je značka MAX.
- Po uvaření vody se přístroj automaticky vypne. Konvici vypojte z hlavního elektrického napájení. Při nalévání neotvírejte víko konvice. Pokud je konvice přeplněna, může z ní přetékat vroucí voda. Konvice musí být používána s podstavcem.

• Toto zařízení je určeno k používání v domácnosti a v podobných zařízeních jako:

Kuchyňské prostory v obchodech, kancelářích a v jiných pracovních zařízeních.

Na stacích.

V hotelech, motelech a jiných obytných zařízeních.

V zařízeních typu noclehárna.

Instrukce k použití

1. Podstavec položte na suchý, hladký a rovný povrch.
2. Konvici naplňte vodou. Nepřepĺňte ji. Sledujte ukazatele úrovně vody.
3. Položte konvici na podstavec.
4. Elektrické zapojení
 - Zkontrolujte, zda elektrické napětí, které máte v úmyslu použít, je stejné jako pro konvici. Detaily můžete najít na štítku, který je na podstavci konvice.
 - Příklad zapojte pouze do správně nainstalované 220-240 V 50/60Hz zásuvky.
5. Příklad zapněte do pozice "1". Kontrolní světélko na ukazateli vody ukazuje, že se voda začala vařit.
6. Po uvaření vody se přístroj automaticky vypne. Konvici vypojte z hlavního zdroje napájení. Při nalévání víko konvice neotvírejte.

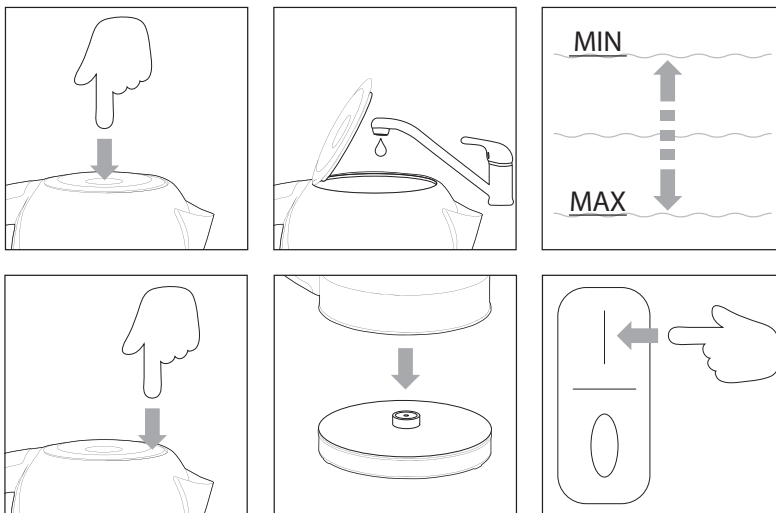

Česká verze návodu je přesným překladem originálního návodu výrobce.

Fotografie použité v manuálu jsou pouze ilustrační a nemusí se přesně shodovat s výrobkem.

Jak o přístroj pečovat

Vnější části přístroje otřete měkkým vlhkým hadříkem nebo houbičkou. Usazené skvrny odstraňte hadříkem namočeným ve slabém tekutém čisticím prostředku. Nepoužívejte abrazivní prostředky ani drátěnky. Přístroj nesmí být za žádných okolností ponořen do vody nebo do jiných kapalin. Čas od času se v konvici může vytvořit vodní kámen (záleží na vodě), který se většinou usazuje u topného tělesa a snižuje tak jeho výkonnost. Tvorba kamene (a interval následného čištění) také záleží na tvrdosti vody ve vašem okolí a na tom, jak často přístroj používáte. Vodní kámen není škodlivý našemu tělu. Ale můžeme si jej nalít do nápoje, který si připravujeme a vodní kámen tak může poškodit chuť nápoje. Konvici můžete pravidelně zbavovat vodního kamene těmito způsoby:

Odstranění vodního kamene

Pravidelně odstraňujte vodní kámen z konvice. Nejméně dvakrát za rok.

1. Konvici naplňte směsí z jedné třetiny octa a dvou třetin vody, až po úroveň MAX. Konvici zapněte, nechtejте obsah uvařit, dokud se konvice nevyplne.
2. Směs nechejte uvnitř konvice přes noc.
3. Ráno směs vylijte z konvice.
4. Konvici naplňte čistou vodou do úrovně MAX a uvařte ji.
5. Uvařenou vodu z konvice vylijte.
6. Poté konvici vypláchněte čistou vodou.

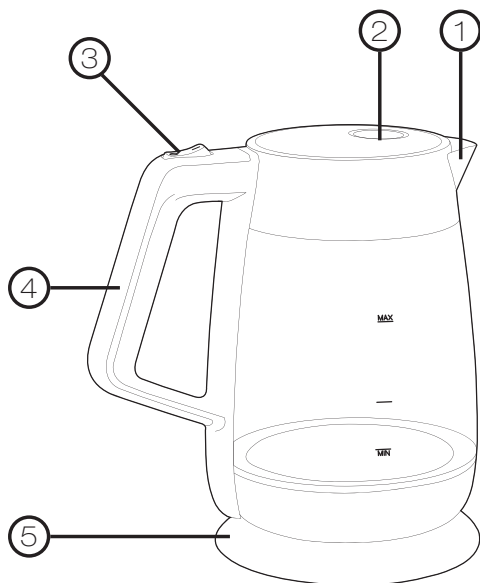

1. Výlevka
2. Tlačítko pro otevření víka
3. Spínač
4. Držadlo
5. Podstavec

Technické parametry:

Napětí: 220-240 V~

Frekvence: 50 Hz-60 Hz

Výkon: 1850-2200 W





Ďakujeme za nákup nášho výrobku.

Pred použitím prístroja si prosím prečítajte tento návod, vyhnete sa tak neodbornej manipulácii a zaobchádzaniu s prístrojom.

Všeobecné bezpečnostné inštrukcie

1. Pred uvedením kanvice do prevádzky, si starostlivo prečítajte návod na použitie.
2. Prosíme, uschovajte si návod na použitie, doklad o kúpe a doklad o záruke, a ak je to možné aj krabicu s vnútorným balením.
3. Kanvicu nenechávajte v dosahu detí. Deti nenechávajte obsluhovať kanvicu bez dozoru.
4. Skontrolujte, či elektrické napätie, ktoré máte v úmysle použiť, je rovnaké ako pre kanvicu. Detaily môžete nájsť na štítku, ktorý je na podstavci kanvice. Ak napätie nie je rovnaké, kontaktujte Vášho obchodníka a prístroj nepoužívajte.
5. Keď kanvicu nepoužívate, čistíte ju, vylievate jej obsah alebo ju naplňate, vypnite jej a prístroj vypojte zo zásuvky.
6. Kanvicu neprepĺňajte nad ukazovatele maximálnej úrovne. Ak je kanvica preplnená, môže z nej pretekať vriaca voda. Keď kanvicu naplňate vodou, používajte iba studenú vodu.
7. Aby nedošlo k požiaru, prístroj nepoužívajte v prítomnosti horľavých alebo výbušných látok. Prístroj ani jeho časti nepoužívajte ani ho neumiestňujte blízko plynových a elektrických horákov.
8. Kábel od prístroja nenechávajte visieť cez okraj stola alebo kuchynskej linky. Zamedzte, aby kábel prišiel do kontaktu s horúcimi povrchmi.
9. Keď prístroj vypojujete zo zásuvky, uchopte a vytiahnite ho za zástrčku, neťahajte za kábel. Kábel by sa mohol poškodiť alebo dokonca spôsobiť riziko úrazu elektrickým prúdom.
10. Ak je kábel prístroja poškodený, alebo ak je prístroj poškodený napr. Pádom na zem, musí byť nahradený alebo opravený výrobcom, servisnou službou, alebo inou podobne kvalifikovanou osobou, aby nedošlo k nebezpečenstvu.
11. Nedotýkajte sa horúcich častí prístroja. Použite rukoväť alebo gombíky.
12. Keď obsluhujete kanvicu, dávajte si pozor na horúcu paru, nepribližujte sa k nej tvárou, aby, ste sa nepopáliť.
13. Keď prístroj používate na povrchu z dreva, použite podložku, aby sa povrch nepoškodil.
14. Vždy sa uistite, že je veko tesne uzavreté, aby nedošlo k prípadnému obareniu horúcou vodou.
15. Môžete sa opariť, keď budete počas ohrievanie vody dávať dole veko.
16. Buďte extrémne opatrní, keď pohybujete kanvicou plnú horúcej vody. Nikdy jej nedvíhajte za veko. Vždy uchopte rukoväť na tele prístroja.
17. Kanvicu nezapínajte, keď je prázdna.
18. Prístroj nesmie byť za žiadnych okolností ponorený do vody alebo do iných kvapalín. Kanvicu nedržte v rukách, keď máte mokré alebo vlhké ruky. Pokiaľ je prístroj mokrý alebo vlhký, okamžite ho vypojte zo zásuvky. Podstavec a vonkajšej časti kanvice nie sú odolné vode, udržujte ich stále v suchu.
19. Kanvica musí byť používaná s podstavcom. Podstavec používajte len k tým účelom, ku ktorým je určený.
20. Keď sa v kanvici varí voda, alebo krátko po dovarení vody sa nepokúšajte otvárať veko kanvice, aby, ste sa neoparili.
21. Prosíme, keď používate prístroj, zamedzte, aby do tlačidiel cikal voda. Voda sa môže dostať do vnútra prístroja a poničiť ho.
22. Prosíme, kanvicu neprepĺňajte. Sledujte ukazovatele úrovne vody. Úroveň vody v kanvici musí

byť medzi značkou MAX a MIN. Voda z kanvice by pretiekla, a mohla prístroj zničiť.

23. Pravidelne čistite nádobu od zvyškov vodného kameňa, pretože to môže ovplyvniť normálne používanie prístroja.

24. Tento prístroj by nemali používať ľudia (vrátane detí) so zníženou fyzickou, zmyslovou alebo mentálnou poruchou, alebo s nedostatkom skúseností a znalostí, pokiaľ im pri používaní nebol poskytnutý dozor osobou, ktorá je zodpovedná za ich bezpečnosť. Dohliadnite na deti a uistite sa, aby sa s prístrojom nehrali.

Špeciálne bezpečnostné inštrukcie

- Keď kanvicu naplňate vodou, používajte iba studenú vodu.
- Úroveň vody v kanvici musí byť medzi značkou MAX a MIN.
- Keď chcete zložiť kanvicu z podstavca, musí byť vypnutá.
- Vždy sa uistite, že je veko tesne uzavreté.
- Podstavec a vonkajšie časti prístroja nesmie byť mokré.
- Telo kanvice musí sedieť na podstavci.

Prvé použitie kanvice

• Pred použitím kanvicu naplňte vodou do maximálnej úrovne a dajte variť. Vodu vylejte a proces znovu opakujte.

- Keď kanvicu naplňate vodou, musí byť vždy vypojený zo zásuvky.
- Kanvicu naplňte vodou do požadovanej úrovne. Kanvicu neprepĺňajte, aby z nej nepretekala voda. Sledujte ukazovatele úrovne vody. Vodu do kanvice môžete napúšťať otvorom na nalievanie, alebo otvoriť veko. Po naplnení vodou nezabudnite zavrieť veko, pretože inak sa prístroj po použití nevypne.
- Vodu nenaplňujte menej ako značka MIN, aby sa kanvica pri ohrievaní nepoškodila.
- Vodu nenaplňujte viac než značka MAX.
- Po uvarení vody sa prístroj automaticky vypne. Kanvicu vypojte z hlavného elektrického napájania. Pri nalievaní neotvárajte veko kanvice. Ak je kanvica preplnená, môže z nej pretekať vriaca voda. Kanvica musí byť používaná s podstavcom.
- Toto zariadenie je určené na používanie v domácnosti a v podobných zariadeniach ako:

Kuchynské priestory v obchodoch, kanceláriách a v iných pracovných zariadeniach.

Na statkoch.

V hoteloch, motelloch a iných obytných zariadeniach.

V zariadeniach typu nocľaháreň.

Inštrukcie na použitie

1. Podstavec položte na suchý, hladký a rovný povrch.
2. Kanvicu naplňte vodou. Nепreplňte ju. Sledujte ukazovatele úrovne vody.
3. Položte kanvicu na podstavec.
4. Elektrické zapojenie
 - Skontrolujte, či elektrické napätie, ktoré máte v úmysle použiť, je rovnaké ako pre kanvicu. Detaily môžete nájsť na štítku, ktorý je na podstavci kanvice.
 - Prístroj zapájajte iba do správne nainštalovanej 220-240 V 50 / 60Hz zásuvky.
5. Prístroj zapnite do pozície "1". Kontrolné svetielko na ukazovateli vody ukazuje, že sa voda začala variť.
6. Po uvarení vody sa prístroj automaticky vypne. Kanvicu vypojte z hlavného zdroja napájania. Pri nalievaní veko kanvice neotvárajte.

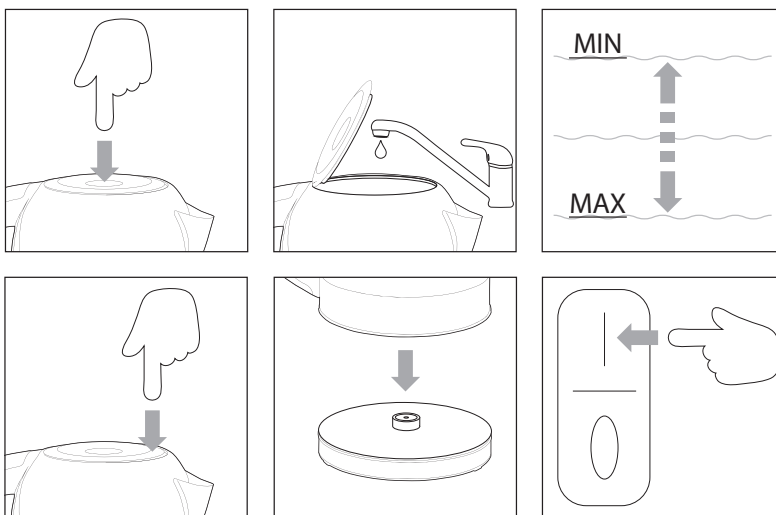

Slovenská verzia návodu je presným prekladom originálneho návodu výrobcu.

Fotografie použité v návode sú len ilustračné a nemusia sa presne zhodovať s výrobkom.

Ako sa o prístroj starať

Vonkajšie časti prístroja utrite mäkkých vlhkou handričkou alebo hubkou. Usadené škvryny odstráňte handričkou namočenou v slabom tekutom čistiacom prostriedku. Nepoužívajte abrazívne prostriedky ani drôtenky. Prístroj nesmie byť za žiadnych okolností ponorený do vody alebo do iných kvapalín. Čas od času sa v kanvici môže vytvoriť vodný kameň (záleží na vode), ktorý sa väčšinou usadzuje u vykurovacieho telesa a znižuje tak jeho výkonnosť. Tvorba kameňa tiež záleží na tvrdosti vody vo vašom okolí a na tom, ako často prístroj používate. Vodný kameň nie je škodlivý nášmu telu. Ale môžeme si ho naliať do nápoja, ktorý si pripravujeme a vodný kameň tak môže poškodiť chuť nápoja. Kanvicu môžete pravidelne zbavovať vodného kameňa týmito spôsobmi:

Odstránenie vodného kameňa

Pravidelne odstraňujte vodný kameň z kanvice. Najmenej dvakrát za rok.

1. Kanvicu naplňte zmesou z jednej tretiny octu a dvoch tretín vody, až po úroveň MAX. Kanvicu zapnite, nechajte obsah uvariť, kým sa kanvica nevypne.
2. Zmes nechajte vnútri kanvice cez noc.
3. Ráno zmes vylejte z kanvice.
4. Kanvicu naplňte vodou do úrovne MAX a uvarte ju.
5. Uvarenú vodu z kanvice vylejte.
6. Potom kanvicu vypláchnite čistou vodou.

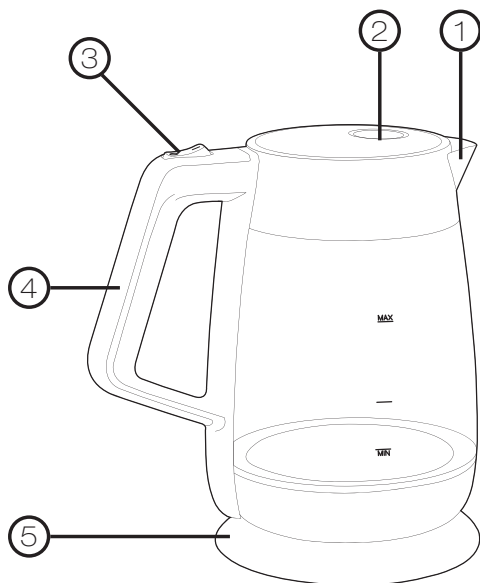

1. Výlevka
2. Tlačítko pro otvorenie veka
3. Spínač
4. Držadlo
5. Podstavec

Technické parametre:

Napätie: 220-240 V~

Frekvencia: 50 Hz-60 Hz

Výkon: 1850-2200 W





Köszönjük, hogy megvásárolta termékünket.

Használat előtt kérjük olvassa el a használati útmutatót, így megelőzheti az eszköz helytelen használatát.

Általános biztonsági előírások

1. Mielőtt a kannát működésbe helyezné, figyelmesen olvassa el a használati utasítást.
2. Kérjük, őrizze meg a használati útmutatót, a vásárlást igazoló nyugtát és a garancia levelet, és ha lehetséges, a doboz belső csomagolását.
3. A vízforralót tartsa gyermekektől elzárva. Gyermekeknek ne hagyja felügyelet nélkül használni a vízforralót.
4. Ellenőrizze, hogy az elektromos feszültség, amit kíván használni az ugyanaz, mint a vízforralóé. A részletek megtalálhatók az adattáblán az alátét alján. Ha a feszültség nem ugyanaz, forduljon a kereskedőhöz és a készüléket ne használja.
5. Ha nem használja a kannát, akkor tisztítsa meg, öntse ki a tartalmát, vagy ha feltölti, kapcsolja ki, és húzza ki a készüléket.
6. Ne töltse túl a kanna feletti maximális szintet a mutatók szerint. Ha a kanna túltöltött, akkor folyhat belőle a forró víz. Amikor a kancsót vízzel tölti, hideg vizet használjon.
7. A tűzveszély megelőzése érdekében ne használja a készüléket gyúlékony vagy robbanásveszélyes anyagok közelében. A készüléket vagy annak részeit ne használja vagy helyezze közel a gáz és az elektromos égők.
8. Ne hagyja hogy a készülékből a kábel lógjon le az asztalról vagy konyhapultról. Kerülje a kábel érintkezését forró felületekkel.
9. Amikor húzza ki a készüléket a fali aljzatból, fogja meg és húzza ki a dugót, ne a kábelt húzza. A kábel megsérülhet, vagy akár áramütést okozhat.
10. Ha a kábel vagy az eszköz sérült, vagy például leesik a földre, akkor ki kell cserélni, vagy javítani a gyártó, szolgáltató, vagy más hasonlóan képzett személy által, a veszély elkerülése érdekében.
11. Ne érintse meg a forró alkatrészeket. Használja a fogantyúkat vagy gombokat.
12. Amikor működésbe van a kanna, a forró gőzhöz ne érintse az arcát, mert megégetheti magát.
13. Ha a készüléket fa felületen használja, használjon alátétet, hogy ne károsítsa a felületet.
14. Mindig győződjön meg róla, hogy bezárta a fedelet, nehogy megégesse magát.
15. Megégetheti magát, ha vízforralás közben kinyitja a forraló fedelét.
16. Legyen különösen óvatos, amikor a kannával a kezében mozog. Soha ne nyissa fel a fedelet. Mindig a fogantyúnál fogja meg a kannát.
17. Ne kapcsolja be a kannát, ha az üres.
18. A készüléket semmilyen körülmények között ne mártsa vízbe vagy más folyadékba. Ne tartsa a kancsót a kezében, amikor van nedves vagy vize. Ha a készülék vizes vagy nedves, azonnal húzza ki a hálózati csatlakozót. Talapat és a külső a kanna nem ellenálló a víznek, mindig száraz helyen tartsa.
19. A kannát az állvánnyal együtt kell használni, ne használja az állványt más célokra.
20. Ha a kannában fő a víz, vagy kevéssel a forrás előtt van, ne nyissa fel a fedelét, mert megégetheti magát.
21. Amennyiben a készülék be van kapcsolva, vigyázzon rá, hogy ne csepegjen a gombokhoz a víz, mert bejuthat a készülék belsejébe, és meghásozhat.
22. Kérjük, ne töltse túl a kannát. Nézze a vízszint mutatókat. A vízszint a kanna között kell lennie a

MAX és MIN. Ha a kannát túltölti meghibásodhat és tönkretetheti a készüléket.

23. Rendszeresen távolítsa el a készülékből a lerakodott vízkőt, befolyásolhatja a készülék rendes működését.

24. Ezt a készüléket nem használhatják gyerekek, vagy csökkent fizikai, érzékszervi, vagy szellemi képességű személyek, vagy olyan személyek, akiknek nincs elegendő gyakorlata a készülékkel, vagy nincs egy felügyelő személy a készülék mellett, aki felelős a készülékért és a biztonságért. Vigyázzon, hogy a gyermekek ne játszanak a készülékkel.

Speciális biztonsági instrukciók

- Ha a kanna tele van vízzel, hideg vizet használjon.
- A víz szintje a kanna között kell lennie a MAX és MIN.
- Ha le akarja venni a kannát az alapról, ki kell azt kapcsolni.
- Mindig ellenőrizze, hogy a fedél szorosan le van zárva.
- Alap és az eszköz külseje nem lehet vizes.
- A kanna testének az alaplapon kell lennie.

A kanna első használata

• Használata előtt töltsse fel a kannát vízzel a maximális szintig, és hagyja főni. Öntse ki a vizet, és ismételje meg a folyamatot.

- Amikor a kancsót vízzel tölti mindig húzza ki a konnektorból.
- Töltsse fel a kannát vízzel a kívánt szintig. Ne töltsse túl a kannát a túlfolyó vizet öntse ki belőle. Nézze a vízszint mutatókat. Vizet az edénybe lehet átitatott kiöntőnyílás, vagy kinyitja a fedelet. Vízzel való feltöltése után, zárja le a fedelet, különben a készülék nem kapcsol ki használat után.
- Ne töltsse a vizet alábbi MIN jelzés, hogy a kanna forralás közben ne okozzon károkat.
- Ne töltsse ki a víz felett a MAX jelzést.
- Miután a víz felforrt, a készülék automatikusan kikapcsol. Húzza ki a tápfeszültséget. Ne nyissa ki a fedelet, amikor önti a vizet a kancsóból. Ha a kanna túltöltött, akkor folyhat a forró víz belőle. Mindenképp a kannához kell használni az állványt.
- Ez a készülék a következő helyeken használható:

Konyhai helyiségekbe, üzletekben és irodákban
farmokon

hotelekben, motelekben és más lakott épületekben
éjszakai szállást nyújtó helyeken.

Instrukciók használatához

1. Helyezze a bázist egy száraz, sima felületre.
2. Töltse meg a kannát vízzel. Ne terhelje meg. Nézze a vízszint mutatókat.
3. Helyezze a kannát az állványra.
4. Elektromos csatlakozások
 - Biztosítani kell, hogy az elektromos feszültség, amit kíván használni az ugyanaz, mint a vízforraló. A részletek megtalálhatók adattáblán alapján az a kanna.
 - csatlakoztassa a készüléket csak egy megfelelően telepített 220-240 50 / 60Hz konnektorba.
5. Kapcsolja be a készüléket a helyzetben , ' 1 , ' . A készülék fényjelzésének mutatója azt mutatja, hogy a víz forrni kezdett.
6. Amikor a víz felforrt, a készülék automatikusan kikapcsol. Húzza ki a fő energiaforrást. A víz kiöntése közben ne nyissa ki a fedelet a kanna.

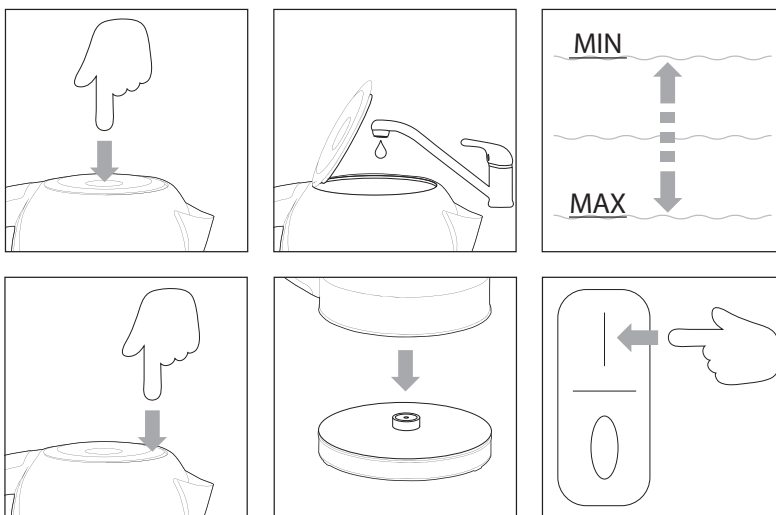

A magyar használati utasítás a gyártótól kapott verzió pontos fordítása.

A kézikönyvben használt fényképek csak illusztrációk, nem egyeznek meg pontosan a termékkel.

Ako o přístroj starat

A készülék külsé részzeit törölje át puha nedves törölkendővel vagy szivaccsal. A foltokat finom mosogató szerbe mártott törölkendővel tudja eltávolítani. Ne használjon maró anyagokat, vagy drótkéfért vagy egyéb anyagokat, amelyek károsíthatják a készülék anyagát. A készülék semmilyen körülmények között nem mátható vízbe vagy más folyadékba. Időről időre a kannában vízkő rakódhat le (a víz minőségétől függ), amely leggyakrabban a fűtőtest környékén rakódik le és gátolja a helyes működést. A vízkőlerakódás attól függ milyen keménységű víz van a környezetében. A vízkő nem káros az egészségünkre. Viszont elronthatja az ital ízét, amelyet a forralt víz használatával készít. A vízkövet a következő módszerrel eltávolíthatja:

Vízkő rendszeres eltávolítása

Rendszeresen távolítsa el a vízkövet a kannából. Legkevesebb évente kétszer.

1. Töltse meg a kannát egy harmad rész ecettel és két harmad rész vízzel, a MAX jelzésig. A kannát kapcsolja be és hagyja a keveréket felfőni, amíg a kanna ki nem kapcsol.
2. A keveréket hagyja a kannában éjszakára
3. Reggel öntse ki a keveréket a kannából
4. Töltse meg a kannát a MAX jelzésig és forralja fel a vizet
5. A forralt vizet a kannából öntse ki
6. Öblítse át a kannát tiszta friss vízzel

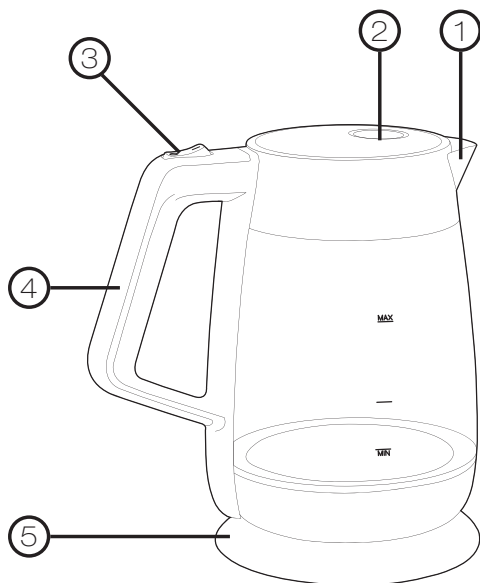

1. Kiöntő
2. Gomb a fedél felnyitására
3. Kacsoló
4. Fogantyú
5. Alátét

Műszaki adatok:

Feszültség: 220-240 V~

Frekvencia: 50 Hz-60 Hz

Teljesítmény: 1850-2200 W





Dziękujemy za zakup naszego produktu.

Przed użyciem prosimy starannie przeczytać tę instrukcję.

Ogólna instrukcja bezpiecznego użytkowania

1. Przed przystąpieniem do uruchamiania czajnika należy dokładnie zapoznać się z treścią instrukcji obsługi.
2. Należy przechować instrukcję obsługi, dokument kupna, kartę gwarancyjną i jeżeli jest to możliwe całość opakowania.
3. Nie pozostawiać czajnika w zasięgu dzieci. Nie zezwalać dzieciom na obsługiwanie czajnika bez dozoru.
4. Sprawdzić, czy zainstalowane napięcie jest zgodne z napięciem podanym na tabliczce znamionowej czajnika. Szczegóły podane są na tabliczce znamionowej umieszczonej na podstawie czajnika. Jeżeli napięcie nie spełnia wymogów podanych na tabliczce znamionowej należy skontaktować się ze sprzedawcą i nie używać urządzenia.
5. Jeżeli czajnik nie jest używany, jest czyszczony, jest wylewana woda lub jest napełniany należy go wyłączyć a urządzenie odłączyć od zasilania.
6. Nie napełniać czajnika powyżej poziomu maksymalnego. Jeżeli w czajniku znajduje się nadmiar wody, może z niego wylewać się wrząca woda. Do napełniania czajnika używać tylko zimną wodę.
7. Aby uniknąć zagrożenia pożarowego, urządzenia nie użytkować w obecności substancji łatwopalnych lub wybuchowych. Urządzenia nie użytkować, ani nie umieszczać w pobliżu palników gazowych i elektrycznych.
8. Przewód zasilający nie powinien zwisać przez obrzeże stołu lub szafek kuchennych. Uważać, aby przewód nie dotykał powierzchni gorących.
9. Przy odłączaniu urządzenia z gniazda wtykowego, należy uchwycić wtyczkę i wyciągnąć ją z gniazda, nie ciągnąć za przewód. Przewód mógłby zostać uszkodzony i spowodować porażenie prądem elektrycznym.
10. Jeżeli przewód zasilający jest uszkodzony lub urządzenie uległo uszkodzeniu np. w wyniku uderzenia o podłogę, musi zostać wymieniony lub naprawione przez producenta, zakład serwisowy lub osobę posiadającą właściwe uprawnienia, aby uniknąć zagrożenia.
11. Nie dotykać rozgrzanych części urządzenia. Używać uchwytu lub przycisków.
12. Przy obsłudze czajnika uważać na wydobywającą się z czajnika gorącą parę, nie zbliżać do niej twarzy, uważać, aby uniknąć oparzenia.
13. Jeżeli urządzenie używane jest na powierzchni drewnianej, należy użyć podkładki, aby zapobiec uszkodzeniu powierzchni.
14. Zawsze należy upewnić się, że pokrywa jest szczelnie zamknięta, aby uniknąć poparzenia gorącą wodą.
15. Można poparzyć się, jeżeli w trakcie gotowania wody będzie otwierana pokrywa.
16. Należy zachować szczególną ostrożność przy manipulowaniu czajnikiem napełnionym gorącą wodą. Nigdy nie należy podnosić czajnika za pokrywę. Zawsze należy chwytać za uchwyt na obudowie czajnika.
17. Nie włączać czajnika, jeżeli jest pusty.
18. Nigdy nie wolno zanurzać czajnika w wodzie lub innych cieczach. Nie chwytać czajnika mokrymi lub wilgotnymi rękoma. Jeżeli czajnik jest mokry lub wilgotny należy bezzwłocznie odłączyć go od zasilania. Podstawka i zewnętrzne elementy czajnika nie są wodoszczelne, należy dbać, aby zawsze były suche.
19. Należy czajnik użytkować tylko z podstawką. Podstawkę używać do celów, do których jest

przeznaczona.

20. Jeżeli w czajniku gotuje się woda lub bezpośrednio po jej zagotowaniu nie próbować otwierać pokrywy czajnika, aby uniknąć oparzenia.

21. Przy korzystaniu z czajnika, uważać, aby do przycisków nie dostawała się woda. Woda może przeniknąć do wnętrza urządzenia i spowodować uszkodzenia.

22. Nie należy przepelniać czajnika. Obserwować wskaźnik poziomu wody. Poziom wody powinien znajdować się pomiędzy znakami MAX i MIN. Woda wyciekłaby z czajnika i mogłaby spowodować uszkodzenia.

23. Należy regularnie oczyszczać czajnik z resztek kamienia wodnego, ponieważ kamień wodny może wpłynąć negatywnie na normalne użytkowanie urządzenia.

24. Czajnika nie powinni obsługiwać ludzie (włącznie z dziećmi) o ograniczonych zdolnościach psychofizycznych lub nie posiadający wystarczającej wiedzy i doświadczenia, jeżeli nie pozostają pod bezpośrednim nadzorem osoby odpowiedzialnej za ich bezpieczeństwo. Zapewnić nadzór nad dziećmi i dbać, aby nie próbowały bawić się czajnikiem.

Specjalna instrukcja bezpieczeństwa

- Do napełniania czajnika używać wyłącznie zimnej wody.
- Poziom wody w czajniku musi znajdować się pomiędzy znakami MAX i MIN.
- Przy zdejmowaniu czajnika z podstawki, czajnik musi być wyłączony.
- Zawsze należy upewnić się, czy pokrywa jest szczelnie zamknięta.
- Podstawka i elementy zewnętrzne czajnika nie mogą być mokre.
- Czajnik musi być właściwie ustawiony na podstawie.

Pierwsze użycie czajnika

- Przed użyciem napełnić czajnik wodą do poziomu maksymalnego i wyłączyć. Wodę wylać i proces powtórzyć.
- Przy napełnianiu czajnika, czajnik musi być odłączony od zasilania.
- Czajnik napełnić wodą do wymaganego poziomu. Czajnika nie należy przepelniać, aby uniknąć wyciekania wody. Obserwować wskaźnik poziomu wody. Czajnik można napełniać przez otwór do rozlewania lub przez otwartą pokrywę. Po napełnieniu należy pamiętać o zamknięciu pokrywy, w przeciwnym wypadku, czajnik po zakończeniu gotowania nie wyłączy się.
- Nie napełniać czajnika poniżej poziomu MIN, aby uniknąć uszkodzenia czajnika w trakcie gotowania.
- Nie napełniać czajnika powyżej znaku MAX.
- Po zagotowaniu wody czajnik wyłączy się automatycznie. Należy odłączyć czajnik od zasilania. Przy nalewaniu wody nie otwierać pokrywy czajnika. Jeżeli czajnik jest przepelniony, może z niego wyciekać gorąca woda. Czajnik należy użytkować wraz z podstawką.
- Urządzenie to jest przeznaczone do użytku w gospodarstwie domowym i podobnych jak np.:

Pomieszczenia kuchenne w sklepach, biurach i innych pracowniczych pomieszczeniach socjalnych.
W gospodarstwach rolnych.

W hotelach, motelach i innych pomieszczeniach mieszkalnych.

W instytucjach typu noclegownia.

Instrukcja obsługi

1. Podstawkę umieścić na powierzchni suchej, gładkiej i równej.
2. Czajnik napełnić wodą. Nie przepelniać. Obserwować wskaźnik poziomu wody.
3. Czajnik postawić na podstawce.
4. Podłączenie do zasilania
 - Sprawdzić, czy zainstalowane napięcie jest zgodne z napięciem podanym na tabliczce znamionowej czajnika. Szczegóły podane są na tabliczce znamionowej umieszczonej na podstawie czajnika.
 - Urządzenie podłączyć tylko do prawidłowo zainstalowanego gniazda wtykowego 220-240 V 50/60Hz.
5. Urządzenie włączyć przełączając włącznik w położenie „1”. Lampka kontrolna na wskaźniku wody pokazuje, że woda zaczęła się gotować.
6. Po zagotowaniu wody urządzenie wyłączy się automatycznie. Czajnik odłączyć od głównego źródła zasilania. Przy nalewaniu nie otwierać pokrywy czajnika.

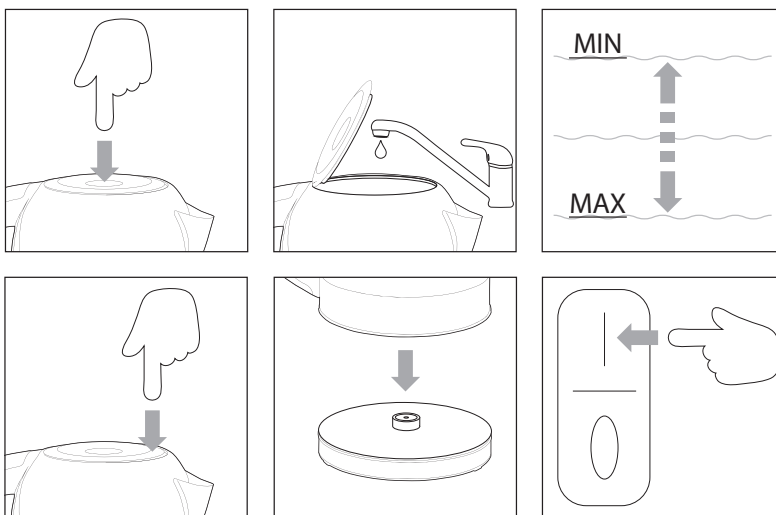

Polska wersja językowa instrukcji jest dokładnym tłumaczeniem oryginalnej instrukcji producenta. Zdjęcia wykorzystane w tym podręczniku są jedynie ilustracją i nie może dokładnie dopasować produkt.

Jak dbać o urządzenie

Zewnętrzną obudowę czajnika wytrzeć miękką wilgotną ścierką lub gąbką. Plamy usuwać używając ściereki zamoczonej w delikatnym środku czyszczącym. Do czyszczenia nie używać środków ściernych ani druciaków. Czajnika nie wolno zanurzać w wodzie lub w innych cieczach. Okresowo w czajniku osadza się może kamień wodny (w zależności od jakości wody), który w większości osadza się na grzałce i tym samym zmniejsza jej moc. Tworzenie kamienia zależy od twardości wody dostarczanej i od częstotliwości używania czajnika. Kamień wodny jest nieszkodliwy dla zdrowia. Ale po wlewaniu do przygotowywanego napoju kamień wodny może wpłynąć na smak napoju. Czajnik należy regularnie oczyszczać z kamienia wodnego stosując poniżej podany sposób:

Usuwanie kamienia wodnego

Należy usuwać regularnie kamień wodny z czajnika. Minimum dwa razy w ciągu roku.

1. Czajnik napełnić roztworem wodnym octu (1/3 octu, 2/3 wody) do poziomu MAX. Włączyć czajnik, gotować roztwór do chwili wyłączenia się czajnika.
2. Roztwór pozostawić w czajniku przez noc.
3. Rano wylać roztwór z czajnika.
4. Czajnik napełnić wodą do poziomu MAX i wodę zagotować.
5. Zagotowaną wodę wylać z czajnika.
6. Następnie czajnik wypłukać czystą wodą.

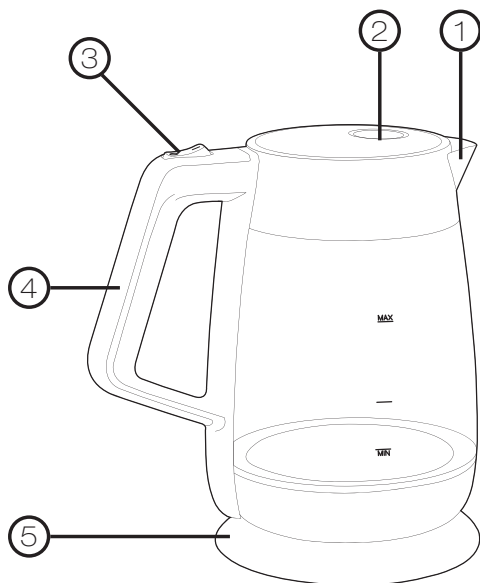

1. Wylewka „dziubek” czajnika
2. Przycisk do otwierania pokrywy
3. Włącznik/Wyłącznik
4. Uchwyt
5. Podstawka

Parametry techniczne:

Napięcie: 220-240 V~

Częstotliwość: 50 Hz-60 Hz

Moc: 1850-2200 W

