

# TUMBLE DRYER

## OWNER'S MANUAL

**PHILCO**   
*Famous for Quality the World Over*

**PDC 82 R Crown**

**Dear customer,**  
**Thank you for buying a PHILCO brand product. So that your appliance serves you well, please read**  
**all the instructions in this user's manual.**



# CONTENT

<b>SECTION 1: BEFORE PUTTING THE DRYER INTO OPERATION .....</b>	<b>2</b>
• Dry Care Symbols.....	2
• Safety information.....	3
<b>SECTION 2: PART DESCRIPTION .....</b>	<b>7</b>
• Description of controls .....	7
• Display .....	8
<b>SECTION 3: TRANSPORT AND INSTALLATION .....</b>	<b>9</b>
• Transport.....	9
• Installation Position .....	9
• Level Adjusting .....	9
• Power Supply Connection.....	9
<b>SECTION 4: APPLICATION .....</b>	<b>10</b>
• Quick start .....	12
• Select the programme .....	12
• Programme start .....	12
• Programme end .....	12
• Programme table .....	13
• Specialty drying function .....	14
<b>SECTION 5: CLEANING AND MAINTENANCE .....</b>	<b>16</b>
<b>SECTION 6: BEFORE YOU CALL THE SERVICE CENTRE .....</b>	<b>18</b>
• Malfunction display and solutions .....	18
• Precautions .....	18
<b>SECTION 7: TECHNICAL SPECIFICATIONS .....</b>	<b>19</b>
<b>SECTION 8: INFORMATION SHEET .....</b>	<b>20</b>

## SECTION 1: BEFORE PUTTING THE DRYER INTO OPERATION



**Before using your tumble dryer, please read this manual carefully and keep it for future reference.**

### Read This Manual

Inside you will find many helpful hints on how to use and maintain your tumble dryer properly. Just a little preventative care on your part can save you a great deal of time and money over the life of your tumble dryer. You'll find many answers to common problems in the chart of troubleshooting tips. If you review the chart of troubleshooting tips first, you may not need to call for service.















**CAUTION: HOT SURFACE!**



**CAUTION: RISK OF FIRE!**

### Dry Care Symbols

Please pay attention to use the drying machine if the materials of your clothes cannot be dried by it or contain the symbols as follows:

 Dry	 Normal	 Not tumble dry normal	 Do not dry
 Line dry / hang to dry	 Drip dry	 Dry flat	 In the shade
 Dry clean	 Do not dry clean	 Dry clean normal cycle with any solvent	 Dry clean normal cycle petroleum solvent only

## Safety information

### Safety notes



To prevent any damages to your and others' life or property, you have to follow the safety notes.

1. This product belongs to Category I electrical appliances, and only for drying textiles which have been washed with water in the household. Please pay attention to the safety of power use during the operation!
2. The power source with reliable earthing must be used. Its earth wire must be buried under the ground and shall not be connected with the public utilities such as city water pipe or gas pipe etc. The earth wire and null wire shall be distinguished and shall not be connected together.
3. The power wire shall be met IEC and must be able to withstand the current above 10A. To ensure your and your family's safety, please make improvement immediately if any power use at your home does not meet the above-mentioned requirements.
4. The maximum mass of dry textile material is 8 kilograms to be used in the appliance.
5. That the tumble dryer is not to be used if industrial chemicals have been used for cleaning.
6. Do not dry unwashed items in the tumble dryer.
7. Items that have been soiled with substances such as cooking oil, acetone, alcohol, petrol, kerosene, spot removers, turpentine, waxes and wax removers should be washed in hot water with an extra amount of detergent before being dried in the tumble dryer.

8. Items such as foam rubber (latex foam), shower caps, waterproof textiles, rubber backed articles and clothes or pillows fitted with foam rubber pads should not be dried in the tumble dryer.
9. Fabric softeners, or similar products, should be used as specified by the fabric softener instructions.
10. The final part of a tumble dryer cycle occurs without heat (cool down cycle) to ensure that the items are left at a temperature that ensures that the items will not be damaged.
11. The lint trap has to be cleaned frequently.
12. The lint must not to be allowed to accumulate around the tumble dryer.
13. Adequate ventilation has to be provided to avoid the back flow of gases into the room from appliance burning other fuels, including open fires.
14. **WARNING:** never stop a tumble dryer before the end of the drying cycle unless all items are quickly removed and spread out so that the heat is dissipated.
15. The exhaust air must not be discharged into a flue which is used for exhausting fumes from appliance burning gas or other fuels.
16. The appliance must not be install behind a lockable door, a sliding door or a door with a hinge on the opposite side to that of the tumble dryer. In such a way that a full opening of the tumble dryer door is restricted.
17. Keep pets away from this appliance.
18. Oil-affected items can ignite spontaneously, especially when exposed to heat sources such as in a tumble dryer. The items become warm, causing an oxidation reaction in the oil. Oxidation creates heat. If the heat cannot escape, the items can become hot enough to catch fire. Piling, stacking or storing oil-affected items can prevent heat from escaping and so create a fire hazard.

19. If it is unavoidable that fabrics that contain vegetable or cooking oil or have been contaminated by hair care products be placed in a tumble dryer they should first be washed in hot water with extra detergent-this will reduce, but not eliminate, the hazard.
20. The appliance should not be overturned during normal use or maintenance.
21. Remove all objects from pockets such as lighters and matches.
22. This appliance can be used by children aged from 8 years and above and persons with reduced physical, sensory or mental capabilities or lack of experience and knowledge if they have been given supervision or instruction concerning use of the appliance in a safe way and understand the hazards involved. Children shall not play with the appliance. Cleaning and user maintenance shall not be made by children without supervision.
23. If the power cable is damaged, it must be replaced by the manufacturer, its service agent or similarly qualified persons in order to avoid a hazard.
24. This appliance is for indoor use only.
25. The openings must not be obstructed by a carpet.
26. Children of less than 3 years should be kept away unless continuously supervised.
27. If the appliance appear high temperature abnormally, please draw the mail plug immediately.

### **Electric shock hazard**

1. Do not draw the power cord forcefully to pull out the mains plug.
2. Please do not plug/draw the mains plug with wet hands.
3. Do not damage the power cord and the power plug.

## **Injury danger**

1. Do not disassemble and install the dryer under no instruction or supervision.
2. Do not stack this dryer on washing machine without stacking kits. (if want stacking on washing machine, please purchase the Independent parts and it must be installed by the manufacturer, its service agent or similarly qualified persons in order to avoid a hazard.)
3. Do not lean on the opened door of the dryer.
4. Do not put any pyrotoxin on the dryer, such as the candle, electric cooker.

## **Damage danger**

1. Do not dry over the rated capacity.
2. Do not operate the dryer without the filter door and filter base.
3. Do not dry the clothes before being spun.
4. Do not expose the dryer directly under the sun, and indoor use only.
5. Do not install the dryer in the humid and drenching environment.
6. At the cleaning and maintenance, please do remember to pull out the power plug and do not directly wash the dryer with water.

## **Explosion danger**

Please do not dry the clothes with some flammable substances such as the coal oil, alcohol or there will be the explosion.



## SECTION 2: PART DESCRIPTION

This drawing is intended for information purposes about the individual parts and accessories of the product. Individual parts may differ depending on the model.

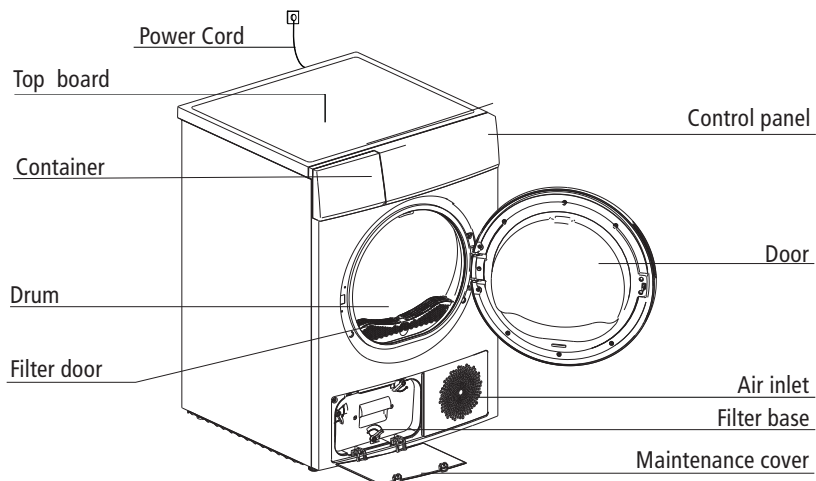



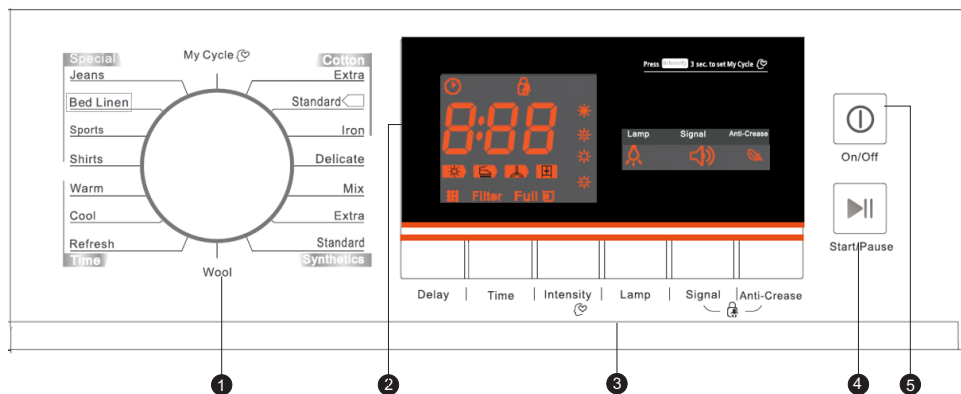







### Description of controls



1. Programme Selection knob
2. Display
3. Specialty function buttons (Delay, Time, Intensity, My Cycle, Lamp, Signal, Anti-Crease, Childlock)
4. Start/Pause button
5. On/Off button

## Display

	Delay start
	Child lock
	Remaining Time indicator/Error message
	Cycle phase status
 <b>Filter</b>	Clean filters (warning)
 <b>Full</b>	Empty water container (warning)
	Dryness level (four grades)
	Drum lamp indicator
	Signal indicator
	Anti-crease mode

## SECTION 3: TRANSPORT AND INSTALLATION

### Transport

Move cautiously. Do not grasp any salient parts of machine. The machine door cannot be used as the handle for delivery. If the dryer can't be transported erect, the dryer could be slant to right less than 30°.

### Installation Position

1. It is recommended that, for your convenience, the machine is positioned close to your washing machine.
2. The tumble dryer must be installed in a clean place, where dirt does not build up. Air must be able to circulate freely all round the appliance. Do not obstruct the front air inlet or the air intake grilles at the back of the machine.
3. To keep vibration and noise to a minimum when the dryer is in use, it should be placed on a firm and level surface.
4. The feet must never be removed. Do not restrict the floor clearance through deep pile carpets, strips of wood or similar. This might cause heat built-up which would interfere with the operation of the appliance.

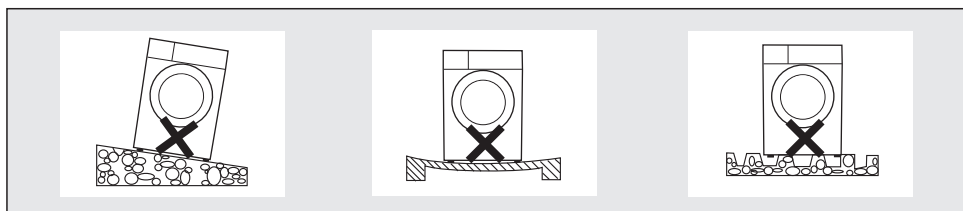

### Level Adjusting

Once in its permanent operating position, check that the dryer is absolutely level with the aid of a spirit level. If it is not, adjust the feet with a tool.

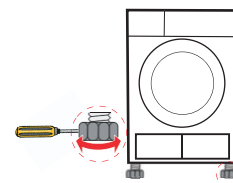

### Power Supply Connection

1. Make sure that the voltage of the power supply is the same as the electric specification of the dryer.
2. Do not connect the dryer with the power connection board, the universal plug or socket.

### Attention

Leave it to stand for 2 hours after transporting. Before first use, please use the soft fabric to clean the inside drum.











- a) Put some clean rags into the drum.
- b) Plug the power, press **On/Off**.
- c) Select the **Refresh** Programme, press **Start/Pause** button.
- d) After finishing this programme, please follow the "cleaning and routine maintenance" to clean the filter door.

During drying, the compressor and the water pump generate some noise which is entirely normal.

## SECTION 4: APPLICATION

### Advice

1. Before drying, thoroughly spin the laundry in washing machine. High spin speed can reduce the drying time and save energy consumption.
2. For uniform drying result, sort the laundry according to fabric type and drying programme.
3. Before drying, please close zips, hooks and eyelets, button up, tie fabric belts, etc.
4. Do not over dry the clothes, because over dried clothes can easily get creases or shrinkage.
5. Do not dry the articles containing rubber or similar elastic materials such as raincoats, bicycle covers and etc.
6. The door can be opened only after the programme of the drying machine is completed. Do not open the door before the programme finished, as the skin may be scalded by steam or hot surface.
7. Clean the lint filter and empty container after each use to avoid extension of drying time and energy consumption.
8. Please choose the related programme when deal with wool material clothes, to make the cloth more fresh and fluffy.
9. The weight references as follows:

 Blended Coats (about 800g)	 Jackets (about 800g in cotton)	 Jeans Trousers (about 800g)	 Towel Quilts (about 900g in cotton)
 Single Sheets (about 600g in cotton)	 Work Clothes (upper and lower) (about 1120g in cotton)	 Pajamas (about 200g)	 Shirts (about 300g in cotton)
 Undershirts (about 180g in cotton)	 Underpants (about 70g in cotton)	 Socks (about 30g in blended material)	

### Accessories

The following parts are optional for specific models.

If your dryer has following parts, please install them following the instruction below.

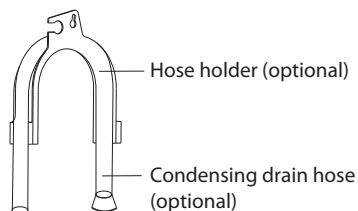

## Installation step:

Step 1: removing the drain hose from the hose connector using plier.

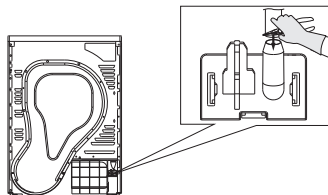

Step 2: insert the external drainage hose.

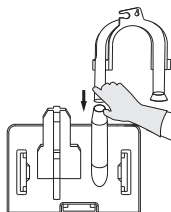

Step 3: put the hose holder on the washing basin or any other sink.

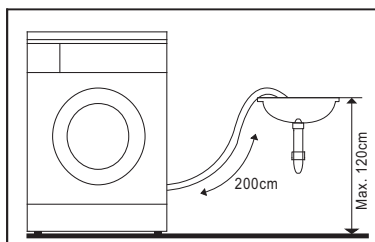

## Quick start

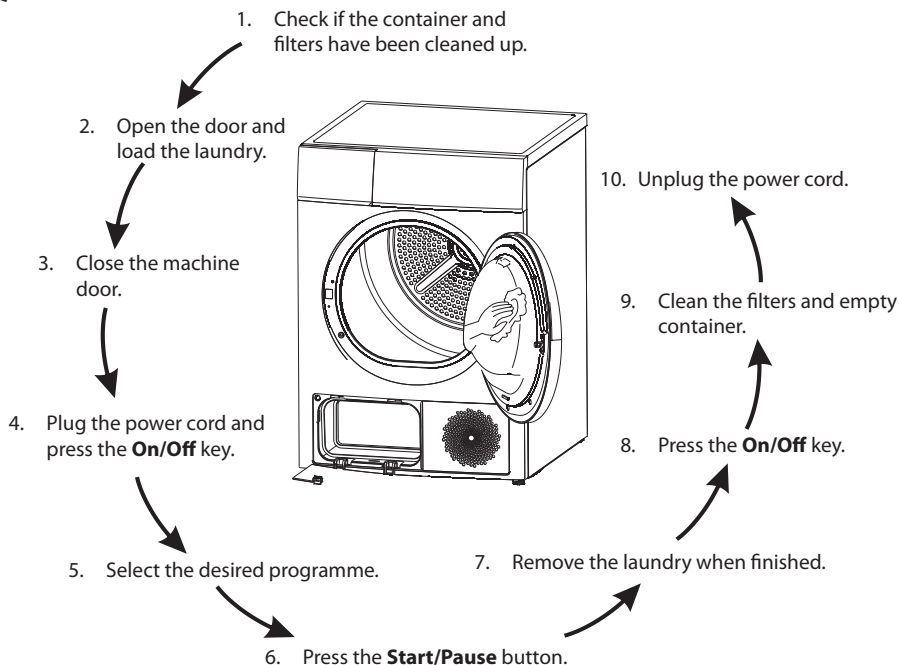

## Select the programme

1. Press the **On/Off** key when the LED display screen brighten up, rotate the programme knob to select the desired programme.
2. Select the **Delay, Time, Intensity, Signal** or **Anti-Crease** functions for additional option.
3. Press the **Start/Pause** key.

## Programme start

The drum will keep rotating after the programme start, the state light in the display area will flash in sequence, the remaining time displayed will change automatically.

Note:

Occasionally, the drum might suspend about 40 seconds during the drying procedure, but the screen displays normal. The dryer is automatic adjustment in this time and will continue operation.

## Programme end

1. The drum will stop running after the programme ends, the display will show "000", the last cycle phase status light will flash. The dryer will start Anti-crease function if user doesn't remove the load in time (refer to page 13). Please press ON/OFF key to cut off power and pull the plug out.
2. Deal with the problem according to "Malfunction display and solutions", if there is an unexpected stop during the drying procedure and the dryer shows information.

## Programme table

Programme	Weight (max)	Application/Properties	Delay	Time	
<b>Cotton</b>	For cottons and coloured made of cotton or linen.				
	Extra	8,0 kg	To dry cotton pieces of clothing. Drying level: extra dry.	Y	N
	Standard		To dry cotton pieces of clothing. Drying level: cupboard dry.	Y	N
	Iron		To dry cotton pieces of clothing. Drying level: applicable to iron.	Y	N
<b>Delicate</b>	Delicate	1,0 kg	To dry delicate laundry that is suitable for drying or laundry which is advised to be hand-washed at a lower temperature.	Y	N
<b>Synthetics</b>	For non-iron washing made of synthetic and blended fabrics, cotton.				
	Extra	3,5 kg	To dry thick or multi-layered synthetic fabrics. Drying level: extra dry.	Y	N
	Standard		To dry thin synthetic fabrics which are not ironed, such as easy care shirts, table linen, baby clothes, socks.		
Iron	To dry thin synthetic fabrics which are also to be ironed, such as knitwear, shirts.				
<b>Wool Refresh</b>	Wool	1,0 kg	You can use this program to refresh and soften your wool clothes. Its main feature is to refresh, the program is not intended for drying clothes. Once the cycle ends, remove the clothes at once and let it dry in the airy place.	Y	N
<b>Special</b>	Jean	8,0 kg	To dry jeans or leisure clothes that are spun at high speeds in the washing machine.	Y	N
	Mix	3,5 kg	If you cannot determine what the clothing's material is, please choose Mix.		
	Sports	3,0 kg	To dry sportswear, thin fabrics, polyester, which are not ironed.		
	Shirts		For easy care clothes such shirts and blouses with anti-crease mechanism for minimum ironing effort. Place clothes loosely in the dryer. Once dried, hang it on a clothes hanged.		
<b>My Cycle</b>	My Cycle	-	Define and save you favorite programme.	-	-

Programme		Weight (max)	Application/Properties	Delay	Time
Time	Warm	-	To warm clothes from minimum 10 min. to maximum 120 min (in 10 min steps).	Y	Y
	Cool	-	To air clothes without blowing hot air from minimum 10 min to maximum 30 min (in 10 min steps).		
	Refresh	1,0 kg	To refresh the clothes that have been kept at closed environments for a long time from minimum 20 min to maximum 150 min (in 10 min steps).		

Note:

1. □ This symbol means the energy efficiency test programme “standard cotton programme”, which is most suitable to dry normal cotton load at rated load capacity.
2. The programmes above are only recommended for using, users can choose the appropriate programme according to the personal habits. Thick and multi-layered fabrics, e.g. bedlinen, jeans, jackets etc., are not easy to dry, you'd better choose Jeans programme and maximum drying intensity level.

## Specialty drying function

1. Instruction to the **Delay** drying procedure  
To delay the drying programme from 0 hour to 24 hours. The delay time means the programme will start after x hours. When the delay programme starts, the time starts to decrease on the display and the  icon blinks.  
Steps in details
  1. Load your laundry and make sure the machine door is closed.
  2. Press the **On/Off** button, then to turn the programme selector knob and select a desired program.
  3. You can select the **Anti-crease** or **Signal** functions according to your need.
  4. To press the **Delay** key.
  5. Continue to press the **Delay** to select the delay time.
  6. After the **Start/Pause** key is pushed, the dryer is at the run condition. The drying procedure will be automatically performed when the delay time is over.
  7. If you push the **Start/Pause** button again, the delay function will be paused.
  8. If you want to cancel the “Delay” function, please press the **On/Off** button.
2. Instruction of the **Time** function  
When the time programme is selected, the **Time** button can be used to adjust the drying time in 10 min. steps. The maximum time is 150 min.
3. Instruction of the **Intensity** function  
Used to adjust the dryness level of the laundry. The level has four grades.  
The drying time increases 3 minutes in every grade.
  1. The intensity function can be activated only before the programme start.
  2. Press the **Intensity** button repeatedly to select the drying time.
  3. Except the **Cotton Iron**, **Delicate**, **Synthetic Iron**, **Wool**, **Time**, all the other programmes can be setted the **Intensity** function.



4. Instruction of the **My cycle** function  
Used to define and save your favorite programmes that are used frequently.
  1. Use the programme selector to select the required programme and other drying functions.
  2. Press and hold the **Intensity** button for 3 seconds until the display flashing and the required programme has been saved.
  3. Turn the programme selector to the **My Cycle** position, you can start your favorite programmes. If you want to change the **My Cycle** settings, repeat the steps (1) and (2).
  
5. Instruction of the **Lamp**  
The lamp inside the drum will lighten about 3 minutes when the button pressed or 1 minute the door opened.
  
6. **Signal**  
Set up the buzzer on or off. In general condition, the buzzer is on. Please press it if needed.  
When the buzzer on:
  - (1) The dryer will give the leading sound if press the extra function buttons.
  - (2) If the dryer is running, rotate the function choosing knob, the dryer will remind the operator it is an invalid choose.
  - (3) When the drying programme is done, the buzzer will also remind the user.
  
7. Instruction of the **Anti-Crease** function  
At the end of the drying cycle, the anti-crease operation time is 30 minutes (default) or 120 minutes (selected).  
The **Anti-Crease** light shall illuminate when the anti-crease function is selected. This function prevents the laundry from creases. The laundry can be removed during the anti-crease phase. Except **Cool**, **Refresh** and **Wool**, all the other programmes have this function.
  
8. Instruction of the **Child Lock** feature
  1. This machine incorporates a special child safety lock, which can prevent children from carelessly pressing keys or making the faulty operation.
  2. When the dryer is at the operation state, press the **Anti-Crease** and **Signal** buttons at the same time for over 3 seconds to start child lock function. When child lock function is set, the display will show "🔒" icon and no key can effect to the dryer except **On/Off** button. Under the start state of the child lock, the **Anti-Crease** and **Signal** buttons shall be pressed at the same time for over 3 seconds to release the child lock function.

## SECTION 5: CLEANING AND MAINTENANCE

**BEFORE CLEANING, REGULAR MAINTENANCE OR ANY ANOTHER HANDING OF THE APPLIANCE, APART FROM ITS OPERATION, ALWAYS CHECK THAT YOU HAVE DISCONNECTED ITS POWER PLUG FROM THE POWER SOCKET.**

### Empty the water container

1. Hold and pull out the water container with two hands;
2. Tilt the water container, pour out the condensed water into basin;
3. Install the water container.

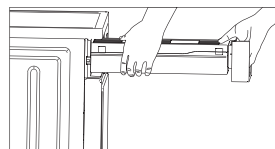

#### WARNING:

1. Empty the water container after each use, the programme will be paused and the “” icon will flash if the water container is full during the drying process. After the container emptied, the dryer can be restarted by pressing **Start/Pause** button.
2. Do not drink the condensed water
3. Do not use the dryer without the water container.

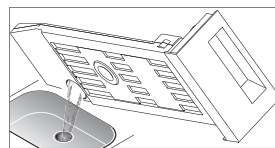

### Clean the filter door

1. Open the door.
2. Take out the filter door.
3. Clean the filter door; wipe off the scrap threads accumulated on the filter door.
4. Reinstall the filter door.

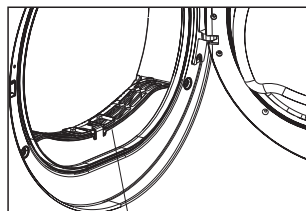

Filter door

### Clean filter base

1. Open the filter cover.
2. Unscrew both locking levers towards each other.
3. Clean the filter base completely.
4. Re-insert the filter base!
5. Screw both locking levers.
6. Close the filter cover flap until it locks into position.

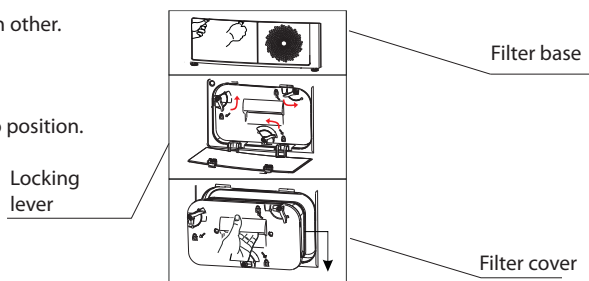

#### NOTE!

1. The fluff accumulated on the filter will block the air circulation, which will cause the extension of drying time and energy consumption;
2. Do disconnect the power cord before cleaning!
3. Do not operate the dryer without the filter!
4. Clean the filter after each use to prevent lint accumulation inside the dryer.

## Clean heat exchanger

As necessary, approx. once every 2 months, remove the fluff from the heat exchanger using the sponge or soft brush.

When doing this, please use gloves.

### Note:

The fluff can be removed more easily if it is first dampened e. g. with a laundry dampener.

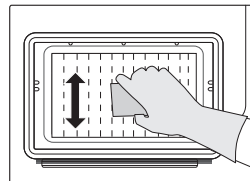



## SECTION 6: BEFORE YOU CALL THE SERVICE CENTRE

Only authorized technicians can carry out repairs.

Before you call customer service, please check if you have deal with the fault by yourself or if you have follow the user instructions.

A technician will charge you for advice, even during the warranty period.

### Malfunction display and solutions

Display	Reason	Solutions
 is flashing	Container is full	Empty container
	Water pump failure or water level sensor failure	Please contact your local service center if the problem persists
E32	Humidity sensor failure	
E33	Temperature sensor failure	
 is flashing	Filter is plug up or environment temperature is too high	Clean filter and confirm the ambient temperature
		Please contact your local service center if the problem persists

### Precautions

Problem	Solution
<ul style="list-style-type: none"> <li>Display does not light up</li> </ul>	<ul style="list-style-type: none"> <li>Check if the main plug is inserted.</li> <li>Check if the programme is selected.</li> <li>Check the main power supply.</li> </ul>
<ul style="list-style-type: none"> <li>Dryer does not start</li> </ul>	<ul style="list-style-type: none"> <li>Check if the start button is pushed.</li> <li>Check if the door is entirely closed.</li> </ul>
<ul style="list-style-type: none"> <li>Door is open by itself.</li> </ul>	<ul style="list-style-type: none"> <li>Press door until it "clicks" into position.</li> <li>Check if the clothes is over load.</li> </ul>
<ul style="list-style-type: none"> <li>Degree of dryness is not reached or drying time too long</li> </ul>	<ul style="list-style-type: none"> <li>Clean the filter door and filter base.</li> <li>Use the appropriate programme.</li> <li>Keep the Air inlet clear.</li> </ul>

If you cannot deal with the faulty by yourself and need help:

1. Press the key **On/Off**.
2. Pull out the mains plug and call the service.

## SECTION 7: TECHNICAL SPECIFICATIONS

Power supply	220-240V ~ 50Hz
Rated power	850 W
Refrigerant	R134a
Ambient temperature	+5 ~ +35°C
Overall Size (h x w x d)	85 x 59,5 x 64 cm
Rated Drying Capacity	8.0kg
Net Weight	52kg
GWP	1430
CO <sub>2</sub> - eq	0.436T

**The above provided data may change without prior notice.**

Contains fluorinated greenhouse gases covered by the Kyoto Protocol.  
Hermetically sealed

**Note:**

1. The rated capacity is the maximum capacity, make sure that the dry clothes which are loaded to the appliance do not exceed the rated capacity each time.
2. Do not install the tumble dryer in a room when there is a risk of frost occurring. At temperatures around freezing point the tumble dryer may not be able to operate properly.
3. There is a risk of damage if the condensed water is allowed to freeze in the pump, hoses and / or condensed water container.

Quantity of refrigerant 305 g

## SECTION 8: INFORMATION SHEET

**Philco brand: PHILCO** 

Brand	Philco
Product number	PDC 82 R Crown
Drying capacity (kg) - cotton	8
Condensation clothes dryer	
Power efficiency class (A+++ ... highest efficiency up to D... lowest efficiency)	A++
Weighted annual power consumption (kWh)*	236
Automatic drum dryer	
Power consumption (kWh) - power consumption on "standard program for cotton with full and half loads"	1.97/1.08
Power input when turned off (W)	0.01
Power input when in stand-by (W)	0.8
Weighted duration of "standard program for cotton with full and half loads" (min.)	127
Weighted duration of "standard program for cotton with full loads" (min.)	170
Weighted duration of "standard program for cotton with half loads" (min.)	95
Condensation efficiency class (A ... highest efficiency up to G... lowest efficiency)	B
Average condensation efficiency of "standard program for cotton with full and half loads" (%)	80.5
Average condensation efficiency of "standard program for cotton with full and half loads" (%)	80.5
Average condensation efficiency of "standard program for cotton with full and half loads" (%)	80.5
Acoustic power level of "standard program for cotton with full and half loads" dB (re 1pW)	66
Operation	free standing
Dimensions cm (h × w × d)	85 × 59.5 × 64 cm
Weight (kg)	52

The standard program for washing cotton used with half and full loads is the standard washing program, to which the information contained on the energy rating label on the information sheet relates. This program is suitable for drying standard wet cotton laundry and is the most effective program in respect to power consumption.

- \* Power consumption of “X” kWh per year is based on 160 standard drying cycles in the standard cotton program with half and full loads and consumption in the low power consumption modes. Actual power consumption per cycle will depend on how the appliance is used.
- \*\* Noise level according to European norm EN 60704.  
The program settings for testing are in accordance with the EN 60456-2011 standard.

## INSTRUCTIONS AND INFORMATION REGARDING THE DISPOSAL OF USED PACKAGING MATERIALS

Dispose of packaging material at a public waste disposal site.

### DISPOSAL OF USED ELECTRICAL AND ELECTRONIC APPLIANCES



The meaning of the symbol on the product, its accessory or packaging indicates that this product shall not be treated as household waste. Please, dispose of this product at your applicable collection point for the recycling of electrical & electronic equipment waste. Alternatively in some states of the European Union or other European states you may return your products to your local retailer when buying an equivalent new product. The correct disposal of this product will help save valuable natural resources and help in preventing the potential negative impact on the environment and human health, which could be caused as a result of improper liquidation of waste. Please ask your local authorities or the nearest waste collection centre for further details. The improper disposal of this type of waste may fall subject to national regulations for fines.

#### **For business entities in the European Union**

If you wish to dispose of an electrical or electronic device, request the necessary information from your seller or supplier.

#### **Disposal in other countries outside the European Union**

If you wish to dispose of this product, request the necessary information about the correct disposal method from local government departments or from your seller.



This product meets all the basic EU regulation requirements that relate to it.

Changes to the text, design and technical specifications may occur without prior notice and we reserve the right to make these changes.



# SUŠIČKA

## NÁVOD K OBSLUZE

**PHILCO** 

*Famous for Quality the World Over*

**PDC 82 R Crown**

**Vážený zákazníku,**

**Děkujeme, že jste zakoupil výrobek značky PHILCO. Aby váš spotřebič sloužil co nejlépe, přečtěte si všechny pokyny v tomto návodu.**

---

# OBSAH

<b>ČÁST 1: PŘED UVEDENÍM SUŠIČKY DO PROVOZU .....</b>	<b>2</b>
• Symboly pro sušení.....	2
• Všeobecné bezpečnostní informace .....	3
<b>ČÁST 2: POPIS PŘÍSTROJE .....</b>	<b>7</b>
• Popis ovládacího panelu .....	7
• Ikony na displeji.....	8
<b>ČÁST 3: PŘEPRAVA A INSTALACE .....</b>	<b>9</b>
• Přeprava .....	9
• Umístění instalace.....	9
• Vyrovnání spotřebiče .....	9
• Připojení k síti.....	9
<b>ČÁST 4: POUŽITÍ .....</b>	<b>10</b>
• Rychlé spuštění.....	12
• Výběr programu .....	12
• Spuštění programu .....	12
• Ukončení programu.....	12
• Tabulka programů .....	13
• Speciální funkce sušičky.....	14
<b>ČÁST 5: ČIŠTĚNÍ A ÚDRŽBA.....</b>	<b>16</b>
<b>ČÁST 6: NEŽ ZAVOLÁTE DO SERVISU .....</b>	<b>18</b>
• Chybové kódy a řešení.....	18
• Řešení obtíží .....	18
<b>ČÁST 7: TECHNICKÉ SPECIFIKACE.....</b>	<b>19</b>
<b>ČÁST 8: INFORMAČNÍ LIST .....</b>	<b>20</b>

## ČÁST 1: PŘED UVEDENÍM SUŠIČKY DO PROVOZU



**Před použitím sušičky si prosím pozorně přečtete tento návod a uschovejte jej pro další použití.**

### Přečtete si tento návod

V návodu jsou uvedeny důležité informace o správném používání a údržbě sušičky. Správná údržba a péče o vaši sušičku prodlouží její funkčnost a dobu provozu. Naleznete zde i užitečné rady při řešení problémů. Pokud nebude sušička fungovat správně, zkontrolujte rady v kapitole řešení problémů a můžete možnou závadu odstranit sami bez nutnosti kontaktování servisu.















**VAROVÁNÍ: HORKÝ POVRCH!**



**UPOZORNĚNÍ: RIZIKO POŽÁRU!**

### Symbyly pro sušení

Dbejte opatrnosti při používání sušičky, když je materiál oblečení nevhodný pro sušení v sušičce nebo obsahuje některý z následujících symbolů:

 Sušení	 Normální	 Nesušit normálně	 Nesušit v sušičce
 Sušit narovnané / sušit zavěšené	 Nechat okapat	 Sušit naplocho	 Sušit ve stínu
 Čistit chemicky	 Nečistit chemicky	 Čistit chemicky normálním cyklem s jakýmkoli rozpouštědlem	 Čistit chemicky normálním cyklem pouze s petrolejovým rozpouštědlem

## Všeobecné bezpečnostní informace

### Bezpečnostní upozornění



Abyste zabránili ohrožení života nebo ztráty na majetku, dodržujte následující bezpečnostní upozornění.

1. Tento výrobek spadá do I. kategorie elektrických spotřebičů a je určen pouze pro sušení textilií, které byly myty v domácnosti. Věnujte zvýšenou pozornost bezpečnosti používané elektrické energie při provozu!
2. Používejte pouze řádně uzemněnou síťovou zásuvku. Uzemňovací drát musí být přiveden až k zemi a nesmí být připojen k veřejným službám, jako jsou městský vodovodní systém nebo plynový rozvod apod. Uzemňovací a nulový drát musí být rozlišeny a nesmí být vzájemně propojeny.
3. Napájecí drát musí splňovat nařízení IEC a musí být schopen odolat proudu více než 10 A. Abyste zajistili bezpečnost svou i vaší rodiny, neprodleně proveďte nápravná opatření, pokud napájení ve vaší domácnosti neodpovídá výše uvedeným požadavkům.
4. Maximální množství suchého prádla, které je možné v sušičce sušit, je 8 kg.
5. V tomto typu sušičky je zakázáno používat prostředky pro chemické sušení.
6. Nesušte nevyprané prádlo v sušičce.
7. Prádlo, které bylo zašpiněno látkami, jako jsou stolní olej, aceton, alkohol, benzín, petrolej, odstraňovač skvrn, terpentýn, vosk nebo odstraňovač vosku, je třeba prát v horké vody s extra množstvím pracího prášku, před vložením a sušením v sušičce.

8. Kousky prádla, jako jsou pěnová guma (latexová pěna), koupací čepice, nepromokavé textilie, gumové části a oděvy a polštáře vybavené pěnovými gumovými podložkami, nesmí být sušeny v sušičce.
9. Aviváže a podobné lásky musí být používány v souladu s instrukcemi od výrobce aviváže.
10. Konečná fáze cyklu sušení se nazývá „ochlazovací fáze“ (sušička již nehřeje) a slouží k tomu, aby prádlo po dokončení cyklu sušení nebylo příliš horké a nedošlo k opaření.
11. Pravidelně čistěte výstupní filtr, na kterém se usazují kousky tkaniny.
12. Kousky tkaniny se nesmí hromadit okolo sušičky.
13. Zajistěte dostatečnost ventilaci, abyste zabránili zpětnému proudění plynů do místnosti od spotřebiče hořících plynů včetně otevřeného ohně.
14. **VAROVÁNÍ:** nikdy nezastavujte sušičku před dokončením cyklu sušení, ledaže není všechno prádlo rychle vyjmuto a rozloženo, aby mohlo teplo rozptýlit.
15. Vývod vzduchu nesmí být vyveden do komína, který se používá k odsávání výparů z plynového kotle nebo jiných plynů apod.
16. Spotřebič nesmí být instalován za uzamykatelné dveře, posuvné dveře nebo dveře se závorou naproti těm u sušičky. V takovém případě je třeba nechat dvířka sušičky vždy otevřená.
17. Domácí mazlíčky uchovávejte mimo dosah sušičky.
18. Olejem zasažené prádlo se může samovolně vznítit, zvláště když je vystaveno vysoké teplotě, jako může být právě v sušičce. Takový kus prádla se zahřeje, způsobit tak oxidační reakci v oleji. Oxidace způsobuje teplo. Pokud teplo nemůže uniknout, daný kus prádla se může natolik rozehřát, že se vznítí. Hromaděním nadměrného množství prádla zašpiněného olejem může zabránit uniknutí tepla a může se tak i vznítit.

19. Pokud je to nevyhnutelné, že se musí do sušičky umístit prádlo zašpiněné rostlinným nebo kuchyňským olejem nebo výrobky pro péči o vlasy apod., je třeba takové prádlo nejdříve vyprat v horké vodě s extra množstvím pracího prášku - tím snížíte, ale úplně neodstraňujete dané riziko.
20. Spotřebič se nesmí převrátit během normálního použití nebo údržby.
21. Odstraňte všechny předměty z kapes, jako jsou zapalovače a sirky.
22. Tento spotřebič mohou používat děti starší 8 let a osoby se sníženými fyzickými, smyslovými nebo duševními schopnostmi či nedostatkem zkušeností a znalostí, pokud jsou pod dozorem nebo byly poučeny o bezpečném používání spotřebiče a rozumějí nebezpečím při nesprávném používání. Děti si nesmějí s tímto spotřebičem hrát. Čištění a údržbu nesmějí provádět děti bez dohledu dospělé osoby.
23. Pokud je poškozený napájecí kabel, musí být vyměněn výrobcem, servisním technikem nebo obdobně kvalifikovanou osobou, aby nedošlo k úrazu.
24. Toto zařízení je určeno pouze pro použití ve vnitřních prostorech.
25. Otvory nesmí být ucpané kobercem.
26. Děti mladší 3 let by měly být pod neustálým dozorem v prostoru spotřebiče.
27. Pokud zaznamenáte abnormálně vyšší teplotu spotřebiče, neprodleně odpojte zástrčku přívodního kabelu od síťové zásuvky.

### **Nebezpečí úrazu elektrickým proudem**

1. Neodpojujte spotřebič od síťové zásuvky taháním za přívodní kabel.
2. Nezapojujte ani neodpojujte přívodní kabel mokřýma rukama.

3. Nepoškožujte přívodní kabel ani zástrčku.

### **Nebezpečí úrazu**

1. Nerozebírejte ani neinstalujte sušičku bez instrukcí nebo bez dohledu.
2. Neinstalujte tuto sušičku nad pračku bez příslušného instalačního dílu. (pokud chcete instalovat sušičku nad pračku, je třeba zakoupit daný instalační díl a musí být takový instalován od výrobce, jeho servisního technika nebo jinou kvalifikovanou osobou, aby se vyloučilo riziko úrazu.)
3. Nenechávejte dvířka sušičky otevřená.
4. Do sušičky nekládejte pyrotoxin, svíčky, elektrické spotřebiče apod.

### **Nebezpečí poškození**

1. Nesušte prádlo nad doporučenou kapacitu.
2. Neprovozujte sušičku bez vloženého filtru a držáku filtru.
3. Nesušte prádlo bez odstředění.
4. Nevystavujte sušičku přímému slunečnímu světlu, pouze pro použití v domácnosti.
5. Neinstalujte sušičku ve vlhkém a prašném prostředí.
6. Během čištění a údržby vždy odpojte zástrčku přívodního kabelu od síťové zásuvky a nevystavujte sušičku kapající nebo stříkající vodě nebo jiné tekutině.

### **Nebezpečí exploze**

Nesušte prádlo, které bylo potřísněno hořlavým materiálem, jako je olej, alkohol nebo jiné vznětlivé látky.



## ČÁST 2: POPIS PŘÍSTROJE

Tento náčrt je určen pro informační účely o jednotlivých částech a příslušenstvích výrobku. Podle modelu se mohou jednotlivé části lišit.

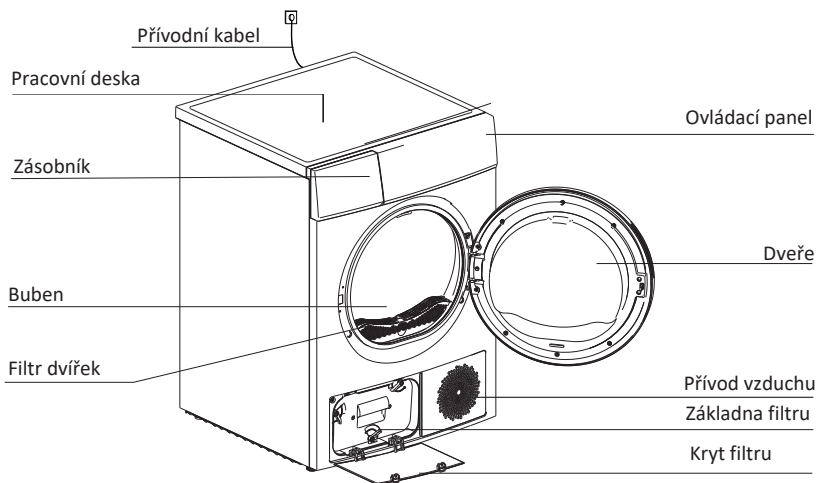

### Popis ovládacího panelu



1. Tlačítko výběru programu
2. Displej
3. Tlačítka speciálních funkcí (odložený start, prodloužení doby sušení, úroveň sušení, můj cyklus, osvětlení, zvukový signál, proti pomačkání, dětský zámek)
4. Tlačítko Start/Pauza
5. Tlačítko On/Off

## Ikony na displeji

	Odložený start
	Dětský zámek
	Zbývající čas / Chybová hláška
	Fáze cyklu sušení
 <b>Filter</b>	Vyčištění filtrů (upozornění)
 <b>Full</b>	Vyprázdnění zásobníku na vodu (upozornění)
	Úroveň sušení (4 stupně)
	Indikátor osvětlení bubnu
	Indikátor zvukového signálu
	Režim proti pomačkání

## ČÁST 3: PŘEPRAVA A INSTALACE

### Přeprava

Převázejte opatrně. Nedržte spotřebič za žádnou volnou popř. pohyblivou část. Dvířka spotřebiče nepoužívejte jako madlo při přepravě. Pokud není možné sušičku převážet v horizontální poloze, můžete ji naklonit do maximálního úhlu 30°.

### Umístění instalace

1. Doporučujeme z praktického hlediska instalovat sušičku do blízkosti pračky.
2. Sušička musí být instalována na čistém místě, kde se netvoří ani nehromadí nečistota. Je třeba zajistit dostatečnou ventilaci a proudění čerstvého vzduchu okolo spotřebiče. Neblokujte přední vstupního otvory pro přívod vzduchu nebo vstupní mřížku v zadní části spotřebiče.
3. Abyste zajistili minimální vibrace a hluk během provozu sušičky, je třeba ji umístit na pevném a rovném povrchu.
4. Nohy sušičky nesmí být nikdy odstraňovány. Neinstalujte sušičku na podlaže, která je opatřena kobercem, prkny apod. Toto může způsobit nárůst teploty, který může negativně ovlivnit chod spotřebiče.

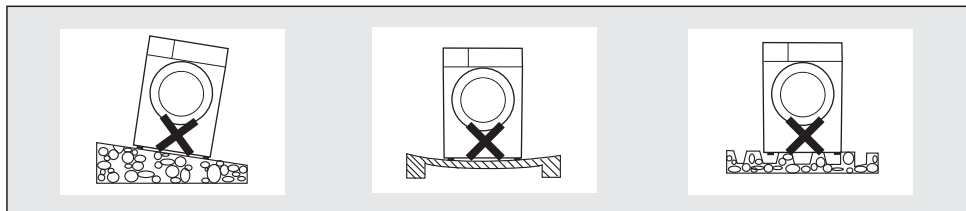

### Vyrovnaní spotřebiče

Jakmile je spotřebič umístěn na svém místě, zkontrolujte, zda je sušička vyrovnána pomocí vodováhy. Pokud není, vyrovnejte sušičku pomocí nastavitelných noh.

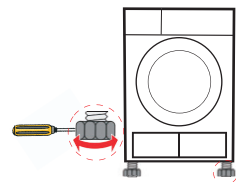

### Připojení k síti

1. Ujistěte se, že napětí ve vaší síťové zásuvce odpovídá napětí uvedenému na typovém štítku sušičky.
2. Nepřipojujte sušičku s připojením napájení desky, s univerzální zástrčkou či zásuvkou.

### Upozornění











Nechte spotřebič volně stát alespoň 2 hodiny po převozu. Před prvním použitím pomocí měkké utěrky vyčistěte vnitřní prostor bubnu.

- a) Vložte čistou tkaninu do bubnu.
  - b) Zapojte přívodní kabel do síťové zásuvky, stiskněte tlačítko **On/Off**.
  - c) Vyberte program **Refresh**, stiskněte tlačítko **Start/Pause**.
  - d) Po dokončení programu postupujte podle instrukcí v části čišťení a údržba, abyste vyčistili dveřní filtr.
- Během sušení kompresor i vodní čerpadlo generují specifický hluk, jedná se o normální jev.

## ČÁST 4: POUŽITÍ

### Doporučení

1. Před čištěním nechte prádlo řádně odstředit. Odstředění na vysoké otáčky pomůže snížit dobu cyklu sušení a snížit tak spotřebu elektrické energie.
2. Pro dosažení rovnoměrných výsledků sušení rozřídte prádlo podle typu tkaniny a programu sušení.
3. Před sušením zapněte všechny zipy, háčky a očka, knoflíky a zajistěte pásky apod.
4. Nesušte prádlo příliš dlouho, neboť příliš dlouhé sušení může způsobit snadné pomačkání nebo sražení.
5. Nesušte prádlo obsahující gumu nebo podobné elastické materiály, jako je pláštěnka, kryt na kolo apod.
6. Dvířka sušičky mohou být otevřena pouze po dokončení celého cyklu sušení. Neotevírejte dvířka před dokončením cyklu sušení, může dojít ke vzniku popálenin od páry nebo horkého povrchu.
7. Pravidelně čistěte filtr a vyprazdňujte nádobu po každém použití, abyste zabránili zbytečnému prodloužení doby sušení a vyšší spotřebě elektrické energie.
8. Vyberte vždy příslušný program vhodný pro danou tkaninu, jako je např. vlna, aby bylo oblečení čerstvé a nadýchané.
9. Referenční hmotnost je následující:

 Kabáty (asi 800 g)	 Bunda (asi 800 g v bavlně)	 Džínsy (asi 800 g)	 Ručníky Deky (asi 900g v bavlně)
 Samostatná prostěradla (asi 600 g v bavlně)	 Pracovní oděvy (horní i dolní) (asi 1120 g v bavlně)	 Pyžamo (asi 200 g)	 Košile (asi 300 g v bavlně)
 Tílko (asi 180 g v bavlně)	 Spodní prádlo (asi 70g v bavlně)	 Ponožky (asi 30 g ze směsi)	

### Příslušenství

Následující příslušenství je volitelné a jeho dostupnost v balení závisí na modelu.

Pokud vaše sušička má v balení následující příslušenství, instalujte ho podle následujícího postupu.

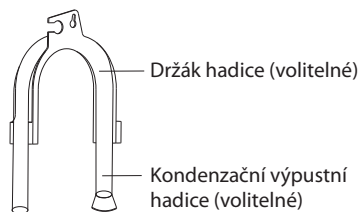

## Postup instalace:

Krok 1: Odstraňte výpustní hadice od místa připojení pomocí kleští.

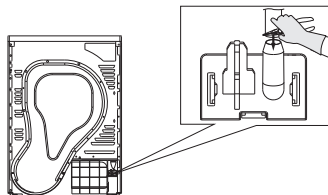

Krok 2: Vložte externí výpustní hadici.

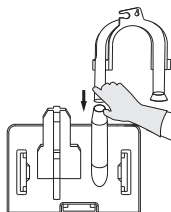

Krok 3: Vložte držák hadice do vany nebo umyvadla.

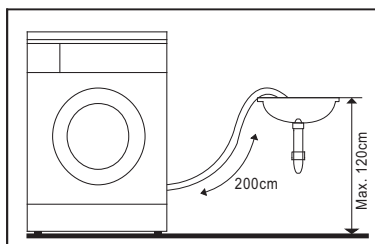

## Rychlé spuštění

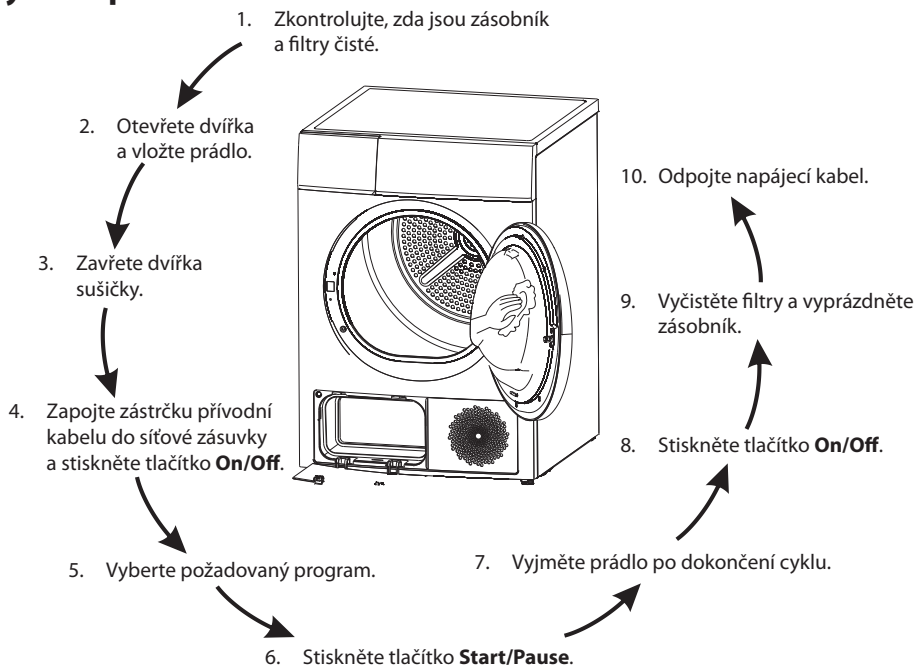

## Výběr programu

1. Stiskněte tlačítko **On/Off** a LED displej se rozsvítí, otočte ovladačem programů a vyberte požadovaný program.
2. Vyberte doplňkovou funkci **Odložený start (Delay)**, **Prodloužení doby sušení (Time)**, **Úroveň sušení (Intensity)**, **Zvukový signál (Signal)** nebo **Proti pomačkání (Anti-Crease)**, pokud je to třeba.
3. Stiskněte tlačítko **Start/Pause**.

## Spuštění programu

Buben se začne otáčet po spuštění programu, stavová kontrolka se bude automaticky pravidelně střídát na displeji se zobrazením zbývajících času.

Poznámka:

Občas se může stát, že se buben zastaví asi na 40 sekund během cyklu, ale displej zůstane normální. Sušička automaticky provede nastavení v této době a bude pokračovat v sušení.

## Ukončení programu

1. Buben se přestane otáčet, jakmile se program ukončí, na displeji se zobrazí „0:00“, a poslední stavová kontrolka cyklu sušení se rozsvítí. Sušička spustí funkci proti pomačkání, pokud nevyjmete prádlo včas. Stiskněte tlačítko **On/Off** pro vypnutí sušičky a odpojte sušičku od síťové zásuvky.
2. Řešte možné problémy podle kapitoly „Než zavoláte do servisu“, pokud se sušička bezdůvodně zastaví během cyklu sušení a sušička zobrazí příslušnou informaci.

## Tabulka programů

Program	Hmotnost (max)	Aplikace/Možnost	Odložený start	Prodloužení doby sušení	
<b>Bavlna</b>	Pro bílé a barevné bavlněné a lněné prádlo.				
	Do skříně	8,0 kg	Pro sušení bavlněného prádla. Úroveň sušení: extra sušení.	Ano	Ne
	Standard		Pro sušení bavlněného prádla. Úroveň sušení: sušení do skříně.	Ano	Ne
	Žehlit		Pro sušení bavlněného prádla. Úroveň sušení: na žehlení.	Ano	Ne
<b>Jemné</b>	Jemné	1,0 kg	Pro sušení jemného prádla, které je vhodné pro sušení v sušičce, a prádla, které je určené pro praní v ruce při nízké teplotě.	Ano	Ne
<b>Syntetika</b>	Pro prádlo vyrobené ze syntetických látek a směsi materiálů i bavlny.				
	Do skříně	3,5 kg	Pro sušení hustých a vícevrstvých syntetických látek. Úroveň sušení: extra sušení.	Ano	Ne
	Standard		Pro sušení slabých syntetických látek, které nevyžadují žehlení, jako jsou košile, ubrusy, dětské oblečení, ponožky.		
Žehlit	Pro sušení syntetického prádla, které je vhodné k žehlení, jako jsou svetry, košile apod.				
<b>Vlna Refresh (Osvěžení prádla)</b>	Vlna	1,0 kg	Tento program můžete použít k větrání a změkčení vašeho vlněného prádla. Jeho hlavní funkce je osvěžení, program není možné použít k sušení vlněného prádla. Když je cyklus u konce, vyjměte prádlo najednou, nechte dosušit na vzduchu.	Ano	Ne
<b>Speciální</b>	Džíny	8,0 kg	Pro sušení džínů a oblečení pro volný čas, které byly odstředěny při vysokých otáčkách v pračce.	Ano	Ne
	Mix	3,5 kg	Pokud nemůžete určit, z jakého materiálu je oblečení vyrobeno, vyberte volbu Mix.		
	Sportovní	3,0 kg	Pro sušení sportovního oblečení, tenkých tkanin, prádla z polyesteru, které se nežehlí.		
	Košile		Pro sušení prádla, které se snadno udržuje, jako jsou košile a halenky, které se nemačkají a není třeba je složitě žehlit. Vložte oblečení volně do sušičky. Jakmile je usušeno, povězte oblečení na ramínku nebo na sušák.		
<b>Můj program</b>	Můj program	-	Definujte a uložte svůj oblíbený program.	-	-

Program		Hmotnost (max)	Aplikace/Možnost	Odložený start	Prodloužení doby sušení
Prodloužení doby sušení	Teplý vzduch	-	Pro zahřátí prádla od min 10 min do max 120 min (v 10 min krocích).	Ano	Ano
	Ochlazení	-	Pro provzdušnění bez proudění horkého vzduchu od min 10 min do max 30 min (v 10 min krocích).		
	Osvěžení	1,0 kg	Pro osvěžení prádla, které bylo ponecháno v uzavřeném prostředí po delší dobu od min 20 min do max 150 min (v 10 min krocích).		

Poznámka:

- Tento symbol  znamená, že energetický účinnost testovacího programu "standardní program bavlna", který je nejvhodnější pro sušení normálního množství bavlněného prádla při jmenovitém zatížení.
- Výše uvedené programy jsou doporučeny pro použití, uživatelé si vybírají příslušné programy podle osobních preferencí. Husté a vícevrstvé látky, např. ložní prádlo, džínsy, bunda apod., se obtížně suší, proto vyberte program džínsy a maximální úroveň sušení.

## Speciální funkce sušičky

### 1. Odložený start (**Delay**)

K vybranému programu může zvolit odložený start v rozmezí od 0 do 24 hodin. Odložený start znamená, že se program spustí až po uplynutí nastaveného času. Jakmile se program po odloženém startu spustí, na displeji se začne odpočítávat čas a  ikony začnou blikat.

- Vložte prádlo do sušičky a ujistěte se, že jsou dvířka správně zavřena.
- Stiskněte tlačítko **On/Off**, poté voličem programů vyberte požadovaný program.
- Vyberte doplňkovou funkci **Proti pomačkání (Anti-crease)** nebo **Zvukový signál (Signal)** podle potřeby.
- Stiskněte tlačítko **Delay**.
- Opakovaným stisknutím tlačítka vyberte dobu odloženého startu.
- Poté stiskněte tlačítko **Start/Pause**, sušička se zapne. Sušička se spustí automaticky, jakmile uplyne nastavená doba odloženého startu.
- Pokud stisknete tlačítko **Start/Pause** znovu, funkce odloženého startu se přeruší.
- Pokud chcete funkci odloženého startu zrušit, stiskněte tlačítko **On/Off**.

### 2. Prodloužení doby sušení (**Time**)

Jakmile je doba programu vybrána, tlačítko **Time** slouží k prodloužení doby sušení v 10min krocích. Maximální doba je 150 minut.

### 3. Úroveň sušení (**Intenzity**)

Používá se pro nastavení účinnosti sušení prádla. Úroveň sušení má 4 stupně.

Každým stupněm se doba sušení prodlouží o 3 minuty.

- Tuto funkci můžete aktivovat pouze před spuštěním programu.
- Stiskněte opakovaně tlačítko **Intensity** a vyberte dobu sušení.
- Úroveň sušení můžete nastavit u všech programů s výjimkou: **Cotton Iron (Bavlna na žehlení)**, **Delicate (Jemné)**, **Synthetic Iron (Syntetika na žehlení)**, **Wool (Vlna)**, **Time (Prodloužení doby sušení)**.



#### 4. Můj program (**My cycle**)

Používá se pro zvolení a uložení vašeho oblíbeného programu, který často používáte.

1. Pomocí voliče programů vyberte požadovaný program a další doplňkové funkce podle potřeby.
2. Stiskněte a podržte tlačítko **Intensity** asi na 3 sekundy, dokud se displej nerozblíká a vybraný program se neuloží.
3. Ovladačem programů vyberte **Můj program (My Cycle)** a můžete spustit svůj oblíbený program. Pokud chcete změnit nastavení, opakujte kroky (1) a (2).

#### 5. Osvětlení

Osvětlení vnitřního prostoru bubnu se rozsvítí asi na 3 minuty, pokud stisknete tlačítko nebo po otevření dvířek asi na 1 minutu.

#### 6. Zvukový signál

Slouží k zapnutí nebo vypnutí zvukového signálu tlačítek. Z továrny je zvukový signál zapnutý. Stiskněte podle potřeby.

Když je zvukový signál zapnutý:

- (1) Stisknutí tlačítek doplňkových funkcí bude doprovázeno zvukovým signálem.
- (2) Když je sušička v chodu, otočte voličem programů, sušička vás upozorní na nepovolenou volbu.
- (3) Jakmile je program sušení dokončen, zazní zvukový signál upozorňující uživatele.

#### 7. Proti pomačkání (**Anti-crease**)

Na konci cyklu sušení se aktivuje program proti pomačkání 30 minut (výchozí čas) nebo 120 minut (pokud je funkce nastavena).

Světelná kontrolka funkce **Anti-Crease (Proti pomačkání)** se rozsvítí, jakmile je funkce vybrána. Tato funkce zabraňuje pomačkání prádla. Prádlo můžete ze sušičky vyjmout kdykoliv během funkce proti pomačkání. Tuto funkci můžete zvolit ke všem programům s výjimkou: **Cool (Ochlazení)**, **Refresh (Osvěžení)** a **Wool (Vlna)**.

#### 8. Dětský zámek

1. Tento spotřebič je vybaven speciální funkcí dětského zámku, která zabraňuje nežádoucímu ovládání dětmi nebo provedení chybného ovládání.
2. Když je sušička v chodu, stiskněte současně tlačítka **Anti-Crease (Proti pomačkání)** a **Signal (Zvukový signál)** na asi 3 sekundy pro aktivaci funkce dětského zámku. Když je funkce dětského zámku aktivní, na displeji se zobrazí ikona "🔒" a žádné tlačítko s výjimkou tlačítka **On/Off** nebude funkční. Zatímco je funkce dětského zámku aktivní, stiskněte a podržte tlačítka **Anti-Crease (Proti pomačkání)** a **Signal (Zvukový signál)** na asi 3 sekundy pro deaktivaci dětského zámku.

## ČÁST 5: ČIŠTĚNÍ A ÚDRŽBA

**PŘED ČIŠTĚNÍM, PRAVIDELNOU ÚDRŽBOU NEBO JAKOUKOLI JINOU MANIPULACÍ SE SPOTŘEBIČEM KROMĚ JEHO OBSLUHY SE VŽDY UJISTĚTE, ŽE JSTE ODPOJILI ZÁSTRČKU PŘÍVODNÍHO KABELU ZE SÍTOVÉ ZÁSUVKY.**

### Vyprázdnění zásobníku na vodu

1. Vyměňte zásobník na vody pomocí obou rukou;
2. Vodu ze zásobníku vylijte do umyvadla;
3. Zásobník na vodu vložte zpět.

#### VAROVÁNÍ:

1. Zásobník na vody vyprázdněte po každém použití, program bude přerušen a na displeji se rozblíká ikona "EJ", pokud se zásobník na vodu naplnění během cyklu sušení. Poté co je zásobník vyprázdněn, sušičku restartujete stisknutím tlačítka **Start/Pause**.
2. Vodu ze zásobníku nikdy nepijte.
3. Nepoužívejte sušičku bez řádně instalovaného zásobníku na vodu.

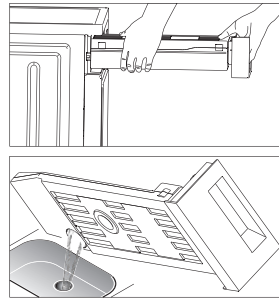

### Čištění dvéřního filtru

1. Otevřete dvířka.
2. Vyměňte filtr z dvířek.
3. Vyčistěte filtr; odstraňte nahromaděné žmolky tkaniny.
4. Filtr vložte zpět na své místo.

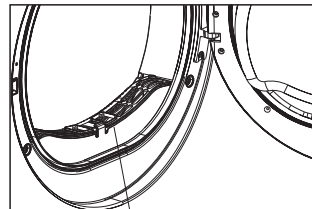

### Čištění základny filtru

1. Otevřete kryt filtru.
2. Vyšroubujte obě bezpečnostní zarážky umístěné naproti sobě.
3. Kompletně vyčistěte základnu filtru.
4. Základnu filtru vložte správně zpět!
5. Zašroubujte bezpečnostní zarážky zpět.
6. Zavřete kryt filtru, dokud neuslyšíte cvaknutí.

Bezpečnostní  
zarážka

Kryt filtru

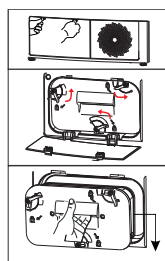

Základna  
filtru

#### POZNÁMKA

1. Žmolky nahromaděné na filtru budou blokovat proudění vzduchu, což způsobí prodloužení doby sušení a zvýšení spotřeby elektrické energie.
2. Před čištěním vždy odpojte napájecí kabel!
3. Nepoužívejte sušičku bez řádně instalovaného filtru!
4. Čistěte filtry vždy po každém použití sušičky, abyste zabránili nahromadění žmolků uvnitř sušičky.

## Čištění výměníku tepla

Pokud je to nezbytné, přibližně jednou za 2 měsíce, odstraňte nečistoty z výměníku tepla pomocí čisté houbičky nebo měkkého hadříku. Doporučujeme si navléknout rukavice.

Poznámka:

Nečistoty se snadněji odstraňují, pokud jsou mírně navlhčené, např. pomocí rozprašovače.

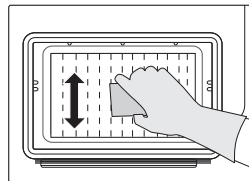

## ČÁST 6: NEŽ ZAVOLÁTE DO SERVISU

Pouze autorizovaný servis může provádět opravu spotřebiče.

Před zavoláním do autorizovaného servise zkontrolujte, zda nemůžete odstranit daný problém sami přečtení instrukcí nebo jste postupovali podle uživatelských instrukcí.

Může vám být účtováno opravné i v rámci platnosti záruky.

### Chybové kódy a řešení

Displej	Příčina	Řešení
☐ bliká.	Zásobník je plný.	Vyprázdněte zásobník.
	Chyba vodního čerpadla nebo chyba senzoru vodní hladiny	Obratě se na autorizovaný servis, pokud problém přetrvává.
	E32 Chyba senzoru vlhkosti	
E33	Chyba teplotního senzoru	
☒ bliká.	Filtr je ucpaný nebo je okolní teplota příliš vysoká.	Vyčistěte filtr a zkontrolujte okolní teplotu.
		Obratě se na autorizovaný servis, pokud problém přetrvává.

### Řešení obtíží

Problém	Řešení
<ul style="list-style-type: none"><li>Displej se nerozsvítí.</li></ul>	<ul style="list-style-type: none"><li>Zkontrolujte, zda je zástrčka přívodního kabelu řádně připojena do síťové zásuvky.</li><li>Zkontrolujte, zda jste vybrali program.</li><li>Zkontrolujte napájení.</li></ul>
<ul style="list-style-type: none"><li>Sušička se nezapíná.</li></ul>	<ul style="list-style-type: none"><li>Zkontrolujte, zda jste stiskli tlačítko start.</li><li>Zkontrolujte, zda jsou dvířka uzavřena.</li></ul>
<ul style="list-style-type: none"><li>Dvířka se sama otevírají.</li></ul>	<ul style="list-style-type: none"><li>Ujistěte se, že při zavírání dvířka zacvakla.</li><li>Zkontrolujte, zda není sušička přeplněna.</li></ul>
<ul style="list-style-type: none"><li>Prádlo není dostatečně suché nebo cyklus sušení je příliš dlouhý.</li></ul>	<ul style="list-style-type: none"><li>Vyčistěte filtr dvířek a základnu filtru.</li><li>Zvolte správný program.</li><li>Udržujte přívod vzduchu volný.</li></ul>

Pokud nejste schopni problém sami odstranit a potřebujete pomoc:

- Stiskněte tlačítko **On/Off**.
- Vyjměte zástrčku přívodního kabelu ze síťové zásuvky a obraťte se na autorizovaný servis.

## ČÁST 7: TECHNICKÉ SPECIFIKACE

Napětí	220 – 240 V ~ 50 Hz
Jmenovitý příkon	850 W
Chladivo	R134a
Provozní teplota	+5 - +35°C
Rozměry (v × š × h)	85 x 59,5 x 64 cm
Jmenovitá kapacita sušení	8,0 kg
Hmotnost	52 kg
GWP	1430
CO <sub>2</sub> - eq	0.436T

### Výše uvedená data se mohou bez předchozího upozornění změnit.

Obsahuje fluorované skleníkové plyny podle Kjótského protokolu.  
Hermeticky uzavřeno

#### Poznámka:

1. Jmenovitá kapacita je maximální kapacita, ujistěte se, že vložené prádlo určené k sušení nepřekračuje jmenovitou kapacitu.
2. Neinstalujte sušičku do místnosti, kde by mohly teploty klesat pod 0. Při teplotách okolo bodu mrazu nemusí sušička fungovat správně.
3. Hrozí riziko poškození, pokud kondenzovaná voda zamrzne v čerpadle, hadicích a/nebo v zásobníku na vodu.

Obsah chladiva 305 g

## ČÁST 8: INFORMAČNÍ LIST

### Obchodní značka Philco: PHILCO

Značka	Philco
Prodejní označení	PDC 82 R Crown
Kapacita sušení (kg) - bavlna	8
Kondenzační sušička prádla	
Třída energet. účinnosti (A+++ ... nejvyšší účinnost až D... nejnižší účinnost)	A++
Vážená roční spotřeba energie (kWh)*	236
Automatická bubnová sušička	
Spotřeba energie (kWh) - spotřeba energie u "standardního programu pro bavlnu s celou a poloviční náplní"	1,97/1,08
Příkon ve vypnutém stavu (W)	0,01
Příkon v pohotovostním stavu (W)	0,8
Vážená doba trvání "standardního programu pro bavlnu s celou a poloviční náplní" (min.)	127
Vážená doba trvání "standardního programu pro bavlnu s celou náplní" (min.)	170
Vážená doba trvání "standardního programu pro bavlnu s poloviční náplní" (min.)	95
Třída účinnosti kondenzace (A ... nejvyšší účinnost až G... nejnižší účinnost)	B
Průměrná účinnost kondenzace u "standardního programu pro bavlnu s celou a poloviční náplní" (%)	80,5
Průměrná účinnost kondenzace u "standardního programu pro bavlnu s celou a poloviční náplní" (%)	80,5
Průměrná účinnost kondenzace u "standardního programu pro bavlnu s celou a poloviční náplní" (%)	80,5
Hladina akustického výkonu u "standardního programu pro bavlnu s celou a poloviční náplní" dB (re 1pW)	66
Použití	volně stojící
Rozměry cm (v × š × h)	85 × 59,5 × 64 cm
Váha (kg)	52

„Standardní program pro bavlnu“ použitý s celou a poloviční náplní je standardní sušící program, na který se vztahují informace uvedené na energetickém štítku v informačním listu. Tento program je vhodný pro sušení normálně mokrého bavlněného prádla a je to nejúčinnější program z hlediska spotřeby energie.

- \* Spotřeba energie „X“ kWh za rok na základě 160 standardních sušících cyklů ve standardním programu pro bavlnu s celou a poloviční náplní a spotřeba v režimech s nízkou spotřebou energie. Skutečná spotřeba energie na cyklus bude záviset na tom, jak je spotřebič používán.
- \*\* Hlučnost dle Evropské normy EN 60704.  
Nastavení programu pro testování je v souladu se standardem EN 60456-2011

## POKYNY A INFORMACE O NAKLÁDÁNÍ S POUŽITÝM OBALEM

Použitý obalový materiál odložte na místo určené obcí k ukládání odpadu.

### LIKVIDACE POUŽITÝCH ELEKTRICKÝCH A ELEKTRONICKÝCH ZAŘÍZENÍ



Tento symbol na produktech anebo v průvodních dokumentech znamená, že použité elektrické a elektronické výrobky nesmí být přidány do běžného komunálního odpadu. Ke správné likvidaci, obnově a recyklaci předejte tyto výrobky na určená sběrná místa. Alternativně v některých zemích Evropské unie nebo jiných evropských zemích můžete vrátit své výrobky místnímu prodejci při koupi ekvivalentního nového produktu. Správnou likvidací tohoto produktu pomůžete zachovat cenné přírodní zdroje a napomáháte prevenci potenciálních negativních dopadů na životní prostředí a lidské zdraví, což by mohly být důsledky nesprávné likvidace odpadů. Další podrobnosti si vyžádejte od místního úřadu nebo nejbližšího sběrného místa. Při nesprávné likvidaci tohoto druhu odpadu mohou být v souladu s národními předpisy uděleny pokuty.

#### **Pro podnikové subjekty v zemích Evropské unie**

Chcete-li likvidovat elektrická a elektronická zařízení, vyžádejte si potřebné informace od svého prodejce nebo dodavatele.

#### **Likvidace v ostatních zemích mimo Evropskou unii**

Tento symbol je platný v Evropské unii. Chcete-li tento výrobek zlikvidovat, vyžádejte si potřebné informace o správném způsobu likvidace od místních úřadů nebo od svého prodejce.



Tento výrobek je v souladu s požadavky směrnic EU o elektromagnetické kompatibilitě a elektrické bezpečnosti.

Změny v textu, designu a technických specifikacích se mohou měnit bez předchozího upozornění a vyhrazujeme si právo na jejich změnu.



# SUŠIČKA

## NÁVOD NA OBSLUHU

**PHILCO**   
*Famous for Quality the World Over*

**PDC 82 R Crown**

**Vážený zákazník,**

**Ďakujeme, že ste si kúpili výrobok značky PHILCO. Aby váš spotrebič slúžil čo najlepšie, prečítajte si všetky pokyny v tomto návode.**

---

# OBSAH

<b>ČASŤ 1: PRED UVEDENÍM SUŠIČKY DO PREVÁDZKY.....</b>	<b>2</b>
• Symboly pre sušenie.....	2
• Všeobecné bezpečnostné informácie.....	3
<b>ČASŤ 2: POPIS PRÍSTROJA.....</b>	<b>7</b>
• Popis ovládacieho panelu.....	7
• Ikony na displeji.....	8
<b>ČASŤ 3: PREPRAVA A INŠTALÁCIA .....</b>	<b>9</b>
• Preprava .....	9
• Umiestnenie inštalácie.....	9
• Vyrovnanie spotrebiča .....	9
• Pripojenie k sieti .....	9
<b>ČASŤ 4: POUŽITIE .....</b>	<b>10</b>
• Rýchle spustenie .....	12
• Výber programu .....	12
• Spustenie programu.....	12
• Ukončenie programu .....	12
• Tabuľka programov.....	13
• Špeciálne funkcie sušičky .....	14
<b>ČASŤ 5: ČISTENIE A ÚDRŽBA.....</b>	<b>16</b>
<b>ČASŤ 6: SKÓR AKO ZAVOLÁTE DO SERVISU.....</b>	<b>18</b>
• Chybové kódy a riešenia .....	18
• Riešenie problémov .....	18
<b>ČASŤ 7: TECHNICKÉ ŠPECIFIKÁCIE .....</b>	<b>19</b>
<b>ČASŤ 8: KARTA INFORMAČNÝCH ÚDAJOV.....</b>	<b>20</b>

## ČASŤ 1: PRED UVEDENÍM SUŠIČKY DO PREVÁDZKY



**Pred použitím sušičky si, prosím, pozorne prečítajte tento návod a uschovajte ho na ďalšie použitie.**

### Prečítajte si tento návod

V návode sú uvedené dôležité informácie o správnom používaní a údržbe sušičky. Správna údržba a starostlivosť o vašu sušičku predĺži jej funkčnosť a čas prevádzky. Nájdete tu aj užitočné rady pri riešení problémov. Ak nebude sušička fungovať správne, skontrolujte rady v kapitole „Riešenie problémov“ a môžete možnú poruchu odstrániť sami bez nutnosti kontaktovania servisu.















**VAROVANIE: HORÚCI POVRCH!**



**UPOZORNENIE: RIZIKO POŽIARU!**

### Symby pre sušenie

Dbajte na opatrnosť pri používaní sušičky, keď je materiál oblečenia nevhodný na sušenie v sušičke alebo obsahuje niektorý z nasledujúcich symbolov:

 Sušenie	 Normálne	 Nesušiť normálne	 Nesušiť v sušičke
 Sušiť narovnané / sušiť zavesené	 Nechať odkvapkať	 Sušiť naplocho	 Sušiť v tieni
 Čistiť chemicky	 Nečistiť chemicky	 Čistiť chemicky normálnym cyklom s akýmkoľvek rozpúšťadlom	 Čistiť chemicky normálnym cyklom iba s petrolejovým rozpúšťadlom

## Všeobecné bezpečnostné informácie

### Bezpečnostné upozornenia



Aby ste zabránili ohrozeniu života alebo straty na majetku, dodržujte nasledujúce bezpečnostné upozornenia.

1. Tento výrobok patrí do I. kategórie elektrických spotrebičov a je určený iba na sušenie textílií, ktoré sa umývajú v domácnosti. Venujte zvýšenú pozornosť bezpečnosti používanej elektrickej energie pri prevádzke!
2. Používajte iba riadne uzemnenú sieťovú zásuvku. Uzemňovací drôt musí byť privedený až k zemi a nesmie byť pripojený k verejným službám, ako sú mestský vodovodný systém alebo plynový rozvod a pod. Uzemňovací a nulový drôt musia byť rozlíšené a nesmú byť vzájomne prepojené.
3. Napájací drôt musí spĺňať nariadenie IEC a musí byť schopný odolať prúdu viac než 10 A. Aby ste zaistili bezpečnosť svoju aj vašej rodiny, bezodkladne urobte nápravné opatrenia, ak napájanie vo vašej domácnosti nezodpovedá vyššie uvedeným požiadavkám.
4. Maximálne množstvo suchej bielizne, ktoré je možné v sušičke sušiť, je 8 kg.
5. V tomto type sušičky je zakázané používať prostriedky na chemické sušenie.
6. Nesušte nevypratú bielizeň v sušičke.
7. Bielizeň, ktorá sa zašpinila látkami, ako sú stolový olej, acetón, alkohol, benzín, petrolej, odstraňovač škvŕn, terpentín, vosk alebo odstraňovač vosku, je potrebné prať v horúcej vode s extra množstvom pracieho prášku, pred vložením a sušením v sušičke.

8. Kúsky bielizne, ako sú penová guma (latexová pena), kúpacia čiapka, nepremokavé textílie, gumové časti a odevy a vankúše vybavené penovými gumovými podložkami, sa nesmú sušiť v sušičke.
9. Aviváže a podobné lásky sa musia používať v súlade s inštrukciami od výrobcu aviváže.
10. Konečná fáza cyklu sušenia sa nazýva „ochladzovacia fáza“ (sušička už nehreje) a slúži na to, aby bielizeň po dokončení cyklu sušenia nebola príliš horúca a nedošlo k opareniu.
11. Pravidelne čistite výstupný filter, na ktorom sa usadzujú kúsky tkaniny.
12. Kúsky tkaniny sa nesmú hromadiť okolo sušičky.
13. Zaistite dostatočnú ventiláciu, aby ste zabránili spätnému prúdeniu plynov do miestnosti od spotrebiča s horiacimi plynmi vrátane otvoreného ohňa.
14. **VAROVANIE:** nikdy nezastavujte sušičku pred dokončením cyklu sušenia, iba ak sa všetka bielizeň rýchlo nevyberie a nerozloží, aby sa mohlo teplo rozptýliť.
15. Vývod vzduchu nesmie byť vyvedený do komína, ktorý sa používa na odsávanie výparov z plynového kotla alebo iných plynov a pod.
16. Spotrebič nesmie byť inštalovaný za uzamykatelné dvere, posuvné dvere alebo dvere so závorou naproti tým pri sušičke. V takom prípade je potrebné nechať dvierka sušičky vždy otvorené.
17. Domácich maznáčikov uchovávajte mimo dosahu sušičky.
18. Olejomzasiahnutá bielizeň sa môže samovoľne vznietiť, obzvlášť keď je vystavená vysokej teplote, ako napr. v sušičke. Takýto kus bielizne sa zahreje, spôsobiť tak oxidačnú reakciu v oleji. Oxidácia spôsobuje teplo. Ak teplo nemôže unikať, daný kus bielizne sa môže natoľko rozohriať, že sa vznieti. Hromadenie

- nadmerného množstva bielizne zašpineného olejom môže zabrániť uniku tepla a môže sa tak aj vznietiť.
19. Ak je nevyhnutné, že sa musí do sušičky umiestniť bielizeň zašpinená rastlinným alebo kuchynským olejom alebo výrobkami na starostlivosť o vlasy a pod., je potrebné takúto bielizeň najskôr vyprať v horúcej vode s extra množstvom pracieho prášku – tým znížite, ale úplne neodstránite dané riziko.
  20. Spotrebič sa nesmie prevrátiť počas normálneho použitia alebo údržby.
  21. Odstráňte všetky predmety z vreciek, ako sú zapalovače a zápalky.
  22. Tento spotrebič môžu používať deti staršie ako 8 rokov a osoby so zníženými fyzickými, zmyslovými alebo duševnými schopnosťami či nedostatkom skúseností a znalostí, ak sú pod dozorom alebo boli poučené o bezpečnom používaní spotrebiča a rozumejú nebezpečenstvám pri nesprávnom používaní. Deti sa nesmú s týmto spotrebičom hrať. Čistenie a údržbu nesmú vykonávať deti bez dohľadu dospelšej osoby.
  23. Ak je poškodený napájací kábel, musí ho vymeniť výrobca, servisný technik alebo obdobne kvalifikovaná osoba, aby nedošlo k úrazu.
  24. Toto zariadenie je určené iba na použitie vo vnútorných priestoroch.
  25. Otvory nesmú byť upchaté kobercom.
  26. Deti mladšie ako 3 roky by mali byť pod neustálym dozorom v priestore spotrebiča.
  27. Ak zaznamenáte abnormálne vyššiu teplotu spotrebiča, bezodkladne odpojte zástrčku prívodného kábla od sieťovej zásuvky.

## **Nebezpečenstvo úrazu elektrickým prúdom**

1. Neodpájajte spotrebič od sieťovej zásuvky ťahaním za prívodný kábel.
2. Nezapájajte ani neodpájajte prívodný kábel mokrými rukami.
3. Nepoškodujte prívodný kábel ani zástrčku.

## **Nebezpečenstvo úrazu**

1. Nerozoberajte ani neinštalujte sušičku bez inštrukcií alebo bez dohľadu.
2. Neinštalujte túto sušičku nad práčku bez príslušného inštalačného dielu. (ak chcete inštalovať sušičku nad práčku, je potrebné kúpiť daný inštalačný diel a musí ho inštalovať výrobca, jeho servisný technik alebo iná kvalifikovaná osoba, aby sa vylúčilo riziko úrazu.)
3. Nenechávajte dvierka sušičky otvorené.
4. Do sušičky nevkladajte pyrotoxin, sviečky, elektrické spotrebiče a pod.

## **Nebezpečenstvo poškodenia**

1. Nesušte bielizeň nad odporúčanú kapacitu.
2. Neprevádzkujte sušičku bez vloženého filtra a držiaka filtra.
3. Nesušte bielizeň bez odstredenia.
4. Nevystavujte sušičku priamemu slnečnému svetlu, je určená iba na použitie v domácnosti.
5. Neinštalujte sušičku vo vlhkom a prašnom prostredí.
6. Počas čistenia a údržby vždy odpojte zástrčku prívodného kábla od sieťovej zásuvky a nevystavujte sušičku kvapkajúcej alebo striekajúcej vode alebo inej tekutine.

## **Nebezpečenstvo explózie**

Nesušte bielizeň, ktorá bola zasiahnutá horľavým materiálom, ako je olej, alkohol alebo iné zápalné látky.



## ČASŤ 2: POPIS PRÍSTROJA

Tento nákrres je určený na informačné účely o jednotlivých častiach a príslušenstvách výrobku. Podľa modelu sa môžu jednotlivé časti líšiť.

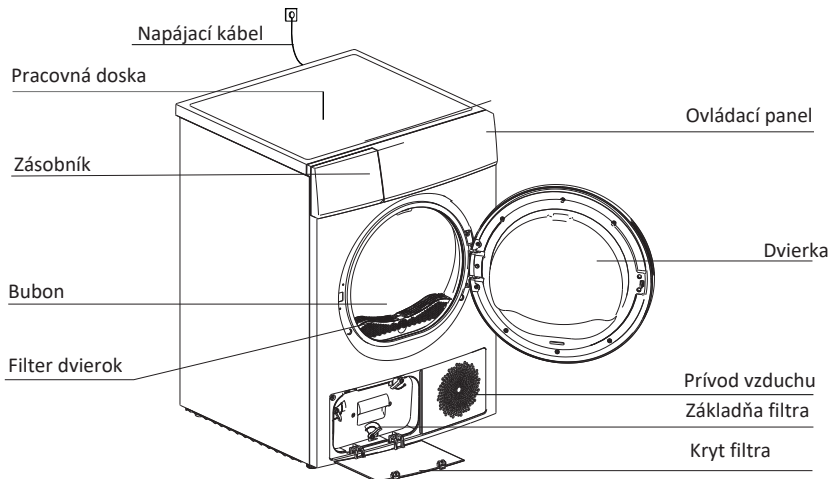

## Popis ovládacieho panelu



1. Tlačidlo výberu programu
2. Displej
3. Tlačidlá špeciálnych funkcií (odložený štart, predĺženie času sušenia, úroveň sušenia, môj cyklus, osvetlenie, zvukový signál, proti pokrčeniu, detská zámka)
4. Tlačidlo Start/Pauza
5. Tlačidlo On/Off

## Ikony na displeji

	Odložený štart
	Detská zámka
	Zostávajúci čas / Chybové hlásenie
	Fáza cyklu sušenia
 <b>Filter</b>	Vyčistenie filtrov (upozornenie)
 <b>Full</b>	Vyprázdnenie zásobníka na vodu (upozornenie)
	Úroveň sušenia (4 stupne)
	Indikátor osvetlenia bubna
	Indikátor zvukového signálu
	Režim proti pokrčeniu

## ČASŤ 3: PREPRAVA A INŠTALÁCIA

### Preprava

Prevádzajte opatrne. Nedržte spotrebič za žiadnu voľnú, príp. pohyblivú časť. Dvierka spotrebiča nepoužívajte ako držadlo pri preprave. Ak nie je možné sušičku prevážať v horizontálnej polohe, môžete ju nakloniť do maximálneho uhla 30°.

### Umiestnenie inštalácie

1. Odporúčame z praktického hľadiska inštalovať sušičku do blízkosti práčky.
2. Sušička musí byť inštalovaná na čistom mieste, kde sa netvorí ani nehromadí nečistota. Je potrebné zaistiť dostatočnú ventiláciu a prúdenie čerstvého vzduchu okolo spotrebiča. Neblokujte predné vstupné otvory na prívod vzduchu alebo vstupnú mriežku v zadnej časti spotrebiča.
3. Aby ste zaistili minimálne vibrácie a hluk počas prevádzky sušičky, je potrebné ju umiestniť na pevnom a rovnom povrchu.
4. Nohy sušičky sa nesmú nikdy odstraňovať. Neinštalujte sušičku na podlahe, ktorá je opatrená kobercom, doskami a pod. To môže spôsobiť nárast teploty, ktorý môže negatívne ovplyvniť chod spotrebiča.

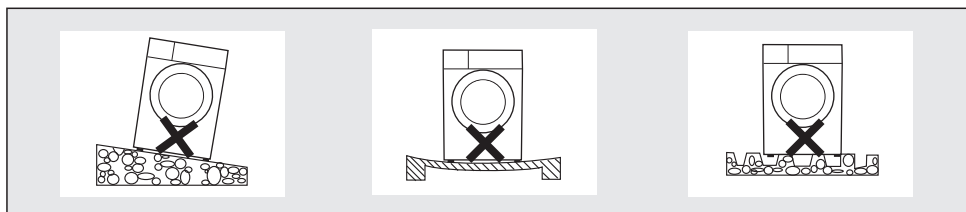

### Vyrovnanie spotrebiča

Hneď ako je spotrebič umiestnený na svojom mieste, skontrolujte, či je sušička vyrovnaná pomocou vodováhy. Ak nie je, vyrovnejte sušičku pomocou nastaviteľných nôh.

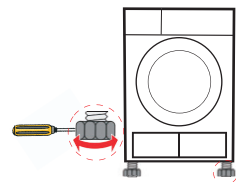

### Pripojenie k sieti

1. Uistite sa, či napätie vo vašej sieťovej zásuvke zodpovedá napätiu uvedenom na typovom štítku sušičky.
2. Nepripájajte sušičku s pripojením napájania dosky, s univerzálnou zástrčkou či zásuvkou.

### Upozornenie











Nechajte spotrebič voľne stáť aspoň 2 hodiny po prevoze. Pred prvým použitím pomocou mäkkej utierky vyčistite vnútorný priestor bubna.

- a) Vložte čistou tkaninu do bubna.
- b) Zapojte prírodný kábel do sieťovej zásuvky, stlačte tlačidlo **On/Off**.
- c) Vyberte program **Refresh**, stlačte tlačidlo **Start/Pause**.
- d) Po dokončení programu postupujte podľa inštrukcií v časti čistenie a údržba, aby ste vyčistili dverový filter. Počas sušenia kompresor aj vodné čerpadlo generujú špecifický hluk, ide o normálny jav.

## ČASŤ 4: POUŽITIE

### Odporúčania

1. Pred čistením nechajte bielizeň riadne odstrediť. Odstredenie na vysoké otáčky pomôže znížiť čas cyklu sušenia a znížiť tak spotrebu elektrickej energie.
2. Na dosiahnutie rovnomerných výsledkov sušenia roztriedte bielizeň podľa typu tkaniny a programu sušenia.
3. Pred sušením zapnite všetky zipsy, háčiky a očka, gombíky a zaistite opasky a pod.
4. Nesušte bielizeň príliš dlho, pretože príliš dlhé sušenie môže spôsobiť ľahké pokrčenie alebo zrazenie.
5. Nesušte bielizeň obsahujúcu gumu alebo podobné elastické materiály, ako je pláštenka, kryt na bicykel a pod.
6. Dvierka sušičky môžu byť otvorené iba po dokončení celého cyklu sušenia. Neotvárajte dvierka pred dokončením cyklu sušenia, môže dôjsť k vzniku popálenín od pary alebo horúceho povrchu.
7. Pravidelne čistite filter a vyprázdňujte nádobu po každom použití, aby ste zabránili zbytočnému predĺženiu času sušenia a vyššej spotrebe elektrickej energie.
8. Vyberte vždy príslušný program vhodný pre danú tkaninu, ako je napr. vlna, aby bolo oblečenie čerstvé a nadýchané.
9. Referenčná hmotnosť je nasledujúca:

 Kabáty (asi 800 g)	 Bunda (asi 800 g v bavlně)	 Džinsy (asi 800 g)	 Uteráky Deky (asi 900 g v bavlně)
 Samostatné prestieradlá (asi 600 g v bavlně)	 Pracovný odevy (horný aj dolný) (asi 1 120 g v bavlně)	 Pyžamo (asi 200 g)	 Košeľe (asi 300 g v bavlně)
 Tričko (asi 180 g v bavlně)	 Spodná bielizeň (asi 70 g v bavlně)	 Ponožky (asi 30 g zo zmesi)	

### Príslušenstvo

Nasledujúce príslušenstvo je voliteľné a jeho dostupnosť v balení závisí od modelu.

Ak má vaša sušička v balení nasledujúce príslušenstvo, inštalujte ho podľa nasledujúceho postupu.

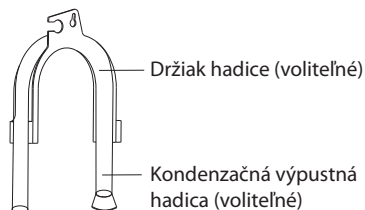

## Postup inštalácie:

Krok 1: Odstráňte výpustné hadice od miesta pripojenia pomocou kliešťí.

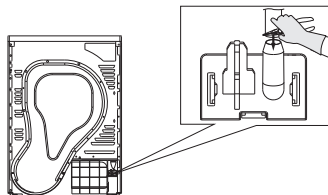

Krok 2: Vložte externú výpustnú hadicu.

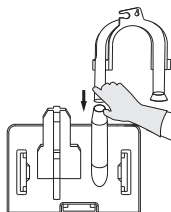

Krok 3: Vložte držiak hadice do vane alebo umývadla.

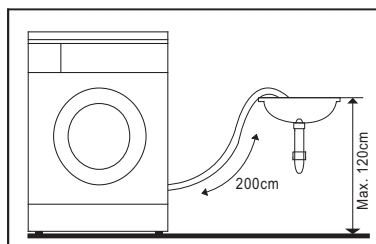

## Rýchle spustenie

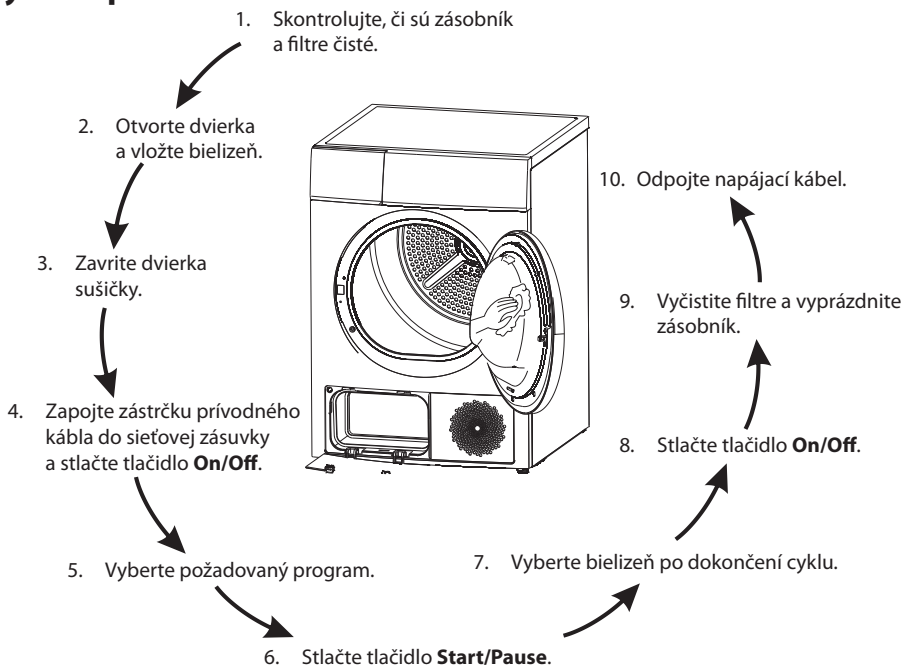

## Výber programu

1. Stlačte tlačidlo **On/Off** a LED displej sa rozsvieti, otočte ovládačom programov a vyberte požadovaný program.
2. Vyberte doplnkovú funkciu **Odložený štart (Delay)**, **Predĺženie času sušenia (Time)**, **Úroveň sušenia (Intensity)**, **Zvukový signál (Signal)** alebo **Proti pokrčeniu (Anti-Crease)**, ak je to potrebné.
3. Stlačte tlačidlo **Start/Pause**.

## Spustenie programu

Bubon sa začne otáčať po spustení programu, stavová kontrolka sa bude automaticky pravidelne striedať na displeji so zobrazením zostávajúceho času.

Poznámka:

Občas sa môže stať, že sa bubon zastaví asi na 40 sekúnd počas cyklu, ale displej zostane normálny. Sušička automaticky vykoná nastavenie v tomto čase a bude pokračovať v sušení.

## Ukončenie programu

1. Bubon sa prestane otáčať, hneď ako sa program ukončí, na displeji sa zobrazí „000“, a posledná stavová kontrolka cyklu sušenia sa rozsvieti. Sušička spustí funkciu proti pokrčeniu, ak nevyberiete bielizeň včas. Stlačte tlačidlo **On/Off** na vypnutie sušičky a odpojte sušičku od sieťovej zásuvky.
2. Riešte možné problémy podľa kapitoly „Skôr ako zavoláte do servisu“, ak sa sušička bezdôvodne zastaví počas cyklu sušenia a zobrazí príslušnú informáciu.

## Tabuľka programov

Program	Hmotnosť (max.)	Aplikácia/Možnosť	Odložený štart	Predĺženie času sušenia	
<b>Bavlna</b>	Pre bielu a farebnú bavlnenú a ľanovú bielizeň.				
	Do skrine	8,0 kg	Na sušenie bavlnenej bielizne. Úroveň sušenia: extra sušenie.	Áno	Nie
	Štandard		Na sušenie bavlnenej bielizne. Úroveň sušenia: sušenie do skrine.	Áno	Nie
	Žehliť		Na sušenie bavlnenej bielizne. Úroveň sušenia: na žehlenie.	Áno	Nie
<b>Jemná</b>	Jemná	1,0 kg	Na sušenie jemnej bielizne, ktorá je vhodná na sušenie v sušičke, a bielizeň, ktorá je určená na pranie v ruke pri nízkej teplote.	Áno	Nie
<b>Syntetika</b>	Pre bielizeň vyrobenú zo syntetických látok a zmesi materiálov aj bavlny.				
	Do skrine	3,5 kg	Na sušenie hustých a viacvrstvových syntetických látok. Úroveň sušenia: extra sušenie.	Áno	Nie
	Štandard		Na sušenie slabých syntetických látok, ktoré nevyžadujú žehlenie, ako sú košele, obrusy, detské oblečenie, ponožky.		
Žehliť	Na sušenie syntetickej bielizne, ktorá je vhodná na žehlenie, ako sú svetre, košele a pod.				
<b>Vlna Refresh (Osvieženie bielizne)</b>	Vlna	1,0 kg	Tento program môžete použiť na vetranie a zmäkčenie vášho vlneného prádla. Jeho hlavné funkcie je osvieženie, program nie je možné použiť na sušenie vlneného prádla. Keď je cyklus u konca, vyberte bielizeň naraz, nechajte dosušiť na vzduchu.	Áno	Nie
<b>Špeciálne</b>	Džínsy	8,0 kg	Na sušenie džínsov a oblečenia na voľný čas, ktoré boli odstredené pri vysokých otáčkach v práčke.	Áno	Nie
	Mix	3,5 kg	Ak nemôžete určiť, z akého materiálu je oblečenie vyrobené, vyberte voľbu Mix.		
	Športové oblečenie	3,0 kg	Na sušenie športového oblečenia, tenkých tkanín, bielizne z polyesteru, ktorá sa nežeľhí.		
	Košele		Na sušenie bielizne, ktorá sa ľahko udržiava, ako sú košele a blúzky, ktoré sa nekrčia a nie je potrebné ich zložiť žehliť. Vložte oblečenie voľne do sušičky. Hneď ako je usušené, zaveste oblečenie na ramienku alebo na sušiak.		

Program		Hmotnosť (max.)	Aplikácia/Možnosť	Odložený štart	Predĺženie času sušenia
<b>Môj program</b>	Môj program	-	Definujte a uložte svoj obľúbený program.	-	-
<b>Predĺženie času sušenia</b>	Teplý vzduch	-	Na zahriatie bielizne od min. 10 min do max. 120 min (v 10 min krokoch).	Áno	Áno
	Ochladenie	-	Na prevzdušnenie bez prúdenia horúceho vzduchu od min. 10 min do max. 30 min (v 10 min krokoch).		
	Osvieženie	1,0 kg	Na osvieženie bielizne, ktorá sa ponechala v uzatvorenom prostredí dlhší čas od min. 20 min do max. 150 min (v 10 min krokoch).		

Poznámka:

1. Tento symbol □ znamená, že energetická účinnosť testovacieho programu „štandardný program bavlna“, ktorý je najvhodnejší na sušenie normálneho množstva bavlnenej bielizne pri menovitom zaťažení.
2. Vyššie uvedené programy sa odporúčajú na použitie, používatelia si vyberajú príslušné programy podľa osobných preferencií. Husté a viacvrstvové látky, napr. posteľná bielizeň, džínsy, bunda a pod., sa ťažko sušia, preto vyberte program džínsy a maximálna úroveň sušenia.

## Špeciálne funkcie sušičky

### 1. Odložený štart (**Delay**)

K vybranému programu môžete zvoliť odložený štart v rozmedzí od 0 do 24 hodín. Odložený štart znamená, že sa program spustí až po uplynutí nastaveného času. Hneď ako sa program po odloženom štarte spustí, na displeji sa začne odpočítavať čas a  ikony začnú blikať.

1. Vložte bielizeň do sušičky a uistite sa, či sú dvierka správne dovreté.
2. Stlačte tlačidlo **On/Off**, potom voličom programov vyberte požadovaný program.
3. Vyberte doplnkovú funkciu **Proti pokrčeniu (Anti-crease)** alebo **Zvukový signál (Signal)** podľa potreby.
4. Stlačte tlačidlo **Delay**.
5. Opakovaným stlačením tlačidla vyberte čas odloženého štartu.
6. Potom stlačte tlačidlo **Start/Pause**, sušička sa zapne. Sušička sa spustí automaticky, hneď ako uplynie nastavený čas odloženého štartu.
7. Ak stlačíte tlačidlo **Start/Pause** znovu, funkcia odloženého štartu sa preruší.
8. Ak chcete funkciu odloženého štartu zrušiť, stlačte tlačidlo **On/Off**.

### 2. Predĺženie času sušenia (**Time**)

Hneď ako je čas programu vybraný, tlačidlo **Time** slúži na predĺženie času sušenia v 10 min krokoch. Maximálny čas je 150 minút.

### 3. Úroveň sušenia (**Intenzity**)

Používa sa na nastavenie účinnosti sušenia bielizne. Úroveň sušenia má 4 stupne. Každým stupňom sa čas sušenia predĺži o 3 minúty.

1. Túto funkciu môžete aktivovať iba pred spustením programu.



2. Stlačte opakovane tlačidlo **Intensity** a vyberte čas sušenia.
3. Úroveň sušenia môžete nastaviť pri všetkých programoch s výnimkou: **Cotton Iron (Bavlna na žehlenie)**, **Delicate (Jemné)**, **Synthetic Iron (Syntetika na žehlenie)**, **Wool (Vlna)**, **Time (Predĺženie času sušenia)**.
4. **Môj program (My cycle)**  
Používa sa na zvolenie a uloženie vášho obľúbeného programu, ktorý často používate.
  1. Pomocou voliča programov vyberte požadovaný program a ďalšie doplnkové funkcie podľa potreby.
  2. Stlačte a podržte tlačidlo **Intensity** asi na 3 sekundy, kým sa displej nerozblíkajú a vybraný program sa neuloží.
  3. Ovládačom programov vyberte **Môj program (My Cycle)** a môžete spustiť svoj obľúbený program. Ak chcete zmeniť nastavenie, opakujte kroky (1) a (2).
5. **Osvetlenie**  
Osvetlenie vnútorného priestoru bubna sa rozsvieti asi na 3 minúty, ak stlačíte tlačidlo alebo po otvorení dverok asi na 1 minútu.
6. **Zvukový signál**  
Slúži na zapnutie alebo vypnutie zvukového signálu tlačidiel. Z továrne je zvukový signál zapnutý. Stlačte podľa potreby.  
Keď je zvukový signál zapnutý:
  - (1) Stlačenie tlačidiel doplnkových funkcií bude sprevádzané zvukovým signálom.
  - (2) Keď je sušička v chode, otočte voličom programov, sušička vás upozorní na nepovolenú voľbu.
  - (3) Hneď ako je program sušenia dokončený, zaznie zvukový signál upozorňujúci používateľa.
7. **Proti pokrčeniu (Anti-crease)**  
Na konci cyklu sušenia sa aktivuje program proti pokrčeniu 30 minút (východiskový čas) alebo 120 minút (ak je funkcia nastavená).  
Svetelná kontrolka funkcie **Anti-Crease (Proti pokrčeniu)** sa rozsvieti, hneď ako je funkcia vybraná. Táto funkcia zabraňuje pokrčeniu bielizne. Bielizeň môžete zo sušičky vybrať kedykoľvek počas funkcie proti pokrčeniu. Túto funkciu môžete zvoliť ku všetkým programom s výnimkou: **Cool (Ochladenie)**, **Refresh (Osvieženie)** a **Wool (Vlna)**.
8. **Detská zámka**
  1. Tento spotrebič je vybavený špeciálnou funkciou detskej zámky, ktorá zabraňuje nežiaducej ovládaniu deťmi alebo chybnému ovládaniu.
  2. Keď je sušička v chode, stlačte súčasne tlačidlá **Anti-Crease (Proti pokrčeniu)** a **Signal (Zvukový signál)** na asi 3 sekundy na aktiváciu funkcie detskej zámky. Keď je funkcia detskej zámky aktívna, na displeji sa zobrazí ikona „A“ a žiadne tlačidlo s výnimkou tlačidla **On/Off** nebude funkčné. Zatiaľ čo je funkcia detskej zámky aktívna, stlačte a podržte tlačidlá **Anti-Crease (Proti pokrčeniu)** a **Signal (Zvukový signál)** na asi 3 sekundy na deaktiváciu detskej zámky.

## ČASŤ 5: ČISTENIE A ÚDRŽBA

PRED ČISTENÍM, PRAVIDELNOU ÚDRŽBOU ALEBO AKOUKOLVEK INOU MANIPULÁCIOU SO SPOTREBIČOM OKREM JEHO OBSLUHY SA VŽDY UISTITE, ŽE STE ODPOJILI ZÁSTRČKU PRÍVODNÉHO KÁBLA OD SIEŤOVEJ ZÁSUVKY.

### Vyprázdnenie zásobníka na vodu

1. Vyberte zásobník na vodu pomocou oboch rúk;
2. Vodu zo zásobníka vylejte do umývadla;
3. Zásobník na vodu vložte späť.

#### VAROVANIE:

1. Zásobník na vodu vyprázdňte po každom použití, program bude prerušený a na displeji sa rozblíka ikona „E“, ak sa zásobník na vodu naplní počas cyklu sušenia. Po tom, čo sa zásobník vyprázdni, sušičku reštartujete stlačením tlačidla **Start/Pause**.
2. Vodu zo zásobníka nikdy nepite.
3. Nepoužívajte sušičku bez riadne inštalovaného zásobníka na vodu.

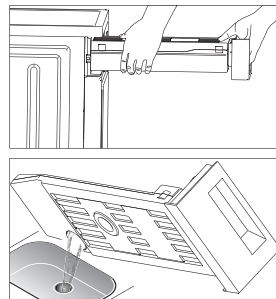

### Čistenie dverového filtra

1. Otvorte dvierka.
2. Vyberte filter z dvierok.
3. Vyčistite filter; odstráňte nahromadené žmolky tkaniny.
4. Filter vložte späť na svoje miesto.

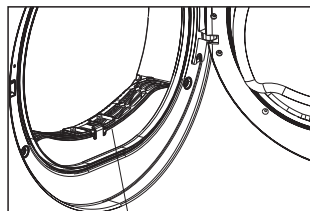

Filter dvierok

### Čistenie základne filtra

1. Otvorte kryt filtra.
2. Vyskrutkujte obe bezpečnostné zarážky umiestnené naproti sebe.
3. Kompletne vyčistite základňu filtra.
4. Základňu filtra vložte správne späť!
5. Zaskrutkujte bezpečnostné zarážky späť.
6. Zavrite kryt filtra, kým nezačujete cvaknutie.

Bezpečnostná zarážka

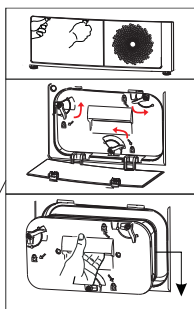

Základňa filtra

Kryt filtra

#### POZNÁMKA

1. Žmolky nahromadené na filtri budú blokovať prúdenie vzduchu, čo spôsobí predĺženie času sušenia a zvýšenie spotreby elektrickej energie.
2. Pred čistením vždy odpojte napájací kábel!
3. Nepoužívajte sušičku bez riadne inštalovaného filtra!
4. Čistite filtre vždy po každom použití sušičky, aby ste zabránili nahromadeniu žmolkov vnútri sušičky.

## Čistenie výmenníka tepla

Ak je to nevyhnutné, približne raz za 2 mesiace odstráňte nečistoty z výmenníka tepla pomocou čistej hubky alebo mäkkej handričky. Odporúčame si navliecť rukavice.

Poznámka:

Nečistoty sa jednoduchšie odstraňujú, ak sú mierne navlhčené, napr. pomocou rozprašovača.

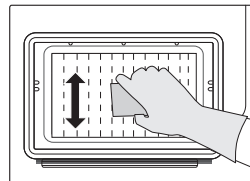

## ČASŤ 6: SKÔR AKO ZAVOLÁTE DO SERVISU

Iba autorizovaný servis môže opravovať spotrebič.

Pred zavolaním do autorizovaného servisu skontrolujte, či nemôžete odstrániť daný problém sami prečítaním inštrukcií alebo či ste postupovali podľa používateľských inštrukcií.

Môže sa vám zaúčtovať poplatok za opravu aj v rámci platnosti záruky.

### Chybové kódy a riešenia

Displej	Príčina	Riešenie
E32	Zásobník je plný.	Vyprázdnite zásobník.
	Chyba vodného čerpadla alebo chyba senzora vodnej hladiny	Obráťte sa na autorizovaný servis, ak problém pretrváva.
	E33	
E33	Chyba teplotného senzora	
E33	Filter je upchatý alebo je okolitá teplota príliš vysoká.	Vyčistite filter a skontrolujte okolitú teplotu.
		Obráťte sa na autorizovaný servis, ak problém pretrváva.

### Riešenie problémov

Problém	Riešenie
<ul style="list-style-type: none"><li>Displej sa nerozsvietil.</li></ul>	<ul style="list-style-type: none"><li>Skontrolujte, či je zástrčka prívodného kábla riadne pripojená do sieťovej zásuvky.</li><li>Skontrolujte, či ste vybrali program.</li><li>Skontrolujte napájanie.</li></ul>
<ul style="list-style-type: none"><li>Sušička sa nezapína.</li></ul>	<ul style="list-style-type: none"><li>Skontrolujte, či ste stlačili tlačidlo „Start“.</li><li>Skontrolujte, či sú dvierka uzatvorené.</li></ul>
<ul style="list-style-type: none"><li>Dvierka sa sami otvárajú.</li></ul>	<ul style="list-style-type: none"><li>Uistite sa, či pri zatváraní dvierka zacvakli.</li><li>Skontrolujte, či nie je sušička preplnená.</li></ul>
<ul style="list-style-type: none"><li>Bielizeň nie je dostatočne suchá alebo cyklus sušenia je príliš dlhý.</li></ul>	<ul style="list-style-type: none"><li>Vyčistite filter dvierok a základňu filtra.</li><li>Zvoľte správny program.</li><li>Udržujte prívod vzduchu voľný.</li></ul>

Ak nie ste schopní problém sami odstrániť a potrebujete pomôcť:

- Stlačte tlačidlo **On/Off**.
- Vyberte zástrčku prívodného kábla zo sieťovej zásuvky a obráťte sa na autorizovaný servis.

## ČASŤ 7: TECHNICKÉ ŠPECIFIKÁCIE

Napätie	220 – 240 V ~ 50 Hz
Menovitý príkon	850 W
Chladiace médium	R134a
Prevádzková teplota	+5 – +35°C
Rozmery (v × š × h)	85 x 59,5 x 64 cm
Menovitá kapacita sušenia	8,0 kg
Hmotnosť	52 kg
GWP	1430
CO <sub>2</sub> -eq	0.436T

**Vyššie uvedené dáta sa môžu bez predchádzajúceho upozornenia zmeniť.**

Obsahuje fluorované skleníkové plyny podľa Kjótskeho protokolu.

Hermeticky uzatvorené

**Poznámka:**

1. Menovitá kapacita je maximálna kapacita, uistite sa, či vložená bielizeň určená na sušenie neprekračuje menovitou kapacitu.
2. Neinštalujte sušičku do miestnosti, kde by mohli teploty klesať pod 0. Pri teplotách okolo bodu mrazu nemusí sušička fungovať správne.
3. Hrozí riziko poškodenia, ak kondenzovaná voda zamrzne v čerpadle, hadiciach a/alebo v zásobníku na vodu.

Quantity of refrigerant 305 g

Obsah chladiva 305 g

## ČASŤ 8: KARTA INFORMAČNÝCH ÚDAJOV

### Obchodná značka Philco: **PHILCO**

Značka	Philco
Predajné označenie	PDC 82 R Crown
Kapacita sušenia (kg) – bavlna	8
Kondenzačná sušička bielizne	
Trieda energet. účinnosti (A+++ ... najvyššia účinnosť až D... najnižšia účinnosť)	A++
Vážená ročná spotreba energie (kWh)*	236
Automatická bubnová sušička	
Spotreba energie (kWh) – spotreba energie pri „štandardnom programe pre bavlnu s celou a polovičnou náplňou“	1,97/1,08
Príkion vo vypnutom stave (W)	0,01
Príkion v pohotovostnom stave (W)	0,8
Vážený čas trvania „štandardného programu pre bavlnu s celou a polovičnou náplňou“ (min.)	127
Vážený čas trvania „štandardného programu pre bavlnu s celou náplňou“ (min.)	170
Vážený čas trvania „štandardného programu pre bavlnu s polovičnou náplňou“ (min.)	95
Trieda účinnosti kondenzácie (A ... najvyššia účinnosť až G... najnižšia účinnosť)	B
Priemerná účinnosť kondenzácie pri „štandardnom programe pre bavlnu s celou a polovičnou náplňou“ (%)	80,5
Priemerná účinnosť kondenzácie pri „štandardnom programe pre bavlnu s celou a polovičnou náplňou“ (%)	80,5
Priemerná účinnosť kondenzácie pri „štandardnom programe pre bavlnu s celou a polovičnou náplňou“ (%)	80,5
Hladina akustického výkonu pri „štandardnom programe pre bavlnu s celou a polovičnou náplňou“ dB (re 1 pW)	66
Použitie	voľne stojaca
Rozmery cm (v × š × h)	85 × 59,5 × 64 cm
Hmotnosť (kg)	52

„Štandardný program pre bavlnu“ použitý s celou a polovičnou náplňou je štandardný sušiaci program, na ktorý sa vzťahujú informácie uvedené na energetickom štítku v karte informačných údajov. Tento program je vhodný na sušenie normálnej mokrej bavlnenej bielizne a je to najúčinnější program z hľadiska spotreby energie.

- \* Spotreba energie „X“ kWh za rok na základe 160 štandardných sušiacich cyklov v štandardnom programe pre bavlnu s celou a polovičnou náplňou a spotreba v režimoch s nízkou spotrebou energie. Skutočná spotreba energie na cyklus bude závisieť od toho, ako sa spotrebič používa.
- \*\* Hlučnosť podľa Európskej normy EN 60704.  
Nastavenie programu na testovanie je v súlade so štandardom EN 60456-2011

## POKYNY A INFORMÁCIE O ZAOBCHÁDZANÍ S POUŽITÝM OBALOM

Použitý obalový materiál odložte na miesto určené obcou na ukladanie odpadu.

### LIKVIDÁCIA POUŽITÝCH ELEKTRICKÝCH A ELEKTRONICKÝCH ZARIADENÍ



Tento symbol na produktoch alebo v sprievodných dokumentoch znamená, že použité elektrické a elektronické výrobky nesmú byť pridané do bežného komunálneho odpadu. Pre správnu likvidáciu, obnovu a recykláciu odovzdajte tieto výrobky na určené zberné miesta. Alternatívne v niektorých krajinách Európskej únie alebo v iných európskych krajinách môžete vrátiť svoje výrobky miestnemu predajcovi pri kúpe ekvivalentného nového produktu. Správnou likvidáciou tohto produktu pomôžete zachovať cenné prírodné zdroje a napomáhate prevencii potenciálnych negatívnych dopadov na životné prostredie a ľudské zdravie, čo by mohli byť dôsledky nesprávnej likvidácie odpadov. Ďalšie podrobnosti si vyžiadajte od miestneho úradu alebo najbližšieho zberného miesta. Pri nesprávnej likvidácii tohto druhu odpadu môžu byť v súlade s národnými predpismi udelené pokuty.

#### Pre podnikové subjekty v krajinách Európskej únie

Ak chcete likvidovať elektrické a elektronické zariadenia, vyžiadajte si potrebné informácie od svojho predajcu alebo dodávateľa.

#### Likvidácia v ostatných krajinách mimo Európskej únie

Tento symbol je platný v Európskej únii. Ak chcete tento výrobok zlikvidovať, vyžiadajte si potrebné informácie o správnom spôsobe likvidácie od miestnych úradov alebo od svojho predajcu.



Tento výrobok spĺňa všetky základné požiadavky smerníc EÚ, ktoré sa naň vzťahujú.

Zmeny v texte, dizajne a technických špecifikáciách sa môžu meniť bez predchádzajúceho upozornenia a vyhradujeme si právo na ich zmenu.









Manufacturer/Výrobce/Výrobca:  
PHILCO  
Praha 10, Černokostelecká 2111  
CZ-10000; CZECH REPUBLIC

**PHILCO**® 

**is a registered trademark used under license from  
Electrolux International Company, U.S.A.**