

**AUTOMATICKÁ PRAČKA
SE SUŠIČKOU
UŽIVATELSKÁ PŘÍRUČKA**

PHILCO



Famous for Quality the World Over

PLWD 14860 BI

Před použitím této pračky si prosím pozorně přečtěte tuto uživatelskou příručku a uschovejte ji pro pozdější použití.

Přečtěte si tuto uživatelskou příručku

Tato uživatelská příručka obsahuje důležité informace o správném ovládní a údržbě vaší pračky. Správná péče a údržba vaší pračky znamená prodloužení její provozní životnosti. Najdete zde rovněž užitečné rady pro řešení problémů. Pokud vaše pračka nefunguje správně, přečtěte si rady uvedené v kapitole Řešení problémů a pokuste se s jejich pomocí problém vyřešit, aniž byste museli kontaktovat servisní středisko.

**Vážený zákazníku,
děkujeme vám za zakoupení produktu značky PHILCO. Aby vám nový spotřebič dobře sloužil, přečtěte si prosím pečlivě všechny pokyny v této uživatelské příručce.**

OBSAH

| | |
|--|-----------|
| PART 1: SAFETY PRECAUTIONS | 2 |
| • Safety Instructions..... | 2 |
| PART 2: DESCRIPTION OF THE WASHING MACHINE | 8 |
| PART 3: INSTALLATION OF THE WASHING MACHINE | 9 |
| • Quick Start..... | 12 |
| • Before Each Washing | 13 |
| • Detergent Dispenser | 14 |
| • Control Panel..... | 15 |
| • Option..... | 16 |
| • Other Functions..... | 17 |
| • Programmes | 19 |
| • Washing Programmes Table | 20 |
| PART 4: MAINTENANCES | 21 |
| • Cleaning And Care..... | 21 |
| • Trouble Shooting | 24 |
| • Technical Specifications | 25 |
| PART 5: INFORMATION SHEET | 26 |
| PART 6: BUILT-IN INSTALLATION | 28 |

ČÁST 1: BEZPEČNOSTNÍ OPATŘENÍ

Bezpečnostní pokyny

Pro zajištění vaší bezpečnosti je nutno postupovat podle pokynů v této příručce, abyste minimalizovali nebezpečí požáru nebo výbuchu, úrazu elektrickým proudem, a zabránili poškození majetku, zranění osob nebo ztrátě života.

Vysvětlení symbolů:

Varování!

Tato kombinace symbolu a signálového slova označuje potenciálně nebezpečnou situaci, jejímž důsledkem, pokud se jí nevyvarujete, může být smrt nebo vážné zranění.

Pozor!

Tato kombinace symbolu a signálového slova označuje potenciálně nebezpečnou situaci, jejímž důsledkem může být drobné nebo lehké zranění, nebo poškození majetku a životního prostředí.

Poznámka!!

Tato kombinace symbolu a signálového slova označuje potenciálně nebezpečnou situaci, jejímž důsledkem může být drobné nebo lehké zranění.

Varování!

Úraz elektrickým proudem!

- Pokud je napájecí kabel poškozen, musí jej vyměnit výrobce, jeho servisní technik nebo podobně kvalifikovaná osoba, aby se vyloučilo jakékoli nebezpečí.
- oužívejte nové sady hadic dodávané se spotřebičem – nepoužívejte znovu staré sady hadic.

- Před jakoukoli údržbou tohoto zařízení odpojte zařízení od sítě.
- Po ukončení používání pračku vždy odpojte od sítě a vypněte přívod vody. Max. vstupní tlak vody, v pascalech. Min. vstupní tlak vody, v pascalech.
- Pro zajištění bezpečnosti musí být zástrčka napájecího kabelu připojena do uzemněné třípólové zásuvky. Pečlivou kontrolou se ujistěte, že je vaše zásuvka správně a spolehlivě uzemněna.
- Zajistěte, aby bylo připojení vody a elektřiny provedeno kvalifikovaným technikem podle pokynů výrobce a podle místních předpisů.
- Před čištěním nebo údržbou vždy vytáhněte zástrčku napájecího kabelu ze síťové zásuvky.
- Nezapojujte spotřebič do síťové zásuvky s menším jmenovitým proudem, než vyžaduje spotřebič. Nikdy nevytahujte zástrčku napájecího kabelu mokřýma rukama.
- Po dokončení praní ihned zastavte přívod vody a vytáhněte zástrčku napájecího kabelu ze síťové zásuvky.

Nebezpečí pro děti!

- Země EU: tento spotřebič smí používat děti ve věku 8 let a starší a osoby s omezenými fyzickými, smyslovými nebo duševními schopnostmi, nebo nedostatkem zkušeností a znalostí, pokud jsou pod dozorem nebo byly poučeny o používání spotřebiče bezpečným způsobem a rozumí možnému nebezpečí. Děti si se s tímto spotřebičem nesmí hrát. Čištění a údržbu nesmí provádět děti bez dohledu dospělé osoby.
- Děti mladší 3 let musí být neustále pod dozorem, aby si s tímto spotřebičem nehrály.
- Nedovolte, aby děti nebo domácí zvířata vlezly do tohoto spotřebiče. Před každým použitím spotřebič zkontrolujte.

- Děti musí být neustále pod dozorem, aby si s tímto spotřebičem nehrály.
- Sklo dvířek může být během provozu velmi horké. Během provozu udržujte děti a domácí zvířata v dostatečné vzdálenosti od tohoto spotřebiče. Nepoužívejte spotřebič v místech s velmi vysokou vlhkostí a v místech s výbušným nebo žíravým plynem.
- Před použitím tohoto spotřebiče odstraňte všechny obaly a přepravní šrouby. Jinak hrozí nebezpečí vážného poškození.

Nebezpečí výbuchu!

- Neperte a nesušte položky, které byly čištěny, prány nebo namáčeny do hořlavých nebo výbušných látek (jako například vosk, olej, barva, benzín, odmašťovadla, rozpouštědla pro chemické čištění, petrolej, apod.) nebo na ně byly takové látky nanесeny. Mohlo by dojít k požáru nebo výbuchu.
- Tuto pračku se sušičkou je zakázáno používat, pokud byly pro čištění použity průmyslové chemikálie.
- Výstup vzduchu nesmí být vyveden do komína, který se používá k odsávání výparů ze spotřebičů spalujících plyn nebo jiná paliva.
- Předem důkladně ručně vymáchejte položky pro praní.



Instalace produktu!

- Tento spotřebič je určen pouze pro použití ve vnitřních prostorách.
- Není určen k vestavbě.
- Otvory nesmí být ucpány kobercem.
- Neinstalujte tento spotřebič do koupelen nebo místností s velmi vysokou vlhkostí, stejně jako do míst s výbušným nebo žíravým plynem.

- Pokud je spotřebič vybaven pouze jedním vstupním ventilem, musí být připojen k přívodu studené vody. Pokud je spotřebič vybaven dvěma vstupními ventily, musí být správně připojen k přívodu studené a teplé vody.
- Zástrčka musí po instalaci zůstat dostupná.
- Spotřebič nesmí být instalován za uzamykatelné dveře, posuvné dveře nebo dveře se závěsem na opačné straně, než je pračka se sušičkou.
- Tento spotřebič nesmí být instalován do vlhkých míst.
- Tento domácí spotřebič není určen k vestavbě.
- Před použitím tohoto spotřebiče odstraňte všechny obaly a přepravní šrouby. Jinak hrozí nebezpečí vážného poškození.

Nebezpečí poškození spotřebiče!

- Tento produkt je určen pouze k domácímu použití a je navržen pouze pro textilie vhodné pro strojové praní a sušení.
- Nešplhejte ani nesedejte na horní kryt spotřebiče.
- Neopírejte se o dvířka spotřebiče.
- Upozornění pro zacházení se spotřebičem:
 1. Přepravní šrouby musí být do spotřebiče znovu instalovány pouze proškolenou osobou.
 2. Nahromaděnou vodu je nutno z pračky odčerpat.
 3. Zacházejte se spotřebičem opatrně. Nikdy nezvedejte spotřebič za vyčnívající části. Dvířka spotřebiče nesmí být během přepravy používána jako rukojeť.
 4. Tento spotřebič je těžký. Při jeho přepravě buďte opatrní.
 5. Je zakázáno strkat ruce do kádě pro odvod tekoucí vody.
- Nezavírejte prosím dvířka nadměrnou silou. Pokud je obtížné dvířka zavřít, zkontrolujte prosím, zda zavírání nebrání oblečení a zda je oblečení dobře rozloženo.
- Je zakázáno prát v pračce koberce.

Ovládání spotřebiče!

- Před prvním praním oblečení je třeba spustit produkt na jeden prací cyklus bez vložení oblečení.
- Je zakázáno používat hořlavé, výbušné nebo toxické látky. Jako prací prostředky nepoužívejte benzín, alkohol apod. Používejte pouze prací prostředky vhodné pro pračky, zejména pro bubnu.
- Ujistěte, že jste z kapes vyjmuli všechny předměty. Ostré a pevné předměty, jako například mince, brože, spony, šrouby, kamínky, apod. mohou tento spotřebič vážně poškodit.
- Před otevřením dvířek zkontrolujte, zda byla odčerpána voda z bubny. Neotvírejte dvířka, pokud je v bubnu vidět voda.
- Když spotřebič vypouští horkou vodu, dávejte pozor, abyste se nepopálili.
- Po dokončení programu vyčkejte před otevřením dvířek přibližně dvě minuty (u některých modelů).
- Během praní nikdy nedoplňujte ručně vodu.
- Pokud je nezbytné umístit do bubnové sušičky tkaniny znečištěné rostlinným nebo kuchyňským olejem nebo produkty pro péči o vlasy, je třeba je nejdříve vyprat v horké vodě s extra velkým množstvím pracího prostředku – tím riziko snížíte, ale úplně neodstraníte.
- Zajistěte dostatečné odvětrávání, abyste zabránili zpětnému proudění plynů do místnosti od spotřebičů spalujících jiná paliva, včetně otevřeného ohně.
- Nesušte v tomto spotřebiči nevyprané položky.
- Prádlo, které bylo znečištěno látkami, jako jsou kuchyňský olej, aceton, alkohol, benzín, petrolej, odstraňovače skvrn, terpentýn, vosk nebo odstraňovač vosku, je před sušením v sušičce nutno vyprat v horké vodě s extra velkým množstvím pracího prášku.

- Položky, jako je například pěnová pryž (latexová pěna), koupací čepice, nepromokavé textilie, části obsahující pryž a oděvy nebo polštáře opatřené podložkami z pěnové pryže, nesmí být v této sušičce sušeny.
- Avivážní prostředky a podobné produkty musí být používány v souladu s pokyny výrobce aviváže.
- U spotřebiče, jehož víko lze během odvodu vody otevřít, trvá kompletní zastavení odvodu vody do komorové kádě minimálně 15 s.
- Konečná fáze cyklu pračky se sušičkou probíhá bez tepla (ochlazovací cyklus), aby bylo zajištěno, že položky budou ponechány s teplotou zaručující, že nedojde k jejich poškození.
- Před použitím v tomto spotřebiči odstraňte všechny předměty z kapes, jako například zapalovače a sirky.
- **VAROVÁNÍ:** Nikdy nezastavujte pračku se sušičkou před dokončením cyklu sušení, pokud nechcete všechny položky rychle vyjmout a rozložit, aby se rozptýlilo teplo.

Balení/Starý spotřebič



Toto označení znamená, že tento produkt nesmí být v zemích EU likvidován vyhozením do běžného domovního odpadu.

Abyste se vyhnuli poškození životního prostředí nebo lidského zdraví neřízenou likvidací odpadu, recyklujte produkt řádným způsobem a podpořte tak opětovné použití materiálů. Vyřazený spotřebič odevzdejte ve sběrném dvoře nebo kontaktujte prodejce, u kterého jste produkt zakoupili. Tak bude zajištěna ekologická recyklace produktu.

ČÁST 2: POPIS PRAČKY

Popis produktu

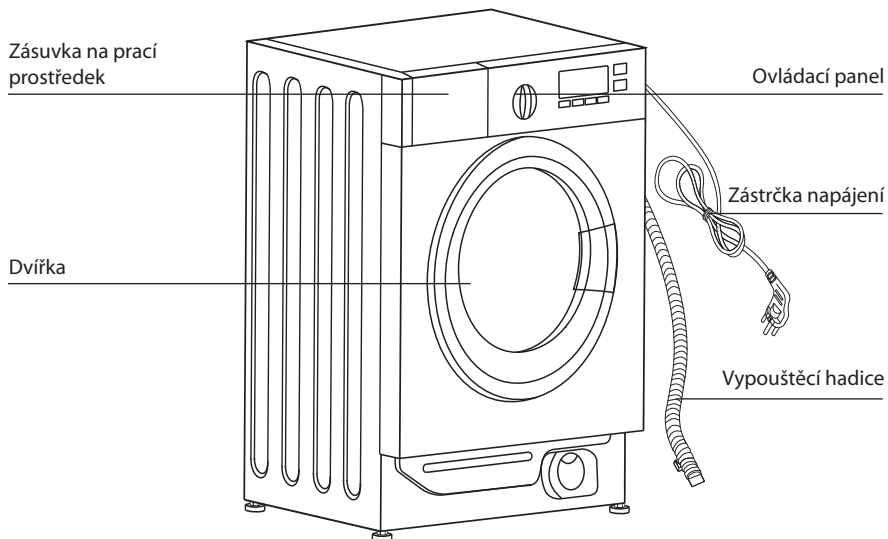

Poznámka!

- Čárový graf produktu slouží pouze pro referenci – primárně se prosím řiďte skutečným produktem.

Příslušenství

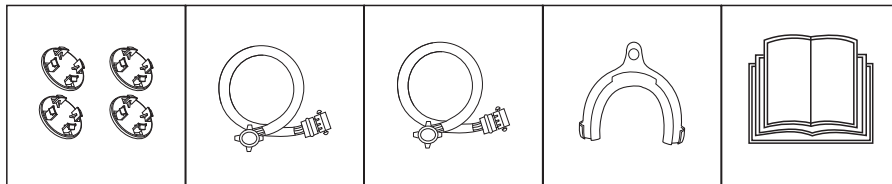

Záslepky přepravních otvorů

Prívodní hadice studené vody

Prívodní hadice teplé vody (volitelná)

Držák vypouštěcí hadice (volitelný)

Uživatelská příručka

ČÁST 3: INSTALACE PRAČKY

Místo pro instalaci

⚠ Varování!

- Stabilita je důležitá pro zabránění pohybu produktu!
- Zajistěte, aby produkt nestál na napájecím kabelu.

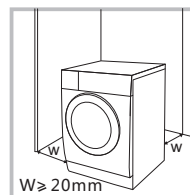

Před instalací pračky je nutno vybrat místo podle následujících požadavků:

1. Pevný, suchý a rovný povrch
2. Povrch bez dopadu přímého slunečního světla
3. Dostatečné odvětrávání
4. Teplota místnosti nad 0 °C
5. Dostatečná vzdálenost od zdrojů tepla, používajících např. uhlí nebo plyn.

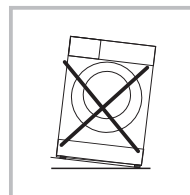

Vybalení pračky

⚠ Varování!

- Obalové materiály (např. fólie, polystyren) mohou být nebezpečné pro děti.
- Hrozí nebezpečí udušení! Obalové materiály udržujte mimo dosah dětí.

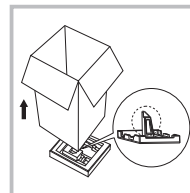

1. Odstraňte lepenkovou krabici a polystyrenový obal.
2. Nadzvedněte pračku se sušičkou a odstraňte obal základny. Zajistěte, aby byla společně s dolním obalem odstraněna i malá trojúhelníková pěna. Pokud tak neučiníte, položte spotřebič na boční povrch a pak odstraňte malou pěnu z dolní části spotřebiče ručně.
3. Odstraňte pásku zajišťující napájecí kabel a vypouštěcí hadici.
4. Vyjměte z bubny přívodní hadici.

Odstranění přepravních šroubů

⚠ Varování!

- Před použitím produktu je nutno odstranit ze zadní strany přepravní šrouby.
- Přepravní šrouby budete potřebovat v případě budoucí přepravy produktu, proto je uložte na bezpečné místo.

Při odstraňování přepravních šroubů postupujte následovně:

1. Uvolněte 4 šrouby pomocí klíče a vyjměte je.
2. Do otvorů po šroubech vložte zásepky přepravních otvorů.
3. Přepravní šrouby dobře uschovejte pro budoucí použití.

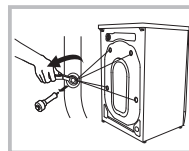

Vyrovnění pračky se sušičkou

⚠ Varování!

- Zajišťovací matice na všech čtyřech nohách musí být těsně zašroubovány proti krytu.

1. Zkontrolujte, zda jsou nohy těsně připevněny ke skřínce. Pokud ne, vraťte je do původní polohy pomocí dotažením matic.
2. Uvolněte zajišťovací matici a otáčejte nohy, dokud se nebudou těsně dotýkat podlahy.
3. Seřídte nohy, zajistěte je klíčem a zkontrolujte, zda je spotřebič stabilní.

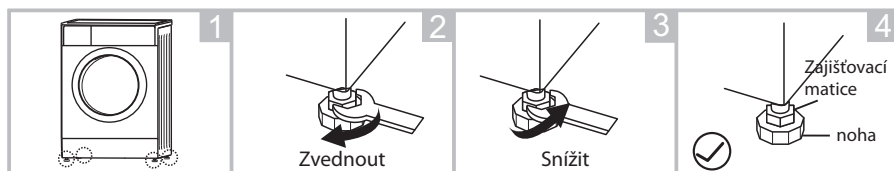

Připojte hadici přívodu vody

⚠ Varování!

- Aby nedošlo k úniku nebo poškození vodou, postupujte podle pokynů v této kapitole!
- Na hadici přívodu vody nedělejte smyčky, nevyvíjejte na ni tlak, neupravujte ji a nepřerušujte ji.
- U modelů vybavených ventilem teplé vody připojte tento ventil ke kohoutku s teplou vodou pomocí hadice přívodu teplé vody. Spotřeba energie se u některých programů automaticky sníží.

Připojte přívodní trubku, jak je naznačeno. Přívodní trubku lze připojit dvěma způsoby.

1. Připojení mezi běžným kohoutkem a přívodní hadicí.

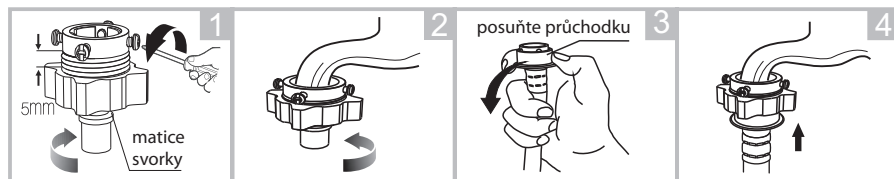

Uvolněte matici svorky a čtyři šrouby

Dotáhněte matici svorky

Zatlačením posuňte průchodku a vložte přívodní hadici do připojovací základny

Připojení dokončeno

2. Připojení mezi šroubovacím kohoutkem a přívodní hadicí.

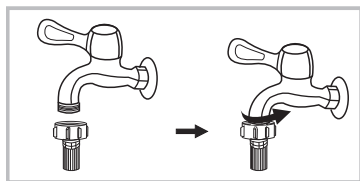

Kohoutek se závitem a přívodní hadice

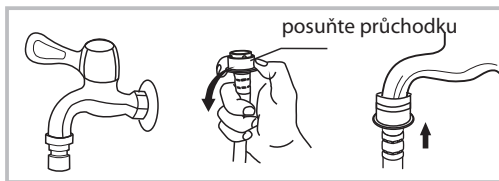

Speciální kohoutek pro pračku se sušičkou

Druhý konec přívodní trubky připojte k vstupnímu ventilu v zadní části produktu a těsně dotáhněte trubku ve směru hodinových ručiček.

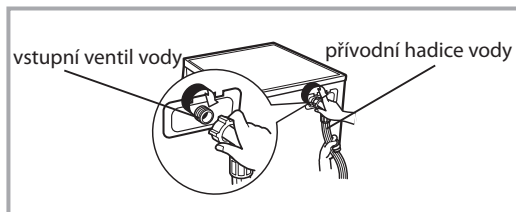

Vypouštěcí hadice

⚠ Varování!

- Na vypouštěcí hadici nedělejte smyčky a nenatahujte ji.
- Umístěte vypouštěcí hadici správně, jinak může v důsledku úniku vody dojít k poškození.

Existují dva způsoby umístění konce vypouštěcí hadice:

1. Položte ji do vodního žlabu.

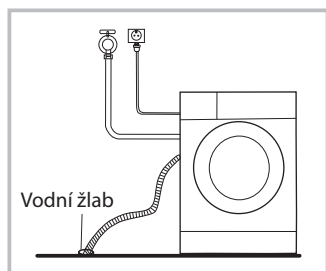

2. Připojte ji k odbočce vypouštěcí trubky žlabu.

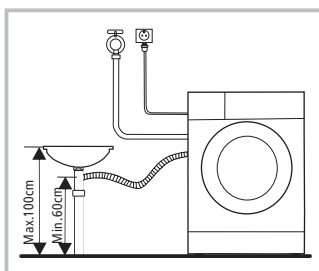

⚠ Varování!

- Při instalaci vypouštěcí hadice ji řádně připevněte pomocí provazu.
- Pokud je vypouštěcí hadice příliš dlouhá, nekládejte ji násilím do pračky, jelikož by to mohlo způsobit abnormální hluk.

Rychlé spuštění



Pozor!

- Před praním prosím zajistěte, aby byl spotřebič správně nainstalován.
- Před prvním praním je nutno spustit pračku na jeden celý prací cyklus bez oblečení, a to následujícím způsobem.

1. Před praním

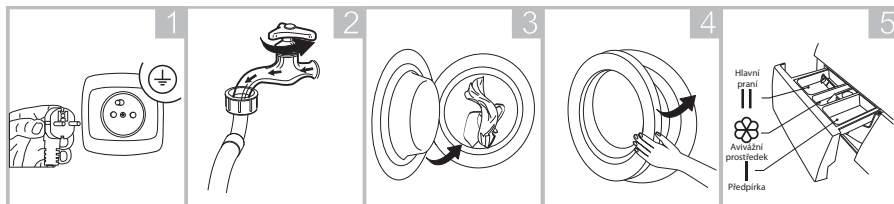

Připojte do zásuvky Otevřete kohoutek Naplňte

Uzavřete dvířka

Přidejte prací prostředek



Poznámka!

- Prací prostředek je po výběru předpírky u spotřebičů s touto funkcí nutno přidat do „zásobníku I“.

2. Praní

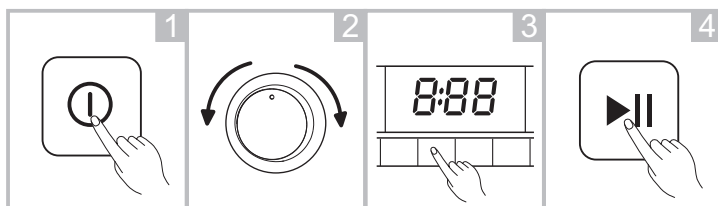

Zapněte napájení

Vyberte program

Vyberte funkci
nebo výchozí
funkci

Spustěte



Poznámka!

- 1. Pokud je vybrána výchozí funkce, lze krok 3 přeskočit.
- Čárový graf tlačítka funkce slouží pouze pro referenci – primárně se prosím řiďte skutečným produktem.

3. Po ukončení praní

Zazní zvukové upozornění nebo se na displeji zobrazí „End“ (Konec).

Před každým praním

- Pračka by měly pracovat při teplotách v rozsahu 0–40 °C. Při použití při teplotě pod 0 °C může dojít k poškození vstupního ventilu a vypouštěcího systému. Pokud je spotřebič umístěn v prostředí s teplotou 0 °C nebo nižší, měl by být před použitím přemístěn do prostředí s normální teplotou okolí, aby hadice přívodu vody a vypouštěcí hadice nebyly zamrzlé.
- Před praním se prosím podívejte na štítky a vysvětlivky k používání pracího prostředku. Použijte správné nepěnící nebo málo pěňící prací prostředek vhodný pro praní v pračce.

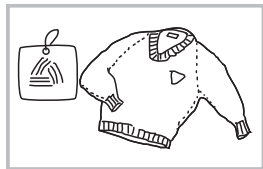

Podívejte se na štítek

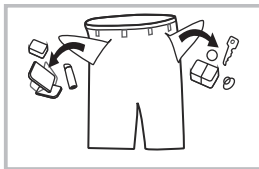

Vyjměte z kapes předměty

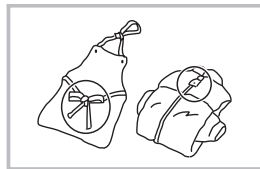

Zavažte dlouhé pásky, uzavřete zipy a zapněte knoflíky

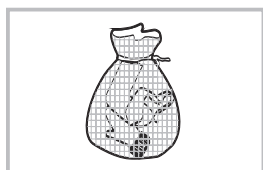

Malé kusy oblečení vložte do povlaku na polštář

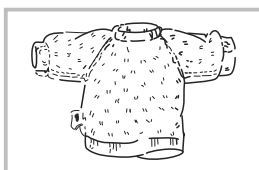

Otočte snadno se žmolující tkaniny a tkaniny s dlouhým vlasem naruby

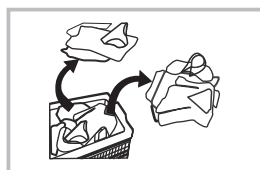

Oddělte oblečení s různým složením

Varování!

- Při praní jednotlivých kusů oblečení může snadno dojít k velké excentricitě a alarmu z důvodu velké nerovnováhy. Proto doporučujeme přidat jeden nebo dva další kusy prádla, aby bylo vypouštění vody plynulejší.
- Neperte oblečení, které se dostalo do styku s petrolejem, benzínem, alkoholem nebo jinými hořlavými materiály.

Dávkovač pracího prostředku

- I Prací prostředek pro předpírku
- II Prací prostředek pro hlavní prání
-  Avivážní prostředek

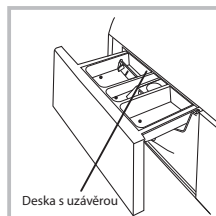

Tekutý prací prostředek

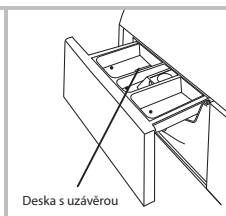

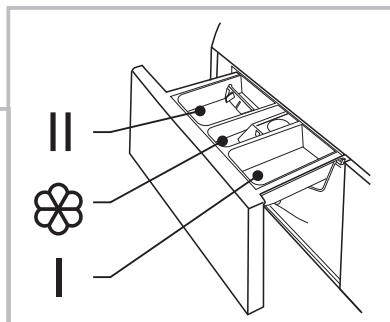

Práškový prací prostředek



Vytáhněte dávkovač

Pozor!

- Prací prostředek je nutno po výběru předpírky u spotřebičů s touto funkcí přidat pouze do „zásobníku I“.

| Program | I | II |  | Program | I | II |  |
|-------------------------------------|---|----------------------------------|---|--------------------------------|---|----------------------------------|--|
| Cotton (Bavlna) | | <input checked="" type="radio"/> | <input type="radio"/> | Dry Only (Pouze sušení) | | | |
| Cotton Eco (Bavlna eko) | | <input checked="" type="radio"/> | <input type="radio"/> | Spin Only (Pouze odstředování) | | | |
| 1 Hour W/D (1 hodina praní/sušení) | | <input checked="" type="radio"/> | <input type="radio"/> | Delicate (Jemné) | | <input checked="" type="radio"/> | <input type="radio"/> |
| Jeans (Džíny) | | <input checked="" type="radio"/> | <input type="radio"/> | Quick (Rychlý program) | | <input checked="" type="radio"/> | <input type="radio"/> |
| Colors (Barevné) | | <input checked="" type="radio"/> | <input type="radio"/> | Sport Wear (Sportovní oděvy) | | <input checked="" type="radio"/> | <input type="radio"/> |
| Mix (Kombinace) | | <input checked="" type="radio"/> | <input type="radio"/> | Baby Care (Dětské oblečení) | | <input checked="" type="radio"/> | <input type="radio"/> |
| Wool (Vlna) | | <input checked="" type="radio"/> | <input type="radio"/> | Synthetic (Syntetika) | | <input checked="" type="radio"/> | <input type="radio"/> |
| Rinse&Spin (Máchání a odstředování) | | | <input type="radio"/> | | | | |

- Znamená povinné ○ Znamená volitelné

Poznámka!

- Pokud používáte koncentrovaný nebo vláknitý prací prostředek nebo přísadu, před jeho nalitím do zásobníku na prací prostředek použijte trochu vody pro jeho rozředění, abyste zabránili možnému ucpání a přetečení vstupu zásobníku na prací prostředek při plnění vodou.
- Abyste zajistili nejlepší výsledky praní s menší spotřebou vody a energie, vyberte nevhodnější prací prostředek pro danou teplotu.

Ovládací panel

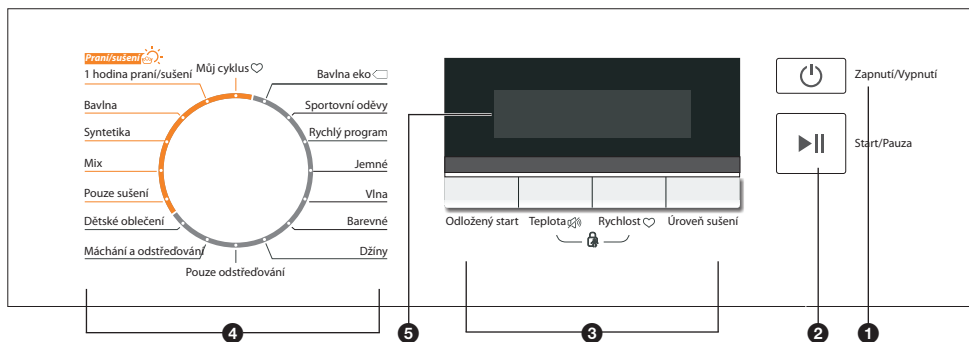

Poznámka!

- Graf slouží pouze pro referenci – primárně se prosím řiďte skutečným produktem.

- 1** On/Off (Zapnutí/Vypnutí)
Zapnutí nebo vypnutí produktu.
- 2** Start/Pause (Start/Pauza)
Stiskněte toto tlačítko pro spuštění nebo pozastavení pračicího cyklu.
- 3** Option (Možnosti)
Umožňuje výběr doplňkové funkce; pokud je zvolena, bude svítit.
- 4** Programmes (Programy)
Dostupné podle typu prádla.
- 5** Displej
Displej zobrazuje nastavení, odhadovanou zbývající dobu, možnosti a stavové zprávy pro vaši pračku. Během cyklu bude displej svítit.

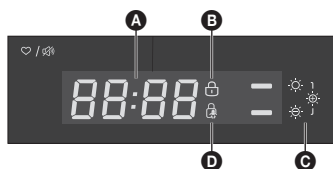

- | | | | | | |
|----------|---|------------------------|----------|-------|-------|
| A | Doba praní | Doba odloženého startu | Rychlost | Chyba | Konec |
| | 1:25 | 2h | 1200 | E20 | E nd |
| B | Dveřní zámek | | | | |
| C | Úroveň sušení (Šetrné – Normální – Extra) | | | | |
| | | | ☀ ☀ ☀ | | |
| D | Dětský zámek | | | | |

Možnosti

Delay

Delay (Odložený start)

Nastavení funkce Odložený start:

1. Vyberte program
2. Stiskněte tlačítko Delay pro výběr doby (doba odloženého startu je 0–24 h.)
3. Stiskněte tlačítko [Start/Pauza] pro aktivaci funkce odloženého startu



On/Off
(Zapnutí/
Vypnutí)



Vyberte
program



Nastavení
doby



Spuštění

Zrušení funkce Odložený start:

Stiskněte opakovaně tlačítko [Delay], dokud se na displeji nezobrazí 0H. Mělo by být stisknuto před spuštěním programu. Pokud se program již spustil, stiskněte tlačítko [On/Off] pro resetování programu.



Pozor!

- Pokud dojde k přerušení dodávky energie, zatímco je spotřebič v provozu, speciální paměť uloží vybraný program a po obnovení dodávky energie stiskněte tlačítko [On/Off] a program bude pokračovat.

| Program | Možnosti | Program | Možnosti |
|--------------------------------|---------------------------|--|---------------------------|
| | Delay (Odložený start) | | Delay (Odložený start) |
| Cotton Eco (Bavlna eko) | <input type="radio"/> | Rinse&Spin (Máchání a odstředování) | <input type="radio"/> |
| Sport Wear (Sportovní oděvy) | <input type="radio"/> | Dry Only (Pouze sušení) | <input type="radio"/> |
| Quick (Rychlý program) | <input type="radio"/> | Mix (Kombinace) | <input type="radio"/> |
| Delicate (Jemné) | <input type="radio"/> | Baby Care (Dětské oblečení) | <input type="radio"/> |
| Wool (Vlna) | <input type="radio"/> | Synthetic (Syntetika) | <input type="radio"/> |
| Colors (Barevné) | <input type="radio"/> | Cotton (Bavlna) | <input type="radio"/> |
| Jeans (Džíny) | <input type="radio"/> | 1 Hour W/D (1 hodina praní/ sušení) | <input type="radio"/> |
| Spin Only (Pouze odstředování) | <input type="radio"/> | | |

Znamená volitelné

Další funkce



My Cycle (Můj cyklus)

Uložení často používaných programů do paměti

Stiskněte na 3 sek. tlačítko [♥] pro uložení spuštěného programu do paměti. Výchozí program je bavlna.



Child Lock (Dětský zámek)

Pro zamezení ovládání dětmi.



On/Off
(Zapnutí/
Vypnutí)



Start/Pause
(Start/Pauza)

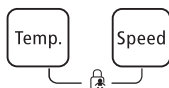

Stiskněte tlačítko [Temp.] a [Speed]
na 3 sek., dokud se neozve zvukové upozornění.



Pozor!

- Stiskněte tato dvě tlačítka na 3 sek. rovněž pro zrušení této funkce.
- Funkce „Child Lock“ (Dětský zámek) uzamkne všechna tlačítka s výjimkou tlačítka [On/Off].
- Pokud je přerušena dodávka energie, bude dětský zámek rovněž zrušen.
- U některých modelů zůstane po obnovení dodávky energie dětský zámek aktivní.



Speed (Rychlost)

Stiskněte toto tlačítko pro změnu rychlosti odstředování.

| Program | Výchozí rychlost (ot/min) | Program | Výchozí rychlost (ot/min) |
|--------------------------------|---------------------------|-------------------------------------|---------------------------|
| | 1 400 | | 1 400 |
| Cotton Eco (Bavlna eko) | 800 | Rinse&Spin (Máchání a odstředování) | 800 |
| Sport Wear (Sportovní oděvy) | 800 | Dry Only (Pouze sušení) | 1 400 |
| Quick (Rychlý program) | 800 | Mix (Kombinace) | 1 000 |
| Delicate (Jemné) | 600 | Baby Care (Dětské oblečení) | 1 000 |
| Wool (Vlna) | 400 | Synthetic (Syntetika) | 1 200 |
| Colors (Barevné) | 800 | Cotton (Bavlna) | 1 400 |
| Jeans (Džíny) | 800 | 1 Hour W/D (1 hodina praní/sušení) | 1 400 |
| Spin Only (Pouze odstředování) | 800 | | |

! Pozor!

- Pokud indikátory rychlosti nesvítí, znamená to, že rychlost odstředování je 0.

Speed

Temp. (Teplota)

Stiskněte toto tlačítko pro regulaci teploty (Cold (Studené), 20 °C, 30 °C, 40 °C, 60 °C, 90 °C)



Vypnutí zvukového upozornění



On/Off
(Zapnutí/
Vypnutí)

Start/Pause
(Start/Pauza)

Stiskněte tlačítko [Temp.] na 3 sek. pro vypnutí
zvukového upozornění.

Pro obnovení funkce zvukového upozornění stiskněte znovu toto tlačítko na 3 sekundy. Nastavení bude uchováno do dalšího resetování.

! Pozor!

- Po vypnutí funkce zvukového upozornění se nebudou ozývat žádné zvuky.



Dry Level (Úroveň sušení)

Opakovaným stisknutím tlačítka Dry Level vyberte úroveň sušení: Extra Dry (Extra sušení)/Normal Dry (Normální sušení)/ Gentle Dry (Šetrné sušení).

☀ Extra Dry (Extra sušení): Pokud si potřebujete oblečení okamžitě obléct, použijte tuto funkci

☀ Normal Dry (Normální sušení): Normální postup sušení

☀ Gentle Dry (Šetrné sušení): Pouze pro mírné sušení.



Poznámka!

- Tipy pro sušení
 - Oblečení lze sušit po odstředování
 - Pro zajištění kvalitního sušení textilií je prosím roztrďte podle druhu a teploty sušení.
 - U syntetiky je nutno nastavit správnou dobu sušení.
 - Pokud chcete oblečení po sušení žehlit, na chvíli jej prosím položte.
- Oblečení nevhodné pro sušení
 - Obzvláště jemné položky, jako například syntetické záclony, vlna a hedvábí, oblečení s kovovými vložkami, nylonové punčochy, objemné oblečení, jako například větrovky, přehozy na postele, prošíváné přikrývky, spací pytle a peřiny, nesmí být sušeny.
 - Oblečení vypolstrované pěnovou pryží nebo materiály podobnými pěnové pryži nesmí být v sušičce sušeny.
 - Tkaniny obsahující zbytky tekutých tužidel nebo sprejů na vlasy, rozpouštědel na nehty nebo podobných roztoků nesmí být sušeny v sušičce, aby nedošlo k tvorbě škodlivých výparů.

Programy

Programy jsou k dispozici podle typu prádla.

| Programy | |
|-------------------------------------|--|
| Cotton (Bavlna) | Trvanlivé tkaniny, teplovzdušné textilie vyrobené z bavlny nebo lnu. |
| Cotton Eco (Bavlna eko) | Pro zvýšení účinku praní je prodloužena doba praní. |
| Synthetic (Syntetika) | Pro praní syntetického prádla, jako například košilí, kabátů, prádla ze směsi tkanin. Pro praní pletených textilií je třeba snížit množství pracího prostředku, neboť volná struktura vláken může snadno tvořit bubliny. |
| Baby Care (Dětské oblečení) | Praní dětského prádla, aby bylo dětské oblečení čistší; vyšší výkon máchání pro ochranu dětské pokožky. |
| Jeans (Džíny) | Speciálně pro džíny. |
| Mix (Kombinace) | Kombinovaná náplň složená z textilií vyrobených z bavlny a syntetiky. |
| Colors (Barevné) | Praní jasně zbarveného oblečení pro lepší ochranu barev. |
| Sport Wear (Sportovní oděvy) | Praní aktivního oblečení. |
| Quick (Rychlý program) | Extra rychlý program vhodný pro mírně znečištěné oblečení a malé množství prádla. |
| Delicate (Jemné) | Pro jemné pratelné textilie, například vyrobené z hedvábí, saténu, syntetických vláken nebo směsných tkanin. |
| Wool (Vlna) | Vlna pro ruční praní nebo strojové praní nebo textilie bohaté na vlnu. Obzvláště jemný prací program pro zamezení srážení, delší programové pauzy (textilie spočívají v pracím louhu). |
| Spin Only (Pouze odstředování) | Extra odstředování s volitelnou rychlostí. |
| Rinse&Spin (Máchání a odstředování) | Extra máchání s odstředováním. |
| Dry Only (Pouze sušení) | Vyberte tento program pro sušení oblečení; používá se rozdílná teplota. Vyberte dobu sušení podle náplně. |
| 1Hour W/D (1 hodina praní/sušení) | Vhodné pro menší kusy syntetického oblečení nebo košile; max. náplň je 1 kg (asi 4 košile). Když máte neodkladné jednání, ale žádnou čistou košili ve skříni, tento program vám pomůže. Doba trvání je pouze 1 hodina včetně praní a sušení. Poznámka: Velké ručníky nebo džíny nejsou pro tento program vhodné, protože prodlouží dobu praní a sušení a ovlivní obsah vlhkosti. |



Poznámka!

Vyberte programy podle vašeho produktu.

Tabulka pracích programů

| Program | Náplň pro praní/sušení (kg) | Teplota (°C) | Výchozí doba (hod.) |
|---------------------------------------|-----------------------------|----------------|-----------------------|
| | 8,0 | Výchozí | 8,0 ----- 1 400 |
| Cotton ECO (Bavlna EKO) | 8,0 | 30 | 1:07 |
| Sport Wear (Sportovní oděvy) | 4,0 | 40 | 1:19 |
| Quick (Rychlý program) | 2,0 | Cold (Studené) | 0:15 |
| Delicate (Jemné) | 2,5 | 30 | 1:00 |
| Wool (Vlna) | 2,0 | 40 | 1:07 |
| Colors (Barevné) | 8,0 | Cold (Studené) | 1:00 |
| Jeans (Džíny) | 8,0 | 40 | 1:48 |
| Spin Only (Pouze odstředování) | 8,0 | - | 0:12 |
| Rinse&Spin (Máchní a odstředování) | 8,0 | - | 0:31 |
| Baby Care (Dětské oblečení) | 4,0 | 60 | 1:45 |
| ☀️ Dry Only (Pouze sušení) | -/6,0 | - | 4:28 |
| ☀️ Mix (Kombinace) | 8,0/6,0 | 40 | 1:13 |
| ☀️ Synthetic (Syntetika) | 8,0/4,0 | 40 | 2:20 |
| ☀️ Cotton (Bavlna) | 8,0/6,0 | 40 | 2:40 |
| ☀️ 1 Hour W/D (1 hodina praní/sušení) | 1,0/1,0 | Cold (Studené) | 1:00 |

- Energetická třída je A Program pro testování spotřeby energie: Bavlna Eko 60 °C Rychlost: nejvyšší rychlost; ostatní jako výchozí. Poloviční náplň pro pračku s kapacitou 8 kg: 4 kg.
- „Cotton Eco 60°C“ (Bavlna Eko 60 °C) je standardní prací program a „Dry only“ (Pouze sušení) je standardní sušicí program – k těmto programům se vztahují informace na štítku a informačním listě; jsou vhodné pro praní normálně znečištěného bavlněného prádla a jedná se o neefektivnější programy co do kombinace spotřeby energie a vody u praní tohoto typu bavlněného prádla; skutečná teplota vody se může lišit od deklarované teploty cyklu.



Poznámka!

- Údaje v této tabulce slouží pouze pro referenci uživatelů. Skutečné údaje se mohou lišit od údajů uvedených v této tabulce.
- Program s kkk lze vybrat s funkcí sušení.

ČÁST 4: ÚDRŽBA

Čištění a péče

Varování!

- Před zahájením údržby prosím odpojte spotřebič ze zásuvky a uzavřete kohoutek.

Čištění skříňky

Správná údržba pračky může prodloužit její životnost. Pokud je to nutné, očistěte vnější povrch zředěným neutrálním čisticím prostředkem bez brusného účinku. Pokud dojde k přetečení vody, setřete ji ihned vlhkým hadříkem. Nepoužívejte ostré předměty.

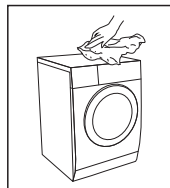

Poznámka!

- Kyselina mravenčí a její ředěná rozpouštědla nebo ekvivalenty, jako například alkohol, rozpouštědla nebo chemické produkty apod., jsou zakázány.

Čištění bubnu

Rez vytvořená uvnitř bubnu kovovými položkami musí být okamžitě odstraněna pomocí čisticího prostředku bez chlóru.

Nikdy nepoužívejte drátěnku.

Poznámka!

- Během čištění bubnu nevkládejte do pračky prádlo.

Čištění dveřního těsnění a skla

Po každém praní očistěte sklo a těsnění, aby se odstranily vlákna a skvrny. Pokud se vlákna nahromadí, mohou způsobovat úniky. Po každém praní odstraňte z těsnění jakékoli mince, knoflíky a další předměty.

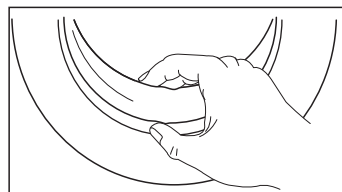

Čištění vstupního filtru

Poznámka!

- Vstupní filtr je nutno vyčistit, když se objevuje méně vody.

Omytí filtru v kohoutku

1. Uzavřete kohoutek.
2. Odstraňte z kohoutku hadici přívodu vody.
3. Vyčistěte filtr.
4. Znovu připojte hadici přívodu vody.

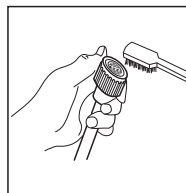
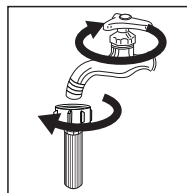

Omytí filtru v pračce se sušičkou:

1. Odšroubujte ze zadní strany spotřebiče přívodní trubku.
2. Vytáhněte filtr pomocí dlouhých kleští, opláchněte jej a nainstalujte zpět.
3. Pomocí kartáče očistěte filtr.
4. Znovu připojte přívodní trubku.

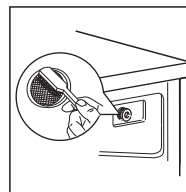
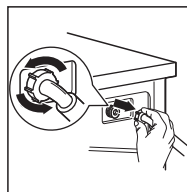

Poznámka!

- Pokud není kartáč čistý, můžete filtr vytáhnout a samostatně omýt;
- Znovu připojte, otevřete kohoutek.

Čištění dávkovače pracího prostředku

1. Zatlačte dolů místo označené šipkou na krytu aviváže v zásuvce dávkovače.
2. Zvedněte svorku a vytáhněte kryt aviváže a umyjte jednotlivé oddíly vodou.
3. Nasadte zpět kryt aviváže a zasuňte zásuvku do původní polohy.

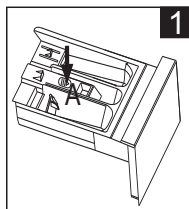

Vytáhněte zásuvku dávkovače stisknutím místa A

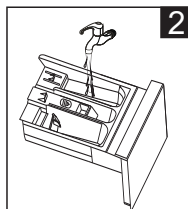

Očistěte zásuvku dávkovače pod vodou

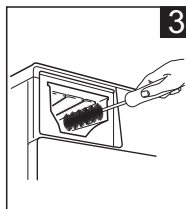

Očistěte vnitřek výklenku starým zubním kartáčkem

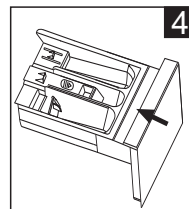

Vložte zásuvku dávkovače



Poznámka!

- Nepoužívejte pro čištění spotřebiče alkohol, rozpouštědla nebo chemické produkty.

Čištění filtru vypouštěcího čerpadla

⚠ Varování!

- Dávejte pozor na horkou vodu!
- Nechte roztok pracího prostředku vychladnout.
- Odpojte zástrčku ze síťové zásuvky, aby nedošlo k úrazu elektrickým proudem.
- Filtr vypouštěcího čerpadla zachytává vlákna a malé cizí předměty z praní.
- Pravidelně filtr čistěte, abyste zajistili správný chod pračky.

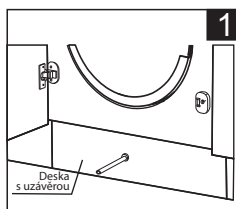

Po odpojení napájení vytáhněte desku s uzávěrou.

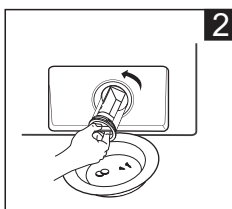

Otočte filtrem směrem dolů, jak je znázorněno na obrázku, a vyjměte vysušenou hmotu.

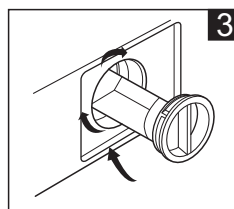

Po odstranění vysušené hmoty znovu nainstalujte zpět všechny části.

⚠ Pozor!

- Zajistěte, aby byla krytka ventilu a nouzová vypouštěcí hadice správně znovu nainstalovány; desky krytky by měly být vloženy tak, aby byly vyrovnány s deskami s otvory, jinak může unikat voda;
- Některé spotřebiče nemají nouzovou vypouštěcí hadici, takže krok 2 a krok 3 lze přeskočit. Otočte krytkou dolního krytu přímo, aby voda vytekla do misky.
- Pokud se spotřebič používá, může být v závislosti na zvoleném programu uvnitř čerpadla horká voda. Nikdy neodstraňujte kryt čerpadla během pracího cyklu; vždy vyčkejte, než spotřebič dokončí cyklus a je prázdný. Při opětovném nasazení krytu zajistěte, aby byl pevně dotažen.

Řešení problémů

Spuštění spotřebiče nefunguje nebo se spotřebič během provozu zastavuje.
Nejprve zkuste najít řešení problému; pokud jej nenajdete, kontaktujte servisní středisko.

| Popis | Příčina | Řešení |
|---------------------------------------|--|---|
| Pračka se sušičkou nejde spustit | Dvířka nejsou správně uzavřena | Po uzavření dvířek ji znovu spusťte Zkontrolujte, zda není oblečení zaseknuté |
| Dvířka nelze otevřít | Byl aktivován bezpečnostní ochranný mechanismus pračky | Odpojte napájení a restartujte produkt |
| Únik vody | Spojení mezi přívodní nebo vypouštěcí hadicí není těsné | Zkontrolujte a dotáhněte vodovodní trubky Vyčistěte vypouštěcí hadici |
| Zbytky pracího prostředku v zásobníku | Prací prostředek je vlhký nebo koncentrovaný | Vyčistěte zásobník na prací prostředek |
| Indikátor nebo displej nesvíí | Odpojení napájecí desky plošných spojů nebo problém připojení svazku | Zkontrolujte, zda nebyla přerušena dodávka energie a zda je zástrčka správně připojena do zásuvky |
| Nadměrný hluk | | Zkontrolujte, zda jste odstranili přepravní šrouby Zkontrolujte, zda je spotřebič nainstalován na pevném a rovném povrchu |
| Popis | Příčina | Řešení |
| E30 | Dvířka nejsou správně uzavřena | Po uzavření dvířek ji znovu spusťte Zkontrolujte, zda není oblečení zaseknuté |
| E10 | Problém vstříkování vody během praní | Zkontrolujte, zda není příliš nízký tlak vody Narovnejte vodovodní trubku Zkontrolujte, zda není filtr vstupního ventilu ucpaný |
| E21 | Vypouštění vody trvá dlouho | Zkontrolujte, zda není ucpaná vypouštěcí hadice |
| E12 | Přetečení vody | Vypněte a zapněte pračku |
| EXX | Ostatní | Nejprve zkuste problém sami vyřešit; pokud problém přetrvává, zavolejte prosím na servisní linku |



Poznámka!

- Po kontrole aktivujte spotřebič. Pokud nastane problém nebo se na displeji zobrazí znovu další kódy alarmu, kontaktujte servis.

Technické údaje

| | |
|----------------------|------------|
| MAX. proud | 10 A |
| Standardní tlak vody | 0,05–1 MPa |

| | |
|---------------------|--------------------|
| Model | PLWD 14860 BI |
| Zdroj energie | 220–240 V, ~ 50 Hz |
| Kapacita praní | 8,0 kg |
| Kapacita sušení | 6,0 kg |
| Rozměry (Š x H x V) | 595 x 565 x 815 mm |
| Hmotnost | 64 kg |
| Jmenovitý výkon | 1 900 W |
| Výkon sušení | 1 300 W |

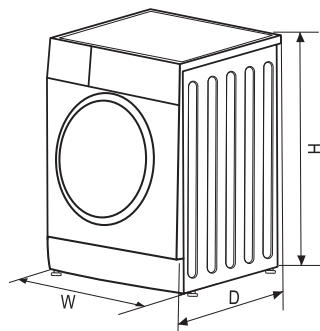

ČÁST 5: INFORMAČNÍ LIST

| | |
|--|------------------|
| Ochranná známka dodavatele | Philco |
| Identifikační číslo modelu | PLWD 14860 BI |
| Třída energetické účinnosti (A+++... nejvyšší účinnost, až D... nejnižší účinnost) | A |
| Spotřeba energie (praní, odstředování, sušení) (kWh/cyklus) | 5,44 |
| Spotřeba energie (pouze odstředování a praní) (kWh/cyklus) | 0,94 |
| Třída účinnosti praní | A |
| Zbytková voda po odstředování (%) (poměr k hmotnosti suchého prádla) | 44 |
| Maximální rychlost (ot./min.) | 1 400 |
| Kapacita praní (Bavlna 60° plná) (kg) | 8 |
| Kapacita sušení (kg) | 6 |
| Spotřeba vody (praní, odstředování, sušení) (litrů/rok) | 152 l |
| Spotřeba vody (pouze praní a odstředování) (litrů/cykus) | 64 l |
| Délka programu praní 60 °C (min.) | 310 |
| Délka programu sušení (min.) | 340 |
| Délka praní a sušení (min.) | 650 |
| Spotřeba energie (kWh/rok*) | 1 088 |
| Spotřeba vody (praní, odstředování, sušení) (litrů/rok)** | 30 400 |
| Spotřeba energie (pouze praní a odstředování) (kWh/rok)*** | 192 |
| Spotřeba vody (pouze praní a odstředování) (litrů/rok)**** | 12 800 |
| Typ sušičky | kondenzační |
| Přípevnění | vestavěná |
| Úroveň hluku během praní/odstředování/sušení (dB) | 54/78/62 |
| Rozměry (v x š x h) v cm | 82,5 x 59,5 x 54 |
| Hmotnost (kg) | 64 |

Standardní program pro praní bavlny při teplotě 60 °C je standardní prací program, ke kterému se vztahují informace uvedené na typovém štítku. Tento program je vhodný pro praní běžně znečištěného bavlněného prádla a je neefektivnějším programem z hlediska kombinované spotřeby vody a energie.

Délka programu, výkon a spotřeba vody se mohou lišit podle hmotnosti náplně prádla, vybraných programů, vody z kohoutku a teplot okolí.

* Odhadovaná roční spotřeba energie pro čtyřčlennou domácnost při používání funkce sušení (200 cyklů).

** Odhadovaná roční spotřeba vody pro čtyřčlennou domácnost při používání funkce sušení (200 cyklů).

*** Odhadovaná roční spotřeba energie pro čtyřčlennou domácnost při nepoužívání funkce sušení (200 cyklů).

**** Odhadovaná roční spotřeba vody pro čtyřčlennou domácnost při nepoužívání funkce sušení (200 cyklů).

**Poznámka!**

- Nastavení programu pro testování podle platných norem EU.
- Při použití testovacích programů praní specifikovaného náplně s maximální rychlostí odstředování.
- Skutečné hodnoty závisí na způsobu používání spotřebiče a mohou se lišit od hodnot uvedených v předchozí tabulce.
- Testování se standardním programem (sušení), náplň je složena ze dvou částí pro samostatné testování, spotřeba energie, spotřeba vody a doba trvání programu jsou součtem obou částí.
- Tato domácí pračka se sušičkou je vybavena systémem pro správu energie. Doba trvání režimu ponechání zapnutí je kratší, než 1 minuta.

ČÁST 6: VESTAVĚNÁ INSTALACE

Dodatek

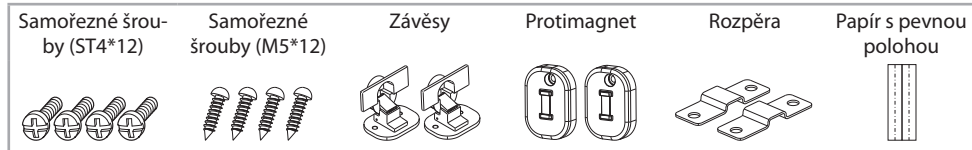

Nástroje

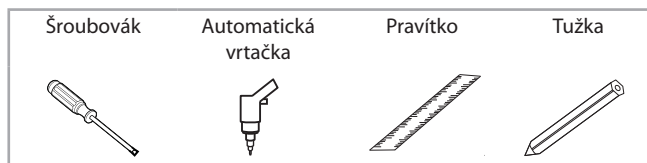

Kroky instalace

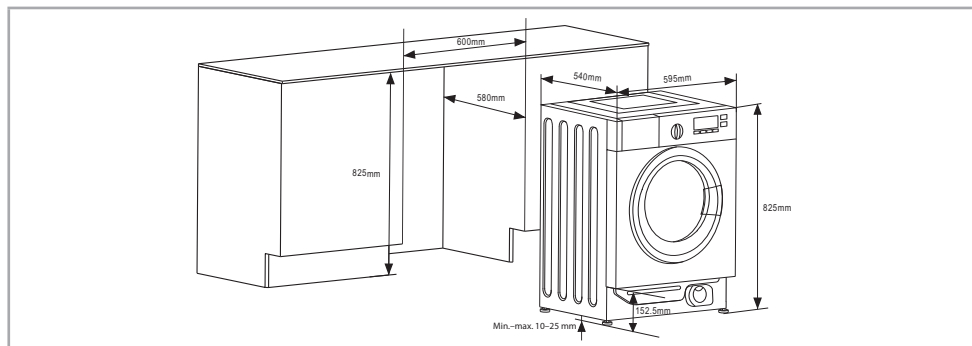

Přehled

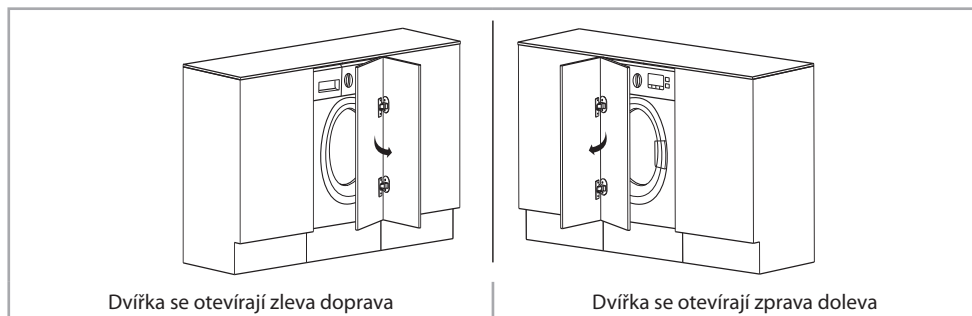

Příprava a sestavení dvířek

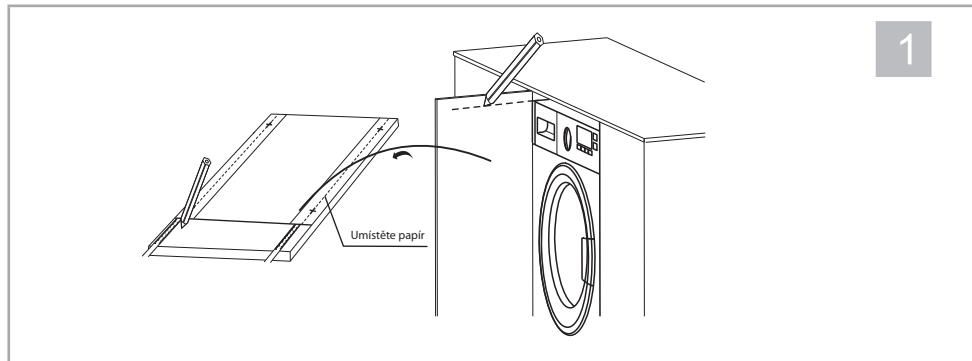

Udělejte na dvířkách značku

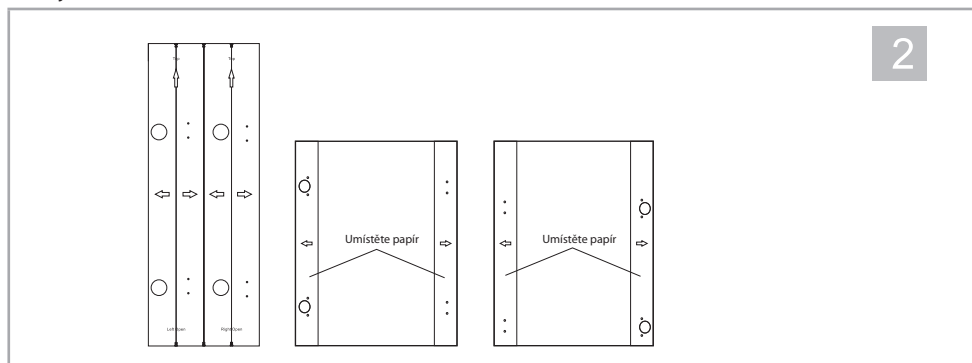

Papír s pevnou polohou na dvířkách.

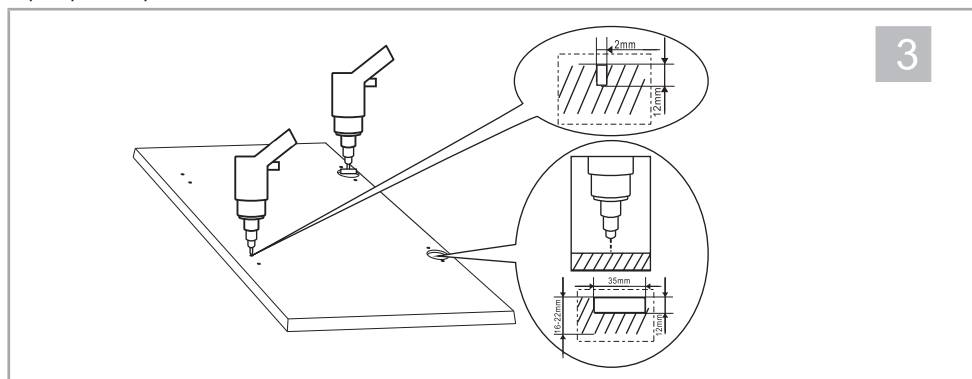

Vyvrtejte na dvířkách otvor

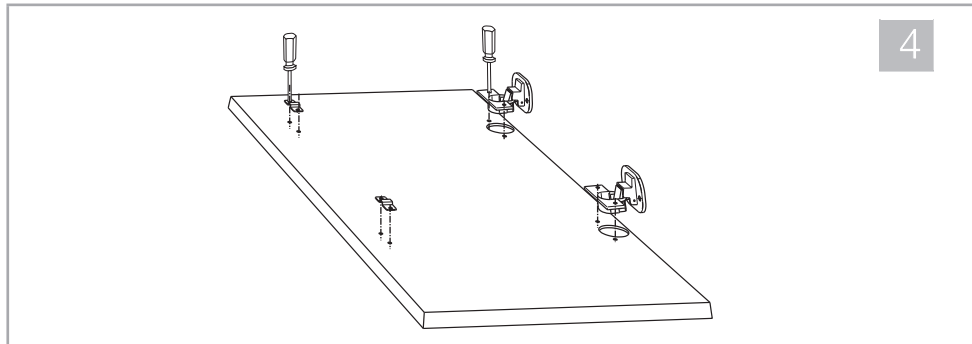

Instalace závěsů a rozpěry

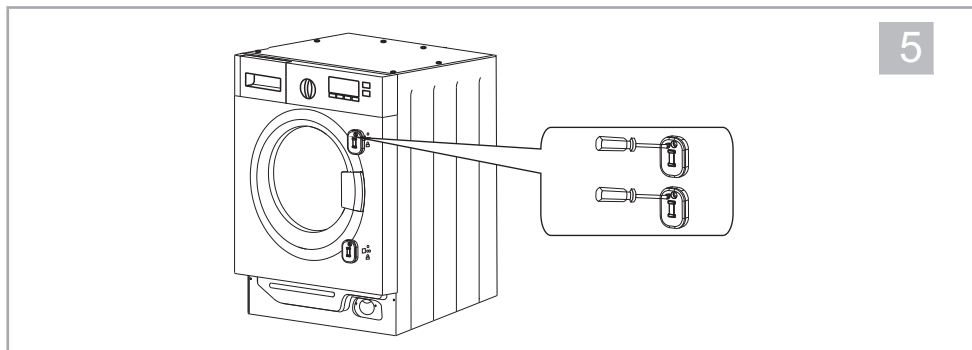

Instalace protimagnetu

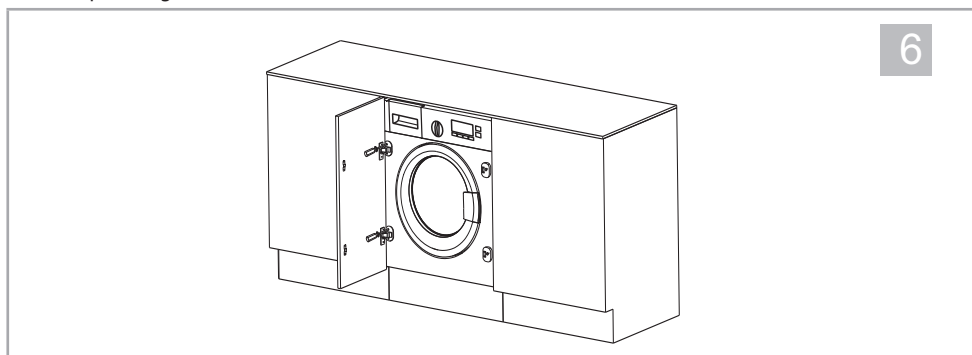

Instalace dvířek

Varování!

- Při instalaci tohoto spotřebiče do kuchyně zajistěte, pokud je to možné, aby byly hadice umístěny do některého ze dvou výklenků v zadní části spotřebiče. Tím zabráníte vytvoření smyček nebo zachycení hadic.

POKYNY A INFORMACE O NAKLÁDÁNÍ S POUŽITÝM OBALEM

Použitý obalový materiál odložte na místo určené obcí k ukládání odpadu.

LIKVIDACE POUŽITÝCH ELEKTRICKÝCH A ELEKTRONICKÝCH ZAŘÍZENÍ



Tento symbol na produktech anebo v průvodních dokumentech znamená, že použité elektrické a elektronické výrobky nesmí být přidány do běžného komunálního odpadu. Ke správné likvidaci, obnově a recyklaci předejte tyto výrobky na určená sběrná místa. Alternativně v některých zemích Evropské unie nebo jiných evropských zemích můžete vrátit své výrobky místnímu prodejci při koupi ekvivalentního nového produktu. Správnou likvidací tohoto produktu pomůžete zachovat cenné přírodní zdroje a napomáháte prevenci potenciálních negativních dopadů na životní prostředí a lidské zdraví, což by mohly být důsledky nesprávné likvidace odpadů. Další podrobnosti si vyžádejte od místního úřadu nebo nejbližšího sběrného místa. Při nesprávné likvidaci tohoto druhu odpadu mohou být v souladu s národními předpisy uděleny pokuty.

Pro podnikové subjekty v zemích Evropské unie

Chcete-li likvidovat elektrická a elektronická zařízení, vyžádejte si potřebné informace od svého prodejce nebo dodavatele.

Likvidace v ostatních zemích mimo Evropskou unii

Tento symbol je platný v Evropské unii. Chcete-li tento výrobek zlikvidovat, vyžádejte si potřebné informace o správném způsobu likvidace od místních úřadů nebo od svého prodejce.



Tento výrobek je v souladu s požadavky směrnice EU o elektromagnetické kompatibilitě a elektrické bezpečnosti.

Změny v textu, designu a technických specifikacích se mohou měnit bez předchozího upozornění a vyhrazujeme si právo na jejich změnu.

Manufacturer/Importer:
Fast ČR, a.s.
Praha 10, Černokostelecká 2111
CZ-10000; CZECH REPUBLIC

PHILCO® 

**is a registered trademark used under license from
Electrolux International Company, U.S.A.**