

COSO®
D E S I G N

**Originální-
návod k obsluze**
WineComfort Touch 38-2D (652)
WineComfort Touch 66 (662)



Braukmann GmbH

Raiffeisenstraße 9

D-59757 Arnsberg

Mezinárodní servisní horká linka:

Tel.: +49 (0) 29 32 / 80 55 4 - 99 Fax: +49 (0) 29 32 / 80 55 4 - 77

Email kundenservice@caso-germany.de

Nejaktuálnější verzi návodu k obsluze naleznete také na naší domovské stránce: www.caso-germanv.de

Č. dokumentu: 00652-662 07-09-2017 EU

Tiskové a textové chyby vyhrazeny.

© 2017 Braukmann GmbH

1	Návod k obsluze.....	9
1.1	Všeobecné informace.....	9
1.2	Informace k tomuto návodu k obsluze.....	9
1.3	Varovná upozornění	9
1.4	Omezení záruky.....	10
1.5	Ochrana autorských práv.....	10
2	Bezpečnost.....	11
2.1	Použití odpovídající účelu.....	11
2.2	Všeobecná bezpečnostní upozornění.....	11
2.3	Zdroje nebezpečí.....	12
2.3.1	Nebezpečí požáru / Nebezpečí hořlavých materiálů / Nebezpečí exploze	12
2.3.2	Nebezpečí elektrického proudu	12
2.4	Spuštění.....	13
2.5	Bezpečnostní upozornění	13
2.6	Obsah balení a inspekce transportu	13
2.7	Vybalení.....	13
2.8	Likvidace obalu	14
2.9	Instalace	14
2.9.1	Požadavky na místo instalace	14
2.9.2	Opěrné nožky	15
2.9.3	Přípevnění madla	15
2.9.4	dřevěné police	15
2.9.5	Vyjmutí dřevěných polic	16
2.10	Elektrické připojení.....	16
3	Montáž a funkce.....	16
3.1	Celkový přehled	17
4	Obsluha a provoz.....	17
4.1	Ovládací elementy a ukazatel	18
4.2	Typový štítek.....	19
5	Čištění a péče.....	19
5.1	Bezpečnostní upozornění	19
5.2	Čištění.....	19
5.3	Pohybování Vaším přístrojem	20
6	Odstranění poruch.....	20
6.1	Bezpečnostní upozornění	20
6.2	Příčiny poruch a jejich odstranění	20
7	Likvidace starých přístrojů	22
8	Operating Manual.....	24

8.1	General	24
8.2	Information on this manual	24
8.3	Warning notices	24
8.4	Limitation of liability	25
8.5	Copyright protection	25
9	Safety	25
9.1	Intended use	25
9.2	General Safety information	26
9.3	Sources of danger	26
9.3.1	Risk of fire / flammable materials used. Danger of burns or of explosion.....	26
9.3.2	Dangers due to electrical power	27
10	Commissioning	27
10.1	Safety information	27
10.2	Delivery scope and transport inspection	27
10.3	Unpacking	28
10.4	Disposal of the packaging	28
10.5	Setup	28
10.5.1	Setup location requirements:.....	28
10.5.2	Legs/feet	29
10.5.3	The handle installing	29
10.5.4	Wine shelves.....	30
10.5.5	To remove a shelf	30
10.6	Electrical connection	30
11	Design and Function	31
11.1	Complete overview	31
12	Operation and Handling	31
12.1	Operating elements and displays	32
12.2	Rating plate	33
13	Cleaning and Maintenance	33
13.1	Safety information	33
13.2	Cleaning	33
13.3	Moving the appliance	34
14	Troubleshooting	34
14.1	Safety notices	34
14.2	Fault indications and rectification of faults	34
15	Disposal of the Old Device	36
16	Mode d'emploi	38

16.1	Généralités.....	38
16.2	Informations relatives à ce manuel	38
16.3	Avertissements de danger	38
16.4	Limite de responsabilités	39
16.5	Protection intellectuelle.....	39
17	Sécurité	39
17.1	Utilisation conforme	39
17.2	Consignes de sécurités générales	40
17.3	Sources de danger.....	40
17.3.1	Danger d'incendie/Danger dû à des matériaux inflammables. Danger d'incendie et d'explosion.....	40
17.3.2	Dangers du courant électrique	41
17.4	Mise en service.....	42
17.5	Consignes de sécurité.....	42
17.6	Inventaire et contrôle de transport.....	42
17.7	Déballage	42
17.8	Elimination des emballages	43
17.9	Mise en place.....	43
17.9.1	Exigences pour l'emplacement d'utilisation.....	43
17.9.2	Les pieds.....	44
17.9.3	L'installation de la poignée.....	44
17.9.4	Rayonnages en bois	44
17.9.5	Enlèvement des rayonnages en bois	44
17.10	Raccordement électrique	44
18	Structure et fonctionnement.....	45
18.1	Vue d'ensemble.....	45
18.2	Commande et fonctionnement.....	46
18.3	Eléments de commande et d'affichage	46
18.4	Plaque signalétique	47
19	Nettoyage et entretien	48
19.1	Consignes de sécurité.....	48
19.2	Nettoyage.....	48
19.2.1	Déplacement de votre appareil	49
20	Réparation des pannes.....	49
20.1	Consignes de sécurité.....	49
20.2	Origine et remède des incidents.....	49
21	Elimination des appareils usés.....	50
22	Istruzioni d'uso	53

22.1	In generale	53
22.2	Informazioni su queste istruzioni d'uso.....	53
22.3	Indicazioni d'avvertenza.....	53
22.4	Limitazione della responsabilità.....	54
22.5	Tutela dei diritti d'autore	54
23	Sicurezza	55
23.1	Utilizzo conforme alle disposizioni.....	55
23.2	Indicazioni generali di sicurezza.....	55
23.3	Fonti di pericolo	56
23.3.1	Pericolo d'incendio/ Pericolo a causa di materiali combustibili / pericolo d'esplosione.....	56
23.3.2	Pericolo dovuto a corrente elettrica.....	56
23.4	Messa in funzione	57
23.5	Indicazioni di sicurezza	57
23.6	Insieme della fornitura ed ispezione trasporto.....	57
23.7	Disimballaggio.....	57
23.8	Smaltimento dell'involucro	58
23.9	Posizionamento.....	58
23.9.1	Requisiti del luogo di posizionamento	58
23.9.2	Piedini	59
23.9.3	Installazione maniglia.....	59
23.9.4	Ripiani di legno.....	59
23.9.5	Estrarre il ripiano di legno	60
23.10	Connessione elettrica.....	60
24	Costruzione e funzione.....	61
24.1	Panoramica complessiva	61
25	Utilizzo e funzionamento	61
25.1	Comandi e display	62
25.2	Targhetta di omologazione.....	63
26	Pulizia e cura	63
26.1	Indicazioni di sicurezza	63
26.2	La pulizia.....	63
26.2.1	Muovere l'apparecchio	64
27	Eliminazione malfunzionamenti.....	64
27.1	Indicazioni di sicurezza	64
27.2	Cause malfunzionamenti e risoluzione	64
28	Smaltimento dell'apparecchio obsoleto.....	66
29	Manual del usuario.....	68

29.1	Generalidades	68
29.2	Información acerca de este manual	68
29.3	Advertencias.....	68
29.4	Advertencias.....	69
29.5	Derechos de autor (copyright).....	69
30	Seguridad.....	69
30.1	Uso previsto	69
30.2	Instrucciones generales de seguridad.....	70
30.3	Fuentes de peligro	71
30.3.1	Peligro de incendio / peligro por materiales inflamables / Peligro de incendio o de explosión.....	71
30.3.2	Peligro de electrocución.....	71
30.4	Puesta en marcha	72
30.5	Instrucciones de seguridad.....	72
30.6	Ámbito de suministro e inspección de transporte.....	72
30.7	Desembalaje	72
30.8	Eliminación del embalaje.....	72
30.9	Colocación.....	73
30.9.1	Requisitos que debe reunir el lugar de montaje	73
30.9.2	Soportes del aparato	73
30.9.3	Fijación de las agarraderas	74
30.9.4	Estantes de madera	74
30.9.5	Sacar los estantes de madera.....	74
30.10	Conexión eléctrica	74
31	Estructura y funciones	75
31.1	Descripción general.....	75
32	Operación y funcionamiento.....	76
32.1	Mandos e indicadores	76
32.2	Placa de especificaciones	77
33	Limpieza y conservación.....	77
33.1	Instrucciones de seguridad.....	78
33.2	Limpieza.....	78
34	Resolución de fallas	79
34.1	Instrucciones de seguridad.....	79
34.2	Indicaciones de avería.....	79
35	Eliminación del aparato usado	80
36	Gebruiksaanwijzing	82
36.1	Algemeen.....	82

36.2	Informatie over deze gebruiksaanwijzing	82
36.3	Waarschuwingsinstructies.....	82
36.4	Aansprakelijkheid	83
36.5	Auteurswet.....	83
37	Veiligheid	84
37.1	Gebruik volgens de voorschriften	84
37.2	Algemene veiligheidsinstructies	84
37.2.1	Bronnen van gevaar.....	85
37.2.2	Brandgevaar / Gevaar door ontvlambare materialen / Explosiegevaar	85
37.2.3	Gevaar door elektrische stroom	85
37.3	Ingebruikname.....	86
37.4	Veiligheidsvoorschriften	86
37.5	Leveringsomvang en transportinspectie	86
37.6	Uitpakken.....	87
37.7	Verwijderen van de verpakking.....	87
37.8	Plaatsen	87
37.8.1	Eisen aan de plek van plaatsing.....	87
37.8.2	Stelpoten.....	88
37.8.3	Handvat bevestigen	88
37.8.4	Houten bewaarplateaus	88
37.8.5	Houten bewaarplateaus eruit nemen	89
37.9	Elektrische aansluiting	89
38	Opbouw en functie.....	89
38.1	Algemeen overzicht	90
39	Bediening en gebruik.....	90
39.1	Bedieningspaneel en display.....	90
39.2	Typeplaatje	91
40	Reiniging en onderhoud.....	91
40.1	Veiligheidsvoorschriften	92
40.2	Reiniging.....	92
40.3	Bewegen van het apparaat.....	93
41	Storingen verhelpen	93
41.1	Veiligheidsvoorschriften	93
41.2	Oorzaken van de storingen en het verhelpen.....	93
42	Afvoer van het oude apparaat.....	94

1 Návod k obsluze

1.1 Všeobecné informace

Přečtěte si zde obsažené informace, abyste se s Vaším přístrojem rychle sžil/a a mohl/a jste v plném rozsahu používat jeho funkce.

Váš WineComfort Vám bude sloužit mnoho let, když s ním budete správně zacházet a správně o něj pečovat. Přejeme Vám mnoho radosti při používání.

1.2 Informace k tomuto návodu k obsluze

Návod k obsluze je součástí WineComfort (dále označován jako přístroj) a poskytuje Vám důležitá upozornění pro spuštění, bezpečnost, použití odpovídající účelu a péči o přístroj.

Návod k obsluze musí být na přístroji stále k dispozici. Musí být přečten a používán každou osobou, která je pověřena:

- spuštěním,
- obsluhou,
- odstraněním poruch a/nebo
- čištěním přístroje.

Uchovávejte tento návod k obsluze a předejte jej spolu s přístrojem následujícímu uživateli.

1.3 Varovná upozornění

V tomto návodu k obsluze jsou používána následující varovná upozornění:



NEBEZPEČÍ

Varovné upozornění tohoto stupně nebezpečí označuje hrozící nebezpečnou situaci.

Pokud nebude zabráněno nebezpečné situaci, vede toto ke smrti nebo těžkým zraněním.

- ▶ Následovat příkazy v tomto varovném upozornění, aby bylo zabráněno smrti nebo těžkým zraněním osob.

VAROVÁNÍ

Varovné upozornění tohoto stupně nebezpečí označuje možnou nebezpečnou situaci.

Pokud nebude zabráněno nebezpečné situaci, může to vést k těžkým zraněním.

- ▶ Následovat příkazy v tomto varovném upozornění, aby bylo zabráněno zraněním osob.

POZOR

Varovné upozornění tohoto stupně nebezpečí označuje možnou nebezpečnou situaci.

Pokud nebude zabráněno nebezpečné situaci, může to vést k lehkým nebo středně těžkým zraněním.

- ▶ Následovat příkazy v tomto varovném upozornění, aby bylo zabráněno zraněním osob.

UPOZORNĚNÍ

Upozornění označuje dodatečné informace, které ulehčují zacházení s přístrojem.

1.4 Omezení záruky

Všechny technické informace, data a upozornění pro instalaci, provoz a péči obsažené v tomto návodu odpovídají poslednímu stavu při tisku a probíhají za zohlednění našich dosavadních zkušeností a poznatků podle nejlepšího vědomí.

Z údajů, zobrazení a popisů v tomto návodu nemohou být odvozovány žádné nároky.

Výrobce nepřebírá žádnou záruku za škody způsobené na základě:

- Nedbání návodu
- Použití neodpovídají účelu
- Neodborných oprav
- Technických změn, modifikací přístroje
- Použití neschválených náhradních dílů

Modifikace přístroje nejsou doporučovány a nejsou kryty zárukou.

Překlady jsou prováděny dle nejlepšího vědomí. Nepřebíráme žádnou záruku za chyby překladu, také tehdy ne, když byl překlad vyhotoven námi nebo z našeho pověření. Závazným zůstává pouze původní německý text.

1.5 Ochrana autorských práv

Tato dokumentace je chráněna podle předpisů o ochraně autorských práv a duševního vlastnictví.

Všechna práva, také ta fotomechanické reprodukce, kopírování a rozšiřování pomocí zvláštních postupů (například zpracování dat, datových nosičů a datových sítí), také částečně, si vyhrazuje společnost Braukmann GmbH.

Obsahové a technické změny vyhrazeny.

2 Bezpečnost

V této kapitole obdržíte důležitá bezpečnostní upozornění při zacházení s přístrojem. Tento přístroj odpovídá předepsaným bezpečnostním nařízením. Neodborné použití ovšem může vést ke škodám na osobách a majetku.

2.1 Použití odpovídající účelu

Tento přístroj je určen pouze pro použití v domácnosti v uzavřených prostorách pro

- chlazení vína a ostatních nápojů. Jiné nebo toto přesahující použití neplatí za odpovídající účelu.

VAROVÁNÍ

Nebezpečí způsobené použitím neodpovídajícím účelu!

Z přístroje mohou při použití neodpovídající účelu a/nebo jiném použití přístroje pramenit nebezpečí.

- ▶ Přístroj používat výhradně v souladu s účelem.
- ▶ Dodržovat postupy popsané v tomto návodu k obsluze.

Nároky jakéhokoli druhu kvůli škodám z použití neodpovídajícího účelu jsou vyloučené.

Riziko nese pouze provozovatel.

2.2 Všeobecná bezpečnostní upozornění

UPOZORNĚNÍ

Dbejte pro bezpečné zacházení s přístrojem následujících všeobecných bezpečnostních upozornění:

- ▶ Kontrolujte přístroj před použitím na vnější viditelná poškození. Nezapínejte poškozený přístroj.
- ▶ V případě poškození přívodního kabelu musí být nový přívodní kabel instalován autorizovaným odborným pracovníkem.
- ▶ Tento přístroj může být používán dětmi staršími 8 let, jakož i osobami s duševním, smyslovým nebo tělesným postižením, pokud byly poučeny o bezpečném provozu a rozumí možným nebezpečím.
- ▶ Děti si nesmí hrát s přístrojem.
- ▶ Čistící a údržbové práce nesmí být prováděny dětmi bez dohledu.
- ▶ Neskladujte v chladničce na víno žádné potraviny, protože vnitřní teplota nepostačuje k tomu, aby byly potraviny udržovány čerstvé.
- ▶ Opravy smí být prováděny pouze kvalifikovaným odborným personálem, který byl proškolen výrobcem. Neodbornými opravami mohou vzniknout značná nebezpečí pro provozovatele.

UPOZORNĚNÍ

- ▶ Oprava přístroje během záruční doby smí být provedena pouze výrobcem autorizovanou zákaznickou službou, jinak při dalších škodách již nevyvstává žádný nárok na záruku.
- ▶ Defektní stavební části smí být vyměněny pouze za originální náhradní díly. Pouze u těchto dílů je zaručeno, že splní bezpečnostní požadavky.

2.3 Zdroje nebezpečí

2.3.1 Nebezpečí požáru / Nebezpečí hořlavých materiálů / Nebezpečí exploze



V případě neodborného použití přístroje existuje nebezpečí požáru nebo exploze vznícením obsahu.

Dbejte následujících bezpečnostních upozornění, abyste zabránili nebezpečí požáru:



- ▶ Varovná upozornění: Nebezpečí požáru / Nebezpečí hořlavých materiálů
 - ▶ Neskladujte žádné explozivní látky jako sprejové dózy s hořlavými hnacími prostředky v tomto přístroji.
 - ▶ Hnací prostředek uvnitř přístroje je hořlavý.
- ▶ Chladicí okruh přístroje nesmí být poškozen.
 - ▶ Nepoužívejte žádné elektrické přístroje uvnitř přístroje.
 - ▶ Nepoužívejte žádná mechanická zařízení nebo jiné prostředky, abyste urychlili proces odmrazování.
 - ▶ Nikdy nečistěte přístroj a části přístroje snadno vznětlivými kapalinami. Z nich vnikající plyny mohou představovat nebezpečí požáru nebo explodovat.
 - ▶ Neskladujte nebo nepoužívejte žádný benzín nebo jiné nebezpečné hořlavé plyny a kapaliny v blízkosti tohoto přístroje nebo jiných přístrojů. Tyto plyny mohou představovat nebezpečí požáru nebo explodovat.
 - ▶ Neskladujte žádné explozivní látky jako sprejové dózy s hořlavými hnacími prostředky v tomto přístroji.

2.3.2 Nebezpečí elektrického proudu



Životu nebezpečné elektrickým proudem!

Kontakt s kabely nebo součástmi pod napětím je životu nebezpečný! Dbejte následujících bezpečnostních upozornění, abyste zabránili ohrožení elektrickým proudem:

- ▶ Netahejte nikdy za přívodní kabel, ale vždy za zástrčku, abyste odpojili přístroj od proudu.
- ▶ Před tím než vyměníte žárovku vnitřního světla, vypněte přístroj a vytáhněte zástrčku ze zásuvky.



NEBEZPEČÍ

- ▶ V případě poškození přívodního vedení musí být instalováno speciální přívodní vedení výrobcem autorizovaným odborným pracovníkem.
- ▶ Nepoužívejte tento přístroj, pokud je přívodní kabel nebo zástrčka poškozen/a, pokud přístroj nepracuje správně nebo pokud je poškozen nebo spadl. Pokud je přívodní kabel poškozen, musí být nahrazen výrobcem nebo jeho servisní agenturou nebo podobně kvalifikovanou osobou, aby bylo zabráněno nebezpečí.
- ▶ V žádném případě neotvírejte kryt přístroje. Při dotyku s přípojkami vedoucími elektrický proud, nebo je-li pozměněna elektrická a mechanická konstrukce, existuje nebezpečí zásahu elektrickým proudem. Nadto se mohou vyskytnout poruchy funkce přístroje.

2.4 Spuštění

V této kapitole naleznete důležitá upozornění ke spuštění přístroje. Dbejte upozornění, abyste zabránili nebezpečím a poškozením.

2.5 Bezpečnostní upozornění

VAROVÁNÍ

Při spuštění přístroje se mohou vyskytnout poškození osob a majetku!

Dbejte následujících bezpečnostních upozornění, abyste zabránili nebezpečí:

- ▶ Obalové materiály nesmí být používány pro hraní. Existuje nebezpečí zadušení.
- ▶ Z důvodu vysoké hmotnosti přístroje provádět transport, vybalování a instalaci dvěma osobami.

2.6 Obsah balení a inspekce transportu

WineComfort Touch je standardně dodáván s následujícími komponentami:

- WineComfort Touch
- 7 dřevěných polic
- Návod k obsluze s madlem a šrouby pro madlo (2 madla pro 652)

UPOZORNĚNÍ

- ▶ Zkontrolujte dodávku na úplnost a viditelná poškození.
- ▶ Hlaste neúplnou dodávku nebo poškození v následku chybného zabalení nebo transportu okamžitě řidiči, pojišťovně a dopravci.

2.7 Vybalení

Pro vybalení přístroje postupujte následujícím způsobem:

- Vyjměte přístroj z kartonu a odstraňte vnitřní a vnější obalový materiál.

- Chladnička by měla být transportována pouze nastojato.
- Vyčistěte vnitřní prostor vlažnou vodou a měkkým hadříkem.
- Připojte přístroj teprve po min. 12 hod čekání k síti a zapněte jej, teprve poté vložte lahve s vínem nebo jiné nápoje do WineComfort.

UPOZORNĚNÍ

- ▶ Odstraňte ochrannou fólii teprve krátce předtím než bude přístroj postaven na místě určení, abyste zabránili poškrábání a znečištění.

2.8 Likvidace obalu



Obal chrání přístroj před poškozením při transportu. Obalové materiály jsou vybrány podle ekologických a likvidačně technických hledisek, a proto recyklovatelné.

Navrácení obalu do koloběhu materiálu šetří zdroje a snižuje objem odpadu. Likvidujte již nepotřebné obalové materiály na sběrných místech pro užitkovací systém »Grüner Punkt«.

UPOZORNĚNÍ

- ▶ Uchovávejte, pokud je to možné, originální obal během záruční doby, abyste mohli přístroj v případě záruční opravy opět řádně zabalit.

2.9 Instalace

2.9.1 Požadavky na místo instalace

Pro bezpečný a bezchybný provoz přístroje musí místo instalace splňovat následující předpoklady:

- Umístěte Váš přístroj na rovnou, vodorovnou podlahu, která má i při zcela zaplněné chladničce dostatečnou nosnost.
- Neinstalujte přístroj na místě s přímým slunečním osvitem nebo v blízkosti zdrojů tepla (kamna, topení, topné přístroje, atd.). Přímé sluneční světlo může pozměnit akrylový povrch a zdroje tepla mohou negativně ovlivnit spotřebu energie.
- Okolní teploty pod 16° C a nad 38 °C mohou stejně tak vést k omezení funkčnosti.
- Přístroj je určen pouze pro vnitřní použití. Nepostavte jej v mokřem nebo velmi vlhkém prostředí.
- Nepostavte přístroj v horkém prostředí nebo v blízkosti hořlavých materiálů.
- Přístroj potřebuje pro korektní provoz dostatečné proudění vzduchu. Ponechte okolo přístroje 15 cm volného prostoru.
- Nezakrývejte žádné otvory na přístroji a neblokujte je.

- Zásuvka musí být snadno přístupná, tak aby bylo možno v nouzovém případě přívodní kabel snadno vytáhnout.
- Vestavba a montáž tohoto přístroje na nestacionárních místech instalace (např. lodě) smí být provedeny pouze odbornými podniky/osobami, pokud zajistí předpoklady pro použití odpovídající bezpečnostním předpisům.
- Z důvodů šetrnosti k energiím prosím dbejte na to, aby byly dveře přístroje během provozu uzavřené.

2.9.2 Opěrné nožky

Přístroj je dodáván se 3 velkými, opěrnými nožkami a jednou malou nastavitelnou nožkou. Nastavte nastavitelnou nožku tak, aby stál přístroj rovně a nekýval se.

2.9.3 Připevnění madla

Prosím, dbejte na to, že před prvním použitím musíte přišroubovat dodané madlo z ušlechtilé oceli na dveře přístroje. Pro tento účel posunete těsnící gumu na zadní straně dveří na stranu, abyste odkryl/a předvrtané otvory. Pomocí přiložených šroubů můžete namontovat madlo na dveře.

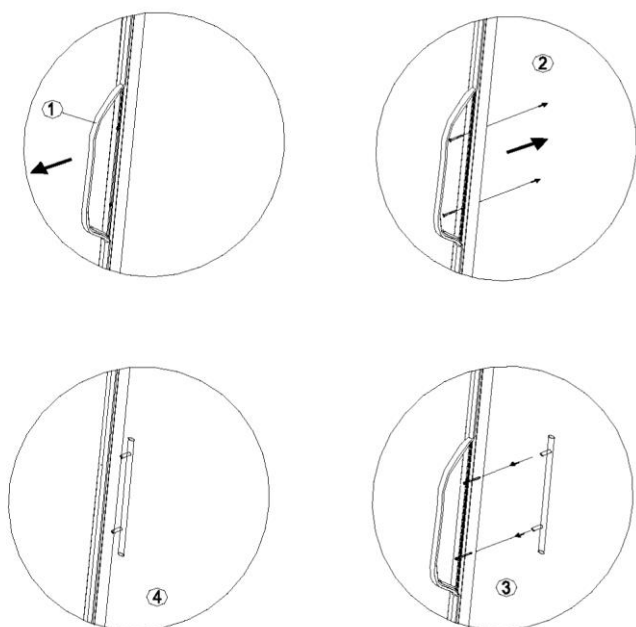

Následně opět nasadíte těsnění dveří na správnou pozici.

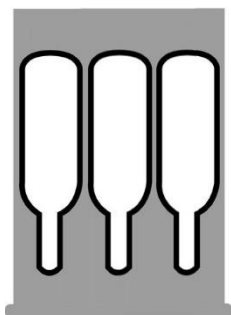

2.9.4 dřevěné police

Každá dřevěná police může být vyjmuta, aby bylo možné skladovat větší lahve.

Normální police

spodní police

2.9.5 Vyjmutí dřevěných polic

Abyste vyjmuli dřevěnou polici, vyndejte nejprve lahve. Poté polici lehce nadzvedněte a potom ji vytáhněte ven. (Eventuálně předtím povolít šrouby).

UPOZORNĚNÍ

- ▶ Dbejte pečlivě na to, aby byly dřevěné police správně zasunuté, než na ně položíte lahve.
- ▶ Dbejte na rovnoměrné rozložení lahví ve vnitřním prostoru.

2.10 Elektrické připojení

Pro bezpečný a bezchybný provoz přístroje je nutno dbát při elektrickém připojení následujících upozornění:

- Porovnejte před připojením přístroje data pro připojení (napětí a frekvence) na typovém štítku s daty Vaší elektrické sítě. Tato data se musí shodovat, aby se na přístroji nevyskytly žádné škody.
V případě pochybností se zeptejte Vašeho elektrikáře.
- Zásuvka musí být jištěna přes bezpečnostní ochranný spínač 16A.
- Připojení přístroje na elektrickou síť smí probíhat maximálně přes 3 metry dlouhý, odmotaný prodlužovací kabel s průřezem velikosti 1,5 mm². Použití vícenásobných zásuvek nebo zásuvkových lišt je kvůli nebezpečí požáru zakázáno.
- Ujistěte se, že je přívodní kabel nepoškozen a není položen pod nebo přes horké nebo ostré plochy.
- Položte přívodní kabel tak, abyste přes něj neklopýtli.
- Přístroj není projektován pro provoz s usměrňovačem.
- Elektrická bezpečnost přístroje je zaručena pouze tehdy, když je napojen na předpisově instalovaný ochranný systém vedení. Provoz na zásuvce bez ochranného vodiče je zakázán. Nechte v případě pochyb domácí instalaci zkontrolovat elektrikářem.
Výrobce nemůže být prohlášen zodpovědným za škody, které jsou způsobené chybějícím nebo přerušeným ochranným vodičem.

3 Montáž a funkce

V této kapitole naleznete důležitá upozornění k montáži a funkci přístroje.

3.1 Celkový přehled

WineComfort touch 38-2D

- (1) nožka (2) madlo dveří (3) spodní dveře
- (4) vrchní dveře (5) horní kryt
- (6) horní kryt závěsu dveří
- (7) vrchní displej (8) dřevěné police (7 kusů)
- (9) zadní kryt větráku
- (10) spodní displej (11) zahřát větrák (12)
- (12) nastavitelná nožka

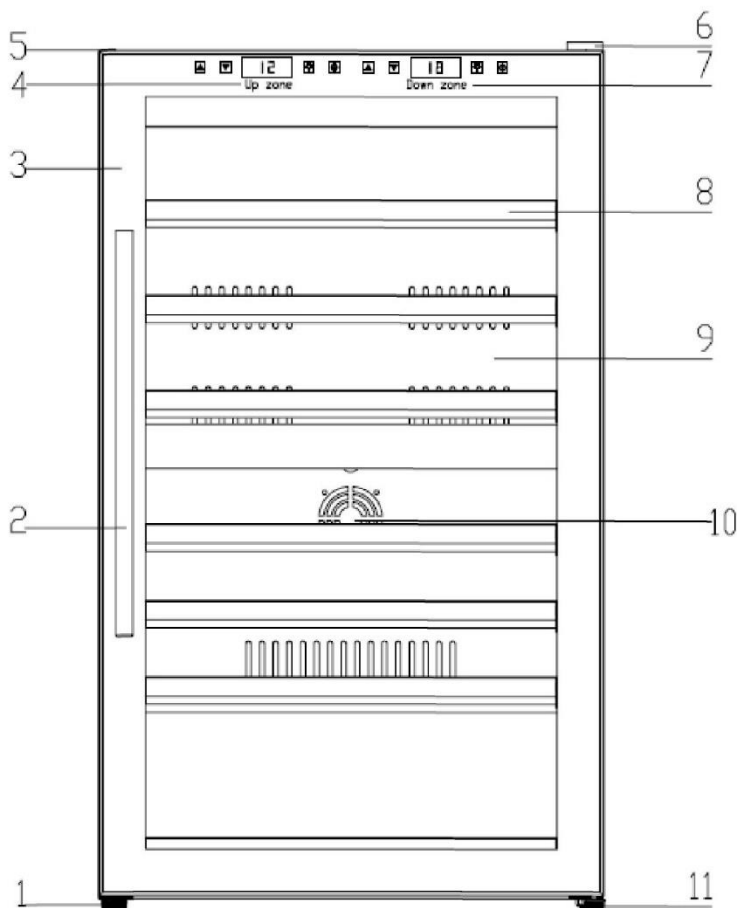
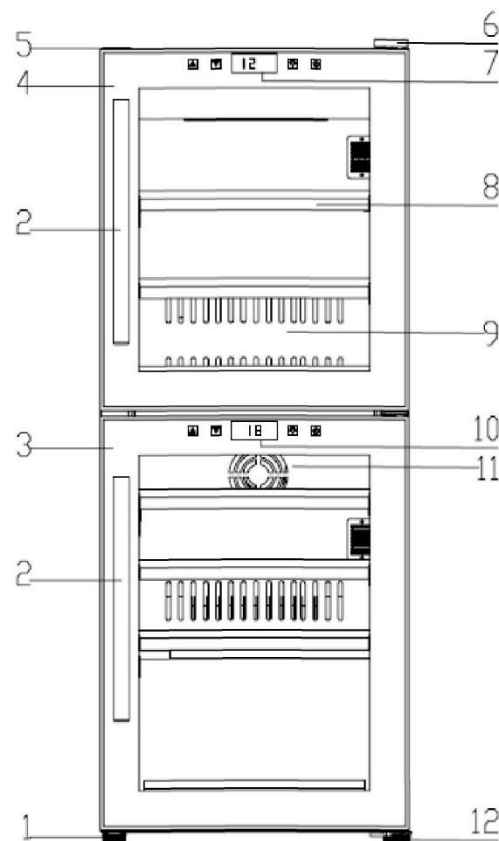

WineComfort Touch 66

- (1) nožka
- (2) madlo dveří
- (3) rám dveří (uzamykatelný)
- (4) displej (nahore)
- (5) horní kryt
- (6) horní kryt závěsu dveří
- (7) displej (dole)
- (8) dřevěné police (7 kusů)
- (9) zadní kryt větráku
- (10) výpusť pro chladný vzduch
- (11) nastavitelná nožka

4 Obsluha a provoz

V této kapitole naleznete důležitá upozornění k obsluze přístroje. Dbejte upozornění, abyste zabránili nebezpečím a poškozením.

4.1 Ovládací elementy a ukazatel

UPOZORNĚNÍ

- ▶ Tlačítka ▲ a ▼ umožňují nastavení mezi 5 - 20 °C pro obě zóny.
- ▶ Je-li používána současně horní i spodní zóna, musí být teplota horní zóny nižší než teplota zóny spodní.
- ▶ Doporučená teplota pro červené víno: 12°C - 18°C a bílé víno: 6°C - 10°C.
- ▶ Na displeji je ukazována momentální průměrná teplota:
- ▶ Na základě technické konstrukce přístroje je energetická účinnost vyšší, když je v horní zóně nastavena chladnější nebo stejná teplota ve srovnání se spodní zónou.

WineComfort Touch 38-2D



Stisknutím tlačítka Power zapnete

- na horním ovládacím panelu: přístroj zapnut/
- na dolním ovládacím panelu: spodní zóna ein/aus.

Když svítí LED, přístroj pracuje.

Můžete současným stisknutím obou tlačítek " ▲ " a " ▼ " po dobu 5 sekund přepínat mezi zobrazením teploty ve °C a °F.

Tlačítka: " ▲ " a " ▼ " je možné přizpůsobit teplotu v krocích o velikosti 1°C.

Tlačítko „světlo“ je pro zapnutí a vypnutí vnitřního osvětlení. Osvětlení se pro úsporu energie automaticky vypne po 4 hodinách.

WineComfort Touch 66

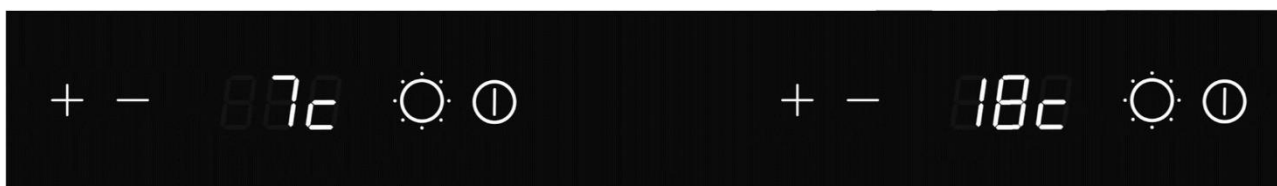

Stisknutím tlačítka Power zapnete na ovládacím panelu: obě zóny zapnuty: Levým ovládacím panelem ovládáte horní zónu, pravým ovládacím panelem spodní zónu. Když svítí LED, přístroj pracuje. Můžete současným stisknutím obou tlačítek + a - po dobu 5 s přepínat mezi zobrazením teploty ve °C a °F.

Tlačítka + a - přizpůsobíte teplotu v krocích o velikosti 1°C.

Tlačítko „světlo“ je pro zapnutí a vypnutí vnitřního osvětlení. Osvětlení se pro úsporu energie automaticky vypne po 4 hodinách.

Teplota v přístroji závisí na okolní teplotě, počtu lahví a zvolené teplotě. Prosím berte na vědomí, že Váš přístroj slouží pro chlazení vína. Maximální dosažitelná teplota ve vnitřním prostoru se nemůže v podstatné míře pohybovat NAD teplotou okolí na místě instalace.

4.2 Typový štítek

Typový štítek s daty pro připojení a výkon se nachází na zadní straně přístroje.

5 Čištění a péče

V této kapitole naleznete důležitá upozornění k čištění a péči o přístroj. Dbejte upozornění, abyste zabránili poškozením chybným čištěním přístroje a zajistili bezporuchový provoz.

5.1 Bezpečnostní upozornění

POZOR

Dbejte následujících bezpečnostních upozornění, než započnete s čištěním přístroje:

- ▶ Než přístroj zapnete, řádně jej vyčistěte.
- ▶ Vypněte WineComfort před čištěním a vytáhněte zástrčku ze zásuvky a odeberte všechny lahve.
- ▶ Nepoužívejte žádné agresivní nebo drhnoucí čisticí prostředky a žádná rozpouštědla.

5.2 Čištění

◆ Vnitřní prostor

Čistěte vnitřní prostor vlažnou vodou a jemným čisticím prostředkem a měkkým hadříkem.

Tip pro neutralizaci pachu: Čistěte vnitřní prostor vlažnou vodou a malým množstvím prášku do pečiva (2 čajové lžičky na ¼ litru vody) a měkkým hadříkem.

Setřete poté řádně přístroj měkkým hadříkem dosucha.

◆ Těsnění dveří

Především dbejte na to, aby bylo těsnění dveří čisté, aby mohl přístroj bez potíží pracovat.

◆ Kryt přístroje

Vnější stranu přístroje je možné čistit jemným čisticím prostředkem a teplou vodou. Setřete poté řádně přístroj měkkým hadříkem dosucha.

◆ Otvor odvětrávání/Ventilátor

Prach nebo něco jiného může blokovat otvor odvětrávání a ovlivnit účinnost chlazení přístroje. Uvolněte sáním otvor odvětrávání, pokud je to nutné.

◆ Jímací nádoba na kondenzační vodu/ jímací miska (K)

Odstraňujte pravidelně houbou kondenzační vodu z jímací nádoby na kondenzační vodu. Tato se nachází na zadní straně přístroje dole vpravo.

◆ Manuální odmrazování:

Prosím nechte přístroj minimálně každých 6 měsíců odmrazit. Pokud dveře přístroje často otevíráte, musíte odmrazovací proces provádět častěji.

Vypněte přístroj, ale nevytáhněte zástrčku. Nechte potom přístroj manuálně odmrazit. Dávejte pozor na jímací misku (K) a odstraňujte během odmrazování vznikající vodu.



5.3 Pohybování Vaším přístrojem

Když chcete postavit přístroj na jiné místo:

Vypněte přístroj a vytáhněte zástrčku ze zásuvky.

Vykliďte obsah. Přilepte pro jistotu všechny volné prvky ve vnitřním prostoru. Přilepte dveře. Chladnička by měla být transportována pouze nastojato.

6 Odstranění poruch

V této kapitole naleznete důležitá upozornění pro lokalizaci poruch a jejich odstranění. Dbejte upozornění, abyste zabránili nebezpečím a poškozením.

6.1 Bezpečnostní upozornění

⚠ POZOR

- ▶ Opravy na elektrospotřebičích smí být prováděny pouze kvalifikovanými odbornými osobami, které byly proškoleny výrobcem.
- ▶ Neodbornými opravami mohou vzniknout značná nebezpečí pro provozovatele a škody na přístroji.

6.2 Příčiny poruch a jejich odstranění

Následující tabulka pomáhá při lokalizaci a odstraňování menších poruch

Porucha	Možná příčina
Chladnička na víno nefunguje.	– Kabel není zastrčený nebo chybné napětí (elektrické sítě). – Pojistka je defektní nebo vyhořelá.

Chladicí výkon je neuspokojivý, resp. přístroj již nedosahuje nastavené teploty:	<ul style="list-style-type: none"> – Zkontrolujte nastavení teploty. – Okolí eventuálně vyžaduje jiné nastavení. – Dveře jsou příliš často otevírány. – Dveře nebyly úplně zavřené. – Těsnění dveří těsní nedostatečně. – Chladnička na víno není postavená s dostatečným odstupem. - Odmrazte přístroj.
Světlo nefunguje.	– Informujte servisní centrum.
Vibrace	– Vyzkoušejte, zda stojí přístroj rovně.
Přístroj je příliš hlasitý.	<ul style="list-style-type: none"> – Přístroj nestojí rovně. - Zkontrolujte ventilátor. – Stavební díly jsou volně ložené - - Přístroj se dotýká stěny.
Dveře nezavírají správně.	<ul style="list-style-type: none"> – Přístroj nestojí rovně. - Dveře byly přimontovány obráceně nebo nebyly přimontovány správně. – Těsnění je opotřebené. - Police jsou posunuté.
LED nic neukazuje.	<ul style="list-style-type: none"> – Hlavní ovládací tabule nefunguje. – Zástrčka je defektní. - Problém s plošným spojem.
LED signál - Lo	– Informujte servisní centrum.
Tlačítka nefungují.	– Regulace teploty je poškozena.
Kompresor nespouští.	Kompresor nespouští, když je pokojová teplota nižší, než požadovaná teplota.
Kompresor znovu spouští	Kompresor přestává pracovat, když je nastavená teplota dosažena, opět se ale spouští dokud není nastavená teplota dosažena.
Orosení na povrchu chladničky na víno.	Zvláště když přístroj stojí ve vlhkém prostředí, tvoří se na skleněné tabuli orosení. Vyplývá z vlhkosti vzduchu, který přichází do styku s chladničkou na víno. Setřete orosení měkkým hadříkem.
Bublavý zvuk, který ukazuje na kapalinu	Zvuk kompresoru, když zahajuje svoji činnost nebo se vypíná. Zvuk chladiva v chladícím okruhu.
Kondenzační voda v chladničce	Ve vlhkém prostředí byly dveře delší dobu otevřené nebo byly opakovaně otevřeny. Nechejte dveře pokud možno dlouho zavřené.
Chybová hláška E2	Požadovaná teplota není dosažena. Případně odmrazit přístroj (Prosím následujte pokyny pro manuální odmrazení v kapitole Čištění).

POZOR

- ▶ Pokud nemůžete výše jmenovanými kroky problém vyřešit, obraťte se prosím na zákaznickou službu.

7 Likvidace starých přístrojů

Elektrické a elektronické staré přístroje obsahují často ještě cenné materiály. Obsahují ale také škodlivé látky, které byly nutné pro jejich funkci a bezpečnost. Ve směsném odpadu nebo při chybném zacházení mohou tyto poškodit lidské zdraví a životní prostředí. Nedávejte proto Váš starý přístroj v žádném případě do směsného odpadu.



UPOZORNĚNÍ

- ▶ Využívejte místní sběrnou odpadů pro vrácení a využití starých elektrických a elektronických přístrojů. Případně se informujte na Vaší radnici, Vašem svozu odpadu nebo u Vašeho prodejce.
- ▶ Postarejte se o to, aby byl Váš starý přístroj až do transportu uchováván bezpečně před dětmi. Odstraňte dveře a ponechte police ve vnitřním prostoru, tak aby děti nemohly snadno vyšplhat dovnitř.
- ▶ Hnací prostředek uvnitř přístroje je hořlavý. Likvidace tohoto nebezpečného hořlavého materiálu musí probíhat v souladu s národními předpisy.