COSO®
D E S I G N

**Originální
návod k obsluze
WineCase 6**



Č. zboží 606

Braukmann GmbH

Raiffeisenstraße 9

D-59757 Arnsberg

Mezinárodní servisní horká linka:

Tel.: +49 (0) 29 32 / 80 55 4 - 99

Fax: +49 (0) 29 32 / 80 55 4 - 77

Email: kundenservice@caso-germany.de

Nejaktuálnější verzi návodu k obsluze naleznete také na naší domovské stránce:

www.caso-germany.de

Č. dokumentu: 606 21-08-2017

Tiskové a textové chyby vyhrazeny.

© 2017 Braukmann GmbH

1	Návod k obsluze.....	9
1.1	Všeobecné informace.....	9
1.2	Informace k tomuto návodu k obsluze.....	9
1.3	Varování.....	9
1.4	Omezení záruky.....	10
1.5	Ochrana autorských práv.....	10
2	Bezpečnost.....	10
2.1	Použití odpovídající účelu.....	11
2.2	Všeobecná bezpečnostní upozornění.....	11
2.2.1	Nebezpečí požáru nebo exploze.....	12
2.3	Zdroje nebezpečí.....	12
2.3.1	Nebezpečí elektrického proudu.....	12
3	Spuštění.....	12
3.1	Bezpečnostní upozornění.....	13
3.2	Obsah balení a inspekce transportu.....	13
3.3	Vybalení.....	13
3.4	Likvidace obalu.....	13
3.5	Instalace.....	14
3.5.1	Požadavky na místo instalace.....	14
3.5.2	Madlo.....	14
3.5.3	Police.....	14
3.5.4	Vyjmutí polic.....	15
3.6	Elektrické připojení.....	15
4	Montáž a funkce.....	15
4.1	Celkový přehled.....	16
5	Obsluha a provoz.....	16
5.1	Ovládací prvky a displej.....	16
5.2	Typový štítek.....	18
6	Čištění a péče.....	18
6.1	Bezpečnostní upozornění.....	18
6.2	Čištění.....	18
6.3	Pohybování Vaším přístrojem.....	19
7	Odstranění poruch.....	19
7.1	Bezpečnostní upozornění.....	19
7.2	Příčiny poruch a jejich odstranění.....	19
8	Likvidace starých přístrojů.....	20
9	Záruka.....	21
10	Technická data.....	21

11	Operating Manual	22
11.1	General	22
11.2	Information on this manual	22
11.3	Warning notices	22
11.4	Limitation of liability	23
11.5	Copyright protection	23
12	Safety	23
12.1	Intended use	23
12.2	General Safety information	24
12.3	Sources of danger	24
12.3.1	Danger of burns or of explosion.....	24
12.3.2	Dangers due to electrical power.....	25
13	Commissioning	25
13.1	Safety information	25
13.2	Delivery scope and transport inspection	25
13.3	Unpacking	25
13.4	Disposal of the packaging	26
13.5	Setup	26
13.5.1	Setup location requirements:.....	26
13.5.2	The handle.....	27
13.5.3	Wine shelves.....	27
13.5.4	To remove a shelf.....	27
13.6	Electrical connection	27
14	Design and Function	28
14.1	Complete overview	28
15	Operation and Handling	28
15.1	Operating elements and displays	28
15.2	Rating plate	29
16	Cleaning and Maintenance	29
16.1	Safety information	29
16.2	Cleaning	29
16.3	Moving the appliance	30
17	Troubleshooting	30
17.1	Safety notices	30
17.2	Fault indications and rectification of faults	30
18	Disposal of the Old Device	31
19	Guarantee	32
20	Technical Data	32

21	Mode d'emploi	34
21.1	Généralités	34
21.2	Informations relatives à ce manuel	34
21.3	Avertissements de danger	34
21.4	Limite de responsabilités	35
21.5	Protection intellectuelle	35
22	Sécurité	35
22.1	Utilisation conforme	35
22.2	Consignes de sécurités générales	36
22.3	Sources de danger	37
22.3.1	Danger d'incendie et d'explosion.....	37
22.3.2	Dangers du courant électrique	37
23	Mise en service	37
23.1	Consignes de sécurité	38
23.2	Inventaire et contrôle de transport	38
23.3	Déballage	38
23.4	Elimination des emballages	38
23.5	Mise en place	39
23.5.1	Exigences pour l'emplacement d'utilisation.....	39
23.5.2	Grip	39
23.5.3	Rayonnages	39
23.5.4	Enlèvement des rayonnages.....	39
23.6	Raccordement électrique	40
24	Structure et fonctionnement	40
24.1	Vue d'ensemble	41
24.2	Commande et fonctionnement	41
24.3	Éléments de commande et d'affichage	41
24.4	Plaque signalétique	42
25	Nettoyage et entretien	42
25.1	Consignes de sécurité	42
25.2	Nettoyage	42
25.2.1	Déplacement de votre appareil.....	43
26	Réparation des pannes	43
26.1	Consignes de sécurité	43
26.2	Origine et remède des incidents	43
27	Elimination des appareils usés	44
28	Garantie	45
29	Caractéristiques techniques	45

30	Istruzioni d'uso	47
30.1	In generale	47
30.2	Informazioni su queste istruzioni d'uso	47
30.3	Indicazioni d'avvertenza	47
30.4	Limitazione della responsabilità	48
30.5	Tutela dei diritti d'autore	48
31	Sicurezza	49
31.1	Utilizzo conforme alle disposizioni	49
31.2	Indicazioni generali di sicurezza	49
31.3	Fonti di pericolo	50
31.3.1	Pericolo d'incendio e d'esplosione	50
31.3.2	Pericolo dovuto a corrente elettrica	50
32	Messa in funzione	51
32.1	Indicazioni di sicurezza	51
32.2	Insieme della fornitura ed ispezione trasporto	51
32.3	Disimballaggio	51
32.4	Smaltimento dell'involucro	51
32.5	Posizionamento	52
32.5.1	Requisiti del luogo di posizionamento	52
32.5.2	Presca	52
32.5.3	Ripiani di legno	52
32.5.4	Estrarre il ripiano di legno	52
32.6	Connessione elettrica	53
33	Costruzione e funzione	53
33.1	Panoramica complessiva	54
34	Utilizzo e funzionamento	54
34.1	Comandi e display	54
34.2	Targhetta di omologazione	55
35	Pulizia e cura	55
35.1	Indicazioni di sicurezza	55
35.2	La pulizia	55
35.2.1	Muovere l'apparecchio	56
36	Eliminazione malfunzionamenti	56
36.1	Indicazioni di sicurezza	56
36.2	Cause malfunzionamenti e risoluzione	56
37	Smaltimento dell'apparecchio obsoleto	57
38	Garanzia	58
39	Dati tecnici	58

40	Manual del usuario.....	60
40.1	Generalidades.....	60
40.2	Información acerca de este manual	60
40.3	Advertencias.....	60
40.4	Limitación de responsabilidad	61
40.5	Derechos de autor (copyright).....	61
41	Seguridad.....	61
41.1	Uso previsto.....	61
41.2	Instrucciones generales de seguridad.....	62
41.2.1	Peligro de incendio o de explosión.....	63
41.3	Fuentes de peligro	63
41.3.1	Peligro de electrocución	63
42	Puesta en marcha	63
42.1	Instrucciones de seguridad	64
42.2	Ámbito de suministro e inspección de transporte	64
42.3	Desembalaje	64
42.4	Eliminación del embalaje.....	64
42.5	Colocación	65
42.5.1	Requisitos que debe reunir el lugar de colocación.....	65
42.5.2	Manijar para abrir la puerta	65
42.5.3	Los estantes	65
42.5.4	Sacar los estantes	65
42.6	Conexión eléctrica	66
43	Estructura y funciones	66
43.1	Descripción general.....	67
44	Operación y funcionamiento	67
44.1	Mandos e indicadores.....	67
44.2	Placa de especificaciones.....	68
45	Limpieza y conservación	68
45.1	Instrucciones de seguridad	68
45.2	Limpieza	68
45.3	Transporte del aparato	69
46	Resolución de fallas	69
46.1	Instrucciones de seguridad	69
46.2	Indicaciones de avería	69
47	Eliminación del aparato usado	70
48	Garantía.....	70
49	Datos técnicos.....	71

50	Gebruiksaanwijzing	73
50.1	Algemeen	73
50.2	Informatie over deze gebruiksaanwijzing	73
50.3	Waarschuwingeninstructies.....	73
50.4	Aansprakelijkheid.....	74
50.5	Auteurswet.....	74
51	Veiligheid	74
51.1	Gebruik volgens de voorschriften.....	74
51.2	Algemene veiligheidsinstructies	75
51.2.1	Brand- oder Explosiegevaar	75
51.2.2	Gevaar door elektrische stroom	76
52	Ingebruikname.....	76
52.1	Veiligheidsvoorschriften	76
52.2	Leveringsomvang en transportinspectie.....	76
52.3	Uitpakken	77
52.4	Verwijderen van de verpakking	77
52.5	Plaatsen.....	77
52.5.1	Eisen aan de plek van plaatsing.....	77
52.5.2	Greep	78
52.5.3	Bewaarplateaus.....	78
52.5.4	Bewaarplateaus eruit nemen.....	78
52.6	Elektrische aansluiting	78
53	Opbouw en functie.....	79
53.1	Algemeen overzicht	79
54	Bediening en gebruik.....	79
54.1	Bedieningspaneel en display.....	80
54.2	Typeplaatje.....	80
55	Reiniging en onderhoud.....	80
55.1	Veiligheidsvoorschriften	80
55.2	Reiniging	80
55.3	Bewegen van het apparaat.....	81
56	Storingen verhelpen	81
56.1	Veiligheidsvoorschriften	81
56.2	Oorzaken van de storingen en het verhelpen	81
57	Afvoer van het oude apparaat	82
58	Garantie.....	83
59	Technische gegevens.....	83

1 Návod k obsluze

1.1 Všeobecné informace

Přečtěte si zde obsažené informace, abyste se s Vaším přístrojem rychle sžil/a a mohl/a jste v plném rozsahu používat jeho funkce.

Váš WineCase 6 Vám bude sloužit mnoho let, když s ním budete správně zacházet a správně o něj pečovat. Přejeme Vám mnoho radosti při používání.

1.2 Informace k tomuto návodu k obsluze

Návod k obsluze je součástí WineCase 6 (dále označován jako přístroj) a poskytuje Vám důležitá upozornění pro spuštění, bezpečnost, použití odpovídající účelu a péči o přístroj.

Návod k obsluze musí být na přístroji stále k dispozici. Musí být přečten a používán každou osobou, která je pověřena:

- spuštěním,
- odstraněním poruch a/nebo
- obsluhou,
- čištěním

přístroje. Uchovávejte tento návod k obsluze a předejte jej spolu s přístrojem následujícímu uživateli.

1.3 Varování

V tomto návodu k obsluze jsou používána následující varovná upozornění:



NEBEZPEČÍ

Varovné upozornění tohoto stupně nebezpečí označuje hrozící nebezpečnou situaci.

Pokud nebude zabráněno nebezpečné situaci, vede toto ke smrti nebo těžkým zraněním.

- ▶ Následovat příkazy v tomto varovném upozornění, aby bylo zabráněno smrti nebo těžkým zraněním osob.

VAROVÁNÍ

Varovné upozornění tohoto stupně nebezpečí označuje možnou nebezpečnou situaci.

Pokud nebude zabráněno nebezpečné situaci, může to vést k těžkým zraněním.

- ▶ Následovat příkazy v tomto varovném upozornění, aby bylo zabráněno zraněním osob.

POZOR

Varovné upozornění tohoto stupně nebezpečí označuje možnou nebezpečnou situaci.

Pokud nebude zabráněno nebezpečné situaci, může to vést k lehkým nebo středně těžkým zraněním.

- ▶ Následovat příkazy v tomto varovném upozornění, aby bylo zabráněno zraněním osob.

UPOZORNĚNÍ

Upozornění označuje dodatečné informace, které ulehčují zacházení s přístrojem.

1.4 Omezení záruky

Všechny technické informace, data a upozornění pro instalaci, provoz a péči obsažené v tomto návodu odpovídají poslednímu stavu při tisku a probíhají za zohlednění našich dosavadních zkušeností a poznatků podle nejlepšího vědomí. Z údajů, zobrazení a popisů v tomto návodu nemohou být odvozovány žádné nároky.

Výrobce nepřebírá žádnou záruku za škody způsobené na základě:

- Nedbání návodu
- Neodborných oprav
- Technických změn, modifikací přístroje
- Použití neodpovídající účelu
- Použití neschválených náhradních dílů

Modifikace přístroje nejsou doporučovány a nejsou kryty zárukou. Příkladů jsou prováděny dle nejlepšího vědomí. Nepřebíráme žádnou záruku za chyby překladu, také tehdy ne, když byl překlad vyhotoven námi nebo z našeho pověření. Závazným zůstává pouze původní německý text.

1.5 Ochrana autorských práv

Tato dokumentace je chráněna podle předpisů o ochraně autorských práv a duševního vlastnictví.

Všechna práva, také ta fotomechanické reprodukce, kopírování a rozšiřování pomocí zvláštních postupů (například zpracování dat, datových nosičů a datových sítí), také částečně, si vyhrazuje společnost Braukmann GmbH.

Obsahové a technické změny vyhrazeny.

2 Bezpečnost

V této kapitole obdržíte důležitá bezpečnostní upozornění pro zacházení s přístrojem. Tento přístroj odpovídá předepsaným bezpečnostním nařízením. Neodborné použití ovšem může vést ke škodám na osobách a majetku.

2.1 Použití odpovídající účelu

Tento přístroj je určen pouze pro použití v domácnosti v uzavřených prostorách pro

- chlazení

vína a ostatních nápojů. Jiné nebo toto přesahující použití neplatí za odpovídající účelu.

▲ VAROVÁNÍ

Nebezpečí způsobené použitím neodpovídajícím účelu!

Z přístroje mohou při použití neodpovídající účelu a/nebo jiném použití přístroje pramenit nebezpečí.

- ▶ Přístroj používat výhradně v souladu s účelem.
- ▶ Dodržovat postupy popsané v tomto návodu k obsluze.

Nároky jakéhokoli druhu kvůli škodám z použití neodpovídajícího účelu jsou vyloučené.

Riziko nese pouze provozovatel.

2.2 Všeobecná bezpečnostní upozornění

UPOZORNĚNÍ

Dbejte pro bezpečné zacházení s přístrojem následujících všeobecných bezpečnostních upozornění:

- ▶ Kontrolujte přístroj před použitím na vnější viditelná poškození. Nezapínejte poškozený přístroj.
- ▶ V případě poškození přívodního kabelu musí být nový přívodní kabel instalován autorizovaným odborným pracovníkem.
- ▶ Tento přístroj může být používán dětmi staršími 8 let, jakož i osobami s duševním, smyslovým nebo tělesným postižením, pokud byly poučeny o bezpečném provozu a rozumí možným nebezpečím.
- ▶ Děti si nesmí hrát s přístrojem.
- ▶ Čistící a údržbové práce nesmí být prováděny dětmi bez dohledu.
- ▶ Neskladujte v chladničce na víno žádné potraviny, protože vnitřní teplota nepostačuje k tomu, aby byly potraviny udržovány čerstvé.
- ▶ Opravy smí být prováděny pouze kvalifikovaným odborným personálem, který byl proškolen výrobcem. Neodbornými opravami mohou vzniknout značná nebezpečí pro provozovatele.
- ▶ Oprava přístroje během záruční doby smí být provedena pouze výrobcem autorizovanou zákaznickou službou, jinak při dalších škodách již nevyvstává žádný nárok na záruku.
- ▶ Defektní stavební části smí být vyměněny pouze za originální náhradní díly. Pouze u těchto dílů je zaručeno, že splní bezpečnostní požadavky.

2.2.1 Nebezpečí požáru nebo exploze

VAROVÁNÍ

V případě neodborného použití přístroje existuje nebezpečí požáru nebo exploze vznícením obsahu.

Dbejte následujících bezpečnostních upozornění, abyste zabránili nebezpečí požáru:

- ▶ Nikdy nečistěte přístroj a části přístroje snadno vznětlivými kapalinami. Z nich unikající plyny mohou představovat nebezpečí požáru nebo explodovat.
- ▶ Neskladujte nebo nepoužívejte žádný benzín nebo jiné nebezpečné hořlavé plyny a kapaliny v blízkosti tohoto přístroje nebo jiných přístrojů. Tyto plyny mohou představovat nebezpečí požáru nebo explodovat.
- ▶ Nepoškozujte chladicí okruh.

2.3 Zdroje nebezpečí

2.3.1 Nebezpečí elektrického proudu

NEBEZPEČÍ

Životu nebezpečné elektrickým proudem!

Kontakt s kabelem nebo součástmi pod napětím je životu nebezpečný!

Dbejte následujících bezpečnostních upozornění, abyste zabránili ohrožení elektrickým proudem:

- ▶ Netahejte nikdy za přívodní kabel, ale vždy za zástrčku, abyste odpojili přístroj od proudu.
- ▶ Před tím než vyměníte žárovku vnitřního světla, vypněte přístroj a vytáhněte zástrčku ze zásuvky.
- ▶ V případě poškození přívodního vedení musí být instalováno speciální přívodní vedení výrobcem autorizovaným odborným pracovníkem.
- ▶ Nepoužívejte tento přístroj, pokud je přívodní kabel nebo zástrčka poškozen/a, pokud přístroj nepracuje správně nebo pokud je poškozen nebo spadl. Pokud je přívodní kabel poškozen, musí být nahrazen výrobcem nebo jeho servisní agenturou nebo podobně kvalifikovanou osobou, aby bylo zabráněno nebezpečí.
- ▶ V žádném případě neotvírejte kryt přístroje. Při dotyku s přípojkami vedoucími elektrický proud, nebo je-li pozměněna elektrická a mechanická konstrukce, existuje nebezpečí zásahu elektrickým proudem. Nadto se mohou vyskytnout poruchy funkce přístroje.

3 Spuštění

V této kapitole naleznete důležitá upozornění ke spuštění přístroje. Dbejte upozornění, abyste zabránili nebezpečím a poškozením.

3.1 Bezpečnostní upozornění

VAROVÁNÍ

Při spuštění přístroje se mohou vyskytnout poškození osob a majetku!

Dbejte následujících bezpečnostních upozornění, abyste zabránili nebezpečí:

- ▶ Obalové materiály nesmí být používány pro hraní. Existuje nebezpečí zadušení.

3.2 Obsah balení a inspekce transportu

WineCase 6 je standardně dodáván s následujícími komponentami:

- WineCase 6
- 3 zásuvné police
- Návod k obsluze

UPOZORNĚNÍ

- ▶ Zkontrolujte dodávku na úplnost a viditelná poškození.
- ▶ Hlaste neúplnou dodávku nebo poškození v následku chybného zabalení nebo transportu okamžitě řidiči, pojišťovně a dopravci.

3.3 Vybalení

Pro vybalení přístroje postupujte následujícím způsobem:

- Vyjměte přístroj z kartonu a odstraňte vnitřní a vnější obalový materiál.
- Vyčistěte vnitřní prostor vlažnou vodou a měkkým hadříkem.
-

UPOZORNĚNÍ

- ▶ Odstraňte ochrannou fólii teprve krátce předtím než bude přístroj postaven na místě určení, abyste zabránili poškrábání a znečištění.



3.4 Likvidace obalu

Obal chrání přístroj před poškozením při transportu. Obalové materiály jsou vybrány podle ekologických a likvidačně technických hledisek, a proto recyklovatelné. Navrácení obalu do koloběhu materiálu šetří zdroje a snižuje objem odpadu.

Likvidujte již nepotřebné obalové materiály na sběrných místech pro užitkovací systém »Grüner Punkt«.

UPOZORNĚNÍ

- ▶ Uchovávejte, pokud je to možné, originální obal během záruční doby, abyste mohli přístroj v případě záruční opravy opět řádně zabalit.

3.5 Instalace

3.5.1 Požadavky na místo instalace

Pro bezpečný a bezchybný provoz přístroje musí místo instalace splňovat následující předpoklady:

- Umístěte Váš přístroj na rovnou, vodorovnou podlahu, která má i při zcela zaplněné chladničce dostatečnou nosnost.
- Neinstalujte přístroj na místě s přímým slunečním osvitem nebo v blízkosti zdrojů tepla (kamna, topení, topné přístroje, atd.). Přímé sluneční světlo může pozměnit akrylový povrch a zdroje tepla mohou negativně ovlivnit spotřebu energie.
- Okolní teploty pod 10° C a nad 32 °C mohou stejně tak vést k omezení funkčnosti.
- Přístroj je určen pouze pro vnitřní použití. Nepostavte jej v mokřem nebo velmi vlhkém prostředí.
- Nepostavte přístroj v horkém prostředí nebo v blízkosti hořlavých materiálů.
- Přístroj potřebuje pro korektní provoz dostatečné proudění vzduchu. Ponechte okolo přístroje 8 cm volného prostoru.
- Nezakrývejte žádné otvory na přístroji a neblokuje je.
- Pokud přístroj vestavujete, ponechte otvory pro větrání.
- Zásuvka musí být snadno přístupná, tak aby bylo možno v nouzovém případě přívodní kabel snadno vytáhnout.
- Vestavba a montáž tohoto přístroje na nestacionárních místech instalace smí být provedeny pouze odbornými podniky/osobami, pokud zabezpečují předpoklady pro použití odpovídajícímu bezpečnostním předpisům.
- Z důvodů šetrnosti k energiím prosím dbejte na to, aby byly dveře přístroje během provozu uzavřené.

3.5.2 Madlo

Madlo pro otevření dveří je zapuštěno na horní straně dveří.

3.5.3 Police

Každá police může být vyjmuta, aby bylo možné skladovat větší lahve.

3.5.4 Vyjmutí polic

Abyste vyjmuli polici, vyndejte nejprve lahve. Poté polici lehce nadzvedněte a potom ji vytáhněte ven.

UPOZORNĚNÍ

- ▶ Dbejte pečlivě na to, aby byly police správně zasunuté, než na ně položíte lahve.
- ▶ Dbejte na rovnoměrné rozložení lahví ve vnitřním prostoru.

3.6 Elektrické připojení

Pro bezpečný a bezchybný provoz přístroje je nutno dbát při elektrickém připojení následujících upozornění:

- Porovnejte před připojením přístroje data pro připojení (napětí a frekvence) na typovém štítku s daty Vaší elektrické sítě. Tato data se musí shodovat, aby se na přístroji nevyskytly žádné škody.
V případě pochybností se zeptejte Vašeho elektrikáře.
- Zásuvka musí být jistěna přes bezpečnostní ochranný spínač 16A.
- Připojení přístroje na elektrickou síť smí probíhat maximálně přes 3 metry dlouhý, odmotaný prodlužovací kabel s průřezem velikosti 1,5 mm². Použití vícenásobných zásuvek nebo zásuvkových lišt je kvůli nebezpečí požáru zakázáno.
- Ujistěte se, že je přívodní kabel nepoškozen a není položen pod nebo přes horké nebo ostré plochy.
- Položte přívodní kabel tak, abyste přes něj neklopýtli.
- Přístroj není projektován pro provoz s usměrňovačem.
- Elektrická bezpečnost přístroje je zaručena pouze tehdy, když je napojen na předpisově instalovaný ochranný systém vedení. Provoz na zásuvce bez ochranného vodiče je zakázán. Nechte v případě pochyb domácí instalaci zkontrolovat elektrikářem.
Výrobce nemůže být prohlášen zodpovědným za škody, které jsou způsobené chybějícím nebo přerušeným ochranným vodičem.

4 Montáž a funkce

V této kapitole naleznete důležitá upozornění k montáži a funkci přístroje.

4.1 Celkový přehled

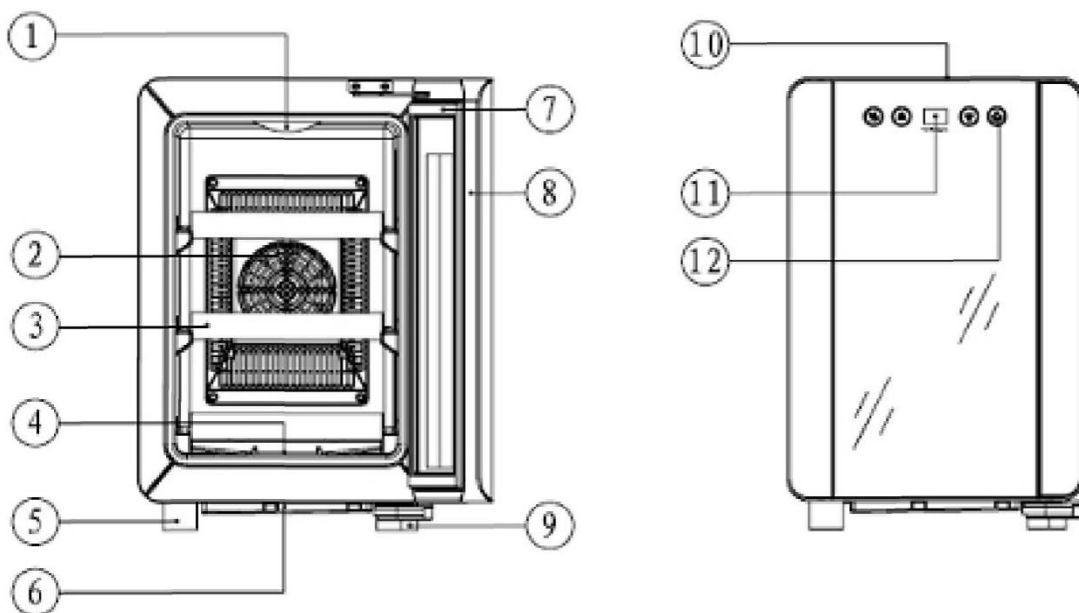

- (1) světlo (2) kryt ventilátoru (3) zásuvné police
(4) nádoba na kondenzační vodu (5) nožka (6) spodní nádoba na kondenzační vodu
(7) magnetické těsnění (8) rám dveří (9) kryt dole a nožka
(10) madlo dveří (11) ukazatel teploty (12) spínač světla

5 Obsluha a provoz

V této kapitole naleznete důležitá upozornění k obsluze přístroje. Dbejte upozornění, abyste zabránili nebezpečím a poškozením.

5.1 Ovládací prvky a displej

UPOZORNĚNÍ



- ▶ Tlačítka "▲" a "▼" umožňují nastavení mezi 8 - 18 °C .
- ▶ Doporučená teplota pro červené víno: 12°C - 18°C a bílé víno: 8°C - 10°C.
- ▶ Na displeji je ukazována momentální průměrná teplota:

Můžete stisknutím tlačítka "C7 F°" přepínat mezi zobrazením teploty ve °C a °F .

Tlačítka: "▲" a "▼" je možné přizpůsobit teplotu v krocích o velikosti 1°C. Tlačítkem „Světlo“ zapnete nebo vypnete vnitřní osvětlení. Teplota v přístroji závisí na okolní teplotě, počtu lahví a zvolené teplotě.

Prosím berte na vědomí, že Váš přístroj slouží pro chlazení vína. Maximálně dosažitelná teplota

ve vnitřním prostoru se nemůže v podstatné míře pohybovat NAD teplotou okolí na místě instalace.

5.2 Typový štítek

Typový štítek s daty pro připojení a výkon se nachází na zadní straně přístroje.

6 Čištění a péče

V této kapitole naleznete důležitá upozornění k čištění a péči o přístroj. Dbejte upozornění, abyste zabránili poškozením chybným čištěním přístroje a zajistili bezporuchový provoz.

6.1 Bezpečnostní upozornění

POZOR

Dbejte následujících bezpečnostních upozornění, než započnete s čištěním přístroje:

- ▶ Než přístroj zapnete, řádně jej vyčistěte.
- ▶ Vypněte WineCase 6 před čištěním a vytáhněte zástrčku ze zásuvky a odeberte všechny lahve.
- ▶ Nepoužívejte žádné agresivní nebo drhnoucí čisticí prostředky a žádná rozpouštědla.

6.2 Čištění

◆ Vnitřní prostor

- Čistěte vnitřní prostor vlažnou vodou a jemným čisticím prostředkem a měkkým hadříkem.
- Tip pro neutralizaci pachu: Čistěte vnitřní prostor vlažnou vodou a malým množstvím prášku do pečiva (2 čajové lžičky na % litrů vody) a měkkým hadříkem.
- Setřete poté řádně přístroj měkkým hadříkem dosucha.
- Pokud se ve vnitřním prostoru tvoří kondenzační voda, odstraňte ji prosím měkkým hadříkem, abyste zabránili vytékání kondenzační vody a poškození přístroje.

◆ Těsnění dveří

- Především dbejte na to, aby bylo těsnění dveří čisté, aby mohl přístroj bez potíží pracovat.

◆ Kryt přístroje

- Vnější stranu přístroje je možné čistit jemným čisticím prostředkem a teplou vodou.
- Setřete poté řádně přístroj měkkým hadříkem dosucha.

◆ Otvor odvětrávání/Ventilátor

- Prach nebo něco jiného může blokovat otvor odvětrávání a ovlivnit účinnost chlazení přístroje. Uvolněte sáním otvor odvětrávání, pokud je to nutné.

6.3 Pohybování Vaším přístrojem

Když chcete postavit přístroj na jiné místo:

Vypněte přístroj a vytáhněte zástrčku ze zásuvky.

Vykliďte obsah. Přilepte pro jistotu všechny volné prvky ve vnitřním prostoru. Přilepte dveře. Chladnička by měla být transportována pouze nastojato.

7 Odstranění poruch

V této kapitole naleznete důležitá upozornění pro lokalizaci poruch a jejich odstranění. Dbejte upozornění, abyste zabránili nebezpečím a poškozením.

7.1 Bezpečnostní upozornění

POZOR

- ▶ Opravy na elektrospotřebičích smí být prováděny pouze kvalifikovanými odbornými osobami, které byly proškoleny výrobcem.
- ▶ Neodbornými opravami mohou vzniknout značná nebezpečí pro provozovatele a škody na přístroji.

7.2 Příčiny poruch a jejich odstranění

Následující tabulka pomáhá při lokalizaci a odstraňování menších poruch

Porucha	Možná příčina
Chladnička na víno nefunguje.	<ul style="list-style-type: none">– Kabel není zastrčený nebo chybné napětí.– Pojistka je defektní nebo vyhořelá.
Chladicí výkon není uspokojivý.	<ul style="list-style-type: none">– Dveře jsou příliš často otevírány.– Dveře nebyly úplně zavřené.– Těsnění dveří těsní nedostatečně.– Chladnička na víno nemá dostatečný odstup.– Kryt ventilátoru je znečištěný. Prosím očistěte kryt.

Světlo nefunguje.	– Informujte servisní centrum.
Vibrace	– Vyzkoušejte, zda stojí přístroj rovně.
Přístroj je příliš hlasitý.	– Přístroj nestojí rovně. – Zkontrolujte ventilátor.
Dveře nezavírají správně.	– Přístroj nestojí rovně. – Dveře nebyly správně namontovány. – Těsnění je opotřeбенé. – Police jsou posunuté.
LED nic neukazuje.	– Hlavní plošný spoj je defektní. – Zástrčka je defektní. – Informujte servisní centrum.
LED signál - Lo	Informujte servisní centrum.
Kondenzační voda na povrchu chladničky na víno.	Pokud by měl být přístroj postaven v prostředí s vysokou vlhkostí vzduchu, může se na přístroji nebo na skleněné tabuli dveří tvořit kondenzační voda. Ta může být odstraněna měkkým hadříkem.
Kondenzační voda v chladničce	Ve vlhkém prostředí byly dveře delší dobu otevřené nebo byly opakovaně otevřeny. Nechejte dveře pokud možno dlouho zavřené.

POZOR

- ▶ Pokud nemůžete výše jmenovanými kroky problém vyřešit, obraťte se prosím na zákaznickou službu.

8 Likvidace starých přístrojů

Elektrické a elektronické staré přístroje obsahují často ještě cenné materiály. Obsahují ale také škodlivé látky, které byly nutné pro jejich funkci a bezpečnost. Ve směsném odpadu nebo při chybném zacházení mohou tyto poškodit lidské zdraví a životní prostředí. Nedávejte proto Váš starý přístroj v žádném případě do směsného odpadu.



UPOZORNĚNÍ

- ▶ Využívejte místní sběrnou odpadů pro vrácení a využití starých elektrických a elektronických přístrojů. Případně se informujte na Vaší radnici, Vašem svozu odpadu nebo u Vašeho prodejce.
- ▶ Postarejte se o to, aby byl Váš starý přístroj až do transportu uchováván bezpečně před dětmi. Odstraňte dveře a ponechte police ve vnitřním prostoru, tak aby děti nemohly snadno vyšplhat dovnitř.

9 Záruka

Pro tento přístroj přebíráme s počátkem od data prodeje 24 měsíční záruku na nedostatky, které je možné zdůvodnit chybami při výrobě nebo chybami materiálu.

Vaše zákonné nároky na výkony plynoucí ze záruky podle §439 ff. BGB-E tímto zůstávají nedotknuty.

V záruce nejsou obsaženy škody, které vznikly neodborným zacházením nebo použitím, stejně tak nedostatky, které ovlivňují funkci nebo hodnotu přístroje pouze v malé míře. Dále jsou ze záručních nároků vyloučeny díly podléhající rychlému opotřebení, škody při transportu, pokud za ně nezodpovídáme my, jako i škody, které vznikly opravami, které nebyly provedeny námi.

Tento přístroj je konstruován pro použití v soukromé oblasti (použití v domácnosti) a je svým výkonem pro tento účel projektován.

Případné použití v živnostenské oblasti spadá pouze v takové míře do záruky, v jaké je možné toto v objemu srovnat se zatížením soukromého užívání. Není určen pro širší, živnostenské používání.

V případě oprávněných reklamací dle naší volby opravíme chybný přístroj nebo jej vyměníme za bezchybný přístroj.

Otevřené nedostatky je nutno nahlásit do 14 dní po dodání.

Další nároky jsou vyloučeny.

Před využitím nároku ze záruky se s námi prosím před odesláním přístroje zpět spojte (vždy s dokladem o koupi!).

10 Technická data

Název	WineCase 6
Model	SC-06A
Č.zboží	606
EAN	40 38437 00606 3
Výkon	70 W
Spotřeba energie (kWh/rok)	108
Napětí	220-240V, 50 Hz
Vnější rozměry (Š/V/H)	265 x 405 x 500 mm
Kapacita	6 lahví
Váha	8,9 kg