

**ZEROWATT**

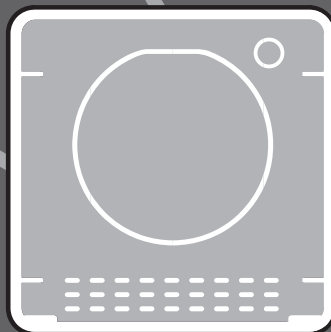

RO

HU

SK

CZ

UKR

PL

PROSZĘ dokładnie zapoznać się z instrukcją i zgodnie z nią użytkować pralkę. Niniejszy poradnik zawiera ważne informacje dotyczące bezpiecznej instalacji, użytkowania, konserwacji oraz porady, jak osiągnąć najlepsze wyniki podczas korzystania z urządzenia. Dokumentacja urządzenia powinna być zabezpieczona na wypadek konieczności skorzystania z niej w przyszłości, jak i dla kolejnych jej posiadaczy

Keep all documentation in a safe place for future reference or for any future owners.

PROSZĘ sprawdzić, czy następujące pozycje zostały dostarczone wraz z urządzeniem:

- Instrukcja obsługi
- Karta gwarancyjna
- Informacja o zużyciu energii

Poprzez umieszczenie oznaczenia **CE** na tym produkcie poświadczamy na własną odpowiedzialność przestrzeganie wszystkich wymogów europejskich dotyczących bezpieczeństwa, ochrony zdrowia i środowiska określonych w przepisach dla tego produktu.

 Niezastosowanie się do powyższego może wpłynąć na bezpieczeństwo korzystania z suszarki. Jeżeli problem związany z urządzeniem wynika z niewłaściwego użytkowania, za wezwanie serwisu może zostać pobrana opłata. Sprawdzić, czy nie nastąpiło uszkodzenie urządzenia podczas transportu. Jeżeli tak się stało, należy wezwać serwis GIAS.

## **SPIS TREŚCI**

- 1. BEZPIECZEŃSTWO**
- 2. INSTALACJA PRZEWODU ODPROWADZAJĄCEGO**
- 3. PRZYGOTOWANIE ŁADUNKU**
- 4. CZYSZCZENIE I KONSERWACJA**
- 5. POJEMNIK NA WODĘ**
- 6. DRZWICZKI I FILTR**
- 7. STEROWANIE I WSKAŹNIKI**
- 8. WYBÓR PROGRAMU SUSZENIA**
- 9. WYKRYWANIE I USUWANIE USTEREK**

## 1. BEZPIECZEŃSTWO

• Urządzenie to może być użytkowane przez dzieci 8-letnie i starsze oraz przez osoby o ograniczonych zdolnościach fizycznych, czuciowych i umysłowych lub niemające doświadczenia i wiedzy, pod warunkiem, że będą nadzorowane lub pouczone odnośnie bezpiecznego użytkowania i że rozumieją niebezpieczeństwa, jakie wynikają z użytkowania takiego sprzętu.

Należy unikać możliwości zabawy przez dzieci przy użyciu pralki lub jej czyszczenia czy konserwacji bez nadzoru.

• **OSTRZEŻENIE** Nieprawidłowe użytkowanie suszarki bębnowej może spowodować niebezpieczeństwo pożaru.

• Urządzenie to przeznaczone jest do użytku domowego i w podobnych warunkach, dla przykładu:

- w strefach wypoczynku, na terenie sklepów, w biurach lub innych miejscach pracy;

- w gospodarstwach agroturystycznych;

- dla klientów hoteli, moteli lub innych podobnych centrach pobytowych;

- w ośrodkach typu Bed & Breakfast.

Użytkowanie sprzętu odmienne niż typowe dla domowego, jak na przykład profesjonalne użytkowanie przez osoby przeszkolone i specjalistów, jest zabronione także w miejscach wyżej opisanych. Użytkowanie niezgodne z opisanym może zredukować trwałość produktu i spowodować utratę gwarancji producenta. Wszelkie uszkodzenia urządzenia czy innych elementów, wynikające z użytkowania innego niż domowego (także, kiedy sprzęt zainstalowany jest w środowisku domowym) w oparciu o istniejące prawo nie będą uznane przez Producenta.

• Urządzenie służy do zastosowań w gospodarstwie domowym, do suszenia tkanin i odzieży.

• Urządzenie powinno być użytkowane zgodnie z jego przeznaczeniem opisanym w instrukcji. Przed rozpoczęciem obsługi urządzenia należy upewnić się, że instrukcje instalacji i eksploatacji zostały dobrze zrozumiane.

• Nie dotykać urządzenia wilgotnymi rękami lub nogami.

• Nie opierać się o drzwiczki podczas ładowania urządzenia, nie podnosić ani nie przesuwając urządzenia przez pociąganie za drzwiczki.

- Nie dopuszczać, aby dzieci bawiły się urządzeniem oraz jego pokrętłami.

- **OSTRZEŻENIE** Nie używać wyrobu jeśli filtr kłaczek jest nie na swoim miejscu lub uszkodzony; kłaczki mogą spowodować zapalenie.

- **OSTRZEŻENIE** Tam gdzie umieszczony jest symbol gorącej powierzchni może nastąpić wzrost temperatury powyżej 60°C  podczas pracy suszarki bębnowej.

- Wyjąć wtyczkę ze źródła zasilania. Zawsze wyjmować wtyczkę przed czyszczeniem urządzenia.

## Instalacja

- Nie używać przejściówek, rozgałęźników ani przedłużaczy.

- Suszarka nie powinna być instalowana w pobliżu zasłon i należy upewnić się, aby żadne przedmioty nie spadały pod, czy zbierały się za suszarką.

- Zabronione jest ustawianie urządzenia za drzwiami z możliwością zamknięcia, drzwiami przesuwными oraz drzwiami z zawiasami po stronie przeciwnej względem suszarki..



## Pranie

- W suszarce bębnowej nie należy suszyć ubrań niewypranych.
- **OSTRZEŻENIE** Nie suszyć tkanin pranych płynami do czyszczenia chemicznego.
- **OSTRZEŻENIE** Materiały z gumy piankowej mogą w pewnych okolicznościach, wskutek nagrzania, samorzutnie się zapalić. **ZABRONIONE JEST** suszenie w suszarce bębnowej takich rzeczy, jak gumy piankowe (pianki lateksowe), czepki pod prysznic, materiały wodoodporne, ubrania podgumowane oraz ubrania i poduszki z wkładkami z gumy Piankowej.
- Przy suszeniu należy zawsze kierować się zaleceniami nt. prania odzieży.
- Ubranie powinno być odwirowane lub dokładnie wykręcone przed umieszczeniem w suszarce. **NIE** wkładać ubrań ociekających wodą do suszarki.
- Nie należy pozostawiać w kieszeniach zapalniczek czy zapalek oraz **NIE** używać łatwo palnych płynów w pobliżu suszarki.
- Zaślony z włókna sztucznego **NIE** powinny być wkładane do tego urządzenia. Odzież zanieczyszczona włóknem szklanym może powodować podrażnienie skóry.
- Rzeczy, które zostały zabrudzone takimi substancjami, jak olej jadalny,

aceton, alkohol, benzyna, kerosen, odplamiacze, terpentyna, woski i środki usuwające wosk, powinny przed rozpoczęciem suszenia zostać wyprane w gorącej wodzie z dużą ilością detergentów.

- Środki zmiękczejące tkaniny i podobne produkty należy stosować zgodnie z instrukcjami.

## WENTYLACJA

- W pomieszczeniu umiejscowienia suszarki bębnowej należy zapewnić odpowiednią wentylację, aby podczas pracy suszarki gazy powstałe przy spalaniu innych paliw, np. z kominków nie mogły dostać się do tego pomieszczenia.
- Tylną ścianę suszarki dosunąć do ściany lub pionowej powierzchni.
- Należy pozostawić wolne co najmniej 12 mm pomiędzy urządzeniem a innymi przedmiotami. Wloty i wyloty muszą być drożne. Dla zapewnienia prawidłowej wentylacji przestrzeń pomiędzy dolną ścianką urządzenia a podłogą musi być drożna i wolna od jakichkolwiek przedmiotów.
- Usuwane powietrze nie powinno dostać się do kanału wentylacyjnego, przeznaczonego do usuwania wyziewów z

urządzeń spalających gaz lub inne paliwa.

- Sprawdzać regularnie, czy jest swobodny przepływ powietrza przechodzącego przez suszarkę.

- Sprawdzać często filtr i czyścić go w razie potrzeby.

- Uważać, aby za suszarką nie gromadziły się przedmioty, ponieważ mogą one blokować wlot i wylot powietrza.

- **NIGDY** nie ustawiać suszarki bezpośrednio przy zasłonach.

- Do zainstalowania suszarki w kolumnie na pralce konieczny jest specjalny łącznik według następującej specyfikacji.

- Łącznik Mod 35100019: dla pralki o głębokości minimum 49 cm.

- Łącznik Mod 35100120: dla pralki o głębokości minimum 51 cm.

Konieczny jest jeden z wymienionych powyżej łączników, jest on dostępny w naszej sieci zajmującej się sprzedażą części zamiennych. Instrukcja montażu oraz wszelkie elementy mocujące dostarczane są w komplecie z łącznikiem.

**UWAGA:** urządzenie nie może być zasilane z zewnętrznego urządzenia wyłączającego, takiego jak zegar sterujący, ani podłączone do obwodu, który jest często włączany i wyłączany przez zakład energetyczny.

 Nie instalować urządzenia w pomieszczeniach o niskiej temperaturze lub w miejscach, gdzie może wystąpić ryzyko zamrażania. Przy temperaturach bliskich granicy zamrażania urządzenie może przestać funkcjonować poprawnie: istnieje bowiem poważne ryzyko uszkodzenia, jeżeli dojdzie do zamarznięcia wody w przewodach hydraulicznych (zawory, węże, pompy). Dla zagwarantowania lepszego działania, temperatura otoczenia musi być pomiędzy 5- 35°C. Zwracamy uwagę, że używanie suszarki w niskich temperaturach (od +2°C do +5°C) może skutkować skraplaniem się wody i okapywaniem wody na podłogę.

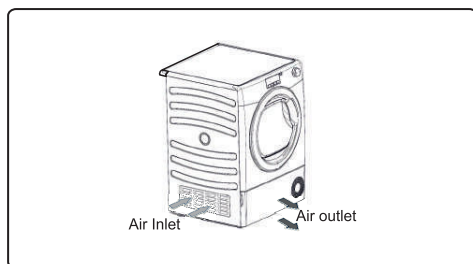

## Ochrona Środowiska

- Wszystkie elementy opakowania są wykonane z materiałów przyjaznych środowisku i nadają się do odzysku. Prosimy o pozbywanie się opakowania w sposób przyjazny środowisku. Informacje o aktualnych szczegółach odnośnie do pozbywania się zużytych urządzeń można uzyskać u lokalnych władz.
- W celu zapewnienia bezpieczeństwa przy wyrzucaniu starej suszarki, wyłącz wtyczkę z gniazdka, odłącz kabel zasilania i zniszcz go wraz z wtyczką. W celu zapobieżenia zamknięciu się dzieci w starej pralce, wyłamać zawiasy lub zamek drzwiczek.

## Dyrektywa Europejska 2012/19/EU

To urządzenie jest oznakowane zgodnie z Dyrektywą Europejską 2012/19/EU on dotyczącą Zużytego Sprzętu Elektrycznego i Elektronicznego (WEEE).



WEEE zawiera zarówno substancje zanieczyszczające (co może spowodować negatywne skutki dla środowiska naturalnego) oraz podstawowe elementy (które mogą być ponownie wykorzystane). Ważne jest, aby dokonać wszelkich starań w celu usunięcia i pozbycia się właściwie wszystkich zanieczyszczeń oraz odzyskania i recyklingu wszystkich materiałów.

Osoby fizyczne mogą odgrywać ważną rolę w zapewnieniu, że WEEE nie stanie się problemem dla środowiska naturalnego; istotne jest, aby przestrzegać kilku podstawowych zasad:

- WEEE nie powinien być traktowany jako odpad komunalny.
- WEEE należy przekazać do odpowiednich punktów zbiórki prowadzonych przez gminy lub przez zarejestrowane firmy. W wielu krajach duży sprzęt AGD może być odbierany z domu. W wielu krajach, przy zakupie nowego urządzenia, stary może być zwrócony do sprzedawcy, który musi zebrać go bezpłatnie na zasadzie jeden do jednego, tak długo, jak sprzęt jest właściwego rodzaju i ma takie same funkcje, co sprzęt dostarczony.

## Serwis GIAS

- W celu zapewnienia bezpiecznego i wydajnego użytkowania tego urządzenia zaleca się przeprowadzać wszelkiego rodzaju serwis, czy naprawy przez autoryzowanego serwisanta GIAS.

## Wymagania Odnośnie Elektryczności

Suszarki bębnowe są przygotowane do pracy z prądem 220 240V, 50 Hz. Należy upewnić się, że natężenie prądu w obwodzie wynosi przynajmniej 10A.

**Napięcie elektryczne może być skrajnie niebezpieczne.**

**Urządzenie to musi być uziemione.**

**Gniazdko i wtyczka urządzenia muszą być tego samego typu.**

**Nie używać przejściówek ani przedłużaczy.**

**Po zainstalowaniu urządzenia wtyczka powinna być dostępna do odłączenia.**

⚠ Jeżli urządzenie działa nieprawidłowo lub przestaje działać, należy wyłączyć zasilanie i wyjąć wtyczkę z gniazda zasilania. W sprawiewentualnych napraw należy zgłosić się do serwisu GIAS.

⚠ Jeżli problem z urządzeniem wynika z niewłaściwej instalacji, za wezwanie serwisu może zostać pobrana opłata.

⚠ Jeżli przewód zasilający urządzenie ulegnie uszkodzeniu, należy go zastąpić specjalnym przewodem, dostępnym WYŁĄCZNIE w serwisie części zamiennych. Instalację taką musi przeprowadzić upoważniona osoba.

⚠ Nie podłączać urządzenia ani nie włączać zasilania do czasu zakończenia instalacji. Dla zapewnienia bezpieczeństwa suszarka musi być prawidłowo zainstalowana. W przypadku jakichkolwiek wątpliwości odnośnie do instalacji należy skontaktować się telefonicznie z serwisem GIAS.

## Regulacja Nóżek

Po ustawieniu urządzenia na miejscu należy upewnić się, że urządzenie jest wypoziomowane.

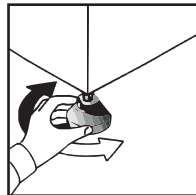

## 2. Instalacja Przewodu Odprowadzającego

Aby uniknąć konieczności opróżniania zbiornika na wodę po każdym cyklu suszenia, woda odbierana podczas cyklu suszenia może być odprowadzana bezpośrednio do rury kanalizacji ściekowej (do tego samego systemu kanalizacji, do którego podłączony jest zlewozmywak). Przepisy zabraniają podłączania się do systemu odprowadzania wód powierzchniowych. Rura systemu kanalizacji ściekowej powinna znajdować się w pobliżu suszarki kondensacyjnej.

Zestaw obejmuje: 1 wąż, 1 zaślepkę.

**⚠ UWAGA!** Przed przystąpieniem do jakichkolwiek prac, należy wyłączyć suszarkę i wyciągnąć wtyczkę z gniazdka zasilania elektrycznego.

**Zestaw należy zamontować w następujący sposób:**

1. Odchylić suszarkę powoli na jej prawy bok.

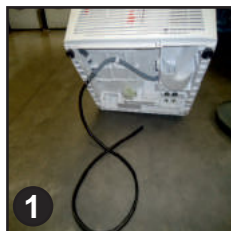

2. Zbiornik na wodę umieszczony jest po prawej stronie urządzenia (patrz rysunek). Szary wąż podłączony jest do króćca po lewej stronie suszarki. Za pomocą szczypiec zdjąć opaskę z króćca.



3. Zdjąć wąż z króćca.

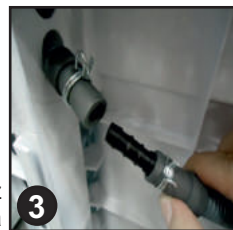

4. Czarny wąż z zestawu podłączyć za pomocą łącznika i zacisków do węża zdjętego z króćca.

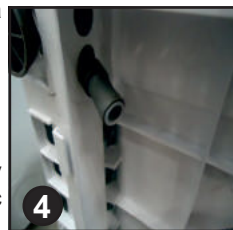

5. Przy pomocy zaślepki zatkać pozostały przewód.



6. Ustawić i wy poziomować urządzenie zwracając uwagę aby wąż odpływowy nie został przycięty ani załamany. Podłączyć nowy wąż odpływowy do kanalizacji ściekowej.

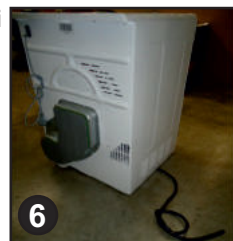

Podłączyć suszarkę do źródła zasilania elektrycznego.

**⚠** Zestaw do odprowadzania wody bezpośrednio do kanalizacji, można stosować tylko w modelach ze zbiornikiem wody na drzwiach.

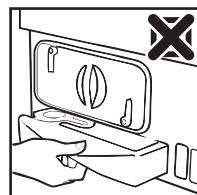
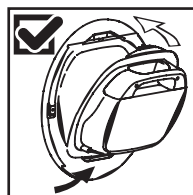

### 3. PRZYGOTOWANIE ŁADUNKU

Przed pierwszym użyciem suszarki:

- Dokładnie zapoznać się z instrukcją.
- Usunąć wszystkie przedmioty zapakowane w bębnie.
- Wyrzeć wnętrze bębna i drzwiczki wilgotną ściereczką, aby usunąć kurz, który mógł się zebrać podczas transportu.

#### Przygotowanie Ubrań

Sprawdzić, czy pranie przeznaczone do suszenia może być suszone w suszarce bębnowej, zgodnie z etykietkami na każdym wyrobie.

Sprawdzić, czy wszystkie zapięcia są zamknięte, a kieszenie puste. Odwrócić wszystkie wyroby na lewą stronę. Umieścić ubranie w bębnie luźno, aby się nie poplątało.

#### Nie Suszyć W Suszarce Bębnowej:

Jedwab, tkaniny delikatne, pończochy nylonowe, delikatne hafty, tkaniny z metalowymi ozdobami, odzież z ozdobami z tworzywa sztucznego lub skóry, buty sportowe, przedmioty przestrzenne, takie jak śpiwory itp.

**UWAGA:** Nie suszyć wyrobów, które były traktowane płynami do czyszczenia chemicznego lub rękawic gumowych (niebezpieczeństw o pożaru lub wybuchu).

Podczas ostatnich 15 minut (w przybliżeniu) wsad jest zawsze suszony chłodnym powietrzem.

**UWAGA:** Nie przeładowywać bębna; duże sztuki mogą po namoknięciu spowodować przekroczenie maksymalnego dopuszczalnego Obciążenia (np. śpiwory, kołdry).

#### Oszczędność Energii

Wkładać do suszarki bębnowej tylko takie pranie, które zostało dokładnie wykręcone lub odwirowane. Im bardziej suche pranie, tym krótszy czas jego suszenia i dzięki temu oszczędność energii elektrycznej.

#### ZAWSZE

Suszyć jak największą ilość prania; oszczędza to czas i energię elektryczną.

• Przed każdym cyklem czyszczenia sprawdzić czystość filtra.

#### NIGDY

• Nie należy przekraczać maksymalnego ciężaru; spowoduje to stratę czasu i energii elektrycznej.

• Nie wkładać do suszarki prania ociekającego wodą, może to doprowadzić do uszkodzenia urządzenia.

#### Sortować Ładunek Jak Następuje:

##### Ze względu na symbole użytkownika

Można je znaleźć na kołnierzyku bądź wewnętrznym szwie:



Nadaje się do suszenia w suszarce bębnowej.



Suszenie w suszarce bębnowej przy wysokiej temperaturze.



Suszenie w suszarce bębnowej tylko przy niskiej temperaturze.



Nie suszyć w suszarce bębnowej.

Jeżeli na odzieży nie ma wskazówek dotyczących prania, należy założyć, że tkanina nie nadaje się do suszenia w suszarce.

##### • Według ilości i grubości

W przypadku ładunku większego niż pojemność suszarki, oddzielić ubranie w zależności od jego grubości (np. ręczniki od bielizny).

##### • Według typu tkaniny

Bawelna, bielizna: ręczniki, bluzy bawełniane, bielizna pościelowa i stołowa.

Tkaniny syntetyczne: bluzki, koszule, kombinezony itp., wykonane z poliestru lub poliamidu, jak również mieszanki bawełny z włóknem syntetycznym.

##### • Pod względem stanu wysuszenia

Podzielić według grup: do wysuszenia żelazkiem, do wysuszenia w ciepłym pomieszczeniu itp. W przypadku delikatnych tkanin naciśnij przycisk W celu wybrania niskiej temperatury suszenia.

### 4. CZYSZCZENIE I KONSERWACJA

#### Czyszczenie Suszarki

• Po każdym cyklu suszenia należy oczyścić filtr i opróżnić pojemnik na wodę.

• Czyścić kondensator regularnie.

• Po każdym użytkowaniu wyrzeć wnętrze bębna i pozostawić otwarte drzwiczki przez pewien czas, aby pozwolić cyrkulacji powietrza wysuszyć go.

• Wyrzeć urządzenie z zewnątrz i drzwiczki przy pomocy miękkiej szmatki.

• NIE używać ostrych czyszczynek ani szorujących środków czyszczących.

• Aby zapobiec przywieraniu drzwiczek i nagromadzeniu kłaczek, należy od czasu do czasu czyścić wewnętrzną stronę drzwiczek i uszczelkę mokrą szmatką.

**UWAGA** OSTRZEŻENIE! Bęben, drzwiczki i ładunek mogą być bardzo gorące.

**UWAGA** Przed czyszczeniem urządzenie powinno być wyłączone, a wtyczka wyjęta z gniazdka zasilania.

**UWAGA** Odnośnie danych elektrycznych, patrz etykiętka wartości znamionowych na przedniej części suszarki (przy otwartych drzwiczkach).

## 5. POJEMNIK NA WODĘ

Woda odprowadzona z suszarki podczas suszenia gromadzi się w zbiorniku w drzwiach urządzenia. Kiedy zbiornik wypełnia się, na panelu zapala się lampka.  **NALEŻY** wówczas opróżnić pojemnik. Zaleca się jednak opróżnianie zbiornika po każdym cyklu suszenia.

**UWAGA:** Podczas pierwszych kilku cykli w nowym urządzeniu nie gromadzi się dużo wody, ponieważ w pierwszej kolejności wypełniany jest zbiornik wewnętrzny.

### Aby usunąć zbiornik w drzwiach.

1. Delikatnie wyciągnąć zbiornik wody z drzwi trzymając za uchwyt. **(A)** **Zbiornik wypełniony wodą waży około 6 kg.**

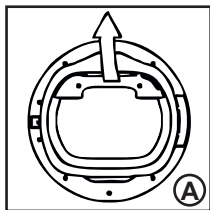

2. Przechylić zbiornik i wylać wodę. **(B)**

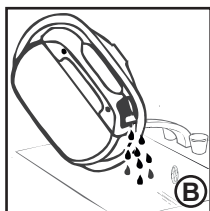

Po opróżnieniu założyć ponownie w drzwiach najpierw umieszczając jego; **(C)** dolną część a następnie lekko dopychając górną. **(1)** **(2)**.

3. **Nacisnąć**  aby powrócić do cyklu suszenia.

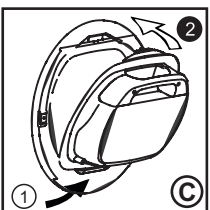

**UWAGA:** jeżeli w pobliżu suszarki znajduje się odpływ wody, można podłączyć zestaw odpływowy, umożliwiając tym samym sposób stały odpływ wody gromadzącej się w suszarce. Opróżnianie pojemnika nie będzie wówczas konieczne.

### Aby usunąć dolny zbiornik.

1. Podkręcamy dno koparki tak, aby odsunął się od suszarki. Następna część może zostać odłączona,

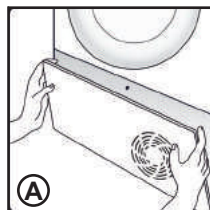

2. Doś mocno wsunąć do uchwytu i wyjąć pojemnik z suszarki. **(B)** Podeprzeć pojemnik obiema rękami. **(C)** Po napełnieniu pojemnik na wodę waży około 4 kg.

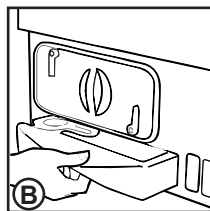

3. Otwórz pokrywę umieszczoną na górze pojemnika i opróżnij wodę **(D)**

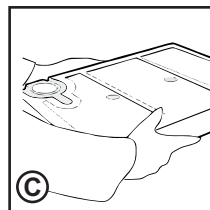

4. Założyć pokrywę i wsunąć zbiornik wody z powrotem na pozycję. **(RE)** **PUSH W MIEJSCE.**

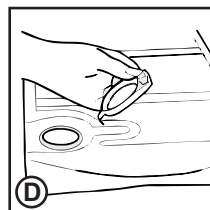

5. Zamontuj płytę główki, łącząc zawiasy na górze i zatrzaskuj dolne klipsy



## 6. DRZWICZKI I FILTR

Pociągnać za uchwyt, aby otworzyć drzwiczki. Zamknąć drzwiczki i nacisnąć, aby ponownie uruchomić suszarkę. ▶▶▶

**⚠ OSTRZEŻENIE!** Gdy suszarka bębna jest w użyciu, bęben i drzwi mogą być bardzo gorące.

### Filtr

**UWAGA:** Aby suszarka pracowała wydajnie, przed każdym cyklem suszenia należy sprawdzić, czy filtr Kłaczków jest czysty.

1. Wyciągnąć filtr do góry.

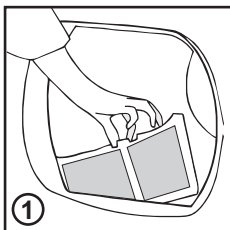

2. Otworzyć filtr, tak jak pokazano.

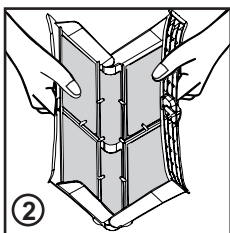

3. Delikatnie usunąć kłaczki przy użyciu miękkiej szczoteczki lub palców.

4. Zatrzasnąć filtr i wsunąć na swoje miejsce.

### Lampka Sygnalizacyjna Filtra

🌐 Zapala się, jeżeli filtr wymaga czyszczenia.

Jeżeli pranie nie jest suszone, sprawdzić, czy filtr nie jest zatkany.

**⚠ JEŚLI CZYŚCISZ FILTR POD WODĄ, PAMIĘTAJ ABY GO WYSUSZYĆ.**

**⚠ OSTRZEŻENIE!** Jeśli otworzysz drzwi w trakcie cyklu, przed zakończeniem cyklu chłodzenia, rękojeść może się gorąca. Podczas próby opróżnienia zbiornika wody podczas cyklu należy zachować szczególną ostrożność.

**⚠** Do czyszczenia filtra kondensatora nie należy używać wody!

### Para Retirar o Condensador

1. Retire o encosto



2. Rode as duas alavancas de fixação no sentido inverso ao dos ponteiros de um relógio e tire o condensador.



3. Tire a unidade do condensador.



4. Limpe cuidadosamente quaisquer poeiras ou cotão com um pano, lavando de seguida a unidade debaixo de uma torneira, virando-a de modo a que água flua entre as armaduras para remover eventuais poeiras e cotão.



5. Após a limpeza, verifique a posição da junta de vedação. Ajuste a vedação ao sulco, se estiverem desalinhados.



6. Reinstale o condensador, assegurando que fica encaixado firmemente na posição devida (talcomo é indicado pela seta). Fixe as duas alavancas, rodando-as no sentido dos ponteiros de um relógio. Certifique-se de que o secador fica bem apertado na base.



7. Reinstale o encosto



## 7. STEROWANIE I WSKAŹNIKI

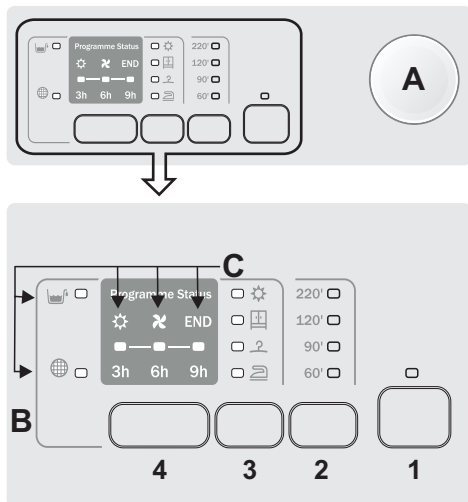

### A-Wyбір cyklu -

Wybranie programu suszenia jest możliwe poprzez obracanie pokrętki w obu kierunkach. Aby anulować wybór lub wyłączyć suszenie należy obrócić pokrętkę na pozycję OFF.

### B-Przycisk -

#### 1.Start-Pauza

Aby uruchomić wybrany program i / lub go zawiesić

#### 2.Wybór czasu cyklu

Możliwe jest przekształcenie cyklu z automatycznego na zaprogramowany przed upływem 3 minut od rozpoczęcia cyklu. Aby po wybraniu tej opcji wyłączyć funkcję automatycznego suszenia, konieczne jest wyłączenie suszarki.

W przypadku niezgodności wszystkie diody zamigają szybko 3 razy.

#### 3.Wybór poziomu suszenia

Pozwala ustawić pożądany stopień wysuszenia: możliwość edycji do 5 minut po rozpoczęciu cyklu:

- **Gotowe do prasowania:** Pozostawia ubrania nieco wilgotne w celu ułatwienia prasowania.
- **Suche do powieszenia:** przygotowanie ubrania do powieszenia

- **Suche do szafy:** do prania, która może być bezpośrednio odłożone do szafy

- **Bardzo suche:** aby uzyskać kompletnie suche ubrania, idealne dla pełnego obciążenia.

To urządzenie jest wyposażone w funkcję Drying Manager. Podczas automatycznych cykli, każdy pośredni poziom wysuszenia przed osiągnięciem wybranego jest wskazywany przez miganie wskaźnika lampki odpowiadającej danemu stopniowi wysuszenia.

### 4.Opóźnienie startu

Aby opóźnić start programu o 3, 6 lub 9 godzin. Przy aktywnej opcji opóźnienia startu po otwarciu i zamknięciu drzwi należy ponownie nacisnąć przycisk START, co spowoduje dalsze odliczanie czasu pozostałego do uruchomienia programu.

### C- Ledowe kontrolki

**Zbiornik wody** - Zapala się, gdy konieczne jest opróżnienie zbiornika wody

**Czyszczenie filtrów** - Zapala się, gdy wymagane jest czyszczenie filtrów (drzwi i dolny filtr)

Te lampki kontrolne zapalają się w celu wskazania etapu suszenia:

- SUCHY / świeci się, gdy uruchomiony jest cykl suszenia

- świeci się, gdy cykl znajduje się w fazie chłodzenia

- END: świeci się po zakończeniu cyklu





APPAREL CARE

Program suszenia wyrobów wełnianych na tym urządzeniu został zatwierdzony przez The Woolmark Company w zakresie suszenia wyrobów pranych w pralkach z zastrzeżeniem „ze wyroby są prane i suszone zgodnie z instrukcją prania na wszywcę i zaleceniami producenta tego urządzenia. M1524.

Wielka Brytania, Irlandia, Hong Kong i Indie są krajami w których znak Woolmarku jest certyfikowanym znakiem handlowym.

#### Maksymalny Ciężar Przy Suszeniu

SUCHE BAWĘLNIANE	Zadeklarowana max. pojemność
Syntetyki lub Delikatne	Max. 4 kg

#### Dane Techniczne

Cykl standardowy ( ) BAWĘLNA ma najlepszą sprawność energetyczną i nadaje się najlepiej do suszenia białej bawełnianej.

Tabela na ostatniej stronie pokazuje przybliżony czas i zużycie energii dla głównych programów suszenia.

Zużycie energii w trybie wyłączenia	0,40 W
Zużycie energii w trybie czuwania	0,75 W

#### Technical Specifications

Pojemność bębna	115
Maksymalny ładunek	zob. etykieta energetyczna
Wysokość	85 cm
Szerokość	60 cm
Głębokość	60 cm
Pasma poziomu energetycznego	zob. etykieta energetyczna

#### Informacja dla Laboratoriów Testowych

##### EN 61121 Programy do zastosowania

- SUSZENIE BAWĘLNY - BAWĘLNA LUB
- DO PRASOWANIA BAWĘLNIANE - BAWĘLNA LUB BIAŁE
- TEKSTYLIA ŁATWE W PIELĘGNACJI - DELIKATNE LUB SYNTETYCZNE

Rzeczywisty czas trwania cyklu suszenia zależy od początkowego poziomu wilgotności prania ze względu na prędkość wirowania, rodzaj i ilość prania, czystość filtrów i temperaturę otoczenia

#### DZIAŁANIE

1. Otwórz drzwiczki i załaduj pranie do bębna. Upewnij się, że odzież nie blokuje zamknięcia drzwiczek.
2. Delikatnie zamknij drzwiczki pchając je powoli, aż usłyszysz "kliknięcie".
3. Ustaw pokrętko programu na wymaganej pozycji (patrz Przewodnik Programów).
4. Naciśnij przycisk . Suszarka wystartuje automatycznie a kontrolka nad przyciskiem będzie stale zapalona.
5. Jeśli drzwi zostaną otwarte w trakcie suszenia w celu sprawdzenia prania, należy nacisnąć przycisk po zamknięciu drzwiczek, by wznowić suszenie.
6. Kiedy cykl zbliży się ku końcowi, maszyna wejdzie w tryb schładzania i ubrania będą wirowane w chłodnym powietrzu.
7. Po zakończeniu programu na wyświetlaczu zapali się napis END.
8. Po zakończeniu cyklu, bęben będzie się obracał co jakiś czas, aby zapobiec pognieczeniu ubrań do momentu, gdy maszyna zostanie wyłączona lub drzwiczki będą zamknięte.

Nie otwieraj drzwi podczas trwania programu automatycznego - może to zakłócić proces suszenia.

Do czyszczenia filtra kondensatora nie należy używać wody!.

## 8. WYBÓR PROGRAMU SUSZENIA

PROGRAM		PROGRAM DESCRIPTION	CAPACITY (kg)	DRYING TIME (min)
	Bawełna	Program Eco Normatywny (suszenie ręczne). Najbardziej wydajny program pod względem zużycia energii. Nadaje się do bawełny i pościeli.	Full	*
	Białe	Cykl właściwy do suszenia bawełny, gąbek i ręczników.	Full	*
	Tkaniny syntetyczne	Do delikatnego suszenia syntetyków tkanin.	4	*
	Małe wsady	Dedykowany do równomiernego suszenia bardzo małych wsadów bez ryzyka nadmiernego wysuszenia	2	*
	Mix & Dry	Do łącznego suszenia różnych rodzajów tkanin bawełnianych, białizny, tkanin mieszanych i syntetycznych.	4	*
	Dżinsy	Dedykowany do suszenia jednorodnych tkanin, takich jak dżinsy czy drelch. Zaleca się przed suszeniem odwrócenie odzieży na lewą stronę.	4	*
	Rapid 45'	Idealny do szybkiego suszenia wsadu o maks. wadze 1 kg. Przed suszeniem zaleca się wirowanie z dużą prędkością.	1	*
	Kołdra	Idealny cykl do suszenia jednolitych kołder i narzut, regeneracji i wygładzenia piór.	4	*
	Ciemne tkaniny i kolorowe tkaniny	Delikatny i specyficzny cykl do suszenia ciemnych lub kolorowych tkanin bawełnianych lub syntetycznych.	4	*
	Koszule	Ten specyficzny cykl został opracowany w celu suszenia koszul - minimalizuje pękanie i zagniecenia dzięki specjalnym ruchom bębna. Zaleca się wyjmowanie ubrań bezpośrednio po cyklu suszenia.	2.5	*
	Tkaniny delikatnych	Do delikatnego suszenia delikatnych tkanin.	4	*
	Wełniane	Odzież wełniana: program może być wykorzystywany do suszenia maksymalnie 1 kilograma prania (około 3 swetrów). Zaleca się wywrócenie ubrań na lewą stronę przed suszeniem. Czas ten może ulec zmianie z uwagi na rozmiar i grubość wsadu oraz wybraną prędkość wirowania podczas prania. Na zakończenie cyklu odzież jest gotowa do założenia, ale w przypadku grubszych ubrań ich krawędzie mogą być nieco wilgotne: zaleca się wysuszenie ich w sposób naturalny. Zaleca się wyciągnięcie wszystkich ubrań zaraz po zakończeniu cyklu. Uwaga: proces sfilcowania wełny jest nieodwracalny; prosimy suszyć wyłącznie ubrania oznaczone symbolem (symbol "można suszyć w suszarce bębnowej"); ten program nie jest wskazany dla odzieży z akrylu.	1	70'
	Antyalergiczny	Specjalny cykl, który pozwala wysuszyć, i jednocześnie pozbyć się głównych alergenów takich jak kurz, sierść, pyłki i resztki użytego detergentu w proszku.	4	Max 220'
	Przeciw zagnieceniom	Jest to cykl ciepły, który w ciągu zaledwie 12 minut pomaga wyprostować fałdy i zagięcia	2.5	12'
	Oświeżanie i wygładzanie	Idealny cykl do usuwania przykrych zapachów z pościeli, jednocześnie wyrównujący zagniecenia	2.5	20'

\* Rzeczywisty czas cyklu suszenia zależy od poziomu wilgotności początkowej prania wynikającej z prędkości wirowania, rodzaju i ilości ładunku, czystości filtrów i temperatury otoczenia.

## 9. WYKRYWANIE I USUWANIE USTEREK

### Przyczyny Usterek...

#### Usterki, które można naprawić samemu

Przed zwróceniem się po pomoc techniczną do serwisu GIAS należy sprawdzić listę następujących problemów. W przypadku stwierdzenia, że urządzenie pracuje prawidłowo, zostało nieprawidłowo zainstalowane lub jest niewłaściwie użytkowane, koszt wezwania serwisanta poniesie użytkownik. Jeżeli problem z urządzeniem nadal istnieje po sprawdzeniu poniższych punktów, najpierw należy skontaktować się z serwisem GIAS telefonicznie.

**Czas do końca cyklu zmienia się zgodnie z postępem suszenia. Czas do końca cyklu, jaki wskazuje wyświetlacz urządzenia, jest wskazaniem szacunkowym wynikającym ze sprawdzania przez urządzenie poziomu wysuszenia tkaniny. Czas do końca suszenia jaki wskazuje wyświetlacz może się zwiększać lub zmniejszać i jest to normalne.**

#### Czas suszenia zbyt długi/ odzież nie jest wystarczająco sucha...

- Czy został wybrany prawidłowy czas/ program suszenia?
- Czy odzież była zbyt mokra? Czy była dokładnie wykręcona lub odwirowana?
- Czy filtr wymaga czyszczenia?
- Czy kondensator wymaga czyszczenia?
- Czy suszarka nie jest przepelniona?
- Czy wloty, wyloty i podstawa suszarki są wolne od przeszkód?

#### Suszarka nie działa...

- Czy jest prawidłowe zasilanie elektryczne do suszarki? Sprawdzić posługując się innym urządzeniem, jak np. lampka stołowa.
- Czy wtyczka jest prawidłowo podłączona do źródła zasilania?
- Czy nie ma przerwy w dopływie prądu?
- Czy bezpiecznik nie jest przepalony?
- Czy drzwiczki są całkowicie zamknięte?
- Czy suszarka jest włączona zarówno do źródła prądu, jak i na urządzeniu?
- Czy został wybrany czas suszenia lub program?
- Czy urządzenie zostało włączone ponownie po otwarciu drzwiczek?
- Czy suszarka przestała działać z powodu zapełnienia korytka na wodę, które wymaga opróżnienia?

#### Suszarka głośno pracuje...

- Wyłączyć suszarkę i skontaktować się z serwisem GIAS w celu uzyskania pomocy technicznej.

#### Wskaźnik jest włączony...

- Czy filtr wymaga czyszczenia?
- Czy kondensator wymaga czyszczenia?

#### Wskaźnik jest włączony...

- Czy pojemnik na wodę nie wymaga opróżnienia?

### OBSŁUGA KLIENTA

Jeżeli po sprawdzeniu wszystkich punktów problem nadal występuje, należy zwrócić się o pomoc do serwisu GIAS. Możliwe jest uzyskanie pomocy drogą telefoniczną lub zamówienie wizyty serwisanta zgodnie z warunkami gwarancji. Przy zaistnieniu jakiegokolwiek z wymienionych sytuacji użytkownik może zostać obciążony kosztami serwisu:

- Suszarka pracuje prawidłowo.
- Nie została zainstalowana zgodnie z instrukcją odnośnie instalacji.
- Była nieprawidłowo użytkowana.

### Części Zamienne

Należy zawsze korzystać z oryginalnych części zamiennych, dostępnych bezpośrednio w serwisie GIAS.

### Serwis GIAS

W sprawie serwisowania i napraw należy kontaktować się z serwisantem GIAS.

**Producent nie ponosi odpowiedzialności za błędy drukarskie w niniejszym poradniku. Producent zastrzega sobie również prawo do dokonania odpowiednich zmian produktu bez zmiany zasadniczych jego cech.**

Будь ласка, уважно прочитайте ці інструкції та дотримуйтесь їх, а також керуйте машиною відповідно. Ця брошура надає важливі вказівки щодо безпечного використання, встановлення, обслуговування та деяких корисних рекомендацій для отримання найкращих результатів при використанні вашої машини.

Зберігайте всю документацію в безпечному місці для подальшого використання або для майбутніх власників.

Будь ласка, перевірте наявність наступних позицій, зазначених нижче, які надаються разом з приладом:

- Інструкція з експлуатації
- Гарантійний талон
- Маркування енергоефективності

Маркуючи нашу продукцію символом **CE** ми підтверджуємо що цей виріб відповідає основним вимогам директив ЄС і гармонізованим стандартам Європейського Союзу, продукт пройшов процедуру оцінки відповідності директивам. Даний виріб не є шкідливим (небезпечним) для здоров'я його споживачів, а також нешкідливий для навколишнього середовища.

 Переконайтесь у тому, що прилад не було пошкоджено під час транспортування. У випадку пошкодження, зверніться до сервісного центру.

Невиконання вищезгаданих умов може спричинити несправності в роботі приладу. У випадку неправильного використання приладу, вам необхідно буде заплатити за виклик сервісної служби.

## ВСТУП

1. ЗАХОДИ БЕЗПЕКИ
2. ЗЛИВНИЙ ШЛАНГ:  
ІНСТРУКЦІЯ З МОНТАЖУ
3. ПІДГОТОВКА ДО ЗАВАНТАЖЕННЯ
4. ЧИЩЕННЯ ТА ДОГЛЯД
5. РЕЗЕРВУАРУ В ДВЕРЦЯХ
6. ДВЕРЦЯТА та ФІЛЬТР
7. ПАНЕЛЬ КЕРУВАННЯ
8. ВИБІР ПРОГРАМИ
9. УСУНЕННЯ НЕСПРАВНОСТЕЙ

## 1. ЗАХОДИ БЕЗПЕКИ

- Прилад дозволяється використовувати дітям від 8 років та людям з обмеженими фізичними, сенсорними або розумовими можливостями, а також недосвідченим користувачам за умови здійснення нагляду за ними або надання їм пояснень щодо безпечного використання приладу та розуміння ними пов'язаних із цим небезпек. Не дозволяйте дітям гратися з приладом. Дітям забороняється виконувати чищення та обслуговування пральної машини.
  - Всі прилади торгової призначені для використання тільки у домашньому господарстві.
  - Використання цього приладу з іншою метою, ніж у домашньому господарстві або побуті, наприклад, комерційне використання експертами або спеціально навченими користувачами, забороняється.
- Використання приладу не за вищеописаним призначенням може зменшити строк служби приладу та стати причиною анулювання гарантії виробника.
- Будь-які пошкодження приладу або інші пошкодження чи

нанесення шкоди приладу через використання не у домогосподарстві або побуті (навіть, якщо прилад встановлено у домогосподарстві) не приймаються виробником у всіх встановлених законом випадках.

- Ця машина повинна використовуватись лише для цієї мети. Переконайтесь, що перед експлуатацією приладу повністю зрозумілі інструкції по встановленню та використанню.
- Не торкайтесь пристрою, коли руки або ноги є вологими або вологими.
- Не нахильтесь до дверей під час завантаження машини або за допомогою дверей, щоб підняти або перемістити машину.
- Не дозволяйте дітям грати з машиною або її елементами управління.

● **ПРИВЕДЕННЯ** Не використовуйте виріб, якщо фільтр для пуху не знаходиться у положенні або пошкоджений; пух може бути запален.

● **ПРИВЕДЕННЯ** Якщо розміщений символ  гарячої поверхні Підвищення температури під час роботи сушарки може перевищувати 60 градусів С.

● Зніміть штепсель із джерела живлення. Завжди виймайте вилку перед очищенням приладу.

● Не продовжуйте використовувати цю машину, якщо вона виявляється несправною.

● Не допускати нанесення покриттів і пуху на підлогу поза машиною.

● Заключна частина циклу сушіння проходить без використання тепла (цикл охолодження), для того щоб не пошкодити волокна тканин.

● Заборонено використовувати сушильну машину, якщо для чищення білизни було використано промислові хімікати.

● **УВАГА:** Ніколи не зупиняйте сушильну машину до закінчення циклу сушіння, хіба що Ви швидко дістаните та розвісите білизну, щоб тепло розсіялося.

● **Максимальне завантаження** Див енергетичну етикетку..

## Установка

● Не використовуйте адаптери, багаторазові з'єднувачі, та/або подовжувачі.

● Ніколи не встановлюйте сушарку близько до занавісок, та переконайтесь, що речі не падають за сушарку та не накопляються там.

● Прилад не повинен бути встановленим за дверима, що замикаються, за розсувними дверима або дверима, з петлями на протилежній стороні до сушарки.

## Білизна

● Не сушіть в сушарці невипрані речі.

● **УВАГА** Не сушіть тканини, оброблені миючим засобом на безводній основі.

● **УВАГА** Пористі гумові матеріали, за деяких обставин, при нагріванні можуть загорітися шляхом самозаймання. Речі, вироблені з пористої гуми (латексна піна), шапочки для душу, водонепроникні тканини, вироби на резиновій основі та одяг або подушки з пористо-гумовою прокладкою, **НЕ МОЖНА** сушити в сушарці.

● Завжди звертайте увагу на етикетки на білизні для вказівок щодо сушіння.

● Перед завантаженням до сушарки, одяг повинен бути висушеним в пральній машині у відповідному режимі або вичавлений руками. Не рекомендується завантажувати до сушарки мокрий одяг.

● Кармани повинні бути перевірені на наявність в них запальничок та сірників, та **НІКОЛИ** не використовуйте легкозаймисті рідини біля приладу.

● **НІКОЛИ** не завантажуйте до приладу занавіски із скловолокна. Взаємодія іншого одягу з скловолокном може

спричинити подразнення шкіри.

● виведення воску, речі перед сушінням в сушарці повинні бути випрані в гарячій воді з великою кількістю миючого засобу.

● Кондиціонери (пом'якшувачі) для білизни, або схожі засоби, слід використовувати згідно з вказівками щодо їхнього використання.

## ВЕНТИЛЯЦІЯ

● Кімната, в якій встановлено сушарку, повинна мати надійну вентиляційну систему, яка забезпечить запобігання появи газів, що втягується в кімнату, від приладів, що використовують інші види палива, включаючи відкритий вогонь

● Витяжне повітря не повинно відводитися до димоходу, який використовується для відведення диму від приладів, що використовують газ або інші види палива.

● Регулярно перевіряйте, щоб циркуляція повітря в сушарці не мала перешкод.

● Після використання приладу, перевіряйте фільтр пилу та очистіть його у разі необхідності.

- Вхід та вихід повітря повинні здійснюватися без перешкод. Для забезпечення гарної вентиляції, простір між нижньою частиною приладу та підлогою не повинен бути закритим. Між приладом та будь-якою перешкодою повинно бути щонайменше 12 мм.

- Запобігайте падінню та накопиченню речей за сушаркою, оскільки це може спричинити перешкоджання циркуляції повітря.

- **НІКОЛИ** не встановлюйте сушарку біля занавісок.

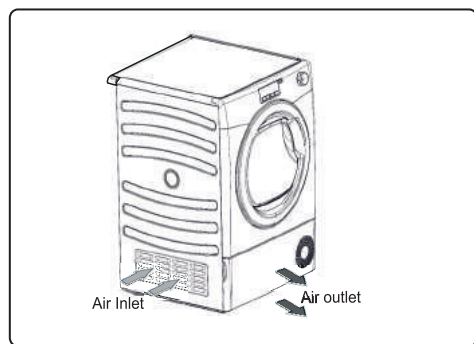

**УВАГА:** заборонено підключати живлення пристрою через зовнішній прилад з вимикачем, наприклад, таймер, або ж під'єднувати його до мережі, яку регулярно вмикає й вимикає комунальне підприємство.

 Не встановлюйте прилад в приміщенні з низькою температурою, або в приміщенні де є ризик замерзання. При температурі близькій до точки замерзання, прилад не може працювати правильно, та є ризик пошкодження, якщо вода замерзне в гідравлічній системі виробу. Для високої продуктивності приладу, навколишня температура, повинна бути в межах від 5 - 35°C. Будь ласка, зверніть увагу, що при роботі в холодному приміщенні, з температурою від +2 до +5 °C, може утворюватись конденсат та краплі води на підлозі.



## ЗАХОДИ БЕЗПЕКИ

- Усі використані пакувальні матеріали є екологічно безпечними та підлягають повторному використанню. Будь ласка, допоможіть позбутися упаковки шляхом використання екологічно безпечних методів. Відповідний орган у вашою місті зможе надати вам інформацію про доступні методи утилізації.
- Для безпечної утилізації сушарки, від'єднайте вилку від розетки, відріжте кабель живлення та утилізуйте його разом з вилкою. Для запобігання ситуації, коли діти можуть закрити себе в приладі, зніміть дверні петлі або замки.

## Європейська Директива 2012/19/ЄС

Цей прилад позначено згідно з Директивою Європейського Союзу 2012/19/EU щодо відходів електричного та електронного обладнання (ВЕЕО).



ВЕЕО містять як забруднюючі речовини (які можуть спричиняти негативні наслідки для довкілля), так і основні елементи (які можна використовувати повторно). Для належного видалення всіх забруднюючих речовин і збирання та утилізації всіх матеріалів важливо, аби поводження з ВЕЕО відбувалося з дотриманням спеціальних процедур. Громадяни можуть відігравати важливу роль у запобіганні виникненню загрози довкіллю від ВЕЕО; для цього дуже важливо дотримуватися основних правил:

не можна поводитися з ВЕЕО, як зі звичайними домашніми відходами;

-ВЕЕО слід здавати до відповідних пунктів збирання, організованих місцевими органами влади або виробниками чи продавцями такого обладнання. У багатьох країнах ВЕЕО великих розмірів може збиратися у місцях проживання споживачів.

У багатьох країнах при покупці нового приладу продавцю можна повернути старий прилад, який той має забрати без додаткової плати, якщо старе обладнання є еквівалентного типу та має такі самі функції, як і нове обладнання.

## Сервісний центр

• Для забезпечення надійної та ефективної роботи приладу ми рекомендуємо звертатися по допомогу або щодо ремонту приладу лише до уповноваженого майстра відповідного сервісного центру.

## Вимоги до електроживлення

Сушарка працює при напрузі 220-240В 50Гц однофазної мережі. Переконайтесь, що блок живлення становить щонайменше 10 А  
Електроенергія може становити надзвичайну загрозу.

Даний прилад повинен бути заземленим. Розетка та вилка на приладі повинні бути одного типу.

Не використовуйте трійники та/або подовжувачі.

Прилад повинен бути встановлений таким чином, щоб була можливість витягти вилку з розетки після використання приладу.

Дроти в шнурі живлення мають різні кольори відповідно до наступних налаштувань:

Блакитний	НЕЙТРАЛЬНИЙ
Коричневий	ПІД НАПРУГОЮ
Зелений та Жовтий	ЗАЗЕМЛЕНИЙ

⚠ Цей пристрій відповідає сучасним вимогам правил безпеки. Також доводимо до Вашого відома, що цей виріб сертифікований згідно з вимогами безпеки органом по сертифікації промислової продукції Державним комітетом України з питань технічного регулювання та споживчої політики державна система сертифікації УкрСЕПРО.

⚠ Якщо шнур живлення на даному приладі пошкоджений, він повинен бути замінений спеціальний шнуром, який можна отримати ЛИШЕ в службі запасних деталей. Він повинен бути встановлений компетентним працівником.

⚠ Не підключайте прилад та не приєднуйте його до мережі, до повної установки. Для вашої безпеки, сушарка повинна бути встановлена належним чином. Якщо у вас виникли будь-які питання щодо установки приладу, зверніться до сервісного центру за порадою.

## Регулювання опори

Коли прилад остаточно встановлено, необхідно відрегулювати опору таким чином, щоб він стояв на поверхні рівно.

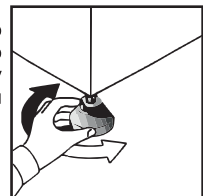

## 2. ЗЛИВНИЙ ШЛАНГ: ІНСТРУКЦІЯ З МОНТАЖУ

Щоб уникнути спорожнення ємності для води після кожного циклу сушки, вода може зливатись безпосередньо в каналізаційний трубопровод. Зливна труба повинна бути розташована в безпосередній близькості до сушки.

Комплект складається з: 1 шланга і 1 крана.

**⚠ УВАГА!** Перед проведенням будь-яких робіт, відключіть прилад від електричної мережі.

### Встановіть шланг наступним чином

1. Повільно поверніть машину до правої сторони.



2. Поточна вода розташована у правій частині машини (див. Малюнок).



3. Вітягніть шланг з мостового з'єднання. Використовуючи плоскогубці, зніміть фіксатор труби з мосту.

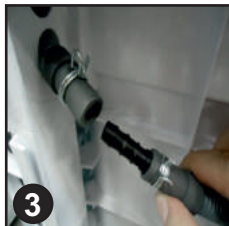

4. Прикріпіть чорний шланг з комплексу (за допомогою з'єднувача та трубних затискачів, що постачаються) до шланга, знятого з під'єднання до мосту.

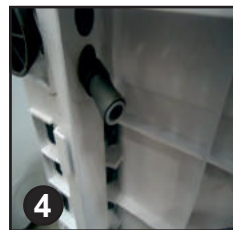

5. З'єднайте новий зливний шланг з вхідом і Водопровідна труба.



6. Після того, як машина знаходиться на місці, перевірте нижню частину, щоб переконатись, що новий шланг не зникає при натисканні сушильної машини на місце.



Підключіть до електричної мережі

**⚠ Примітка:** комплект для відводу/зливу конденсату безпосередньо в стічну трубу доступний тільки для моделей, в яких резервуар для води розміщений на дверцятах.

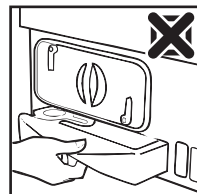
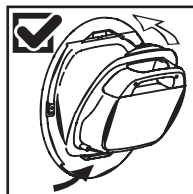

### 3. ПІДГОТОВКА ДО ЗАВАНТАЖЕННЯ

Перед першим використанням барабанної сушарки:

- Уважно прочитайте цю інструкцію.
- Дістаньте з барабану всі предмети, що знаходяться всередині.
- Протріть внутрішню частину барабана і дверцят вологою тканиною для видалення пилу, який міг осісти на них при транспортуванні.

#### Підготовка білизни

Переконайтесь у тому, що білизна, яку ви маєте намір сушити, підходить для сушіння в барабанній сушарці, відповідно до символів догляду на кожній речі.

Перевірте, чи закриті всі застіжки і чи порожні кишені. Виверніть речі навиворіт. Кладіть білизну в барабан вільно, щоб уникнути її заплутування.

#### Не сушіть в барабанній сушарці:

Вовну, шовк, делікатні тканини, нейлонові панчохи, делікатну вишивку, тканини з металевими прикрасами, одяг з декоративним оздобленням ПВХ або шкірою, кросівки, громіздкі предмети, такі як спальні мішки і т. д.



**ВАЖЛИВО:** Не сушіть речі, які були оброблені спеціальною рідиною для хімічної чистки, або гумовий одяг (щоб уникнути небезпеки пожежі або вибуху).

Під час останніх 15 хвилин завантажувана білизна завжди перекидається з обдуванням прохолодним повітрям.

#### Економія електроенергії

Кладіть в барабанну сушарку лише ту білизну, яка була ретельно викручена чи висушена у пральній машині. Чим сухіша білизна, тим коротший період сушіння, що дає можливість зекономити електроенергію.

#### ЗАВЖДИ

• Намагайтесь сушити максимально допустимий обсяг білизни, щоб зекономити час та електроенергію.

• Перед кожним циклом сушіння перевіряйте, чи не забруднений фільтр.

#### НИКОЛИ

• Не перевищуйте максимально допустиму вагу завантаження, оскільки це призведе до марнування часу і електроенергії.

• Не кладіть в барабанну сушарку просяклі вологою речі, оскільки це може призвести до виходу пристрою з ладу.

#### Відсортуйте завантажувані речі наступним чином

##### • За символами догляду

Ці символи можна знайти на комірці або на внутрішній стороні шва речей:



Підходить для сушіння в барабанній сушарці.



Сушити в барабанній сушарці при високій температурі.



Сушити в барабанній сушарці лише при низькій температурі.



Не сушити в барабанній сушарці.

Якщо на речі немає етикетки з символами догляду, слід припустити, що ця річ не підходить для сушіння в барабанній сушарці.

##### • За товщиною тканини

У всіх випадках, коли обсяг завантажуваної білизни перевищує ємність сушарки, сортуйте білизну відповідно до її товщини (наприклад, сушіть рушники окремо від тонкої натільної білизни).

##### • За типом тканини

**Бавовняна/ляляна білизна:** Рушники, бавовняні светри, ляляна постільна та столова білизна.

**Синтетика:** Блузи, сорочки, халати і т.д., виготовлені з поліефіру чи поліаміду, а також речі, в яких поєднані бавовна з синтетикою.

##### • За рівнем сухості

Відсортуйте таким чином: сухість перед прасуванням, сухість для зберігання у шафі і т.д. При сушінні делікатних речей натисніть на кнопку "Delicates" для вибору низької температури сушіння.



Не перевантажуйте барабан; великі речі у вологому стані (наприклад, спальні мішки, ковдри) можуть призвести до перевищення максимально допустимого рівня завантаження білизни.

## 4. ЧИЩЕННЯ ТА ДОГЛЯД

### Чищення сушарки

Чищення сушарки

• Чистіть фільтр і спорожняйте ємність для води після кожного циклу сушіння.

• Регулярно чистіть фільтри.

• Після кожного періоду використання протирайте барабан усередині і на деякий час залишайте дверцята відкритими, щоб його висушило циркулююче повітря.

• Протирайте зовнішню частину машини і дверцят м'якою тканиною.

• Не використовуйте абразивні подушечки або засоби для чищення.

• Для запобігання заїдання дверцят або накопичення ворсу чистьте внутрішню частину дверцят і прокладку вологою ганчіркою після кожного циклу сушіння.

**⚠ Примітка:** Встановіть та використовуйте зливний шланг для спускання водоконденсату.

**⚠ УВАГА!** Барабан, дверцята і завантажувач білизна можуть бути дуже гарячими.

**⚠ ВАЖЛИВО:** Перед чищенням цього пристрою завжди вимикайте його з мережі електроживлення та виймайте штепсельну вилку з розетки. Електротехнічні дані ви можете отримати в паспортній таблиці на передній стороні сушарки (коли дверцята відкриті).

## 5. РЕЗЕРВУАРУ В ДВЕРЦЯХ

Вода, що видаляється з білизна під час процесу сушіння, збирається в ємність всередині дверцят сушарки. При заповненні ємності на панелі управління засвітиться індикатор , і воду з контейнера НЕОБХІДНО вилити. Тим не менш, ми рекомендуємо вилити воду з контейнера після кожного циклу сушіння.

**ПРИМІТКА:** протягом перших декількох циклів використання нової машини в ємності буде набиратись дуже мало води, оскільки в першу чергу заповнюється внутрішній резервуар.

### Для видалення контейнера з резервуару в дверцях пральної машини

1. Обережно витягніть контейнер для води, тримаючи його за ручку. (A) При повному заповненні контейнер буде важити приблизно 6 кг.

2. Нахиліть контейнер для води, щоб злити воду через носик. (B)

Після зливу води встановіть контейнер назад як показано; (C) спочатку встановіть дно контейнера в необхідну позицію як показано (1) потім обережно встановіть кришку в позицію (2).

3. Натисніть  кнопку для перезапуску циклу.

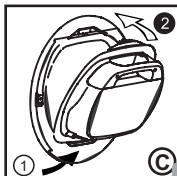
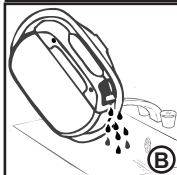
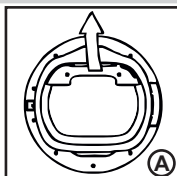

### Для того, щоб зняти нижню частину контейнера

1. Жовно потягніть нижню частину кухонної плити так, щоб вона від'єдналася від сушильної машини. Після цього верхню частину можна розстебнути, щоб можна було повністю зняти пістолет.

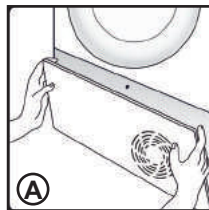

2. Протягніть міцно на рукоятку та висуньте водяний контейнер з сушарки. (B)

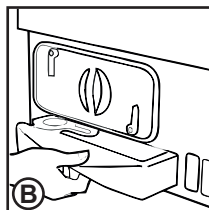

Підтримуйте контейнер обома руками. (C) Після заповнення водяний контейнер важить близько 4 кг.

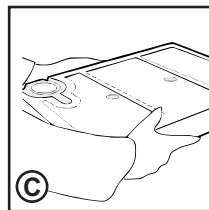

3. Відкрийте кришку, розташовану на верхній частині контейнера, і вийміть воду. (D)

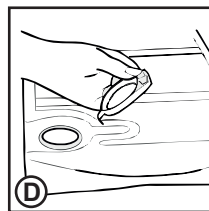

4. Встановіть кришку та вставте контейнер для води назад у положення. (D) ПУШ ПЕРЕДАЧИ В МІСЦЕ.

5. Закріпіть шарнірну заглушку за допомогою шарнірів із верхньої частини і зніміть нижні кліпи на місце..

## 6. ДВЕРЦЯТА та ФІЛЬТР

Щоб відкрити дверцята, потягніть за ручку.  
Для повторного запуску сушарки закрийте дверцята і натисніть ►

**⚠ УВАГА!** Під час роботи сушильної машини барабан і дверцята можуть бути **ДУЖЕ ГАРЯЧИМИ**.

### Фільтр

**ВАЖЛИВО:** Для підтримки ефективної роботи сушарки перевіряйте, чи не забруднений фільтр від ворсу перед кожним циклом сушіння.

1. Потягніть фільтр вгору.
2. Відкрийте фільтр так, як показано на малюнку.
3. Акуратно зніміть пушинки м'якою щіткою або кінчиками пальців.
4. Складіть фільтр і встановіть на місце.

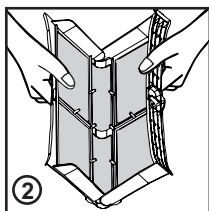
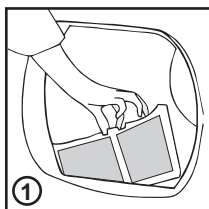

### Індикатор догляду за фільтром

**🌐** Починає світитись тоді, коли фільтр потребує чищення. Якщо білизна не сушиться, перевірте, чи не засмічений фільтр.

**⚠** ЯКЩО ВИ ОЧИЩУЄТЕ ФІЛЬТР ПІД СТРУМЕНЕМ ВОДИ, НЕ ЗАБУДЬТЕ ПРОСУШИТИ ЙОГО.

**⚠** УВАГА! Якщо ви відкриєте дверцята посеред циклу до завершення циклу охолодження, ручка може бути гарячою. Будь ласка будьте дуже обережні під час опорожнення резервуару для води під час циклу.

### Щоб зняти конденсатор

1. Зніміть захисну накладку.
2. Поверніть два стопорні важелі проти годинникової стрілки і витягніть конденсатор.
3. Витягніть конденсатор.
4. Акуратно видаліть пил і ворс ганчіркою, потім промийте пристрій, тримаючи його під струменем води таким чином, щоб вода текла між пластинами для видалення пилу і ворсу.
5. Встановіть конденсатор на місце, переконавшись, що робите це правильним чином (як показано для його фіксації). Зафіксуйте два важелі, повернувши їх за годинниковою стрілкою.
6. Поставте на місце захисну накладку



## 7. ПАНЕЛЬ КЕРУВАННЯ

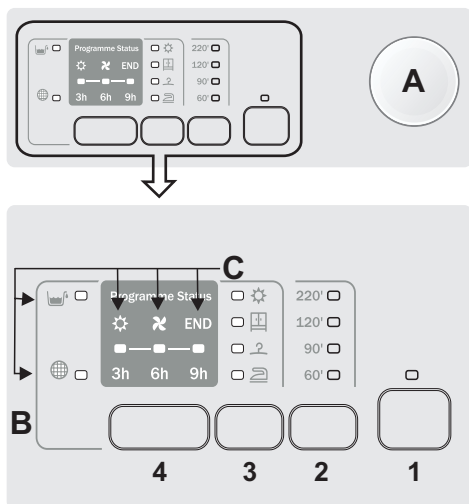

### А-Вибір циклів -

Обертаючи ручку програматора в обох напрямках, оберіть потрібну програму сушіння. Щоб скасувати вибір або вимкнути сушарку, поверніть регулятор на OFF(викл.).

### В-кнопки -

#### 1.Старт-Пауза

Активация вибраної програми та/або її призупинення.

**2.Вибір циклу часу -** Можливе переключення циклу з автоматичного до запрограмованого, навіть протягом 3 хвилин після початку циклу.Після цього налаштування для перезапуску автоматичного функціонування необхідно вимкнути сушарку

У разі несумісності, всі LED-індикатори трічі швидко спалахують.

#### 3.Вибір рівня сушіння-

Дозволяє встановити бажаний рівень сухості: можна редагувати протягом п'яти хвилин після початку циклу:

- **Готове до прасування:** Білизна залишається трохи вологою для полегшення прасування.
- **Сухе розвішення:** Білизна готова до розвішення.

- **Сухе для гардеробу:** Білизну можна одразу заховати в гардероб
- **Дуже сухе :** Для повного висихання білизни, ідеально для повного завантаження.

Даний прилад обладнаний функцією Drying Manager (Керування сушінням). Під час автоматичних циклів, кожен рівень проміжного сушіння, що передує встановленому, показується за допомогою спалаху індикатора, який відповідає досягнутому рівню сушіння.

### 4.Затримка запуску -

Відкласти запуск програми на 3, 6 або 9 год. При відкритті люка з налаштуванням відкладеного запуску, після закриття люка натисніть кнопку старт для відновлення налаштувань відкладеного запуску.

### С-Led-індикатори

**Контейнер для води-** Спалахує тоді, коли необхідно очистити контейнер конденсованої води.

**Очистні фільтри -** Спалахує тоді, коли необхідне очищення фільтрів (дверцята та нижній фільтр)

Дані контрольні індикатори, спалахують і вказують на фазу сушіння:

- **СУХЕ/** спалахує тоді, коли запускається цикл сушіння.
- спалахує тоді, коли в циклі настає фаза охолодження.
- **КІНЕЦЬ/END:** спалахує тоді, коли робота циклу завершена.





APPAREL CARE

Режим сушіння вовняних виробів цієї пральної машини схвалено компанією The Woolmark Company. Його можна використовувати для сушіння вовняних

виробів, які можна прати у пральній машині, однак прати та сушити їх потрібно відповідно до вказівок на етикетці та інструкції виробника цієї пральної машини. M1524.

У Великобританії, Ірландії, Гонконзі та Індії торгова марка The Woolmark є сертифікаційним знаком.

#### Максимально допустима вага білизни для сушіння

СУХА БАВОВНА	Max.capacity declared
Синтетика або делікатне	Max. 4 kg

#### Керівництво з експлуатації сушильної машини

Стандартний цикл сушіння ЕКО БАВОВНА (☐) є найбільш енергоефективним, та як найкраще підходить для.

Таблиця на останній сторінці відображає приблизний час, і споживання енергії основних програм сушіння.

Power consumption of off-mode	0,40 W
Power consumption of on-mode	0,75 W

#### Технічні характеристики

обсяг барабана	115 кг
Максимальне завантаження	Див. енергетичну етикетку
Висота	85 cm
Ширина	60 cm
Глибина	60 cm
Буква маркування енергоефективності	Див. енергетичну етикетку

#### Інформація для випробувальної лабораторії

##### EN 61121 Програма для використання

-СУШКА БАВОВНИ - ☐ БАВОВНА АБО ☐

-ПРАСУВАННЯ БАВОВНИ -БАВОВНА АБО БІЛЕ

-ЛЕГКИЙ У ДОГЛЯДІ ТЕКСТИЛЬ - ДЕЛІКАТНЕ АБО СИНТЕТИКА



Справжня тривалість циклу сушіння залежить від рівня початкової вологості білизни через швидкість обертання, типу і кількості завантаження, чистоти фільтрів і температури навколишнього середовища.

#### ВИКОРИСТАННЯ

1. Відкрите дверцята і завантажте білизну в барабан. Переконайтесь, що завантажувана білизна не перешкоджає закриттям дверцят.
2. Обережно закрийте дверцята, повільно натискаючи на них, поки не почуєте "клацаючий" звук закриття дверцят.
3. Поверніть дисковий перемикач програм для вибору потрібної програми сушіння (див. Показчик програм).

4. Натисніть на кнопку Сушарка запуститься автоматично і буде постійно світитися індикатор DRY.

5. Якщо ви відкрили дверцята для перевірки білизни під час виконання програми, необхідно натиснути , щоб відновити процес сушіння після закриття дверцят.

6. Коли цикл підійде до завершення, машина увійде в фазу охолодження, і білизна буде перекидатись, обдуваючись прохолодним повітрям, завдяки чому речі охолоджуються.

7. Коли програма завершиться, загориться індикатор END.

8. Після завершення циклу барабан буде періодично обертатися, щоб мінімізувати утворення складок. Це триватиме до ВИМКНЕННЯ машини або до відкриття дверцят.



Не відкривайте двері під час виконання автоматичної програми, для того, щоб отримати правильний процес сушіння.



Перед виконанням кожного циклу необхідно очищати фільтр.

## 8. ВИБІР ПРОГРАМИ

ПРОГРАМА		ОПИС	CAPACITY (kg)	DRYING TIME (min)
	Бавовна	Програма Еко стандарт (Еco normative) (вивішення для сушіння) сушіння. Найбільш ефективна програма споживання енергії. Підходить для бавовняної білизни та білизни з льону.	Full	*
	Біле або бавовна	Правильний цикл сушіння бавовни, губок та рушників.	Full	*
	Синтетичні тканини	Для дбайливого сушіння синтетичних тканин.	4	*
	Мале завантаження	Призначене для досягнення оптимального сушіння навіть при дуже малому завантаженні без ризику пересушення.	2	*
	Змішане & Сухе	Для сушіння усіх типів тканин разом, таких як бавовна, льон, змішаний тип, синтетика.	4	*
	Джинси	Призначений для сушіння одноманітних тканин таких як джинси або бавовняні речі. Рекомендується перевернути білизну перед сушінням.	4	*
	Rapid 45'	Ідеально підходить для швидкого сушіння до 1 кг завантаження. Рекомендується віджим із високою швидкістю перед сушінням.	1	*
	Ковдри	Ідеальний цикл для сушки ковдр та пледів із одноманітним складом; відновлення гладкості пір'я.	4	*
	Темне&кольорове Кольорове	Делікатний та специфічний цикл сушіння темних або кольорових бавовняних або синтетичних речей.	4	*
	Сорочки	Даний спеціальний цикл був розроблений для сушіння футболок, мінімізуючи складки завдяки спеціальним рухам барабану. Рекомендується одразу дістати речі після завершення циклу сушіння.	2.5	*
	Делікатних тканин	Для дбайливого сушіння делікатних тканин.	4	*
	Шерсть	вовняний одяг: програма може бути використана для сушки приблизно 1 кг білизни (приблизно 3 джемperi) .Рекомендується струсити весь одяг перед сушкою.тривалість може бути змінена в залежності від ваги завантаженої білизни та швидкості обертання барабану під час прання.Наприкінці циклу одяг готовий для використання, але якщо тканина одягу досить груба і важка краї можуть бути трішки вогкими. У цьому випадку краще досушити речі природнім шляхом.Рекомендується діставати одяг після повного закінчення циклу.Увага: процес валяння вовни (виготовлення) є незворотнім ; Будь ласка , сушіть вовняний одяг виключно з символом (символ " ok tumble" ) ; ця програма не вказується на акриловому одязі.	1	70'
	Антиалергія	Визначає цикл, який не лише висушує, але й допомагає зменшити кількість основних алергенів, таких як пилові кліщі, шерсть домашніх тварин, пилки і залишки пральних порошоків.	4	Max 220'
	Анти Складки	Це теплий цикл, який всього за 12 хвилин допомагає розгладити брижі та складки.	2.5	12'
	Освіження & Розгладження	Ідеальний цикл для видалення неприємних запахів із білизни та розгладження складок.	2.5	20'

\* Справжня тривалість циклу сушіння залежить від рівня початкової вологості білизни через швидкість обертання, типу і кількості завантаження, чистоти фільтрів і температури навколишнього середовища.



## 9. УСУНЕННЯ НЕСПРАВНОСТЕЙ

### Причини несправностей

#### Несправності, які можна усунути самостійно

Перед тим як звернутися до служби обслуговування споживачів за технічною консультацією, будь ласка, скористайтеся наведеним нижче переліком несправностей, які можна усунути самостійно. Якщо при зверненні до служби обслуговування споживачів буде виявлено, що машина працює нормально, або працювала неправильно через її неправильне встановлення чи використання, користувачу доведеться сплатити за надані послуги.

Якщо після проведення рекомендованих перевірок несправність усунути не вдасться, телефонуйте до служби обслуговування споживачів за консультацією.

**Час, що залишається до завершення роботи, може змінюватися протягом циклу сушіння. Цей час постійно перевіряється протягом циклу сушіння для отримання найкращої оцінки часу. Час, який відображається на дисплеї, може зменшуватися або збільшуватися протягом циклу, це є нормальним.**

**Час сушіння занадто довгий / білизна не є достатньо сухою...**

- Чи правильно вибрано час/програму для сушіння?
- Чи була білизна занадто вологою? Чи було її належно віджато в пральній машині або вручну?
- Чи потребує фільтр очищення?
- Чи не перевантажена сушарка?

**Сушарка не працює...**

- Чи подається електрична напруга на сушарку? Перевірте це за допомогою іншого приладу, наприклад, настільної лампи.
- Чи правильно підключено штепсель до розетки електричної мережі?
- Чи є напруга в електромережі?
- Чи не згорів запобіжник?

- Чи повністю зачищено дверцята?
- Чи ввімкнено сушарку – як за допомогою вимикача живлення, так і вимикача на пральній машині?
- Чи було вибрано час або програму сушіння?
- Чи було машину знову ввімкнено після відкриття дверцят?

**Сушарка занадто шумить...**

- Вимкніть сушарку та зверніться за консультацією до служби обслуговування споживачів.

**Горить індикатор **

- Чи потребує фільтр очищення?

**Горить індикатор **

- Чи потрібно злити воду з ємності для води?

### СЛУЖБА ОБСЛУГОВУВАННЯ СПОЖИВАЧІВ

Якщо після завершення всіх рекомендованих перевірок проблема із сушаркою залишається, звертайтеся, будь ласка, до служби обслуговування споживачів за консультацією.

Фахівці служби можуть надати допомогу у вирішенні проблеми за телефоном або узгодити час відвідання фахівцем для обслуговування за умовами гарантії. Проте споживачеві може бути виставлено рахунок за надання послуг за наявності однієї з таких обставин:

- машина виявилася в робочому стані;
- машину встановлено неправильно без урахування відповідних указівок;
- машина використовувалася неправильно.

### Запасні частини

Завжди використовуйте лише оригінальні запасні частини, отримані безпосередньо від служби обслуговування споживачів.

### Служба обслуговування споживачів

З питань обслуговування та ремонту звертайтеся до своєї місцевої служби обслуговування споживачів.

**Виробник не несе відповідальності у зв'язку з можливими друкарськими помилками в цьому буклеті. Виробник залишає за собою право на модифікацію своєї продукції без зміни її основних характеристик.**

## Obsah

Přečtěte si důkladně a dodržujte tyto pokyny. Tento návod nabízí důležité rady pro bezpečné použití, instalaci, údržbu a několik užitečných rad pro nejlepší využití spotřebiče.

Odložte si veškerou dokumentaci na bezpečném místě pro případné použití v budoucnosti nebo pro dalšího majitele.

Zkontrolujte, zda balení obsahuje následující položky:

- Návod k obsluze
- Záruční list
- Energetický štítek

Umístěním symbolu  na tento spotřebič prohlašujeme shodu se všemi platnými Evropskými požadavky ohledně bezpečnosti, zdraví a životního prostředí týkajícími se tohoto spotřebiče.

 Zkontrolujte, zda nebyl spotřebič během přepravy poškozen. Pokud ano, kontaktujte servis GIAS. Nedodržením výše uvedených pokynů můžete negativně ovlivnit bezpečnost spotřebiče. V případě závady způsobené nesprávnou manipulací budete hradit servisní zásah.

### 1. BEZPEČNOSTNÍ UPOZORNĚNÍ

### 2. SADA ODTOKOVÉ HADICE: POKYNY K MONTÁŽI

### 3. PŘÍPRAVA PRÁDLA

### 4. ČIŠTĚNÍ A BĚŽNÁ ÚDRŽBA

### 5. ZÁSObNÍK VODY

### 6. DVÍŘKA A FILTR

### 7. OVLÁDACÍ PRVKY A KONTROLKY

### 8. VÝBĚR PROGRAMU A FUNKCÍ

### 9. ODSTRANĚNÍ PŘÍPADNÝCH PROBLÉMŮ

## 1. Bezpečnostní upozornění

● Tento spotřebič smí používat děti od 8 let a starší a osoby s omezenými fyzickými, sensorickými nebo mentálními schopnostmi, nebo bez dostatečných zkušeností a znalostí, pokud byly poučeny o správném a bezpečném použití spotřebiče osobou odpovědnou za jejich bezpečnost a porozuměly možným rizikům. Nedovolte dětem hrát si se spotřebičem. Čištění a údržbu nesmí provádět děti bez dohledu. Děti do 3 let mějte neustále pod dohledem.

●VAROVÁNÍ. Nesprávné použití sušičky může zvýšit riziko požáru.

● Tento spotřebič je určený pro použití v domácnosti a podobném prostředí:

-Zaměstnanecké kuchyně v prodejnách, kancelářích a jiném pracovním prostředí;

-Na farmách

-Klienty hotelů, motelů a podobném typu ubytovacího zařízení;

-V místě pro výdej snídaně.

Jiné použití spotřebiče od použití v domácnosti nebo pro typické domácí využití, jako jsou komerční účely experty nebo zkušenými uživateli, jsou vyloučeny z výše uvedených způsobů použití.

Pokud se spotřebič používá nesprávně, může se zkrátit jeho životnost a nebudete mít práva na záruční opravu.

Jakékoliv poškození spotřebiče způsobené nesprávným použitím (i když je spotřebič v domácnosti) není akceptováno výrobcem.

● Tento spotřebič se smí používat pouze k určenému účelu podle popisu v tomto návodu. Ujistěte se, zda rozumíte všem pokynům k instalaci a použití před obsluhou spotřebiče.

● Nedotýkejte se spotřebiče mokřýma rukama.

● Nesedejte si na dvířka ani je nepoužívejte k zvedání samotného spotřebiče.

●Nedovolte dětem hrát si se spotřebičem nebo ovladači.

## Instalace

● **VAROVÁNÍ.** Nepoužívejte spotřebič, pokud není jeho filtr na místě, nebo je poškozený; chomáče se mohou vznítit.

**VAROVÁNÍ.** Na místě označeném symbolem horkého povrchu  může teplota vystoupit nad 60°C.

● Odpojte zástrčku od síťové zásuvky. Před čištěním odpojte zástrčku od síťové zásuvky

● Pokud je spotřebič poškozený, nepoužívejte jej.

● Zabraňte hromadění chomáčů a vláken na podlaze v okolí spotřebiče.

● Konečný cyklus sušičky probíhá bez ohřevu (cyklus chlazení) k zajištění teploty prádla, která jej nepoškodí.

● Sušička se nesmí používat, pokud jste k čištění prádla použili průmyslové chemikálie.

● **VAROVÁNÍ:** Nikdy nezastavuje sušičku před dokončením cyklu, pokud rychle nevyndáte veškeré díly prádla a nerozprostřete je pro odvod tepla.

● Maximální náplň sušení: viz energetický štítek.

● Nepoužívejte adaptéry, mnohonásobné zásuvky a prodloužení.

● Nikdy neinstalujte sušičku proti zácloně a zabraňte pádu předmětů za sušičku.

● Spotřebič se nesmí instalovat za uzamykatelné dveře, posuvné dveře nebo dveře na opačné straně k sušičce.

## Prádlo

- V sušičce nesušte nevyprané prádlo.
- **VAROVÁNÍ:** Nesušte látky ošetřené čisticími prostředky.
- **VAROVÁNÍ:** Materiály z pěnové gumy se mohou za určitých okolností vznítit při nadměrném zahřátí. Předměty jako je pěnová guma (latexová pěna), koupací čepice, voděodolné textilie, gumové předměty nebo polštáře plněné pěnou SE NESMÍ sušit v sušičce.
- Vždy si přečtěte informace o vhodnosti sušení na štítku prádla.
- Prádlo před vložením do sušičky důkladně vyždímejte. Prádlo, ze kterého kape voda, nedávejte do sušičky.
- Zapalovače a zápalky nenechávejte v kapsách a NIKDY nepoužívejte v blízkosti spotřebiče hořlavé tekutiny.
- Záclony se skelným vláknem NIKDY nedávejte do spotřebiče. V případě kontaminace ostatního prádla skelným vláknem může dojít k podráždění pokožky.
- Předměty znečištěné olejem, acetonem, alkoholem, benzinem, kerozenem, odstraňovačem skvrn, terpentýnem, voskem a odstraňovačem vosku musíte

vyprat v horké vodě s dostatečným množstvím pracího prostředku před sušením v bubnové sušičce.

- Aviváže nebo podobné prostředky musíte používat podle pokynů na obalu.

## Větrání

- V mtnosti instalace spotbi muse zajistit dostatevr abyste zabrili vtahovjinh plynze spotbispalujh jinpaliva do mtnosti bem provozuuy.
- Instalujte zadnstu spotbi do blkosti zdi nebo vertiknlochy.
- Mezi spotbim a okolni pkami musb volnprostor nejm12 mm. Vstup a vtup vzduchu nikdy neblokujte. Kaji obro vrnesme nikdy blokovat volnprostor mezi dnem spotbi a podlahou.
- Pravideln kontrolujte volnost pruchodu vzduchu.
- Po pouziti kontrolujte filtr, v případě potřeby vyčistěte.
- Zabraňte pádu nebo hromadění předmětů za sušičkou, neboť tyto mohou blokovat vstup a výstup vzduchu.
- NIKDY neinstalujte sušičku naproti zácloně

● V případě instalace sušičky na pračku musíte použít vhodný podstavec podle následující konfigurace.

- Montážní sada 35100019:  
pro pračky s minimální hloubkou  
49 cm

- Montážní sada 35900120:  
pro pračky s minimální hloubkou  
51 cm

Sada musí být z výše uvedených,  
k dostání v našem servisním  
středisku nebo u prodejce.  
Pokyny k montáži sady jsou  
dodané s montážní sadou.

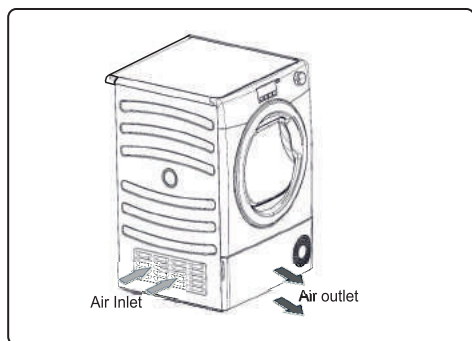

**UPOZORNĚNÍ:** spotřebič nesmí  
být napájen prostřednictvím  
externího spínacího zařízení,  
jako je časovač, ani připojen k  
obvodu, který je pravidelně  
vypínán obsluhou.

 Neinstalujte spotřebič v  
místnosti, kde je riziko mrazu.  
Při teplotách kolem bodu mrazu  
nemusí sušička fungovat  
správně: riziko poškození v  
případě zamrznutí vody v  
hydraulickém okruhu (ventily,  
hadice, čerpadla). Pro lepší  
funkci spotřebiče musí být  
okolní teplota místnosti mezi  
5 - 35°C. Všimněte si, že při  
provozu v chladných  
podmínkách (od +2 až +5°C)  
může trochu kondenzované  
vody kapat na podlahu.

## Životní prostředí

• Veškeré obalové materiály jsou nezávadné vůči životnímu prostředí a recyklovatelné. Pomozte zlikvidovat obalové materiály vhodným způsobem. Podrobnější informace obdržíte na místní správě.

• K zajištění bezpečnosti při likvidaci starého spotřebiče odpojte zástrčku od síťové zásuvky, odřízněte přívodní kabel a zlikvidujte jej společně se zástrčkou. Abyste zabránili uvěznění dětí ve spotřebiči, znefunkčnete závěsy nebo zámek dvířek

## Evropská směrnice 2012/19/EU

Tento spotřebič je označený v souladu s Evropskou směrnicí 2012/19/EU o likvidaci elektrického a elektronického vybavení (WEEE).



WEEE obsahuje škodlivé látky (které mohou mít negativní vliv na životní prostředí) a základní komponenty (které lze opětovně využít). Je důležité zajistit pro WEEE správné zpracování, k odstranění a likvidaci všech škodlivin a obnově všech recyklovatelných materiálů. Jednotlivci mohou sehrát důležitou roli v zajištění, že se WEEE nestane nebezpečným odpadem; je důležité dodržovat základní pravidla:

-WEEE se nesmí likvidovat společně s domovním odpadem.

-WEEE se musí odnést na příslušné sběrné místo k likvidaci a recyklaci. V mnoha zemích se nacházejí velké sběrné WEEE.

V mnoha zemích můžete při koupi nového spotřebiče prodejci bezplatně vrátit váš starý spotřebič ekvivalentního typu.

## GIAS Servis

• K zajištění neustálé bezpečnosti a spolehlivého provozu spotřebiče musí opravy provádět autorizovaný servisní technik GIAS

## Požadavky na elektrické připojení

Bubnové sušičky jsou určeny pro provoz s napětím 220-240 V, 50 Hz. Zkontrolujte, zda je hodnota obvodu zdrojového napájení nejméně 10 A.

Elektrický proud může být velmi nebezpečný. Tento spotřebič je nutné uzemnit.

Elektrická zásuvka a zástrčka spotřebiče musí být stejného typu.

Nepoužívejte vícenásobné adaptéry a/ani prodlužovací kabely.

Zástrčka musí zůstat po instalaci spotřebiče snadno přístupná

⚠ V případě nesprávné instalace uhradíte náklady spojené s opravou spotřebiče.

⚠ V případě poškození přívodního kabelu se musí vyměnit za speciální kabel dostupný do autorizovaného servisu. Musí jej instalovat kompetentní osoba.

⚠ Spotřebič zapojte do sítě teprve po ukončení instalace. Pro vaši bezpečnost je nutné, aby sušička byla řádně instalována. Pokud máte pochybnosti o instalaci, požádejte pracovníky servisu o radu.

## Nastavení nožiček

Po umístění sušičky na místo by měli být nožičky upravené tak, aby byl spotřebič ve vodorovné poloze.

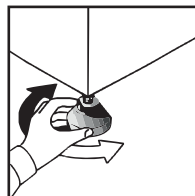

## 2. SADA ODTOKOVÉ HADICE: POKYNY K MONTÁŽI

Abyste nemuseli vylévat vodu po každém cyklu sušení, vodu můžete vypouštět přímo do odpadu (stejně jako u dřezu). Zákon o vodě zakazuje připojení k odtoku povrchové vody. Systém potrubí odtoku odpadní vody je nutné instalovat do blízkosti sušičky.

Sada obsahuje: 1 hadici a 1 záslepku.

**⚠ UPOZORNĚNÍ!** Před prováděním následujících kroků spotřebič vypněte a odpojte od elektrické sítě

### Namontujte sadu následovně

1. Nakloňte spotřebič mírně doprava

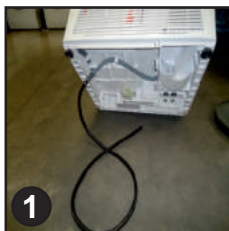

2. Trubka odpadní vody je instalována na pravé straně spotřebiče (viz obrázek). Šedá hadice se připojuje k přemostění na levé straně spotřebiče. Pomocí kleští sundejte sponu hadice z přemostění.



3. Stáhněte hadici z přemostění.

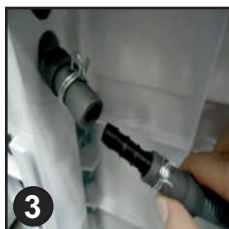

4. Připojte černou hadici ze sady, (pomocí dodané spojky a spon), k hadici odpojené z přemostění.

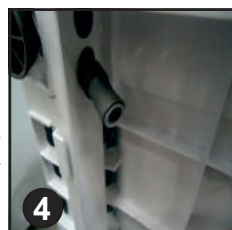

5. Instalujte novou odtokovou hadici k hadici odpadní vody.



6. Po postavení spotřebiče na místo zkontrolujte dno pro zajištění, aby nová hadice přiskřípnuta po umístění sušičky na místo.

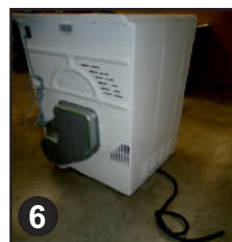

Připojte k elektrické síti.

**⚠ Sada pro připojení na odvod vody do odpadu je dostupná pouze pro modely s nádobou ve dvířkách.**

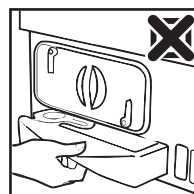
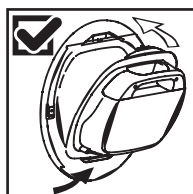



### 3. PŘÍPRAVA PRÁDLA

Před prvním použitím sušičky:

- Přečtěte si důkladně tento návod.
- Vyndejte veškeré předměty z bubnu.
- Utřete vnitřek bubnu a dvířka vlhkou utěrkou k odstranění případného prachu z přepravy.

#### Příprava prádla

Ujistěte se, zda je prádlo, které se hodláte sušit, vhodné pro sušení v sušičce, podle symbolů na prádle. Ujistěte se, zda jsou zavřené všechny zipy a kapsy jsou prázdné. Prádlo obraťte lícem dovnitř. Vložte prádlo volně do bubnu a zkontrolujte, zda není spletené

#### Nesušte v sušičce

Vlnu, hedvábí, jemné látky, nylonové punčochy, jemné výšivky, látky s kovovou dekorací, prádlo s PVC nebo kůžin.

**⚠ Důležité:** Nesušte prádlo, které bylo ošetřeno nasucho čističem nebo pogumované oděvy (riziko požáru nebo exploze).

Během posledních 15 minut se prádlo suší ve studeném vzduchu.

#### Úspora energie

Do sušičky vkládejte pouze důkladně odstředěné prádlo. Čím sušší je prádlo, tím kratší je doba sušení a tudíž nižší spotřeba energie.

#### VŽDY

- Zkontrolujte před každým cyklem sušení, zda je čistý filtr.





#### NIKDY

- Nedávejte kapající prádlo do bubnu, mohly byste poškodit spotřebič.

#### Rozdělte prádlo následovně

#### • Podle symbolu ošetření

Můžete je najít na límci nebo vnitřním švu:

-  Vhodné pro sušení v sušičce.
-  Sušení při vysoké teplotě.
-  Sušení pouze při nízké teplotě.
-  Nesušit v sušičce.

#### • Dle množství a tloušťky

Kdykoliv je náplň větší než kapacita sušičky, rozdělte prádlo podle tloušťky (např. ručníky od tenkého spodního prádla)

#### • Dle typu látky

**Bavlna/len:** Ručníky, bavlněný úplet, ložní a stolní len.

**Syntetické:** halenky, košile, overaly, apod. z polyesteru nebo polyamidu i směs bavlny/ syntetických látek.

**⚠** Nepřetěžujte buben, při namočení velkých kusů prádla může dojít k překročení maximální náplně (například: spací vaky, deky)

### 4. Čištění a běžná údržba

#### Čištění sušičky

- Vyčistěte filtr a vylijte zásobník vody po každém cyklu sušení.
- Pravidelně čistěte kondenzátor.
- Po každém použití utřete vnitřek bubnu a nechte dvířka pootevřená pro umožnění cirkulace vzduchu a vysušení.
- Utřete vnější povrch spotřebiče a dvířka spotřebiče měkkou utěrkou.
- **NEPOUŽÍVEJTE** drsné hubky ani čisticí prostředky.
- Abyste zabránili přilepení dvířek nebo hromadění vláken, vyčistěte vnitřní část dvířek a těsnění vlhkou utěrkou po každém cyklu sušení.

**⚠ UPOZORNĚNÍ!** Buben, dvířka a prádlo mohou být velmi horké.

**⚠ DŮLEŽITÉ** Před čištěním spotřebiče jej vždy vypněte a odpojte od elektrické sítě.

**⚠** Pro elektrické parametry viz výrobní štítek na přední straně skříňky spotřebiče (s otevřenými dvířky).

## 5. Zásobník vody

Voda odstraněná z prádla během cyklu sušení se shromažďuje v zásobníku uvnitř dveří sušičky. Pokud je zásobník plný, rozsvítí se kontrolka  na ovládacím panelu a MUSÍTE vyprázdnit zásobník vody. Zásobník doporučujeme vyprázdnit po každém cyklu.

**POZNÁMKA:** během prvních cyklů nového spotřebiče se nashromáždí velmi malé množství vody, jelikož se nejprve naplní interní nádrž.

### Vysuňte zásuvku ze zásobníku umístěného ve dveřích sušičky.

1. Jemně vytáhněte zásobník vody uchopením za madlo.

1. (A)

Když je zásobník vody plný, váží přibližně 6 kg

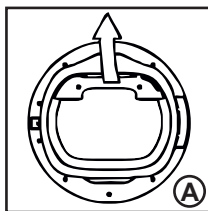

2. Nakloňte zásobník vody k vylití vody přes otvor. (B)

Po vylití nasadte zásobník vody dle obrázku; (C) nejdříve vložte základnu zásobníku na místo dle obrázku

(1), pak jemně zatlačte horní část do správné pozice (2).

3. Stisknutím tlačítka  restartujte cyklus.

**POZNÁMKA:** Pokud máte možnost vypouštění vody v blízkosti sušičky, lze použít vypouštěcí sadu pro trvalé vypouštění vody ze sušičky. Poté již nemusíte pravidelně manuálně vyprazdňovat zásobník.

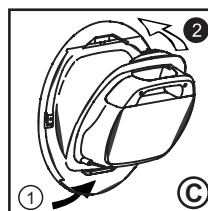
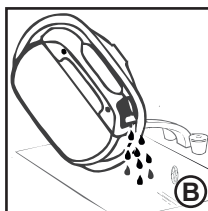

### Odstraňte zásuvku zásobníku na kondenzát umístěný ve spodní části sušičky

1. Opatrně zatáhněte za spodní část krytu a uvolněte ho ze sušičky.

Poté můžete otevřít horní část, a tak kryt zcela uvolníte. (A)

2. Pevně zatáhněte za držadlo a vytáhněte sběrnou nádržku na vodu ze sušičky. (B) Nádržku držte oběma rukama. (C) Když je nádržka na vodu plná, váží přibližně 4 kg.

3. Otevřete kryt v horní části nádržky a vodu vylijte. (D)

4. Kryt znovu nasadte a nádržku na vodu nainstalujte do sušičky, zasouvejte, dokud nebude ve své poloze. (D) **PEVNĚ NA NI ZATLAČTE, ABY SPRÁVNĚ USEDLA.**

5. Nainstalujte zpět kryt, nasadte ho na závěs horní části a nasadte na háčky vespod, zaklapněte.

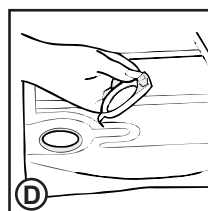
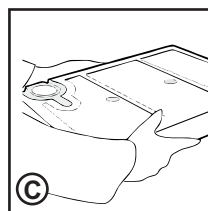
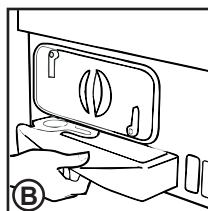
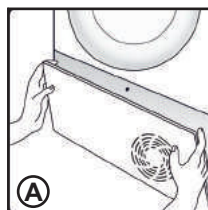

## 6. Dvířka a filtr

Potažením madla otevřete dvířka.  
K restartování sušičky zavřete dvířka a stiskněte Start/Pauza. ▶|||

**VAROVÁNÍ!** Pokud je sušička v provozu, buben a dvířka mohou být **VELMI HORKÁ**

### Filtr

**DŮLEŽITÉ:** aby byla zachována účinnost sušičky, zkontrolujte před každým cyklem sušení, zda je prachový filtr čistý.

1. Potáhněte nahoru.

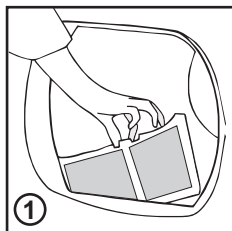

2. Otevřete filtr podle obrázku.

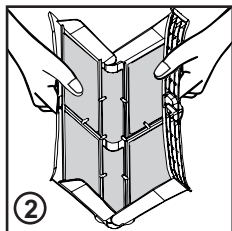

3. Jemně odstraňte vlákna pomocí měkkého kartáče nebo prstů.,

4. Zavkněte filtr a nasadte na místo.

### Indikátor údržby filtru

 Svítí v případě potřeby vyčištění filtru. Pokud se prádlo nesuší, zkontrolujte, zda nejsou ucpané filtry.

**!** POKUD ČISTÍTE FILTR POD VODOU, NEZAPOMEŇTE JEJ VYSUŠIT.

**!** VAROVÁNÍ! Pokud otevřete dvířka uprostřed cyklu před dokončením fáze chlazení, madlo může být velmi horké. Zvyšte pozornost při vylití zásobníku vody během cyklu.

## Jak vyjmout kondenzátor

1. Odstraňte ochrannou desku.



2. K vyjmutí kondenzátoru otočte obě blokovací páčky doleva.

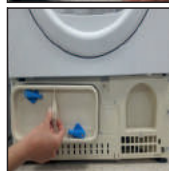

3. Vyjměte kondenzátor.



4. Pomocí utěrky opatrně odstraňte prach a chmýří a poté díl umyjte pod proudem tekoucí vody. Díl otáčejte, aby voda protékala mezi destičkami a případné znečištění prachem a chmýřím bylo zcela odstraněno.



5. Po dokončení čištění zkontrolujte polohu těsnění. V případě, že došlo k posunutí těsnění z původního umístění, vložte ho zpět.



6. Kondenzátor nainstalujte zpět a zasouvejte (jak ukazuje šipka), dokud nebude na svém místě. Zablokujte obě dvě páčky otočením doprava. Ujistěte se, že kondenzační jednotka je pevně upevněna na základně.



7. Nainstalujte kryt zpět.



## 7. OVLÁDACÍ PRVKY A KONTROLKY

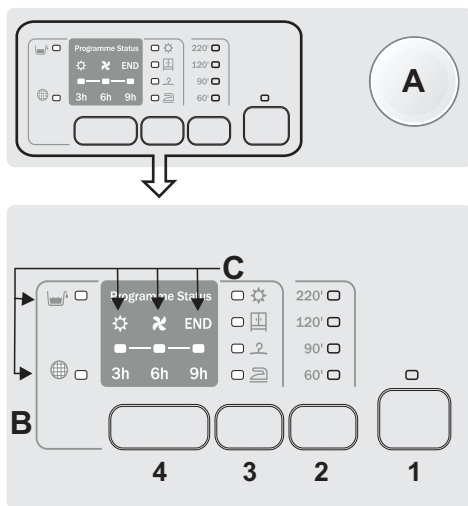

### A-Volič programu -

otáčením voliče do obou směrů lze zvolit požadovaný program sušení. K zrušení volby nebo vypnutí sušičky otočte volič do pozice OFF

### B-Tlačítka

#### 1. Tlačítko Start/Pauza

K zahájení a/nebo přerušení zvoleného programu.

#### 2. Volba časovaného cyklu

Cykly můžete upravit z automatického na programovaný, až do 3 minut po zahájení cyklu. K resetování automatické funkce sušení po uskutečnění této volby musíte sušičku vypnout. V případě nekompatibility bliknou všechny LED třikrát.

#### 3. Tlačítko volby sušení

Umožňuje nastavit požadovaný stupeň sušení, který lze upravit do 5 minut po zahájení cyklu:

- Pro žehlení: zanechá prádlo mírně vlhké pro snadné žehlení.
- Suché k zavěšení: prádlo můžete pověsit.
- Zcela suché: pro prádlo, které lze rovnou uložit do skříně.
- Extra-suché: pro zcela suché prádlo, ideální pro kompletní náplň.

Tento spotřebič je vybavený funkcí správce sušení. Při automatických cyklech je každý stupeň sušení před dosažením zvoleného stupně zobrazený blikající kontrolkou odpovídající stupni dosaženého sušení. V případě nekompatibility bliknou třikrát všechny LED

### 4. Tlačítko odloženého startu

Umožňuje odložit start programu 3, 6 nebo 9 hodin. K pokračování odpočítávání po otevření dvířek s nastaveným odloženým startem musíte po jejich zavření stisknout tlačítko start.

### C-Led kontrolky

**Zásobník vody** -svítí v případě nutnosti vyprázdnění zásobníku kondenzátoru.

**Čištění filtru** svítí v případě nutnosti čištění filtrů (filtr dvířek a spodní filtr.)

Tyto kontrolky svítí pro indikaci fáze sušení:

-DRY/ svítí v průběhu cyklu sušení

svítí, když je cyklus ve fázi chlazení.

END: svítí po skončení cyklu.



APPAREL CARE

Cyklus sušení vlny této pračky byl schválen The Woolmark Company“ pro sušení vlněných výrobků určených pro praní v pračce, pokud se výrobky perou a suší dle instrukcí

na štítku prádla a dle pokynů výrobce tohoto spotřebiče M1524. Ve Velké Británii, Irsku, Hong Kongu a Indii je obchodní známka Woolmark certifikační obchodní známkou.

### Maximální hmotnost sušení

Bavlna	Maximální deklarovaná kapacita
Syntetika nebo jemné	Max. 4 kg

### Doporučení k sušení

Standardní cyklus COTTON (☐) je nejefektivnější a nejvhodnější pro sušení běžné vlhkého bavlněného prádla.

Tabulka na poslední stránce zobrazuje odhadovanou dobu a spotřebu energie hlavních programů sušení.

Spotřeba energie ve vypnutém režimu	0,40 W
Spotřeba energie v zapnutém režimu	0,75 W

### Technické parametry

Objem bubny	115 litrů
Maximální náplň	Viz energetický štítek
Výška	85 cm
Šířka	60 cm
Hloubka	60 cm
Energetická třída	Viz energetický štítek

### Information für Prüflabor

#### EN 61121 Program Program pro použití

- DRY COTTON ☐ bavlna nebo ☐☐
- IRON COTTON ☐☐ bavlna nebo bílé ☐☐☐
- EASY-CARE TEXTILE ☐☐☐ jemné nebo syntetika

⚠ Skutečná doba cyklu závisí na počáteční vlhkosti prádla po odstředění, typu a množství náplně, čistotě filtrů a okolní teplotě.

### OBSLUHA















- Otevřete dvířka a naplňte buben sušičky prádlem. Prádlo nesmí bránit zavření dvířek.
- Pomalou zatlačte dvířka a opatrně je zavřete, dokud neuslyšíte «zaklapnutí»
- Otočením otočného voliče programů zvolte požadovaný program sušení (viz Průvodce sušením).
- Stisknete tlačítko ▶☐☐☐ Sušička se automaticky spustí a kontrolka nad tlačítkem bude nepřetržitě svítit.
- Pokud v průběhu programu otevřete dvířka sušičky ke kontrole prádla, po zavření dvířek musíte stisknout tlačítko ▶☐☐☐
- Když se cyklus blíží ke konci, sušička přejde do fáze chlazení, prádlo se bude otáčet ve studeném vzduchu, což umožňuje vychlazení náplně spotřebiče.
- Po ukončení cyklu se buben otáčí přerušovaně k minimalizaci pomačkání. Trvá to až do vypnutí spotřebiče nebo otevření dvířek.

- Po dokončení programu se rozsvítí kontrolka

⚠ Neotvírejte dvířka během automatického sušení k zajištění správných výsledků.

⚠ Před každým cyklem čištění filtrů.

## 8. VÝBĚR PROGRAMU A FUNKCÍ

PROGRAM		POPIS PROGRAMU	KAPACITA (kg)	DOBA SUŠENÍ (min)
	Bavlna	Ekonomický normativní program (suché k zavěšení). Nejúčinnější program z hlediska spotřeby energie. Vhodný pro bavlnu a len.	<b>Plná</b>	*
	Bílá nebo bavlna	Vhodný cyklus pro sušení bavlny a ručníků.	<b>Plná</b>	*
	Syntetických látek	Pro sušení syntetických látek, které vyžadují přesné a specifické ošetření.	<b>4</b>	*
	Malé náplně	Vhodný pro sušení extrémně malých náplní bez rizika nadměrného přesušení.	<b>2</b>	*
	Mix & Dry	Pro společné sušení všech různých typů látek jako je bavlna, len, syntetické, směsné.	<b>4</b>	*
	Džíny	Určený pro rovnoměrné sušení látek jako je džínovina nebo denim. Před sušením prádlo převratte.	<b>4</b>	*
	Rapid 45'	Perfektní pro rychlé sušení až 1 kg náplně. Doporučujeme před sušením prádlo odstředit při vysokých otáčkách.	<b>1</b>	*
	Peřiny	Ideální cyklus pro rovnoměrné sušení přikrývek, obnoví jemnost peří.	<b>4</b>	*
	Tmavé & barevné	Jemný a specifický cyklus pro sušení tmavé nebo barevné bavlny nebo syntetického prádla.	<b>4</b>	*
	Košile	Tento specifický cyklus byl navržen pro minimalizaci pomačkání košil díky speciálnímu pohybu bubnu. Prádlo doporučujeme vyndat ihned po skončení cyklu sušení.	<b>2.5</b>	*
	Jemných látek	Pro sušení jemných látek, které vyžadují přesné a specifické ošetření.	<b>4</b>	*
	Vlna	Vlněné prádlo: program lze použít pro sušení až 1 kg prádla (přibližně 3 svetry). Před sušením doporučujeme prádlo převrátit. Časování lze změnit vzhledem k rozměrům a tloušťce náplně a zvolenému odstředění během praní. Na konci cyklu můžete prádlo obléct, pokud je ale těžší, okraje mohou být vlhké: doporučujeme sušit přirozeně. Prádlo doporučujeme vyndat ihned po skončení cyklu. Upozornění: proces plstnatění vlny je nezvratný; sušte výhradně prádlo se symbolem (symbol „ok tumble“); tento program není vhodný pro akrylové prádlo.	<b>1</b>	<b>70'</b>
	Antialergický	Jeden specifický cyklus, který suší a zároveň pomáhá odstranit alergenů a roztočů, zvířecí srst, pyly a zbytků pracích prostředků.	<b>4</b>	<b>Max 220'</b>
	Před žehlením	Toto je ohřívací cyklus, který trvá jen 12 minut a pomáhá uvolnit záhyby a pomačkání	<b>2.5</b>	<b>12'</b>
	Osvěžení & uvolnění	Perfektní cyklus pro odstranění nepříjemných zápachů z prádla s vyhlazením pomačkání.	<b>2.5</b>	<b>20'</b>

\* Skutečná doba cyklu závisí na počáteční vlhkosti prádla po odstředění, typu a množství náplně, čistotě filtrů a okolní teplotě.

## 9. ODSTRANĚNÍ PŘÍPADNÝCH PROBLÉMŮ

### Co může být příčinou...

#### Vady, které můžete opravit sami

Dříve než se obrátíte na pracovníky servisu a požádáte je o technickou radu, projděte si následující kontrolní seznam. Pokud se zjistí, že spotřebič funguje, že byl nainstalován nesprávně nebo že byl nesprávně používán, bude vám účtován poplatek.

Pokud problém po dokončení doporučených kontrol přetrvává, obraťte se na pracovníky servisu, kteří vám prostřednictvím telefonu pomohou.

Doba do konce se může během cyklu měnit. Čas do konce se nepřetržitě kontroluje během sušení a čas se upravuje pro nejlepší informaci. Zobrazený čas se může prodloužit nebo zkrátit během cyklu a to je normální.

**Doba sušení je příliš dlouhá nebo prádlo není dostatečně suché...**

- Zvolili jste správnou dobu sušení nebo správný program?
- Nebylo prádlo příliš vlhké? Bylo prádlo důkladně vyždímáno nebo řádně odstředěno?
- Není nutné vyčistit filtr?
- Není sušička přetížena?

#### Sušička nefunguje...

- Má sušička funkční elektrické napájení?
- Napájení zkontrolujte zapojením jiného spotřebiče do zásuvky, například stolní lampy?
- Je zástrčka řádně zapojena do zásuvky?
- Nedošlo k výpadku dodávky elektřiny?
- Nejsou spálené pojistky?
- Jsou dvířka úplně zavřená?
- Je sušička zapnuta jak u přívodu napájení, tak na spotřebiči?
- Byla provedena volba doby sušení nebo programu?
- Zapnuli jste sušičku po otevření dvířek?

#### Sušička je hlučná...

- Vypněte sušičku a obraťte se na autorizovaný servis.

#### Svítil kontrolka...

- Není nutné vyčistit filtr?

#### Svítil kontrolka...

- Není nutné vyprázdnit zásobník vody?

### Zákaznický servis

Pokud bude k potížím se sušičkou docházet i po dokončení všech doporučených kontrol, obraťte se na pracovníky servisu.

Pracovníci servisu vám pomohou prostřednictvím telefonu nebo vám zařídí návštěvu technika podle podmínek vaší záruky. Jestliže však bude zjištěna některá z následujících skutečností, bude vám účtován poplatek.

- Sušička je ve funkčním stavu.
- Sušička není nainstalována v souladu s pokyny pro instalaci.
- Sušička nebyla používána správně.

### Náhradní díly

Vždy používejte originální náhradní díly, které vám poskytnou přímo pracovníci servisu.

### Servis

Ohledně servisu a oprav se obraťte na pracovníky autorizovaného servisu.

**Výrobce neodpovídá za žádné případné tiskové chyby v tomto návodu. Výrobce si dále vyhrazuje právo na provedení úprav svých produktů bez nutnosti změny důležitých vlastností.**





Prečítajte si dôkladne a dodržiavajte tieto pokyny. Tento návod poskytuje dôležité rady pre bezpečné použitie, inštaláciu, údržbu a niekoľko užitočných rád pre najlepšie využitie spotrebiča.

Odložte si kompletnú dokumentáciu na bezpečnom mieste pre prípadné použitie v budúcnosti alebo pre ďalšieho majiteľa.

Skontrolujte, či balenie obsahuje &nasledujúce položky:

- Návod na obsluhu
- Záručný list
- Energetický štítok

.Umiestnením symbolu  na tento spotrebič prehlasujeme zhodu so všetkými platnými Európskymi požiadavkami ohľadom bezpečnosti, zdravia a životného prostredia týkajúcimi sa tohto spotrebiča.

 Skontrolujte, či nebolo zariadenie počas prepravy poškodené. Pokiaľ áno, obráťte sa na pracovníkov servisu.

Nedodržaním vyššie uvedených pokynov môžete negatívne ovplyvniť bezpečnosť spotrebiča. V prípade poruchy spôsobenej nesprávnou manipuláciou budete hradiť servisný zásah.

## Obsah

1. BEZPEČNOSTNÉ UPOZORNENIA
2. SÚPRAVA ODTOKOVEJ HADICE: POKYNY &PRE INŠTALÁCIU
3. PRÍPRAVA BIELIZNE
4. ČISTENIE A BEŽNÁ ÚDRŽBA
5. ZÁSObNÍK VODY
6. DVIERKA FILTER
7. OVLÁDACIE PRVKY A KONTROLKY
8. VÝBER PROGRAMU A FUNKCÍ
9. ODSTRÁNENIE PRÍPADNÝCH PROBLÉMOV

## 1. Bezpečnostné upozornenia

- Tento spotrebič môžu používať deti od 8 rokov a osoby s obmedzenými

fyzickými, sensorickými alebo mentálnymi schopnosťami, alebo bez dostatočných skúseností a znalostí, ak

boli poučené o správnom a bezpečnom použití spotrebiča osobou zodpovednou za ich bezpečnosť a porozumeli možným rizikám. Nedovoľte deťom hrať sa so spotrebičom. Čistenie a údržbu nesmú vykonávať deti bez dohľadu.

Deti do 3 rokov majte neustále pod dohľadom.

- **VAROVANIE:** Nesprávne použitie sušičky môže zvýšiť riziko požiaru.

- Tento spotrebič je určený na použitie v domácnosti a podobnom prostredí:

- Zamestnanecké kuchyne v predajniach, kanceláriách a inom pracovnom prostredí;

- Na farmách

- Klientmi hotelov, motelov a v podobnom type ubytovacieho zariadenia;

- V mieste pre výdaj raňajok.

Iné použitie spotrebiča od použitia v domácnosti alebo pre typické domáce využitie, ako sú komerčné účely expertmi alebo skúsenými používateľmi, sú vylúčené z vyššie uvedených spôsobov použitia.

Ak sa spotrebič používa nesprávne, môže sa skrátiť jeho životnosť a nebudete mať právo na záručnú opravu. Akékoľvek poškodenie spotrebiča spôsobené nesprávnym použitím (aj keď je spotrebič v domácnosti) nie je akceptované výrobcom.

- Tento spotrebič sa môže používať len na určený účel podľa popisu v tomto návodu. Uistite sa, či rozumiete všetkým pokynom na inštaláciu a použitie pred obsluhou spotrebiča.

- Nedotýkajte sa spotrebiča mokrými rukami.

- Nesadajte si na dvierka ani ich nepoužívajte na dvíhanie samotného spotrebiča.

- Nedovoľte deťom hrať sa so spotrebičom alebo ovládačmi.

- **VAROVANIE.** Nepoužívajte spotrebič, ak nie je jeho filter na mieste, alebo je poškodený; chumáče sa môžu vznietiť.
  - **VAROVANIE.** Na mieste označenom symbolom horúceho povrchu , môže teplota vystúpiť nad 60°C.
  - Odpojte zástrčku od sieťovej zásuvky. Pred čistením odpojte zástrčku od sieťovej zásuvky.
  - Ak je spotrebič poškodený, nepoužívajte ho.
  - Zabráňte hromadeniu chumáčov a vlákien na podlahe v okolí spotrebiča.
  - Konečný cyklus sušičky prebieha bez ohrevu (cyklus chladenia) pre zaistenie teploty bielizne, ktorá ju nepoškodí.
  - Sušička sa nesmie používať, ak ste na čistenie bielizne použili priemyslové chemikálie.
  - **VAROVANIE:** Nikdy nezastavuje sušičku pred dokončením cyklu, ak rýchlo nevyberiete všetky diely bielizne a nerozprestriedate ich pre odvod tepla.
  - Maximálna náplň sušenia: vid' energetický štítok.
- Nepoužívajte adaptéry, mnohonásobné zásuvky a predlžovacie káble.
  - Nikdy neinštalujte sušičku oproti záclone a zabráňte pádu predmetov za sušičku.
  - Spotrebič sa nesmie inštalovať za uzamykateľné dvere, posuvné dvere alebo dvere na opačnej strane k sušičke.

## The Laundry

- V sušičke nesusťte nevypranú bielizeň.
- **VAROVANIE:** Nesusťte látky ošetrované čistiacimi prostriedky.
- **VAROVANIE:** Materiály z penovej gummy sa môžu za určitých okolností vznietiť pri nadmernom zahriatí. Predmety ako je penová guma (latexová pena), kúpacia čiapka, vodeodolné textílie, gumové predmety alebo vankúše plnené penou SA NESMÚ sušiť v sušičke.
- Vždy si prečítajte informácie o vhodnosti sušenia na štítku bielizne.
- Bielizeň pred vložením do sušičky dôkladne vyžmýkajte. Bielizeň, z ktorej kvapká voda, nedávajte do sušičky.
- Zapaľovače a zápalky nenechávajte vo vreckách a NIKDY nepoužívajte v blízkosti spotrebiča horľavé tekutiny.
- Záclony so skleneným vláknom NIKDY nedávajte do spotrebiča. V prípade kontaminácie ostatnej bielizne skleneným vláknom môže dôjsť k podráždeniu pokožky.
- Predmety znečistené olejom, acetónom, alkoholom, benzínom, kerozénom, odstraňovačom škvŕn, terpentínom, voskom a odstraňovačom vosku musíte vyprať v horúcej vode s dostatočným množstvom pracieho prostriedku pred

sušením v bubnovej sušičke.

- Aviváže alebo podobné prostriedky musíte používať podľa pokynov na obale.

## Vetranie

- V miestnosti inštalácie spotrebiča musíte zaistiť dostatočné vetranie, aby ste zabránili vťahovaniu iných plynov zo spotrebičov spaľujúcich iné palivá do miestnosti počas prevádzky sušičky.
- Inštalujte zadnú stenu spotrebiča do blízkosti steny alebo vertikálnej plochy.
- Medzi spotrebičom a okolitými prekážkami musí byť voľný priestor najmenej 12 mm. Vstup a výstup vzduchu nikdy neblokujte. Pre zaistenie dobrého vetrania nesmiete nikdy blokovať voľný priestor medzi dnom spotrebiča a podlahou.
- Pravidelne kontrolujte voľnosť priechodu vzduchu.
- Po použití kontrolujte filter, v prípade potreby vyčistite.

- Zabráňte pádu alebo hromadeniu predmetov za sušičkou, pretože tieto môžu blokovať vstup a výstup vzduchu.
- NIKDY neinštalujte sušičku oproti záclone.
- V prípade inštalácie sušičky na práčku musíte použiť vhodný podstavec podľa - Montážna súprava 35100019: pre práčky s minimálnou hĺbkou 49 cm  
- Montážna súprava 35900120: pro práčky s minimálnou hĺbkou 51 cm Súprava musí byť z vyššie uvedených, zakúpite v našom servisnom stredisku alebo u predajcu.

nasledujúcej konfigurácie.  
Pokyny k montáži súpravy sú dodané s montážnou súpravou.

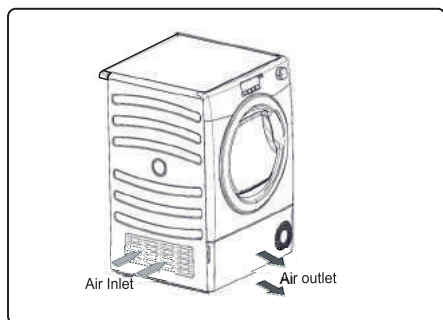

**UPOZORNENIE:** spotrebič nesmie byť napájaný prostredníctvom externého spínacieho zariadenia, ako je časovač, ani pripojený k obvodu, ktorý je pravidelne vypínaný obsluhou.

**⚠** Spotrebič neinštalujte v mieste s nízkou teplotou, alebo kde môže mrznúť. Pri teplote okolo bodu mrazu nemusí spotrebič fungovať správne: hrozí riziko poškodenia, ak voda zamrzne v hydraulickom obvode (ventily, hadice, čerpadlá). Pre lepšiu funkciu spotrebiča musí byť okolitá teplota v rozsahu 5 - 35°C. Prevádzka v studenom prostredí (od +2 do +5°C) môže spôsobiť kondenzáciu a kvapkanie vody na podlahu.

## Životné prostredie

- Všetky obalové materiály sú šetrné voči životnému prostrediu a sú recyklovateľné. Pomôžte zlikvidovať obalové materiály vhodným spôsobom. Podrobnejšie informácie získate na miestnej správe.
- Pre zaistenie bezpečnosti pri likvidácii starého spotrebiča odpojte zástrčku od sieťovej zásuvky, odrežte prívodný kábel a zlikvidujte ho spoločne so zástrčkou. Aby ste zabránili uväzneniu detí v spotrebiči, znefunkčnite závesy alebo zámok dvierok.

## Európska smernica 2012/19/EU

Tento spotrebič je označený v súlade s Európskou smernicou 2012/19/EC o likvidácii elektrického a elektronického vybavenia (WEEE)



WEEE obsahuje škodlivé látky (ktoré môžu mať negatívny vplyv na životné prostredie) a základné komponenty (ktoré je možné opätovne využiť). Je dôležité zaistiť pre WEEE správne spracovanie, na odstránenie a likvidáciu všetkých škodlivín a obnovu všetkých recyklovateľných materiálov. Jednotlivci môžu zohrať dôležitú úlohu v zaistení, že sa WEEE nestane nebezpečným odpadom; je dôležité dodržiavať základné pravidlá:

- WEEE sa nesmie likvidovať spoločne s domovým odpadom.

- WEEE sa musí odniesť na príslušné zberné miesto na likvidáciu a recykláciu. V mnohých krajinách sa nachádzajú veľké zberne WEEE. V mnohých krajinách môžete pri kúpe nového spotrebiča predajcovi bezplatne vrátiť váš starý spotrebič ekvivalentného typu.

## GIAS Servis

- Pre zaistenie neustálej bezpečnosti a spoľahlivej prevádzky spotrebiča musí opravy vykonávať autorizovaný servisný technik GIAS.

## Požiadavky na elektrické pripojenie

Bubnové sušičky sú určené pre prevádzku s napätím 220-240 V, 50 Hz. Skontrolujte, či je hodnota obvodu zdrojového napájania najmenej 10A.

**Elektrický prúd môže byť veľmi nebezpečný. Tento spotrebič je nutné uzemniť.**

**Elektrická zásuvka a zástrčka spotrebiča musí byť rovnakého typu.**

**Nepoužívajte viacnásobné adaptéry a/ani predlžovacie káble.**

**Zástrčka musí zostať po inštalácii spotrebiča ľahko prístupná.**



V prípade nesprávnej inštalácie uhradíte náklady spojené s opravou spotrebiča.



V prípade poškodenia prívodného kábla sa musí vymeniť za špeciálny kábel dostupný v autorizovanom servise. Musí ho inštalovať kompetentná osoba.



Spotrebič zapojte do siete až po ukončení inštalácie. Pre vašu bezpečnosť je nutné, aby sušička bola správne inštalovaná. Ak máte pochybnosti o inštalácii, požiadajte pracovníkov servisu o radu.

## Nastavenie nožičiek

Po umiestnení sušičky na miesto by mali byť nožičky upravené tak, aby bol spotrebič vo vodorovnej polohe.

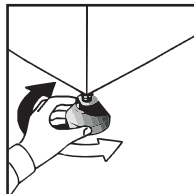

## 2. SÚPRAVA ODTOKOVEJ HADICE: POKYNY K MONTÁŽI

Aby ste nemuseli vylievat' vodu po každom cykle sušenia, vodu môžete vypúšťať priamo do odpadu (rovnaké ako pri dreze). Zákon o vode zakazuje pripojenie k odtoku povrchovej vody. Systém potrebuje odtok odpadovej vody je nutné inštalovať do blízkosti sušičky.

Súprava obsahuje: 1 hadicu a 1 záslepku.

**⚠ UPOZORNENIE** Pred vykonávaním nasledujúcich krokov spotrebič vypnite a odpojte od elektrickej siete.

### Namontujte súpravu následovne:

1. Nakloňte spotrebič mierne doprava.

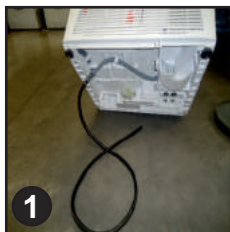

2. Rúrka odpadovej vody je inštalovaná na pravej strane spotrebiča (viď obrázok). Sivá hadica sa pripája k premosteniu na ľavej strane spotrebiča. Pomocou klieští zložte sponu hadice z premostenia.

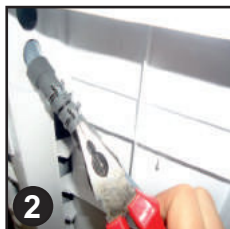

3. Stiahnite hadicu z premostenia.

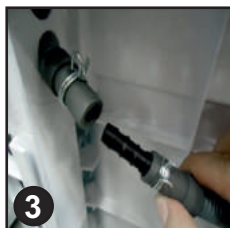

4. Pripojte čiernu hadicu zo sady, (pomocou spojky a spôn), k hadici odpojenej z premostenia.

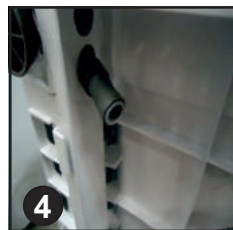

5. Inštalujte novú odtokovú hadicu k hadici odpadovej vody.



6. Po postavení spotrebiča na miesto skontrolujte dno pre zaistenie, aby nebola nová hadica priškrpnutá po umiestnení sušičky na miesto.



Pripojte k elektrickej sieti.

**⚠ Sada pre pripojenie na odvod vody do odpadu je dostupná iba pre modely s nádobou v dverkách.**

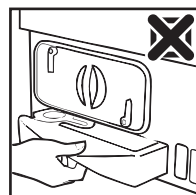
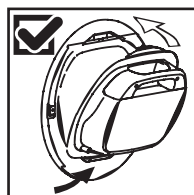



### 3. PRÍPRAVA BIELIZNE

Pred prvým použitím sušičky:

- Prečítajte si dôkladne tento návod.
- Vyberte všetky predmety z bubna.
- Utrite vnútro bubna a dvierka vlhkou utierkou pre odstránenie prípadného prachu z prepravy.

#### Príprava bielizne

Uistite sa, či je bielizeň, ktorú sa chystáte sušiť, vhodná na sušenie v sušičke, podľa symbolov na bielizni. Uistite sa, či sú zatvorené všetky zipsy a či sú vrecká prázdne. Bielizeň otočte lícom dovnútra. Vložte bielizeň voľne do bubna a skontrolujte, či nie je spletená.

#### Nesušte v sušičke:

Vlnu, hodváb, jemné látky, nylonové pančuchy, jemné výšivky, látky s kovovou dekoráciou, bielizeň s PVC alebo kožou.



**Dôležité:** Nesušte bielizeň, ktorá bola ošetrovaná nasucho čističom alebo pogumované odevy (hrozí riziko požiaru alebo explózie).

Počas posledných 15 minút sa bielizeň suší v studenom vzduchu.

#### Úspora energie

Do sušičky vkladajte len dôkladne odstredenú bielizeň. Čím suchšie bielizeň, tým kratší je čas sušenia a tiež nižšia spotreba energie.

#### VŽDY

- Skontrolujte pred každým cyklom sušenia, či je čistý filter.

#### NIKDY

- Nedávajte kvapkajúcu bielizeň do bubna, mohli by ste poškodiť spotrebič.

#### Rozdeľte bielizeň následovne

##### • Podľa symbolu ošetrovania

Môžete ich nájsť na golieri alebo vnútornom šve:



Vhodné pre sušenie v sušičke.



Sušenie pri vysokej teplote.



Sušenie len pri nízkej teplote.



Nesušiť v sušičke.

Ak nemá bielizeň symbol o ošetrovaní, musíte ju brať ako nevhodnú pre sušenie v spotrebiči.

##### • Podľa množstva a hrúbky

Kedykoľvek je náplň väčšia ako kapacita sušičky, rozdeľte bielizeň podľa hrúbky (napr. uteráky od tenkej spodnej bielizne).

##### • Podľa typu látky

**Bavlna/ľan:** uteráky, bavlnený úplet, posteľná a stolový ľan.

**Syntetická:** halenky, košele, overaly atď. z polyesteru alebo polyamidu aj zmes bavlny/syntetických látok.



Nepreťažujte bubon, pri namočení veľkých kusov bielizne dôjde k prekročeniu maximálnej náplne (napríklad: spacáky, deky).

### 4. Čistenie a bežná údržba

#### Čistenie sušičky

- Vyčistite filter a vylejte zásobník vody po každom cykle sušenia.
- Filtre čistite pravidelne.
- Po každom použití utrite vnútro bubna a nechajte dvierka pootvorené pre umožnenie cirkulácie vzduchu a vysušenie.
- Utrite vonkajší povrch spotrebiča a dvierka spotrebiča mäkkou utierkou.
- **NEPOUŽÍVAJTE** drsné špongie ani čistiace prostriedky.
- Aby ste zabránili prilepeniu dvierok alebo hromadeniu vlákien, vyčistite vnútornú časť dvierok a tesnenie vlhkou utierkou po každom cykle sušenia.



**UPOZORNENIE!** Bubon, dvierka a bielizeň môžu byť veľmi horúce.



**DÔLEŽITÉ** Pred čistením spotrebiča ho vždy vypnite a odpojte od elektrickej siete.



Ohľadne elektrických parametrov vid' výrobný štítok na prednej strane skrinky spotrebiča (s otvorenými dvierkami).

## 5. Zásobník vody

Voda odstránená z bielizne počas cyklu sušenia sa zhromažďuje v zásobníku vo vnútri dvierok sušičky. Ak je zásobník plný, rozsvieti sa kontrolka  na ovládacom paneli a MUSÍTE vyprázdniť zásobník vody. Zásobník odporúčame vyprázdniť po každom cykle.

**POZNÁMKA:** počas prvých cyklov nového spotrebiča sa nahromadí veľmi malé množstvo vody, pretože sa najskôr naplní interná nádrž.

### Vysuňte zásuvku zo zásobníka umiestneného vo dverách sušičky.

1. jemne vytiahnite zásobník voduchočením za rukoväť. (A)

**Keď je zásobník vody plný, váži približne 6kg.**

2. Naložte zásobník vody pre vyliatie vody cez otvor. (B)

Po vylíati nasadte zásobník vody podľa obrázka; (C) najskôr vložte základňu zásobníka na miesto podľa obrázka (1), potom jemne zatlačte hornú časť do správnej pozície (2).

3. Stlačením tlačidla reštartujte  cyklus.

**POZNÁMKA:** Ak máte možnosť vypúšťania vody v blízkosti sušičky, je možné použiť vypúšťaciu sadu pre trvalé vypúšťanie vody do sušičky. Potom už nemusíte pravidelne manuálne vyprázdňovať zásobník.

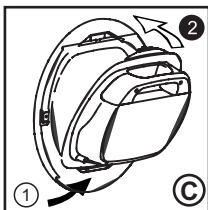
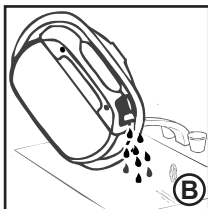
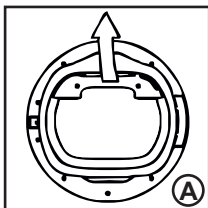

### Odstráňte zásuvku zásobníka na kondenzát umiestnený v spodnej časti sušičky

1. Opatrne potiahnite za spodnú časť krytu, čím ho odpojíte od sušičky. Následne môžete otvoriť hornú časť, čo umožní úplne vybrať kryt. (A)

2. Pevne potiahnite za rúčku a vytiahnite zbernú nádobu zo sušičky. (B) Uchopte ju oboma rukami. (C) Ak je plná, váži približne 4 kg.

3. Vytiahnite zátku na hornej časti nádoby a vylejte z nej vodu. (D)

4. Nasadte zátku a zasuňte nádobu na svoje miesto. (D) **PEVNĚ NA ŇU ZATLAČTE, ABY ZAPADLA NA MIESTO**

5. Znovu nasadte kryt založením pántov v hornej časti tak, aby spodné háčiky po zatlačení zapadli na miesto.

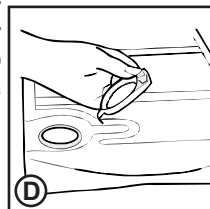
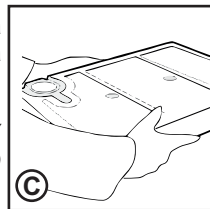
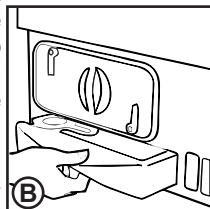
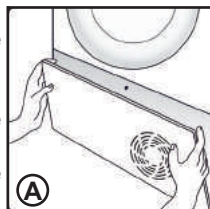

## 6. Dvierka a filter

.Potiahnutím rukoväti otvorte dvierka.  
Pre reštartovanie sušičky zatvorte dvierka a  
slačte Štart/Pauza ▷|||

**VAROVANIE!** Ak je sušička v prevádzke,  
bubon a dvierka môžu byť **VELMI HORÚCE**.

### Filter

**DÔLEŽITÉ:** aby bola zachovaná účinnosť sušičky,  
skontrolujte pred každým cyklom sušenia, či je  
prachový filter čistý .

1.Potiahnite hore.

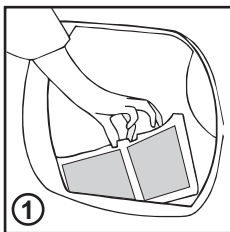

2.Otvorte filter podľa  
obrázka.

3.Jemne odstráňte  
vlákna pomocou mäkkej  
kefy alebo prstov.

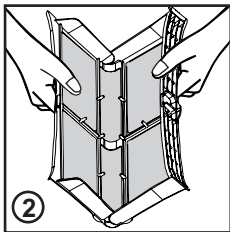

4.Zacvaknete filter  
anasadte na miesto.

### Indikátor údržby filtra

 Sveti v prípade potreby vyčistenia filtra. Ak sa  
bielizeň nesuší, skontrolujte, či nie sú upchaté  
filtre.

**AK ČISTÍTE FILTER POD VODOU,  
NEZABUDNITE HO VYSUŠIŤ.**

**VAROVANIE!** otvoríte dvierka uprostred  
cyklu, pred dokončením fázy chladenia, rukoväť  
môže byť horúca. Zvýšte pozornosť pri vy-  
prázdnení zásobníka vody počas cyklu.

## Ako vybrať kondenzátor

1. Vyberte ochrannú  
dosku.



2. Otočte príchytné  
páčky doľava a  
vytiahnite kondenzátor.



3. Vyberte kondenzátor.



4. Handrou opatrne  
utrite prach a vlákna a  
potom jednotku umyte  
prúdom vody z  
vodovodu, pričom ju  
otáčajte tak, aby voda  
stekala pomedzi  
doštičky a vypudila  
prach a vlákna, ktoré by  
sa tam mohli nachádzať.



5. Po umytí skontrolujte  
polohu tesnenia. Ak sa  
odchýlilo od pôvodnej  
polohy, zasuňte ho do  
príslušného potrubia.



6. Kondenzátor vráťte na  
miesto, pričom dbajte na  
to, aby ste ho tlačili  
správnym spôsobom  
(podľa smeru šípky),  
kým nezapadne na  
miesto. Páčky otočte  
doprava. Skontrolujte, či  
je kondenzačná  
jednotka pevne  
pripevnená k základni.



7. Znovu nasadte kryt.



## 7. OVLÁDACIE PRVKY AKONTROLKY

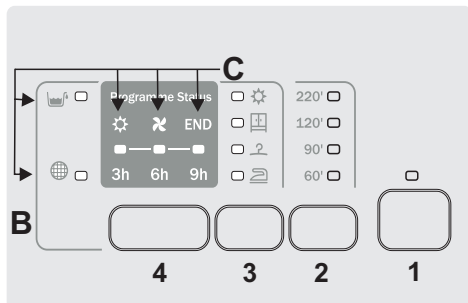
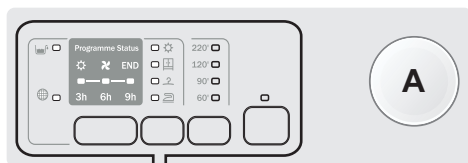

**A-Volič programu** - otáčaním voliča do obochsmеров môžete zvoliť požadovaný programsušenia. Pre zrušenie voľby alebo vypnutiesušičky otočte volič do pozície OFF.

**B-Tlačidlá -**

### 1.Tlačidlo Štart/Pauza

Pre spustenie a/alebo prerušenie zvoleného programu.

### 2.Voľba časovaného cyklu

Cyklus môžete upraviť z automatického naprogramovaný, až do 3 minút po spustení cyklu.Pre resetovanie automatickej funkcie sušenia pouskutočnení tejto voľby musíte sušičku vypnúť. V prípade nekompatibility blíknú všetky LED trikrát.

### 3.Tlačidlo voľby sušenia

Umožňuje nastaviť požadovaný stupeň sušenia,ktorý je možné upraviť do 5 minút po spustenícyklu:

**☀** -**Pre žehlenie**: zanechá bielizeň miernevlhkú pre jednoduché žehlenie.

**☁** -**Suchá na zavesenie**:&bielizeň môžetezavesiť.

**☀** -**Úplne suchá**: pre bielizeň, ktorú môžete rovno uložiť do skrine.

**☀** -**Extra-suchá**: pre úplne suchú bielizeň, ideálny pre kompletnú náplň.

Tento spotrebič je vybavený funkciou správcu sušenia. Pri automatických cykloch je každý stupeň sušenia pred dosiahnutím zvoleného stupňa sušenia zobrazený blikajúcou kontrolkou zodpovedajúcou stupňu dosiahnutého sušenia. V prípade nekompatibility blíknú trikrát všetky LED.

### 4.Tlačidlo odloženého štartu

Umožňuje odložiť štart programu 3, 6 alebo 9 hodín. Pre pokračovanie odpočítavania pootvorení dvierok s nastaveným odloženým štartom musíte po ich zatvorení stlačiť tlačidloštart

### C- Led kontrolky

**Zásobník vody** - svieti v prípade potreby vyprázdnenia zásobníka kondenzátora.

**Čistenie filtra** - svieti v prípade potreby čistenia filtrov (filter dvierok a spodný filter.)

Tieto kontrolky svietia pre indikáciu fázy sušenia:

- **DRY/☀** svieti v priebehu cyklu sušenia.
- **☁**: svieti, keď je cyklus vo fáze chladenia.
- **END**: svieti po skončení cyklu.



Cyklus sušenia vlny tejto práčky bol schválený „The Woolmark Company“ pre vlnené produkty, ktoré je možné prať v práčke za predpokladu, že bielizeň sa bude prať a sušiť v súlade

## APPAREL CARE

s pokynmi na štítku bielizne a podľa pokynov výrobcu tohto spotrebiča M1524. V UK, Írsku, Hong Kongu a Indii je značka Woolmark Certifikačná obchodná známka.

### Maximálna hmotnosť sušenia

Bavlna	Maximálna deklarovaná kapacita
Syntetika alebo jemná bielizeň	Max. 4 kg

### Odporúčania o sušení

Štandardný cyklus COTTON (☐) je najefektívnejší a najvhodnejší pre sušenie bežne vlhkej bavlnenej bielizne.

Tabuľka na poslednej strane zobrazuje odhadovaný čas a spotrebu energie hlavných programov sušenia.

Spotreba energie vo vypnutom režime.	0,40
Spotreba energie v zapnutom režime.	0,75

### Technické parametre

Objem bubna	115
Maximálna náplň	Vid' energetický štítok
Výška	85 cm
Šírka	60 cm
Hĺbka	60 cm
Energetická trieda	Vid' energetický štítok

### Information for Test Laboratory

#### Informácie pre porovnávacie testy

- DRY COTTON	- ☐ COTTON OR ☐
- IRON DRY COTTON	- COTTON OR WHITES
- EASY-CARE TEXTILE	- DELICATES OR SYNTHETIC



Skutočný čas cyklu závisí na počiatkovej vlhkosti bielizne po odstredení, type a množstve náplne, čistote filtrov a okolitej teplote.

### OBSLUHA

- Otvorte dverka a naplňte bubon bielizňou. Bielizeň nesmie brániť zatvoreniu dverí.
- Pomaly zatlačte a opatrne dverka zatvorte, pokiaľ nebudete počuť „zaklapnutie“.
- Otočením voliča programov zvolte požadovaný program sušenia (viď Sprievodcasušením).
- Stlačte tlačidlo . Sušička sa automaticky spustí a kontrolka nad tlačidlom bude nepretržite svietiť.
- Ak v priebehu programu otvoríte dverka sušičky pre kontrolu bielizne, po zatvorení dveriek musíte stlačiť tlačidlo .
- Keď sa cyklus blíži ku koncu, sušička prejde fázy chladenia, bielizeň sa bude otáčať vstudenom vzduchu, čo umožňuje vychladenie náplne spotrebiča.
- Po dokončení cyklu sa bubon otáča prerušovane pre minimalizáciu pokrivenia. Toto pokračuje až do vypnutia spotrebiča alebo do otvorenia dveriek.
- Po dokončení programu sa rozsvietia kontrolka

















Neotvárajte dverka počas automatických programov pre zaistenie správneho sušenia.



Pred každým cyklom čistenia filtrov.

## 8. VÝBER PROGRAMU A FUNKCIÍ

PROGRAM		POPIS PROGRAMU	KAPACITA (kg)	ČAS SUŠENIA (min)
	Bavlna	Program sušenia Eco normative (suchá na zavesenie). Najúčinnjší program z hľadiska spotreby energie. Vhodný pre bavlnu a ľan.	<b>Plná</b>	*
	Biela alebo bavlna	Vhodný cyklus pre sušenie bavlny, savých materiálov a uterákov.	<b>Plná</b>	*
	Syntetických látok	Pre sušenie syntetických látok, ktoré vyžadujú presné a špecifické ošetrovanie	<b>4</b>	*
	Malé náplne	Vhodný pre sušenie extrémne malých náplní bez rizika nadmerného presušenia.	<b>2</b>	*
	Mix & Dry	Pre spoločné sušenie rôznych typov látok ako je bavlna, ľan a zmiešaná syntetika.	<b>4</b>	*
	Džínsy	Určený pre rovnomerné sušenie látok, ako sú džínsy alebo denim. Pred sušením odporúčame prevrátiť na rubovú stranu.	<b>4</b>	*
	Rapid 45'	Perfektný pre rýchle sušenie až 1 kg náplne. Odporúčame pred sušením bielizeň odstrediť pri vysokých otáčkach.	<b>1</b>	*
	Perily	Ideálny cyklus pre rovnomerné sušenie prikrývok, obnoví jemnosť peria.	<b>4</b>	*
	Tmavá & farebná	Jemný a špecifický cyklus pre sušenie tmavej alebo farebnej bavlnenej alebo syntetickej bielizne.	<b>4</b>	*
	Košele	Tento špecifický cyklus bol koncipovaný pre minimalizáciu záhybov, vďaka špecifickému pohybu bubna. Bielizeň odporúčame vybrať ihneď po skončení sušenia.	<b>2.5</b>	*
	Jemných látok	Pre sušenie jemných látok, ktoré vyžadujú presné a špecifické ošetrovanie.	<b>4</b>	*
	Vlna	Vlnená bielizeň: program je možné použiť pre sušenie až 1 kg bielizne (približne 3 svetre). Pred sušením odporúčame bielizeň prevrátiť na rubovú stranu. Časovanie je možné zmeniť z dôvodu rozmerov a hrúbky náplne a zvolenému odstredeniu počas prania. Na konci cyklu je bielizeň pripravená na nosenie, ale ak je ľažšia, okraje môžu byť mokré: odporúčame ho sušiť prirodzeným spôsobom. Bielizeň odporúčame na konci cyklu vybrať. Pozor: plstnatie vlny je nenávratné; sušte výhradne bielizeň so symbolom (symbol "ok tumble"); tento program nie je určený pre akrylovú bielizeň.	<b>1</b>	<b>70'</b>
	Antialergický	Jeden špecifický cyklus, ktorý suší a zároveň pomáha odstrániť alergeny a roztoče, zvieraciu srst', pele a zvyšky pracích prostriedkov.	<b>4</b>	<b>Max 220'</b>
	Pred žehlením	Toto je ohrievací cyklus, ktorý trvá len 12 minút a pomáha uvoľniť záhyby a pokrčenie.	<b>2.5</b>	<b>12'</b>
	Osvieženie & uvoľnenie	Perfektný cyklus pre odstránenie nepríjemných zápachov z bielizne s vyhladením pokrčenia.	<b>2.5</b>	<b>20'</b>

\*Skutočný čas cyklu závisí na počiatkovej vlhkosti bielizne po odstredení, type a množstve náplne, čistote filtrov a okolitej teplote.

## 9. ODSTRÁNENIE PRÍPADNÝCH PROBLÉMOV

### Čo môže byť príčinou...

#### Poruchy, ktoré môžete opraviť sami

Skôr ako sa obrátite na pracovníkov servisu a požiadate ich o technickú radu, prejdite si nasledujúci kontrolný zoznam. Pokiaľ sa zistí, že spotrebič funguje, že bol nainštalovaný nesprávne alebo že bol nesprávne používaný, bude vám účtovaný poplatok. Pokiaľ problém po ukončení odporúčaných kontrol pretrváva, obráťte sa na pracovníka servisu, ktorý vám prostredníctvom telefónu pomôže.

**Čas do konca sa môže počas cyklu meniť. Čas do konca sa nepretržite kontroluje počas sušenia a čas sa upravuje pre najlepšiu informáciu. Zobrazený čas sa môže predĺžiť alebo skrátiť počas cyklu a to je normálne.**

**Čas sušenia je veľmi dlhý alebo bielizeň nie je dostatočne suchá...**

- Zvolili ste správny čas sušenia alebo správny program?
- Nebola bielizeň veľmi vlhká? Bola bielizeň dôkladne vyžmýkaná alebo poriadne odstredená?
- Nie je potrebné vyčistiť filter?
- Nie je sušička preťažená?

#### Sušička nefunguje...

- Má sušička funkčné elektrické napájanie? Napájanie skontrolujte pripojením iného spotrebiča do zásuvky, napríklad lampy.
- Je zástrčka poriadne pripojená do elektrickej zásuvky?
- Nedošlo k výpadku dodávky elektrickej energie?
- Nie sú vypálené poistky?
- Sú dvierka úplne zatvorené?
- Je sušička zapnutá ako pri prívode napájania elektrickou energiou, tak na spotrebiči?
- Bola vykonaná voľba času sušenia alebo programu?
- Zapli ste sušičku po otvorení dvierok?

#### Sušička je hlučná...

- Vypnite sušičku a obráťte sa na autorizovaný servis.

#### Svieti kontrolka ...

- Nie je nutné vyčistiť filter?

#### Svieti kontrolka ...

- Nie je nutné vyprázdniť zásobník vody?

### Zákaznícky servis

Pokiaľ bude k problémom so sušičkou dochádzať aj po ukončení všetkých odporúčaných kontrol, obráťte sa na pracovníka servisu. Pracovníci servisu vám pomôžu prostredníctvom telefónu alebo vám zariadenia návštevu technika podľa podmienok vašej záruky. Ak však bude zistená niektorá z nasledujúcich skutočností, bude vám účtovaný poplatok:

- Sušička je vo funkčnom stave.
- Sušička nie je nainštalovaná v súlade s pokynmi pre inštaláciu.
- Sušička nebola používaná správne

### Náhradné diely

Vždy používajte originálne náhradné diely, ktoré vám poskytnú priamo pracovníci servisu.

### Service

Ohľadne servisu a opráv sa obráťte na pracovníkov autorizovaného servisu.

**Výrobca nezodpovedá za žiadne prípadné tlačové chyby v tomto návode na obsluhu. Výrobca si ďalej vyhradzuje právo na vykonanie úprav svojich produktov bez potreby zmeny dôležitých vlastností.**



## Tartalomjegyzék

Kérjük, olvassa el figyelmesen és tartsa be az alábbi utasításokat, és ezeknek megfelelően működtesse a gépet. A használati utasítás fontos útmutatást nyújt a készülék biztonságos használatához, telepítéséhez és karbantartásához, és néhány hasznos tanácsot is ad a legjobb eredmény eléréséhez.

Őrizzen meg minden dokumentumot, hogy a későbbiek során is belelapozhasson vagy átadhassa az esetleges jövőbeni tulajdonosoknak.

Kérjük, ellenőrizze, hogy az alábbi tételeket leszállították-e a készülékkel együtt:

- Felhasználói kézikönyv
- Garanciajegy
- Energia-besorolási címke

A  jel terméken történő elhelyezésével igazoljuk, hogy a készülék minden európai biztonsági, egészségügyi és környezetvédelmi követelménynek megfelel.

 Ellenőrizze, hogy nem sérült-e meg a gép a szállítás közben. Ha igen, hívja a szervizt. A fentiek be nem tartása veszélyeztetheti a készülék biztonságát. Díjat számíthatunk fel a szerviz kihívásáért, ha a készülék hibáját a helytelen használat okozta.

### 1. BIZTONSÁGI FIGYELMEZTETÉS

### 2. ELVEZETŐTÖMLŐ KÉSZLET: SZERELÉSI UTASÍTÁSOK

### 3. A RUHAADAG ELŐKÉSZÍTÉSE

### 4. TISZTÍTÁS ÉS KARBANTARTÁS

### 5. VÍZTARTÁLY

### 6. AJTÓ ÉS SZŰRŐ

### 7. KAPCSOLÓK ÉS JELZŐLÁMPÁK

### 8. A PROGRAM KIVÁLASZTÁSA ÉS A FUNKCIÓ BEÁLLÍTÁSA

### 9. HIBAELHÁRÍTÁS

## 1. BIZTONSÁGI FIGYELMEZTETÉS

- A készüléket csak akkor használhatják 8 éven felüli gyerekek, csökkent fizikai, érzékszervi vagy szellemi képességű, illetve tapasztalatokkal és ismeretekkel nem rendelkező személyek, ha felügyeletben részesülnek, vagy útmutatást kaptak a készülék biztonságos használatáról, és megértették a készülék használatában rejlő veszélyeket. Gyerekek nem játszhatnak a készülékekkel. A tisztítást és a karbantartást nem végezhetik felügyelet nélküli gyerekek. Állandó felügyelet hiányában a 3 évesnél kisebb gyerekeket távol kell tartani a készüléktől.

- **FIGYELMEZTETÉS!** A szárítógép helytelen használata tüzet okozhat.

- A készüléket háztartásokban és hasonló környezetekben történő használatra terveztük, például - üzletek, irodák és más munkakörnyezetek személyzeti konyháiban;

- tanyaházakban;

- szállodák, motelek és más lakókörnyezetek ügyfelei által;

- „szoba reggelivel” típusú környezetekben. A készülék háztartási környezettől vagy a tipikus háztartási feladatoktól eltérő, például szakemberek vagy képzett felhasználók által történő kereskedelmi használata a fent említett alkalmazások esetében sem megengedett.

Ha a készüléket nem a fentiek szerint használják, akkor az csökkentheti a készülék élettartamát és érvénytelenítheti a gyártó garanciáját.

A törvények által megengedett mértékben a gyártó nem fogadja el a készülék sérülését vagy más jellegű olyan károsodását vagy kárát, amely az otthoni vagy a háztartási használatától eltérő használat miatt következik be (még akkor sem, ha a készülék otthoni vagy háztartási környezetben van).

- A készüléket csak rendeltetésszerűen szabad használni az itt ismertetett utasításoknak megfelelően. A készülék működtetése előtt nagyon fontos a telepítési és a használati utasítások alapos megismerése.

- Ne érintse meg a készüléket vizes vagy nedves kézzel vagy lábbal.

- Ne támaszkodjon az ajtóra a gép feltöltése közben, illetve ne használja az ajtót a gép megemeléséhez vagy mozgatásához.

- Ne engedje, hogy gyerekek

- játsszanak a géppel vagy a gép kapcsolóival.

## Telepítés

- **FIGYELMEZTETÉS!** Ne használja a készüléket, ha a pihezűrő nincs a helyén vagy sérült; a pihe meggyulladhat.

- **FIGYELMEZTETÉS!** Ott, ahol a meleg felületet jelző szimbólum  el van helyezve, a szárítógép működése közben a hőmérséklet-emelkedés meghaladhatja a 60 °C-ot.

- Húzza ki a dugót a hálózati csatlakozóaljzatból. A készülék tisztítása előtt mindig húzza ki a dugót.

- Ne folytassa a gép használatát, ha az hibásnak látszik.

- Szősz vagy pihe nem gyűlhet össze a padlón a gép körül.

- A szárító ciklus befejező része hőfejlesztés nélkül zajlik le (hűtési ciklus) annak biztosítása érdekében, hogy a ruhadarabok olyan hőmérsékleten maradjanak, amely nem károsítja őket.

- A szárítógép nem használható, ha ipari vegyszereket használtak a tisztításhoz.

- **FIGYELMEZTETÉS!** Soha ne állítsa le a szárítógépet a szárítási ciklus vége előtt, hacsak nem veszi ki gyorsan az összes ruhadarabot, és nem teríti szét őket, hogy a hő szétszóródjon.

- Maximális szárítási súly: lásd az energia-besorolási címkét.

Ne használjon adaptereket, elosztókat és/vagy hosszabbítókat.

- Soha ne állítsa a szárítógépet függöny mellé, és vigyázzon, hogy ne essen be vagy ne gyűljön össze semmi sem a szárítógép mögött.

- A készüléket nem szabad zárható ajtó, tolóajtó vagy olyan csuklópánttal ellátott ajtó mögé telepíteni, amely a szárítógép csuklópántjával ellentétes oldalon van.

## Tiszta ruha

- Ne szárítson mosatlan ruhadarabokat a szárítógépben.
- **FIGYELMEZTETÉS!** Ne szárítson a gépben vegytisztító folyadékkal kezelt textíliákat.
- **FIGYELMEZTETÉS!** A habgumi bizonyos körülmények között – meleg hatására – öngyulladással égni kezdhet. **NEM SZABAD** a szárítógépben habgumit (latexhabot), zuhanyozószőnyeget, vízálló textíliát, gumizott ruhákat vagy habgumival töltött párnákat szárítani.
- Mindig nézze meg a ruhadarabon lévő címkét, hogy az anyag alkalmas-e gépben történő szárításra.
- A szárítógépbe történő helyezésük előtt a ruhadarabokat ki kell centrifugálni vagy alaposan ki kell csavarni. A víztől csöpögő ruhadarabokat nem szabad a szárítógépbe tenni.
- Öngyújtót és gyufát nem szabad a zsebekben hagyni, és **SOHA** ne használjon gyúlékony folyadékokat a gép közelében.
- Üvegszálak függönyöket **SOHA** **NEM** szabad a gépbe helyezni. Bőrirritáció következhet be, ha a ruha nem üvegszálakkal szennyeződik.
- A főzőolajjal, acetonnal, alkohollal, benzinnel, kerozinnal, feltöltávoltítóval, viasszal és viaszeltávoltítóval szennyezett ruhadarabokat a szárítógépben

történő szárítás előtt meleg vízben, nagy mennyiségű mosószerrel ki kell mosni.

- A lágyítószerket és a hasonló termékeket a lágyítószerhez készült utasítás szerint kell használni.

## Szellőzés

- Megfelelő szellőzést kell biztosítani a szárítógép helyiségében, nehogy a másfajta tüzelőanyaggal működtetett készülékek által kibocsátott gázok, vagy a nyílt láng által keltett füst bekerüljön a helyiségbe a szárítógép működése közben.
- A készülék hátsó oldalának elhelyezése fal vagy függőleges felület közelében.
- Legalább 12 mm távolságnak kell lennie a gép és más akadályok között. A bevezető és a kivezető nyílásokat akadálymentesen kell tartani. A megfelelő szellőzés biztosítása érdekében a gép alja és a padló közötti teret semmi nem zárhatja el.
- Rendszeresen ellenőrizze, hogy nem akadályozza-e valami a levegő szárítógépen történő átáramlását.
- Használat után gyakran ellenőrizze a piheszűrőt, és szükség esetén tisztítsa meg.
- Vigyázzon, hogy ne essenek be vagy ne gyűljenek össze tárgyak a szárítógép mögött és alatt, mert azok

eltömíthetik a levegő-bevezető és kivezető nyílásokat

- SOHA ne telepítse a szárítógépet függöny elé.

- A szárítógép mosógép tetején történő elhelyezése esetén az alábbi kialakításnak megfelelően rögzítőkészletet kell használni.

- 35100019 számú rögzítőkészlet: minimális mosógép-mélység = 49 cm

- 35900120 számú rögzítőkészlet: minimális mosógép-mélység = 51 cm

A tartalékalkatrész-ellátó központunkból beszerezhető valamelyik fenti rögzítőkészletet kell használni.

A szerelési utasítást és a rögzítőelemeket a rögzítő-készlettel együtt szállítjuk.

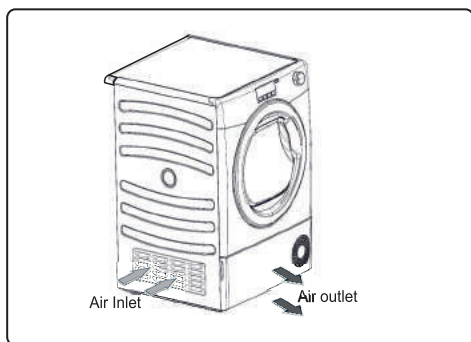

## FIGYELMEZTETÉS:

**a készüléket nem szabad külső kapcsolóeszközön, például időzítőn keresztül bekapcsolni, vagy olyan áramkörhöz csatlakoztatni, amelyet egy segédprogram rendszeresen bekapcsol és kikapcsol.**



Ne helyezze a terméket alacsony hőmérsékletű vagy fagyveszélyes helyiségbe. Előfordulhat, hogy fagypont körüli hőmérsékleten a termék nem működik megfelelően: károsodás léphet fel, ha a víz megfagy a hidraulikus hálózatban (szelepek, tömlők, szivattyúk). A termék jobb teljesítménye érdekében a környezeti szobahőmérsékletnek 5-35°C között kell lennie. Ne feledje, hogy a készülék hideg helyen (+2 és +15°C közötti hőmérsékleten) történő működtetése páralecsapódást okozhat, és vízcseppek jelenhetnek meg a padlón.

## Környezetvédelem

• A felhasznált csomagolóanyag környezetbarát és újrahasznosítható. Kérjük, segítsen a csomagolóanyag környezetbarát módon történő ártalmatlanításában. Az ártalmatlanítás aktuális eszközeiről az önkormányzat szolgálhat részletekkel.

• A régi szárítógép biztonságos ártalmatlanítása érdekében húzza ki a hálózati csatlakozódugót az aljzatból, vágja le a hálózati csatlakozókábelt, és a dugóval együtt semmisítse meg azt. Törje le az ajtópántokat vagy az ajtózárat, nehogy a gyerekek bezárják magukat a gépbe.

## 2012/19/EK európai irányelv

A készülék jelölése megfelel az elektromos és az elektronikus berendezések hulladékairól szóló 2012/19/EU európai irányelvnek (WEEE).



Az elektromos és az elektronikus berendezések hulladékai (a környezetre kedvezőtlen következményekkel járó) szennyezőanyagokat és (újrafelhasználható) alapösszetevőket tartalmaznak. A szennyezőanyagok eltávolítása és megfelelő ártalmatlanítása, valamint az újrahasznosítható anyagok visszanyerése érdekében különleges kezelésben kell részesíteni az elektromos és az elektronikus berendezések hulladékait.

Az emberek fontos szerepet játszanak annak biztosításában, hogy az elektromos és az elektronikus berendezések hulladékai ne váljanak környezeti problémává. Nagyon fontos néhány alapvető szabály betartása:

- Az elektromos és az elektronikus berendezések hulladékai nem kezelhetők háztartási hulladékként.

- Az elektromos és az elektronikus berendezések hulladékait az önkormányzat vagy az arra kijelölt vállalatok kezelésében álló megfelelő gyűjtőhelyeken kell leadni. Sok országban az elektromos és az elektronikus berendezések nagyméretű hulladékait a lakásokból és az otthonokból gyűjtik be.

## GIAS szerviz

A készülék folyamatos, biztonságos és hatékony működése érdekében javasoljuk, hogy a szervizelést vagy a javítást csak szakképzett GIAS-szerelővel végeztesse el.

## Elektromos követelmények

Aszárítógépek egyfázisú, 220-240 V, 50 Hz feszültségű készülékek. Ellenőrizze, hogy az elektromos áramkör névleges áramerőssége legalább 10 A legyen.

**Az elektromos áram veszélyes lehet. A készüléket földelni kell.**

**A hálózati aljzatnak és a készülék csatlakozódugójának azonos típusúnak kell lennie.**

**Ne használjon elosztókat és/vagy hosszabbítókat.**

**A készülék telepítése után a csatlakozódugónak hozzáférhetőnek kell lennie.**



Díjat számíthatunk fel a szerviz kihívásáért, ha a készülék hibáját a helytelen telepítés okozta.



Ha a készülék hálózati kábele megsérült, akkor azt olyan speciális kábellel kell kicserélni, amely csak a tartalékalkatrész-szolgáltatótól szerezhető be. A hálózati kábelt csak arra illetékes személy szerelheti be.



A telepítés befejezése előtt ne csatlakoztassa a hálózatra és ne kapcsolja be a készüléket. Biztonsága érdekében aszárítógépet megfelelő módon kell telepíteni. Ha kétségei merülnek fel a telepítéssel kapcsolatban, hívja tanácsért a GIAS szerviz telefonszámát.

## A lábak beállítása

Miután a gép a helyére került, be kell állítani a lábakat, hogy a gép vízszintes helyzetbe kerüljön.

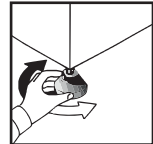

## 2. ELVEZETŐ TÖMLŐ KÉSZLET: SZERELÉSI UTASÍTÁSOK

Azért, hogy ne kelljen a víztartályt minden szárítási ciklus után kiüríteni, a vizet közvetlenül a szennyvízelvezető csőre (a háztartási mosogatókkal azonos ürítő rendszerbe) lehet csatlakoztatni. A vízügyi előírások tiltják a felszíni vízvezetékbe történő csatlakoztatást. A szennyvízelvezető csőnek a szárítógép mellett kell lennie.

A készlet 1 tömlőből és 1 csapból áll.

**⚠ FIGYELMEZTETÉS!** A munka megkezdése előtt kapcsolja ki a szárítógépet és húzza ki a csatlakozódugót a csatlakozóaljzatból.

### A tömlő felszerelése:

1. Billentse lassan a gépet a jobb oldalára.



2. A szennyvízelvezető cső a gép jobb oldalán helyezkedik el (lásd az ábrát). A szürke tömlő csatlakozik a gép bal oldalán lévő kengyelhez. Egy fogó segítségével távolítsa el a csőrögzítő bilincset a kengyeltől.

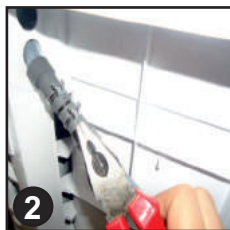

3. Húzza le a tömlőt a kengyelcsatlakozóról.

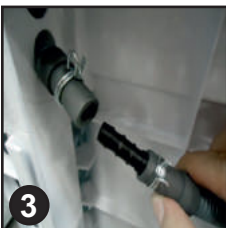

4. Szerelje fel a készletben lévő fekete tömlőt (a mellékelt csatlakozó és cső bilincs segítségével) a kengyelcsatlakozóról eltávolított tömlőre.

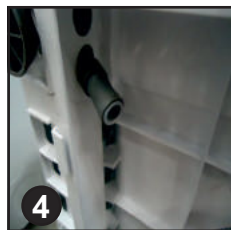

5. Csatlakoztassa az új elvezetőtömlőt a szennyvízelvezető csőhöz.



6. Miután a gép a helyére került, ellenőrizze az alját annak biztosítása érdekében, hogy az új tömlő ne csavarodjon meg a szárítógép végleges helyére történő betolásakor. Csatlakoztassa a készüléket az elektromos hálózatra.



Connect to the mains electricity supply.

**⚠ MEGJEGYZÉS:** A kondenzvíz elvezető készlet csak olyan modelleknél használható, amelyeknél a víztartály az ajtón található.

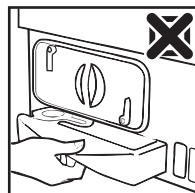
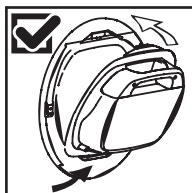



## 3. A RUHAADAG ELŐKÉSZÍTÉSE

A szárítógép első alkalommal történő használata előtt:

- Kérjük, hogy figyelmesen olvassa el az utasításokat.
- Vegye ki a dobba csomagolt egységeket.
- Törölje le nedves ruhával a dob belsejét és az ajtót a szállítás közben esetlegesen lerakódott por eltávolítása céljából.

### A ruhanemű előkészítése

Ügyeljen arra, hogy a szárítandó ruha – a rajta lévő, kezelésre vonatkozó jeleknek megfelelően – alkalmas legyen a szárítógépben történő szárításra.

Ellenőrizze, hogy a kapcsok be vannak-e kapcsolva, és hogy a zsebek üresek-e. Fordítsa ki a ruhadarabokat. A ruhadarabokat lazán tegye a dobba, hogy ne kuszálódjanak össze.

### Nem szárítható géppel

Selyem, nejlonharisnya, finom kézimunka, fémdíszítésű anyagok, PVC vagy bőrdíszítésű ruhadarabok.



**FONTOS!** Ne szárítson vegytisztító folyadékkal kezelt vagy gumiból készült ruhadarabokat (tűz-és robbanásveszély).

Az utolsó 15 percben a ruhát mindig hideg levegő szárítja.

### Energiamegtakarítás

Csak az alaposan kicsavart vagy kicentrifugázott ruhaneműt szabad a szárítógépbe tenni. Minél szárazabb a ruha, annál rövidebb a szárítási idő, így ezzel energia takarítható meg.

#### MINDIG

• Ellenőrizze mindegyik szárítási ciklus előtt, hogy a szűrő tiszta-e.

#### SOHA

• Ne tegyen nedves, csepegő ruhákat a szárítógépbe, mert az a készülék károsodását okozhatja.

### Sort the Load as Follows

#### • A kezelési szimbólumok szerint

A szimbólumok a galléron vagy a varrás belsejében találhatóak:

- Szárítógépben történő szárításra alkalmas.
- Szárítás gépben, magas hőmérsékleten.
- Szárítás gépben, csak alacsony hőmérsékleten.
- Nem szárítható géppel

Ha a ruhadarabon nincs kezelési útmutató címke, akkor azt kell feltételezni, hogy a ruhadarab gépi szárításra nem alkalmas.

#### • Mennyiség és vastagság szerint

Ha a ruhaadag nagyobb a szárítógép kapacitásánál, akkor vastagság szerint válogassa szét a ruhadarabokat (pl. a törülközőket az alsóneműtől).

#### • Szövettípus szerint

**Pamut/vászon:** Törülköző, pamut-jersey, ágynemű és asztalterítő.

**Szintetikus anyag:** Poliészterből vagy poliamidból készült blúz, ing, overall stb., valamint a pamut és a szintetikus anyagok keverékei.



Ne töltse túl a dobot; a nagyméretű nedves ruhadarabok meghaladhatják a maximálisan megengedhető adagméretet (például hálószákok, paplanok).

## 4. TISZTÍTÁS ÉS KARBANTARTÁS

### A szárítógép tisztítása

- Minden szárítási ciklus után tisztítsa meg a szűrőt és ürítse ki a víztartályt.
- Tisztítsa rendszeresen a kondenzátort.
- Minden használat után törölje ki a dob belsejét és egy darabig hagyja nyitva az ajtót a levegőáramlás biztosítása érdekében.
- Puha ruhával törölje át a gép külső részét és az ajtaját.
- NE használjon dörzsölő hatású szivacsot vagy tisztítószeret.
- Az ajtó beragadásának vagy a pihék felgyülemelésének megelőzése érdekében minden szárítási ciklus után tisztítsa meg egy nedves ruhával a belső ajtót és a tömitést.



**FIGYELMEZTETÉS!** A dob, az ajtó és a ruhanemű nagyon forró lehet.



**FONTOS!** A tisztítás elvégzése előtt mindig kapcsolja ki a készüléket és húzza ki a dugót a hálózati aljzatból.



Az elektromos adatokat lásd a szárítószekrény elején lévő adattáblán (nyitott ajtó esetén).

## 5. VÍZTARTÁLY

A szárítás közben a ruhából távozó víz a szárítógép ajtájában lévő tartályban gyűlik össze. Amikor a tartály megtelik, a kapcsolólapon kigyullad a jelzőlámpa, ekkor a tartályt ki KELL üríteni. Javasoljuk azonban, hogy mindegyik szárítási ciklus után ürítse ki a tartályt.

**MEGJEGYZÉS:** Az új gép első néhány ciklusában nagyon kevés víz gyűlik össze, mivel először a belső tartály telik meg.

### Az ajtóban található víztartály eltávolítása

1. A fogantyút megtartva óvatosan húzza ki a víztartályt. **(A) A teli víztartály súlya körülbelül 6 kg.**

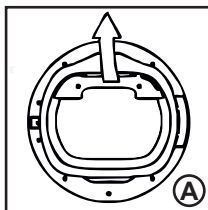

2. Billentse meg a tartályt a víz kiöntön keresztül történő kiürítéséhez. **(B)**

A kiürítés után tegye vissza a víztartályt az ábra szerint; **(C)** először illessze a helyére a tartály alját az ábra szerint **(1)**, majd pedig finoman tolja a helyére a tetejét **(2)**.

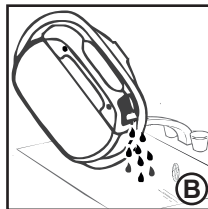

3. Nyomja le a ► gombot a ciklus újraindításához.

**MEGJEGYZÉS:** Ha lehetősége van a víz szárítógép közelében történő elvezetésére, akkor az ürítőkészletet használhatja a szárítógép tartályában összegyűlt víz folyamatos elvezetésére. Ez azt jelenti, hogy nem kell kiürítenie a víztartályt.

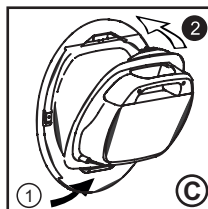

### A készülék alján található víztartály eltávolítása

1. Óvatosan húzza ki a védőelemet alsó részénél fogva a szárítógépből való kioldásához. Ezután nyissa ki a felső részt, és távolítsa el teljesen a védőelemet. **(A)**

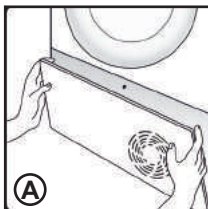

2. Határozottan húzza ki a markolatot, és csúsztassa ki a víztartályt a szárítógépből. **(B)** Tartsa a tartályt mindkét kezével. **(C)** A vízzel teli tartály tömege körülbelül 4 kg.

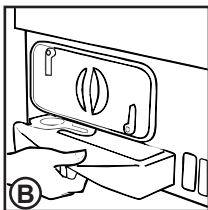

3. Nyissa ki a tartály felső részén található kupakot, és öntse ki a vizet. **(D)**

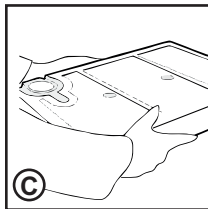

4. Tegye vissza a kupakot, és helyezze vissza a víztartályt addig csúsztatva, amíg a helyére nem kerül. **(D)** NYOMJA MEG HATÁROZOTTAN, HOGY A HELYÉRE KERÜLJÖN.

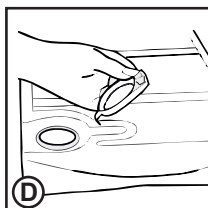

5. Helyezze vissza a a védőelemet, és a felső részen lévő pántokat illessze vissza úgy, hogy az alsó kampók a helyükre kerüljenek egy határozott ütéssel.

## 6. AJTÓ ÉS SZŰRŐ

Az ajtó kinyitásához húzza meg a fogantyút. A szárítógép újraindításához csukja be az ajtót és nyomja meg a Start/Szünet gombot▶▶▶

**⚠ FIGYELMEZTETÉS!** A szárítógép használata közben a dob és az ajtó NAGYON FORRÓ lehet.

### Szűrő

**FONTOS!** A szárítógép hatékonyságának fenntartása érdekében minden szárítási ciklus előtt ellenőrizze, hogy a piheszűrő tiszta-e.

1. Húzza a szűrőt felfelé.

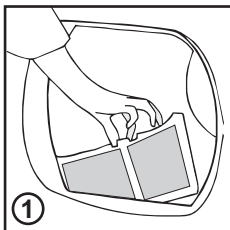

2. Nyissa ki a szűrőt az ábra szerint.

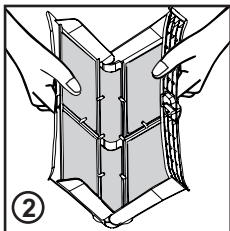

3. Egy puha kefével vagy ujjával vegye ki óvatosan a szőszet.

4. Pattintsa össze a szűrőt és tegye vissza a helyére.

### Szűrőtisztítás-jelző

🌐 A jelzőlámpa akkor gyullad fel, ha a szűrő tisztításra szorul.

Ha nem szárad a ruha, ellenőrizze, hogy nem tömődött-e el a szűrő.

**⚠ NE FELEJTSE EL MEGSZÁRÍTANI A VIZES SZŰRŐT.**

**⚠ FIGYELMEZTETÉS!** Ha szárítási ciklus közben nyitja ki az ajtót, a hűtési ciklus befejeződése előtt, akkor a fogantyú forró lehet. Járjon el nagyon körültekintően, ha szárítási ciklus közben próbálja meg kiüríteni a víztartályt.

### Védőkondenzátor

1. Távolítsa el a védőlemezt.

2. Fordítsa el balra a két rögzítő kart, majd húzza ki a kondenzátort.

3. Vegye ki a kondenzátort.

4. Egy rongy segítségével óvatosan távolítsa el a port és a bolyhokat, majd mossa le az egységet a vízcsap alá tartva. Forgassa körbe, hogy a víz befolyjon a két lemez közé, és kimossa az ezek között található port és bolyhokat is.

5. A tisztítás után ellenőrizze a tömítőszinór helyzetét. Helyezze a tömítőszinór a mélyedésébe, ha elmozdult volna az eredeti helyzetéből.

6. Helyezze vissza a kondenzátort, ügyelve arra, hogy helyesen nyomja vissza (a nyíl által jelzett módon) a helyére. Szorítsa meg a karokat jobbra elfordítva őket. Győződjön meg róla, hogy a kondenzációs egységet szilárdan rögzítette az alaphoz.

7. Helyezze vissza a védőlemezt.



## 7. KAPCSOLÓK ÉS JELZŐLÁMPÁK

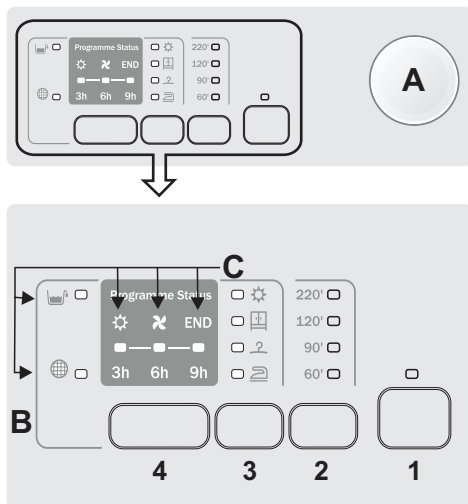

### A – Programválasztó –

A gomb mindkét irányba történő elforgatásával választható ki a kívánt szárítóprogram. A választás törléséhez vagy a szárítógép kikapcsolásához fordítsa el a gombot a KI helyzetbe.

### B – Gombok

#### 1. „Start/Szünet” gomb

A kiválasztott program beindításához és/vagy szüneteltetéséhez.

#### 2. Időtartam kiválasztása

A ciklus automatikusról programozottra kapcsolható át a ciklus kezdete után 3 percen belül. E választás után az automatikus szárítás visszaállításához ki kell kapcsolni a szárítógépet. Összeegyeztethetlenség esetén mindegyik LED-lámpa háromszor gyorsan felvillog.

#### 3. „Szárításválasztás” gomb

Lehetővé teszi a kívánt szárítási szint beállítását: az opció 5 percig módosítható a ciklus megkezdése után:

- **Vasalásra kész:** Kissé nedvesen hagyja a ruhát a vasalás megkönnyítése érdekében.

- **Vállfára akasztásra alkalmas szárzáság:** A ruha vállfára akasztható.

- **Szekrényszárász:** A ruha azonnal szekrénybe tehető.

- **Extra szárász:** tökéletesen szárász ruha, teljes adaghoz ideális.

A készülék szárításkezelő funkcióval rendelkezik. Az automatikus ciklusok esetében, a kiválasztott szint elérése előtt minden közbenső szárítási szintet az elért szárítási szintnek megfelelő jelzőlámpa villogása jelzi. Összeegyeztethetlenség esetén mindegyik LED-lámpa háromszor gyorsan felvillog.

### 4. „Késleltetett indítás” gomb

A program kezdetének 3, 6 vagy 9 órával történő elhalasztásához. Az ajtó kinyitása a késleltetett indítás beállításakor: az ajtó becsukása után nyomja le ismét a Start gombot a visszaszámlálás megkezdéséhez.

### C - Led

**Víz tartály** – Akkor gyullad fel, ha szükségessé válik a kondenzvíz-tartály ürítése.

**Szűrőtisztítás** – Akkor gyullad fel, ha szükségessé válik a szűrők tisztítása (ajtószűrő és alsó szűrő).

Ezek a jelzőlámpák a szárítási fázist jelzik:

- **SZÁRÁZ** / A szárítási ciklus működése közben ég.

- Akkor gyullad fel, ha a ciklus az utolsó hűtőfázisban van.

- **VÉGE/END:** A ciklus végén gyullad fel.



APPAREL CARE

A „The Woolmark Company” jóváhagyta a gép gyapjúszáritási ciklusát a gépben mosható gyapjútermékek száritásához, azzal a feltétellel, hogy a termékek mosása és száritása a ruhán lévő címke utasításai és a készülékgyártó előírásai szerint történik. M1524.

Az Egyesült Királyságban, Írországban, Hongkongban és Indiában a Woolmark védjegy tanúsító védjegy.

### Maximum Drying Weight

Pamut	Igazolt maximális
Szintetikus vagy finom anyagok	Max. 4 kg

### Száritási útmutató

Aszabványos COTTON (☐) ciklus a legenergiatakarékosabb és a legalkalmasabb a normál, nedves pamutruhák száritásához. Az utolsó oldalon lévő táblázat a fő száritóprogramok hozzávetőleges időtartamát és energiafogyasztását mutatja be.

“Kikapcsolt üzemmód” energiafogyasztása	0,40 W
“Bekapcsolt üzemmód” energiafogyasztása	0,75 W

### Műszaki adatok

A dob úrtartalma	115
Maximális adag:	Lásd az energia-besorolási cím két
Magasság	85 cm
Szélesség	60 cm
Mélység:	60 cm
Energiaosztály	Lásd az energia-besorolási cím két

### Információk vizsgáló laboratóriumok részére

#### EN 61121 szabvány szerinti program

- SZÁRAZ PAMUT ☐
- PAMUT VAGY VASALÓSZÁRAZ PAMUT ☐ ☹ ☹
- PAMUT VAGY FEHÉR ANYAG
- KÖNNYEN KEZELHETŐ TEXTIL
- FINOM VAGY SZINETIKUS ANYAG

⚠ Aszáritási ciklus tényleges ideje függ a száritandó ruha kezdeti nedvességtartalmától, a centrifugálás sebességétől, a ruhaadag fajtájától és méretétől, a szűrők tisztaságától és a környezeti hőmérséklettől.

### A KÉSZÜLÉK MŰKÖDÉSE

1. Nyissa ki az ajtót és tegye be a dobba a ruhákat. Ügyeljen arra, hogy a ruhák ne akadályozzák az ajtó becsukódását.

2. Óvatosan és lassan csukja be az ajtót, amíg kattánó hangot nem hall.

3. Fordítsa el a programválasztó tárcsát a kívánt száritóprogram kiválasztásához (lásd a Programtájékoztatót).

4. Nyomja le a ▶||| gombot. A száritógép automatikusan működésbe lép és a gomb fölötti jelzőlámpa folyamatosan égni fog.

5. Ha a ruha ellenőrzése céljából a program közben nyitja ki az ajtót, akkor az ajtó becsukása ▶||| után a száritás újraindításához le kell nyomni a gombot.

6. Ha a ciklus a végéhez közeledik, a gép a hűtési fázisba lép, ekkor a ruhaszáritás hűvös levegővel folytatódik a ruhaadag lehűtése céljából.

7. A ciklus befejeződése után a dob szakaszosan forog a gyűrődések minimálisra csökkentése céljából. Ez a gép kikapcsolásáig vagy az ajtó kinyitásáig folytatódik.

8. A program befejeződése után felgyullad a VÉGE (END) jelzőlámpa.

⚠ A megfelelő száritás érdekében ne nyissa ki az ajtót az automatikus programok közben.

⚠ Minden használat előtt tisztítsa meg a szűrőket.

HU

## 8. A PROGRAM KIVÁLASZTÁSA ÉS A FUNKCIÓ BEÁLLÍTÁSA

PROGRAM		PROGRAM DESCRIPTION	CAPACITY (kg)	DRYING TIME (min)
	Pamut	Gazdaságos program normál szárításhoz (vállfára akasztásra alkalmas szárazság). Energiafogyasztás szempontjából a leghatékonyabb program. Alkalmas pamutoz és vászonhoz.	Full	*
	Fehér	A legmegfelelőbb program pamut, törölrüha és törülköző szárításához.	Full	*
	Sztetikus anyagok	Gondos és különleges kezelést igénylő, sztetikus anyagok szárításához.	4	*
	Kis adag	A túlszárítás veszélye nélkül nagyon kis adagok egyenletes szárításához alkalmas.	2	*
	Vegyés szárítás	Különböző textíliák, például pamut, vászon, kevertszál és sztetikus anyagok együttes szárításához.	4	*
	Farmernadrág	Farmernadrágok vagy farmeranyagok egyenletes szárításához. A szárítás előtt ajánlatos a ruhadarabokat kifordítani.	4	*
	Rapid 45'	Legfeljebb 1 kg ruhanemu gyors szárításához. A szárítás előtt nagy fordulatszámú centrifugálás ajánlott.	1	*
	Paplan	Tökéletes ciklus paplanok és ágytakarók egyenletes szárításához és a tollak felfrissítéséhez.	4	*
	Sötét és színes	Gyengéd, speciális ciklus sötét vagy színes pamut-vagy sztetikus anyagokhoz.	4	*
	Ingek	Ez a különleges ciklus ingek szárítására szolgál, a dob sajátos mozgásának köszönhetően a ruhadarabok összegubancolódásának és összetekeredésének minimálisra csökkentése mellett. A szárítási ciklus befejeződése után ajánlatos azonnal kivenni a ruhadarabokat.	2.5	*
	Finom anyagok	Gondos és különleges kezelést igénylő, finom anyagok szárításához.	4	*
	Gyapjúhoz	Gyapjúruhák: a program legfeljebb 1 kg ruha szárításához használható (kb. 3 pulóver). Javasoljuk, hogy a szárítás előtt fordítsa ki a ruhákat. Az időtartam a ruhaadag méretétől és vastagságától, valamint a mosás során kiválasztott centrifugálástól függően változhat. A ciklus végén a ruhák azonnal felvehetők, de ha nagyobb méretűek, akkor a szélük még kissé nedves lehet: további természetes szárításuk ajánlott. A ciklus végén célszerű kivenni a ruhákat a gépből. Figyelem! A gyapjú megnyúlása visszafordíthatatlan folyamat. Kizárólag megfelelő szimbólummal („szárítógépben történő szárításra alkalmas” szimbólummal) ellátott ruhákat szárítson. A program akril anyagokhoz nem használható.	1	70'
	Allergia ellen	Olyan különleges ciklus, amely szárít, és egyidejűleg elősegíti az allergiát okozó anyagok, például a poratkák, az állatszőr, a pollenek és a mosópormaradványok csökkentését.	4	Max 220'
	Gyűrődések csökkentése	Középmegle ciklus, amely mindössze 12 perc alatt simítja ki a gyűrődéseket.	2.5	12'
	Felfrissítés és kisimítás	Tökéletes ciklus a kellemetlen szagok megszüntetéséhez és a gyűrődések kisimításához.	2.5	20'

\* A szárítási ciklus tényleges ideje függ a szárítandó ruha kezdeti nedvességtartalmától, a centrifugálás sebességétől, a ruhaadag fajtájától és méretétől, a szűrők tisztaságától és a környezeti hőmérséklettől.

## 9. HIBAEELHÁRÍTÁS

### Mi lehet az oka?

#### Saját kezűleg elhárítható hibák

A szerviz hívása előtt kérjük, fussa át az alábbi ellenőrzőlistát. Díjat számítunk fel abban az esetben, ha a gépet üzemképes állapotban találjuk, illetve ha a gépet rosszul telepítették vagy helytelenül használták. Ha a javasolt ellenőrzések elvégzése után a probléma továbbra is fennáll, kérjük, hívja a szervizt, mert előfordulhat, hogy telefonon keresztül is tudnak segítséget nyújtani.

**A hátralévő idő kijelzése a ciklus során változhat. A hátralévő időt a rendszer folyamatosan ellenőrzi a ciklus folyamán, és a kijelzett idő a legjobb becslést adja a megmaradt idő alapján. A kijelzett idő a ciklus folyamán növekedhet vagy csökkenhet. Ez normális jelenség.**

#### A szárítási idő túl hosszú/a ruha nem szárad meg eléggé:

- A megfelelő szárítási időt/programot választotta?
- Túl nedves volt a ruha? Alaposan kicsavarta vagy kicentrifugálta a ruhát?
- Tisztításra szorul a szűrő?
- Túlterhelt a szárítógép?

#### A szárítógép nem működik:

- Kap áramot a szárítógép? Ellenőrizze egy másik készülékkel, pl. egy asztali lámpával.
- Megfelelően be van dugva a csatlakozódugó a hálózati aljzatba?
- Nincs áramkimaradás?
- Kiegett a biztosíték?
- Az ajtó teljesen zárva van?
- Be van kapcsolva a szárítógép a hálózati ellátásnál és a gépen egyaránt?
- Választott szárítási időt vagy programot?
- Az ajtónyitás után újra bekapcsolta a gépet?

#### A szárítógép zajos:

- Kapcsolja ki a gépet, és kérjen tanácsot a GIAS Szerviztől.

#### A jelzőlámpa ég:

- Tisztításra szorul a szűrő?

#### A jelzőlámpa ég:

- Ki kell üríteni a víztartályt?

### ÜGYFÉLSZOLGÁLAT

Ha a javasolt ellenőrzések után is problémák vannak a szárítógéppel, kérjük, hívja tanácsért a szervizt.

Előfordulhat, hogy telefonon keresztül is tudnak segíteni, vagy a garanciális feltételek keretében időpontot egyeztetnek a szerelő kihívása céljából. Díjat számítunk fel azonban, ha az alábbiak bármelyike érvényes az Ön készülékére:

- a készüléket üzemképes állapotban találjuk;
- a készüléket nem a telepítési utasításokkal összhangban telepítették;
- a készüléket helytelenül használták.

### Pótalkatrészek

Mindig használjon eredeti alkatrészeket, amelyek közvetlenül a szerviztől szerezhetők be.

### Szerviz

Szerviz és javítás céljából hívja a helyi szerviz szerelőjét.

**A gyártó minden felelősséget elhárít az ebben a füzetben esetleg előforduló nyomdahibákkal kapcsolatban. A gyártó –a lényeges jellemzők megváltoztatása nélkül –fenntartja a termékek szükség szerinti módosításának jogát.**



## Cuprins

Vă rugăm să citiți cu atenție aceste instrucțiuni și să utilizați aparatul în conformitate cu acestea. În manual sunt oferite informații importante pentru instalarea, utilizarea în siguranță și întreținerea aparatului, dar și unele recomandări pentru obținerea unor rezultate cât mai bune la uscarea rufelor.

Vă rugăm să păstrați acest manual de utilizare pentru referințe ulterioare.

Vă rugăm să verificați dacă aparatul a fost livrat împreună cu următoarele documente:

- Manual de utilizare
- Certificat de garanție
- Eticheta energetică

Prin aplicarea simbolului  pe produs, declarăm conformitatea cu toate reglementările europene cu privire la siguranță, sănătate și protecția mediului care sunt în vigoare pentru acest tip de produs.

 Verificați să nu prezinte deteriorări datorate transportului. În cazul în care există astfel de deteriorări, luați legătura cu centrul de service. Nerespectarea instrucțiunii de mai sus poate compromite funcționarea în siguranță a aparatului. Intervențiile centrului de service pentru probleme datorate nerespectării instrucțiunilor de instalare și utilizare vor fi efectuate contra cost.

1. MĂSURI DE SIGURANȚĂ
2. FURTUNUL DE EVACUARE :  
INSTRUCȚIUNI DE INSTALARE
3. PREGĂTIREA ÎNCĂRCĂTURII
4. CURĂȚARE ȘI ÎNTREȚINERE
5. RECIPIENTUL PENTRU ApĂ
6. UȘA ȘI FILTRUL
7. CONTROALE ȘI INDICATOARE
8. SELECTAREA PROGRAMULUI ȘI  
SETAREA FUNCȚIILOR
9. PROBLEME ÎN FUNCȚIONARE

## 1. MĂSURI DE SIGURANȚĂ

• Acest aparat poate fi utilizat de către copii cu vârsta mai mare de 8 ani și de către persoane cu deficiențe fizice, senzoriale sau mentale numai dacă au fost instruiți asupra modului de utilizare și dacă se află sub stricta supraveghere a unui adult responsabil pentru siguranța acestora. Nu permiteți copiilor mici să se joace cu aparatul. Curățarea și întreținerea aparatului nu trebuie efectuată de către copii. Nu permiteți copiilor mai mici de 3 ani să se joace cu aparatul.

• **AVERTIZARE:** Utilizarea incorectă a uscătorului reprezintă pericol de incendiu!

• Acest aparat este destinat pentru uz casnic și utilizări în medii similare, cum ar fi:

- Bucătării de serviciu din magazine, birouri și alte medii de lucru;
- Ferme;
- De către clienții din hoteluri, moteluri și alte medii de tip rezidențial;
- Locații tip „bed and breakfast”

Nu este permisă utilizarea acestui aparat în alte tipuri de medii decât cele menționate mai sus. De asemenea, nu este permisă utilizarea aparatului în scopuri comerciale.

Utilizarea aparatului în alte scopuri decât cele menționate anterior duce la pierderea garanției. Orice deteriorare sau defecțiune a aparatului cauzată de utilizarea neconformă cu **recomandările** producătorului sau de alte utilizări decât uz casnic (chiar dacă aparatul este amplasat într-o locuință particulară) nu va fi acoperită de garanție.

• Acest aparat trebuie utilizat numai în scopul descris în acest manual. Asigurați-vă că instrucțiunile de instalare și de utilizare sunt pe deplin înțelese înainte de a pune aparatul în funcțiune.

• Nu atingeți aparatul dacă aveți mâinile sau picioarele ude.

• Nu vă sprijiniți de ușa uscătorului atunci când puneți rufele înăuntru și nu țineți de ușă când doriți să ridicați sau să deplasați aparatul.

• Nu permiteți copiilor să se joace la uscător sau cu butoanele de pe panoul de control

- **AVERTIZARE** Nu utilizați aparatul dacă filtrul pentru scame nu este instalat sau dacă este deteriorat; scamele pot lua foc.
  - **AVERTIZARE** Dacă apare simbolul pentru suprafețe fierbinți  , înseamnă că temperatura din interiorul uscătorului poate ajunge în timpul funcționării la peste 60C.
  - Scoateți ștecherul cablului de alimentare din priză dacă nu mai utilizați aparatul sau înainte de a efectua operațiuni de curățare sau întreținere.
  - Opriti funcționarea aparatului dacă apar probleme în funcționare.
  - Nu lăsați să se acumuleze puf și scame pe podea, în jurul aparatului.
  - Partea finală a programului de uscare are loc fără a se produce căldură (faza de răcire) pentru a se asigura faptul că rufele rămân la o temperatură la care nu se pot deteriora.
  - Nu uscați în uscător rufe care au fost tratate cu produse chimice industriale pentru curățare.
  - **AVERTIZARE:** Nu opriti uscătorul înainte de finalizarea programului. După finalizarea programului scoateți imediat rufele și întindeți-le, pentru a permite disiparea căldurii.
  - Greutatea maximă de rufe care poate fi uscată: vezi eticheta energetică.
- Nu utilizați adaptoare, conectori multipli și/sau cabluri de prelungire.
  - Nu așezați uscătorul în fața unor draperii și verificați ca în spatele aparatului să nu cadă sau să se strângă alte obiecte.
  - Acest aparat nu trebuie instalat în spatele unei uși care se poate bloca, a unei uși culisante sau în dreptul unei uși cu balamale.

## The Laundry

- Nu introduceți în uscător rufe care nu au fost spălate în prealabil.
- **AVERTIZARE** Nu puneți la uscat materiale care au fost tratate chimic.
- **AVERTIZARE** Este posibil ca materialele care conțin sau au aplicații de cauciuc, în anumite situații, mai ales prin încălzire, să ia foc în mod spontan. **NU** uscați în uscător articole din cauciuc (sau latex) cum ar fi: căști pentru duș, articole impermeabile, articole cu dublură cauciucată, haine sau perne cu aplicații din cauciuc.
- Verificați informațiile de pe etichetele articolelor de îmbrăcăminte înainte de a le usca.
- Rufe trebuie să fie bine centrifugate sau stoarse înainte de a le introduce în uscător. Nu introduceți în uscător rufe din care se scurge apă.
- Nu lăsați în buzunarele hainelor chibrituri sau brichete și **NU** utilizați lichide inflamabile în apropierea uscătorului.
- **NU** introduceți în uscător draperii sau alte articole care conțin fibră de sticlă. Pot apărea iritații ale pielii în cazul în care articolele de îmbrăcăminte au fost uscate în uscătorul contaminat deja cu particule de fibră de sticlă.

- Articolele care au intrat în contact cu substanțe cum ar fi: ulei comestibil, acetonă, alcool, petrol, kerosen, substanțe de îndepărtare a petelor, ceară sau substanțe pentru îndepărtarea cerii, trebuie spălate în apă fierbinte, cu o cantitate mai mare de detergent înainte de a fi uscate în uscător.
- Balsamul de rufe sau alte produse similare pot fi folosite numai în conformitate cu instrucțiunile producătorilor.

## Ventilare

- Încăperea în care este amplasat uscătorul trebuie să aibă o ventilare corespunzătoare, pentru a preveni acumularea de gaze de la aparate care funcționează cu alte tipuri de combustibil, inclusiv foc deschis.
- Aparatul trebuie instalat cu partea din spate către un perete vertical.
- Lăsați un spațiu de cel puțin 12 mm între uscător și obiectele din jur. Zonele pentru admisia și evacuarea aerului trebuie să nu fie blocate. Pentru a se asigura o ventilație adecvată, spațiul dintre partea de jos a mașinii și podea nu trebuie să fie blocat.

- Verificați periodic ca fantele care permit admisia aerului în uscător să nu fie blocate.
- După utilizarea uscătorului, verificați filtrul pentru scame și curățați-l dacă este necesar.
- Nu lăsați să cadă obiecte în partea din spate a uscătorului, deoarece acestea pot bloca fantele de admisie sau de evacuare a aerului.
- NU instalați uscătorul cu spatele la o draperie sau perdea.
- În cazul în care uscătorul va fi instalat deasupra unei mașini de spălat rufe, se va utiliza un kit special, în funcție de dimensiunile aparatelor:

- Kit instalare Mod 35100019: pentru mașini de spălat cu adâncimea de minimum 49 cm

- Kit instalare Mod 35900120: pentru mașini de spălat cu adâncimea de minimum 51 cm

. Vă recomandăm să utilizați unul din kit-urile menționate mai sus, care pot fi achiziționate de la centrele de service autorizate. Instrucțiunile pentru instalare și pentru fixarea accesoriilor sunt furnizate împreună cu kit-ul special.

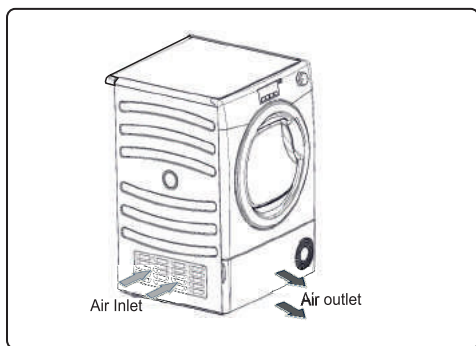

**ATENȚIE:** aparatul nu trebuie alimentat printr-un dispozitiv de comutare extern, cum ar fi un cronometru, sau conectat la un circuit care este pornit și oprit în mod regulat de către un utilizator.

⚠ Nu instalați acest aparat în încăperi cu temperatura scăzută sau în încăperi în care există pericolul să înghețe. La temperaturi apropiate de punctul de îngheț, este posibil ca aparatul să nu funcționeze corect: există pericol de deteriorare a aparatului dacă apa este lăsată să înghețe în circuitul hidraulic (supape, furtunuri, pompe). Pentru o funcționare corespunzătoare a aparatului, temperatura trebuie să fie cuprinsă între 5-35 °C. Dorim să vă atragem atenția că funcționarea aparatului la temperaturi mai scăzute (între +2°C +5°C) poate duce la apariția condensului și pe podea se vor observa picături de apă.

## Protejarea Mediului

•Toate materialele utilizate la ambalarea acestui produs sunt reciclabile. De aceea, vă rugăm să eliminați aceste deșeuri în mod corect, protejând mediul înconjurător. Pentru mai multe detalii privind centrele de colectare, luați legătura cu autoritățile locale.

•Pentru siguranță, atunci când scoateți din uz uscătorul vechi de rufe, mai întâi deconectați cablul de alimentare de la priză, apoi tăiați cablul și aruncați-l. Pentru a preveni situații accidentale cum ar fi cea în care copiii rămân blocați în uscător, distrugeți balamalele ușii sau sistemul de închidere.

## Directiva europeană 2012/19/EU

Acest aparat este marcat în conformitate cu directiva europeană 2012/19/EU privind eliminarea deșeurilor de echipamente electrice și electronice (DEEE).



DEEE conțin atât substanțe poluante (care pot avea consecințe negative asupra mediului) cât și componente de bază (care pot fi reutilizate). Este foarte important ca DEEE să fie reciclate corespunzător, pentru a îndepărta și recicla corespunzător substanțele poluante și pentru a recupera și recicla toate materialele. Persoanele fizice pot juca un rol important prin reciclarea corectă a DEEE. Eliminarea trebuie să se facă în conformitate cu reglementările locale de mediu pentru eliminarea deșeurilor.

-DEEE nu trebuie tratate ca și deșeuri menajere.

-DEEE trebuie predate la centrele specializate de colectare.

În majoritatea țărilor, în momentul achiziționării unui produs nou, cel vechi poate fi returnat vânzătorului care are obligația de a îl colecta gratis în baza unui schimb de unu la unu, cu condiția ca echipamentul să fie de tip similar și să aibă aceleași funcții ca cel achiziționat.

## Service

•Pentru a se asigura o funcționare eficientă și sigură a acestui produs, orice operațiune de verificare sau reparare trebuie efectuată numai de către personal calificat de la centrele de service autorizate.

## Sursa de alimentare

Uscătorul trebuie conectat la o sursă de alimentare monofazică, de 220-240V, 50 Hz. Verificați ca circuitul să fie prevăzut cu o siguranță de cel puțin 10A.

**Electricitatea este foarte periculoasă.**

**Acest aparat trebuie conectat la o priză prevăzută cu împământare.**

**Priza și ștecherul trebuie să fie de același tip. Nu utilizați adaptoare și/sau cabluri de prelungire.**

**Priza trebuie să fie ușor accesibilă după instalarea și punerea în funcțiune a aparatului.**

⚠ În cazul în care solicitați o intervenție de service pentru o problemă care este cauzată de instalarea incorectă a aparatului, această intervenție va fi realizată contra cost.

⚠ În cazul în care cablul de alimentare este deteriorat, acesta trebuie înlocuit numai de către o persoană de la un centru de service autorizat.

⚠ Nu introduceți ștecherul cablului de alimentare al aparatului în priză decât după ce finalizați instalarea aparatului. Pentru siguranța dumneavoastră, uscătorul trebuie instalat corect. Dacă aveți neclarități cu privire la instalare, luați legătura cu un centru de service autorizat.

## Așezarea la nivel

După amplasarea aparatului, reglați înălțimea picioarelor acestuia, pentru ca uscătorul să fie așezat la nivel.

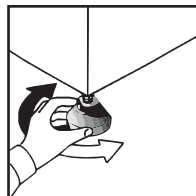

## 2. FURTUNUL DE EVACUARE: INSTRUCȚIUNI DE INSTALARE

Pentru a evita golirea recipientului pentru apă după fiecare program de uscare, apa poate fi evacuată direct într-o țeavă de scurgere a apei menajere (la fel ca și în cazul chiuvetei). Este interzisă conectarea la o conductă pentru scurgerea apei de suprafață. Țeava de scurgere trebuie să se afle în apropierea uscătorului.

Setul livrat cu aparatul se compune din: 1 furtun și 1 robinet.

**⚠ AVERTIZARE!** Opriți funcționarea uscătorului și scoateți ștecherul cablului de alimentare din priză înainte de a efectua această operațiune.

### A tömlő felszerelése:

1. Înclinați aparatul către partea din spate.



2. Furtunul pentru evacuarea apei este situat în partea dreaptă a aparatului (vezi imaginea). Furtunul de culoare gri se

conectează la puntea de pe partea stângă a aparatului. Cu ajutorul unui patent, scoateți clema de prindere de pe punte.

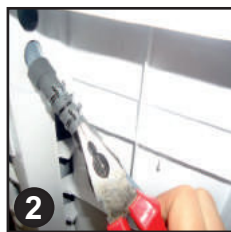

3. Scoateți furtunul din conexiunea punții.

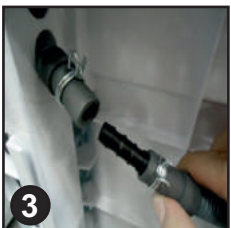

4. Fixați furtunul de culoare neagră din kit (cu ajutorul conectorului și a clemelor furnizate) la furtunul scos din conexiunea punții.

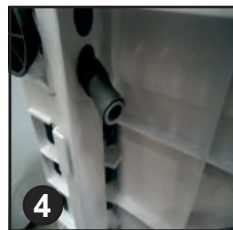

5. Conectați noul furtun de evacuare la conducta de evacuare.



6. În momentul în care aparatul este așezat pe poziție, picioarele trebuie reglate pentru a vă asigura că noul furtun nu este îndoit în momentul în care uscătorul va fi împins la loc în poziția finală.



Conectați ștecherul cablului de alimentare al aparatului la o priză.

**⚠ OBSERVAȚIE:** Kit-ul pentru apa rezultată în urma condensului este adecvat numai pentru modelele cu rezervor de apă pe ușă.

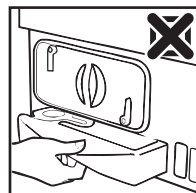
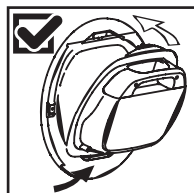



### 3. PREGĂTIREA ÎNCĂRCĂTURII

Înainte de a folosi uscătorul pentru prima dată:

- Citiți cu atenție acest manual.
- Scoateți toate materialele din cuvă.
- Ștergeți interiorul cuvei și ușa uscătorului cu o lavetă umedă pentru a îndepărta eventualele urme de praf.

#### Pregătirea rufelor

Verificați pe etichetele de întreținere că rufele care urmează a fi uscate se pretează pentru uscare în uscător.

Cordoanele trebuie legate, nasturii încheiați și buzunarele golite. Întoarceți rufele pe dos. Rufele nu trebuie înghesuite, pentru a li se permite mișcarea liberă în cuvă.

#### Nu se usucă în uscător:

Articole din lână, mătase, ciorapi din nylon, broderii delicate, materiale cu aplicații metalice, haine cu accesorii din PVC sau piele.

**⚠ IMPORTANT:** Nu uscați articole care au fost tratate cu substanțe chimice de curățare sau realizate din cauciuc (pericol de incendiu sau explozie).

În ultimele 15 minute ale programului, rufele sunt uscate cu aer rece.

#### Reducerea consumului de energie

Uscați în uscător numai rufe care au fost bine stoarse sau centrifugate. Astfel, durata programului de uscare este mai scurtă și consumul de energie va fi mai redus.

#### ÎNTOTDEAUNA

- Înainte de fiecare program de uscare, verificați ca filtrul să fie curat.

#### NICIODATĂ

- Nu introduceți în uscător rufe din care se scurge apa, deoarece există pericolul deteriorării aparatului.

#### Sortarea rufelor

- **În funcție de simbolurile de întreținere**

Aceste simboluri se regăsesc pe etichetele aplicate în interiorul rufelor:

 Adecvat pentru uscător

 Uscare la temperatură ridicată

 Uscare numai la temperatură scăzută

 Nu se usucă în uscător

Dacă produsul nu are etichetă de întreținere, se consideră că articolul respectiv nu este adecvat pentru uscare în uscător.

- **În funcție de greutate și grosime**

De fiecare dată când încărcătura este mai mare decât capacitatea uscătorului, separați rufele în funcție de grosimea acestora (ex. separați prosoapele de lenjeria intimă).

- **În funcție de tipul de țesătură**

**Bumbac/in:** Prosoape, lenjerie de pat, fețe de masă.

**Sintetic:** Bluze, cămăși, tricouri din poliester sau poliamidă, precum și țesături în amestec bumbac/sintetic.

**⚠** Nu supraîncărcați cuva. Este posibil ca articolele voluminoase, atunci când sunt umede, să depășească greutatea maximă admisă (de exemplu: saci de dormit, pilote).

### 4. CURĂȚARE ȘI ÎNTREȚINERE

#### Curățarea uscătorului

- Curățați filtrul și goliți recipientul pentru apă după fiecare program de uscare.
- Curățați în mod regulat condensatorul.
- După fiecare ciclu de utilizare, ștergeți interiorul cuvei și lăsați ușa deschisă pentru o perioadă de timp pentru a permite circulația aerului în interior.
- Ștergeți partea exterioară a uscătorului și ușa cu o cârpă moale.
- NU utilizați produse abrazive sau agenți de curățare.
- Pentru a preveni lipirea garniturii uși sau acumularea de scame, curățați interiorul uși și garnitura cu o cârpă umedă după fiecare program de uscare.

**⚠ AVERTIZARE!** Cuva, ușa și rufele pot fi fierbinți.

**⚠ IMPORTANT** Opriti întotdeauna uscătorul și scoateți ștecherul din priză înainte de curățare.

**⚠** Pentru datele electrice, vezi eticheta de pe partea frontală a carcasi uscătorului (cu ușa deschisă).

## 5. RECIPIENTUL PENTRU APĂ

Apa rezultată după uscarea rufelor se strânge într-un recipient aflat în interiorul uşii uscătorului. Atunci când

recipientul este plin, indicatorul  de pe panoul de control se va aprinde și recipientul trebuie golit. Totuși, vă recomandăm ca recipientul să fie golit după fiecare program de uscare.

**OBSERVAȚIE:** La un uscător nou se va colecta o cantitate mică de apă în timpul primelor programe de uscare, deoarece rezervorul intern se umple primul.

### Pentru a scoate recipientul pentru apă din sertarul de pe ușă

1. Scoateți recipientul cu apă ținând mânerul cu ambele mâini (A).  
**Atunci când este plin, recipientul cântărește aproximativ 6 kg.**

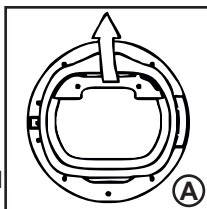

2. Aplecați recipientul pentru a îl goli (B).

După ce a fost golit, puneți recipientul la loc, așa cum se observă în imagine; (C) mai întâi introduceți baza recipientului (1), apoi împingeți ușor partea de sus a acestuia (2).

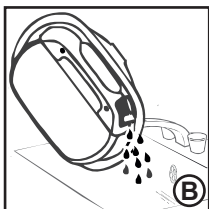

3. Apăsăți butonul  pentru a reporni programul.

**OBSERVAȚIE:** Dacă aveți o evacuare pentru apă în apropierea uscătorului, puteți utiliza dispozitivul de evacuare pentru a permite scurgerea continuă a apei strânse în uscător. Acest lucru înseamnă că nu mai trebuie să goliți recipientul

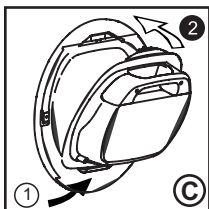

### Pentru a scoate recipientul din sertarul de la bază

1. Trageți ușor partea inferioară a plăcuței de despicare astfel încât aceasta să se desprindă de uscător, secțiunea superioară poate fi apoi dezamblată, permițând scoaterea completă a plăcuței (A)

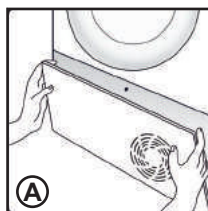

2. Trageți cu fermitate mânerul și glisați recipientul de apă din uscător. (B)

Susțineți recipientul cu ambele mâini. (C) Când este plin, recipientul de apă va cântări aproximativ 4 kg.

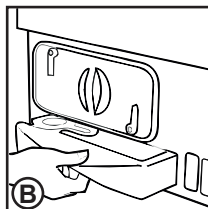

3. Deschideți capacul situat în partea superioară a recipientului și goliți-l. (D)

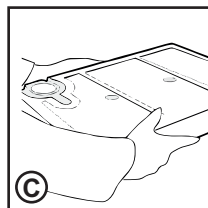

4. Remontați capacul și glisați recipientul cu apă înapoi în poziție. (D) Puneți-vă pe loc.

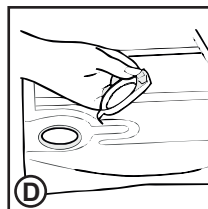

5. Repoziționați placa de prindere prin angajarea balamalelor din partea superioară și prin zădărniciile inferioare în poziție.

## 6. UȘA ȘI FILTRUL

Trageți de mâner pentru a deschide ușa.  
Pentru a reporni uscătorul, închideți ușa și apăsați butonul ▶

**⚠ AVERTIZARE!** Atunci când uscătorul este pornit, cuva și ușa pot fi FOARTE FIERBINȚI.

### Filtrul

**IMPORTANT:** Pentru a menține eficiența uscătorului, verificați înaintea fiecărui program de uscaredacăfiltrulpentruscameestecurat

1. Trageți în sus de filtru.

2. Deschideți filtrul așa cum este indicat.

3. Îndepărtați scamele cu grijă folosind o perie moale sau c u degetele.

4. Strângeți filtrul și fixați-l la loc pe poziția sa.

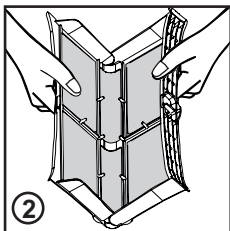
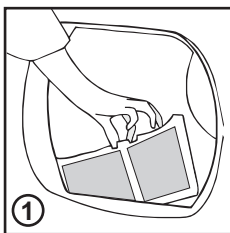

### Indicator protecție filtru

🌐 Se aprinde atunci când filtrul trebuie curățat. Dacă rufele nu se uscă, verificați dacă filtrul este înfundat.

Ha nem szárad a ruha, ellenőrizze, hogy nem tömődött-e el a szűrő.

**⚠ După ce curățați filtrul sub jet de apă, lăsați-l să se usuce.**

**⚠ AVERTIZARE!** Dacă deschideți ușa la jumătatea programului, înainte de faza de răcire, este posibil ca mânerul să fie fierbinte. Manevrați cu grijă recipientul dacă încercați să goliți recipientul în timpul derulării programului.

## De Condensator Verwijderen

1. Verwijder de schopplaat.

2. Draai de twee sluihendels tegen de klok in en haal de condensator uit de machine.

3. Haal de condens-unit uit de machine.

4. Haal voorzichtig alle stof of pluizen met een doek weg, was de unit daarna door hem onder een stromende kraan te houden en hem zo te draaien dat er water tussen de platen stroomt, waardoor alle stof of pluizen verwijderd worden.

5. Controleer de positie van de gasklep na reiniging. Positioneer de gasklep goed in de groef.

6. Plaats de condensator opnieuw. Zorg ervoor dat u hem in de juiste richting plaatst (volgens de pijl) en druk hem stevig aan. Draai de twee hendels weer met de klok mee aan. Zorg ervoor dat de condensunit stevig is bevestigd aan de onderkant.

7. Breng de schopplaat weer op haar plaats.

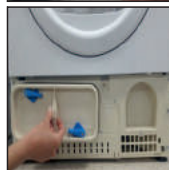

## 7. CONTROALE ȘI INDICATOARE

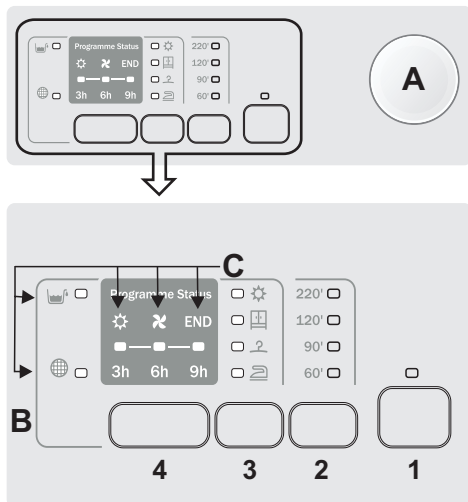

### A – Selector programe

Butonul poate fi rotit în ambele direcții pentru selectarea programului dorit de uscare. Pentru a anula selecția sau pentru a opri uscătorul, rotiți butonul în poziția OFF (oprit).

### B – Butoane

#### 1. Buton Start/Pauză

Apăsăți butonul pentru a începe programul dorit și/sau pentru a îl opri temporar.

#### 2. Buton selectare durată

Este posibil ca în primele 3 minute după începerea programului să îi modificați durata stabilită automat în durata de timp dorită. După efectuarea acestei selecții, pentru a reseta uscătorul la funcționare cu durată de timp stabilită automat, va trebui să opriți uscătorul. În cazul în care această opțiune este incompatibilă cu programul, toate indicatoarele luminoase vor clipi rapid de 3 ori

#### 3. Buton selectare grad uscare

Puteți să selectați gradul de uscare dorit, la 5 minute după începerea programului:

**☀** - **Gata pentru călcare:** Rufele rămân puțin umede pentru a facilita călcare.

**☀** - **Uscate pentru a fi puse pe umerăș:** Rufele pot fi așezate pe umerăș.

**☀** - **Uscate pentru a fi așezate în dulap:** Rufele pot fi așezate direct în dulap.

**☀** - **Foarte uscate:** Pentru uscarea completă a rufelor, ideal pentru încărcările complete.

Acest aparat este prevăzut cu funcția **Drying Manager**. La programele automate, fiecare nivel de uscare intermediară, înainte de a se ajunge la cel selectat, este indicat de clipirea indicatorului luminos corespunzător gradului de uscare atins. În caz de incompatibilitate, toate indicatoarele luminoase vor clipi rapid de 3 ori.

### 4. Buton Start întârziat

Pentru a întârzia începerea programului cu 3h, 6h sau 9h. Dacă deschideți hubloul când este setată opțiunea start întârziat, după ce închideți hubloul va trebui să apăsați din nou butonul pentru a continua numărătoarea inversă.

### C-Indicatoare luminoase

**Recipient apă** – Se aprinde când trebuie să goliți recipientul de colectare a apei rezultată din condens.

**Curățare filtru** – Se aprinde când este necesară curățarea filtrului (filtrul de pe ușă și filtrul inferior).

Aceste indicatoare de control se aprind pentru a indica faza de uscare:

- **DRY** / Se aprinde în timpul programului de uscare.

- : Se aprinde când programul este în faza de răcire.

- **END:** Se aprinde la finalul programului.



APPAREL CARE

Programul de uscare rufe din lână a fost aprobat de The Woolmark Company pentru articolele care pot fi spălate în mașina de spălat rufe, cu condiția ca articolele respective să fie

spălate și uscate în conformitate cu instrucțiunile de pe etichetă și cu instrucțiunile producătorului mașinii de uscat. M 1524.

Greutatea maximă recomandată pentru uscare

Bumbac	Max. capacitatea declarată
Sintetice sau Delicate	<b>Max. 4 kg</b>

### Ghid pentru uscare

Programul standard BUMBAC (  ) este cel mai eficient din punct de vedere energetic și cel mai adecvat pentru uscarea rufelor normale din bumbac.

Valorile din tabelul de la ultima pagină indică duratele de timp aproximative și consumul de energie pentru principalele programe de uscare.





Consum în modul oprit	0,40 W
Consum în modul poprit	0,75 W

### Specificații tehnice

Capacitate cuvă	115
Încărcare maximă	Vezi eticheta energetică
Înălțime	85 cm
Lățime	60 cm
Adâncime	60 cm
Clasa energetică	Vezi eticheta energetică

### Informații pentru laboratoarele de testare

#### Program utilizat EN 61121

- USCARE BUMBAC  BUMBAC SAU  
- USCARE BUMBAC PENTRU CĂLCARE 
- BUMBAC SAU ALBE
- ÎNTREȚINERE UȘOARĂ TEXTILE
- DELICATE SAU SINTETICE

 Durata reală a programului de uscare depinde de nivelul de umiditate inițial al rufelor, rezultat în urma centrifugării, de tipul și de cantitatea de rufe, de gradul de curățenie al filtrelor și de temperatura ambientală.

### UTILIZARE

1. Deschideți ușa și introduceți rufe în cuvă. Asigurați-vă că rufe nu împiedică închiderea ușii.

2. Închideți ușor ușa până se aude un click.

3. Rotiți butonul pentru a selecta programul de uscare dorit (vezi ghidul programelor).

4. Apăsăți butonul  . Uscătorul va porni automat iar indicatorul de deasupra butonului se va aprinde.

5. Dacă deschideți ușa în timpul programului pentru a verifica rufe, după închiderea ușii trebuie să apăsați butonul 

pentru a reporni programul de uscare.

6. Atunci când programul este aproape finalizat, uscătorul va intra în modul de răcire, rufe vor fi rotite în aer rece pentru a se răci.

7. După terminarea programului de uscare, cuva se va roti intermitent pentru a reduce șifonarea. Acest lucru se întâmplă până când uscătorul este oprit sau ușa este deschisă.

8. La finalul programului, indicatorul END se aprinde.

 A megfelelő szárítás érdekében ne nyissa ki az ajtót az automatikus programok közben.

 Curățați filtrele înainte de a derula un program.

RO

## 8. SELECTAREA PROGRAMULUI ȘI SETAREA FUNCȚIILOR

PROGRAM		DESCRIERE PROGRAM	CAPACITATE (kg)	DURATĂ USCARE (min)
	Bumbac	Program Eco normativ pentru uscare (uscare pentru agățare pe umeras). Cel mai eficient program din punct de vedere al consumului energetic. Adecvat pentru bumbac și lenjerii.	<b>Plin</b>	*
	Albe	Programul adecvat pentru uscarea rufelor din bumbac și a celor de timp flaușat.	<b>Plin</b>	*
	Țesături sintetice	Pentru uscarea țesăturilor sintetice care au nevoie de un tratament delicat.	<b>4</b>	*
	Încărcături mici	Program dedicat pentru uscarea unor cantități mici de rufe, fără a exista riscul unei uscări excesive.	<b>2</b>	*
	Mixte & Uscare	Cu ajutorul acestui program, puteți usca la un loc articole din bumbac și din materiale sintetice.	<b>4</b>	*
	Jeans	Program dedicat pentru uscarea uniformă a articolelor din jeans sau denim. Se recomandă întoarcerea articolelor pe dos înainte de a le usca.	<b>4</b>	*
	Rapid 45'	Program perfect pentru uscarea rapida a maximum 1 kg de rufe. Se recomandă centrifugare la viteză maximă înainte de uscare.	<b>1</b>	*
	Pături	Program perfect pentru uscarea uniformă a păturilor și pilotelor, revitalizând prospețimea umpluturii din pene.	<b>4</b>	*
	Culori închise Colorate	Un program delicat și special pentru uscarea rufelor de culori închise sau a celor din țesături sintetice.	<b>4</b>	*
	Cămăși	Acest program a fost special conceput pentru uscarea cămășilor și pentru a reduce șifonarea cauzată de mișcarea cuvei. Se recomandă scoaterea rufelor imediat după finalizarea programului de uscare.	<b>2.5</b>	*
	Țesături delicate	Pentru uscarea țesăturilor delicate care au nevoie de un tratament delicat.	<b>4</b>	*
	Lână	Rufe din lână: programul poate utilizat pentru uscarea a maximum 1 kg de rufe (circa 3 pulovere). Se recomandă întoarcerea pe dos a rufelor înainte de uscare. Durata programului poate varia în funcție de dimensiunile și grosimea rufelor, precum și în funcție de tipul de centrifugare ales în timpul programului de spălare. La finalul programului, rufele sunt gata de purtare, dacă sunt mai grele este posibil ca marginile să fie ude puțin. În acest caz se recomandă uscarea în mod natural. Atenție: procesul de scămășare al rufelor este ireversibil; vă rugăm să uscați numai rufe care au simbolul specific pentru uscare în uscător; acest program nu este indicat pentru țesăturile cu fibră acrilică.	<b>1</b>	<b>70'</b>
	Antialergic	Program special pentru uscarea rufelor și eliminarea alergenilor, părului de la animale, polenului și a reziduurilor de detergent pudră.	<b>4</b>	<b>Max 220'</b>
	Reducere Șifonare	Acest program de încălzire durează numai 12 minute și are rolul de a reduce cutele și șifonarea.	<b>2.5</b>	<b>12'</b>
	Reîmprospătare	Program perfect pentru îndepărtarea mirosurilor neplăcute din rufe și pentru reducerea șifonării.	<b>2.5</b>	<b>20'</b>

\* Durata reală a programului de uscare depinde de nivelul de umiditate inițial al rufelor, rezultat în urma centrifugării, de tipul și de cantitatea de rufe, de gradul de curățenie al filtrelor și de temperatura ambientală

## 9. PROBLEME ÎN FUNCȚIONARE

### Cauze posibile...

#### Defecțiuni ce pot fi remediate de către dumneavoastră

Înainte de a apela la un centru de service autorizat, verificați următoarele informații. Verificarea uscătorului se va realiza contra cost în cazul în care se descoperă că acesta a fost utilizat sau instalat necorespunzător.

Dacă problemele persistă, apelați la un centru de service autorizat.

**Afișarea timpului se poate schimba în timpul derulării programului de uscare. Acest timp este verificat în mod continuu și este ajustat pentru a fi cât mai exact. Timpul afișat poate crește sau descrește în timpul programului și asta este un lucru normal.**

**Timpul de uscare este prea lung/hainele nu sunt uscate suficient...**

- Ați selectat timpul de uscare/programul corespunzător?
- Hainele erau prea ude? Rufele au fost stoarse sau centrifugate prea tare?
- Filtrul trebuie curățat?
- Uscătorul este supraîncărcat?

**Uscătorul nu funcționează...**

- Este uscătorul alimentat de la o sursă de electricitate ce funcționează corespunzător? Verificați cu ajutorul unui alt echipament, de exemplu cu ajutorul unei lămpi.
- Techerul este conectat corespunzător la priză?
- Există o pană de curent?
- Siguranțele s-au ars?
- Ușa este închisă complet?
- Uscătorul este pornit?
- Timpul de uscare sau programul au fost selectate?
- Uscătorul a fost repus în funcțiune după deschiderea ușii?

**Uscătorul este zgometos...**

**• Oprțiți uscătorul și contactați un centru de service autorizat.**

Indicatorul  este aprins...

- Filtrul trebuie curățat?

Indicatorul  este aprins...

- Receptorul pentru apă trebuie golit?

### SERVICE

Dacă aveți probleme cu uscătorul, după efectuarea verificărilor recomandate, apelați la ajutorul unui centru de service autorizat.

Veți primi asistență prin telefon sau se va putea stabili o întâlnire. Verificările vor fi efectuate contra cost în cazul în care:

- A máquina está em bom estado de funcionamento.
- Não foi instalada de acordo com as instruções de instalação.
- Foi utilizada incorrectamente.

### Piese de schimb

Utilizați întotdeauna piese de schimb originale, disponibile în centrele de service autorizate.

### Service

Pentru service și reparații, apelați la ajutorul unui centru de service autorizat.

Producătorul nu se face responsabil pentru greșelile de tipar apărute în acest manual. Producătorul își rezervă dreptul de a aduce modificări produselor fără însă a le schimba caracteristicile esențiale de funcționare.







Energy



Capacity



Time



	Capacity (kg)		6	7	8	9	10
	Class		B	B	B	B	B
☼ Whites	Energy	kWh	4,44	5,04	5,64	6,24	6,80
	Time	Min.	162	183	204	225	230
☐ Whites	Energy	kWh	4,18	4,75	5,31	5,88	6,44
	Time	Min.	141	159	177	199	210
◻ Cotton	Energy	kWh	3,70	4,20	4,70	5,20	5,70
	Time	Min.	120	135	150	168	180
◻ Cotton ½	Energy	kWh	2,05	2,31	2,56	2,80	3,00
	Time	Min.	74	80	87	96	100
☼ Whites	Energy	kWh	2,96	3,36	3,76	4,16	4,56
	Time	Min.	99	111	123	137	147