

Rohnson®

Návod k použití
HORKOVZDUŠNÁ FRITÉZA
R-2820



Před použitím tohoto spotřebiče se prosím seznámte s návodem k jeho obsluze. Spotřebič používejte pouze tak, jak je popsáno v tomto návodu k použití. Návod uschovejte pro případ další potřeby.

DŮLEŽITÉ BEZPEČNOSTNÍ POKYNY**ČTĚTE POZORNĚ A USCHOVEJTE PRO BUDOUCÍ POUŽITÍ**

- Pokud dojde k poškození spotřebiče nedodržováním pokynů v této příručce, záruka se stává neplatnou. Výrobce/dovozce nenese žádnou odpovědnost za škody způsobené nedodržováním pokynů psaných v manuálu. Nedbalé používání spotřebiče není v souladu s podmínkami tohoto návodu.
- Před připojením spotřebiče k síťové zásuvce se ujistěte, že se napětí uvedené na typovém štítku spotřebiče shoduje s elektrickým napětím zásuvky.
- Spotřebič připojujte pouze k řádně uzemněné zásuvce.

UPOZORNĚNÍ

- Tento spotřebič mohou používat děti ve věku 8 let a starší a osoby se sníženými fyzickými, smyslovými či mentálními schopnostmi nebo s nedostatkem zkušeností a znalostí, pokud jsou pod dozorem nebo byly poučeny o používání spotřebiče bezpečným způsobem a rozumí případným nebezpečím. Čištění a údržbu prováděnou uživatelem nesmějí vykonávat děti, pokud nejsou starší 8 let a pod dozorem. Spotřebič a jeho síťový kabel udržujte mimo dosah dětí mladších 8 let.
- Děti si se spotřebičem nesmějí hrát.
- Spotřebič není určen k ovládání prostřednictvím programátoru, vnějšího časového spínače nebo dálkového ovládání.
- Nepoužívejte spotřebič k jiným účelům, než pro které je určen.
- Spotřebič je určen pouze pro domácí použití.
- Spotřebič nikdy nenechávejte v provozu bez dozoru.
- Pokud spotřebič nepoužíváte, přesouváte jej nebo plánujete čištění, vždy ho vypněte a odpojte ze síťové zásuvky.
- Ujistěte se, že se napájecí kabel nedotýká horkých částí spotřebiče.
- Před zapnutím spotřebiče se ujistěte, že je správně zapojený do el. sítě (vidlice síťového kabelu je pevně ukotvena v zásuvce).
- Neodpojujte spotřebič ze síťové zásuvky tahem za síťový kabel – vzniká nebezpečí poškození síťového kabelu/síťové zásuvky.
- Spotřebič s poškozeným síťovým kabelem/vidlicí síťového kabelu je zakázáno používat. Pokud je síťový kabel poškozen, výměnu svěřte odbornému servisu.

- Nepoužívejte spotřebič, pokud nefunguje správně, byl upuštěn na zem, poškozen nebo ponořen do vody. V žádném případě neopravujte spotřebič sami. Na spotřebiči neprovádějte žádné úpravy – vzniká nebezpečí úrazu elektrickým proudem. Veškeré opravy a seřízení tohoto spotřebiče svěřte autorizovanému servisnímu středisku.
- Neponořujte spotřebič ani jeho části do vody nebo jiné tekutiny.
- Nesahejte na síťový kabel vlhkýma rukama, mohlo by dojít ke zranění el. proudem.
- Spotřebič nepoužívejte ani neskladujte ve vlhkém nebo mokřém prostředí.
- Nepokládejte spotřebič na horký povrch nebo do blízkosti ohně k zabránění jeho poškození.
- Nedotýkejte se horkého povrchu spotřebiče.
- Neumisťujte spotřebič do přítomnosti výbušných nebo hořlavých látek.
- Spotřebič musí být umístěn v bezpečné vzdálenosti (nejméně 30 cm) od hořlavých materiálů, jako jsou např. záclony, nábytek, lůžkoviny, oblečení, papír apod.
- Nezakrývejte vstup a výstup vzduchu, umožněte rovnoměrnou cirkulaci vzduchu kolem spotřebiče.
- Nepoužívejte příslušenství, které není součástí spotřebiče. Použití příslušenství, které není doporučeno výrobcem, může vést k požáru, úrazu elektrickým proudem nebo zraněním osob.
- Umístěte spotřebič na rovnou plochu nebo stůl, ať napájecí kabel nevisí přes okraj stolu nebo pultu.
- Uskladněte spotřebič v suchém prostředí.

Důležité:

- Před prvním použitím odstraňte obalové materiály.
- Poté umyjte vyjímatelnou nádobu a fritovací koš v teplé vodě. Před použitím dobře vysušte. Ujistěte se, že elektrické součásti zůstaly suché.

POPIS SPOTŘEBIČE

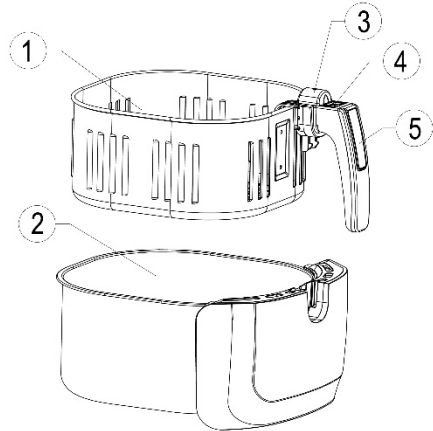
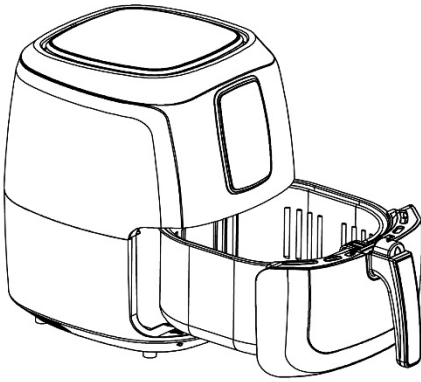

1. Fritovací koš
2. Fritovací nádoba
3. Pojistka rukojeti
4. Tlačítko pro uvolnění rukojeti
5. Rukojeť
6. Přívod vzduchu
7. Ovládací panel

8. Tlačítko pro zvýšení teploty
9. Tlačítko pro snížení teploty
10. Tlačítko ON/OFF
11. Tlačítko pro výběr režimu
12. Tlačítko pro nastavení časovače +
13. Tlačítko pro nastavení časovače -

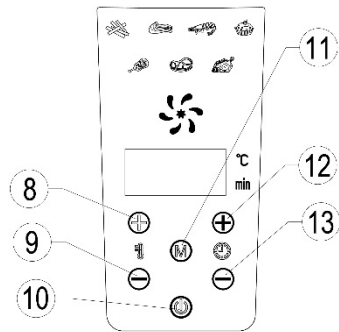
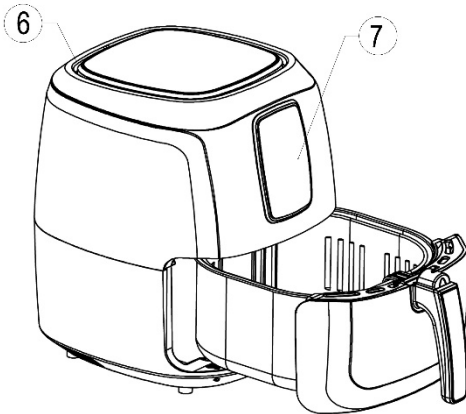

14. Výstup vzduchu
15. Napájecí kabel

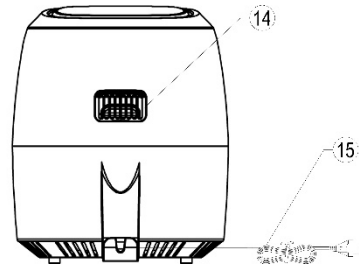

POPIS JEDNOTLIVÝCH REŽIMŮ PŘÍPRAVY POTRAVIN

1. Hranolky
2. Jehněčí kotlety
3. Krevety
4. Moučník
5. Kuřecí paličky
6. Steak
7. Ryba

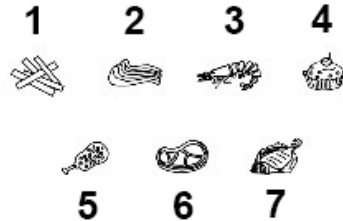

POUŽITÍ SPOTŘEBIČE

- Zapojte spotřebič do elektrické sítě.
- Stiskněte tlačítko ON/OFF.
- Nastavte požadovanou teplotu na ovládacím panelu pomocí tlačítek pro zvýšení a snížení teploty.
- Nastavte časovač na 3 minuty. Znovu stiskněte tlačítko ON/OFF pro zapnutí spotřebiče.
- Po uplynutí 3 minut je spotřebič připraven k použití. Vyjměte fritovací koš a vložte do něj požadované množství potravin.
- Následně vraťte fritovací koš zpět do spotřebiče.
- Nikdy nepoužívejte spotřebič bez fritovací nádoby.
- Pro manipulaci s fritovacím košem používejte výhradně rukojeť.
- Stiskněte tlačítko pro nastavení režimu, nebo nastavte požadovanou teplotu a čas.
- Pro uvedení spotřebiče do provozu stiskněte tlačítko ON/OFF.

- Ukončení procesu fritování bude provázeno zvukovým signálem.
- Vyměňte fritovací koš (pomocí tlačítka pro uvolnění rukojeti) a následně potraviny.

TIPY

- Pro větší křupavost doporučujeme potřít potraviny trochou oleje.
- Protřepání přísad během přípravy potravin zajistí rovnoměrný lepší výsledek. Chcete-li přísady protřepat, vytáhněte fritovací nádobu ze spotřebiče za rukojeť a potřete ji. Poté ji zasuňte zpět do spotřebiče.

ČIŠTĚNÍ A ÚDRŽBA

- Nechte fritézu po použití vychladnout, alespoň 30 minut.
- Spotřebič nesmí být ponořen do vody.
- Fritézu čistěte pravidelně z vnitřní i vnější strany.
- Vnější stranu fritézy vyčistěte vlhkým hadříkem a osušte měkkým, čistým hadříkem.
- Nikdy nepoužívejte abrazivní čisticí prostředky nebo houbičky.
- Koš s rukojetí a vyjímatelnou nádobu lze mýt i v myčce na nádobí. Před dalším použitím dobře osušte.

ŘEŠENÍ PROBLÉMŮ

Problém	Příčina	Řešení
Spotřebič nefunguje	Spotřebič není zapojen v el. síti.	Zapojte spotřebič do el. sítě.
	Nebyl nastaven režim nebo čas přípravy.	Nastavte režim nebo čas přípravy a následně stiskněte tlačítko ON/OFF.
	Spotřebič po výběru režimu nebyl zapnut tlačítkem O/OFF.	Stiskněte tlačítko ON/OFF.

Jídlo je na konci přípravy nedovařené	Příliš mnoho potravin v koši.	Vkládejte do koše přiměřené množství potravin.
	Byla nastavena nízká teplota.	Nastavte vyšší teplotu.
	Byl nastaven krátký čas přípravy.	Nastavte delší čas přípravy.
Jídlo je připravené nerovnoměrně	Některé potraviny je dobré v průběhu přípravy protřepat.	V polovině přípravy potraviny protřepete.
Jídlo není křupavé	Některé potraviny je dobré potřít slabou vrstvou oleje.	Potřete slabě před fritováním potraviny olejem.
Nelze jednoduše zasunout nádobu do spotřebiče.	Příliš mnoho potravin v koši.	Vkládejte do koše přiměřené množství potravin.
	Koš není v nádobě správně umístěn.	Umístěte správně koš do nádoby.
	Rukojeť ve špatné pozici.	Umístěte rukojeť do vodorovné pozice.
Ze spotřebiče se kouří	Fritování tučného pokrmu.	Kouř u fritování tuku je běžný a nejedná se o závadu.
	Ve spotřebiči je olej z minulého fritování.	Spotřebič čistěte po každém použití .

KNIHA RECEPTŮ**ASIJSKÉ BRAMBOROVÉ HRANOLKY**

brambory	4 ks
olej	2 lžičky
sůl	špetka
pepř	špetka
sušená cibule	1 lžička
chilli mleté	½ lžičky



Postup: brambory oloupejte a nakrájejte na hranolky. Vložte je do studené osolené vody na 20 minut. Po vyjmutí je řádně osušte v papírové utěrce. Promíchejte všechny ingredience dohromady. Teplotu nastavte na 180 °C, časovač 5 minut předehřev. Následně při této teplotě pečte po dobu 15-20 minut, nebo použijte nastavení režimu pro hranolky.

ZLATÁ KUŘECÍ KŘIDELKA

kuřecí křídélka	500 g
česnek	2 stroužky
zázvor mletý	2 lžičky
kmín mletý	1 lžička
pepř mletý	1 lžička
chilli omáčka sladká	10 g



Postup: smíchejte všechny suroviny dohromady a promíchejte je s křídélky. Nechte odpočinout 20 minut. Teplotu nastavte na 200 °C, časovač 5 minut předehřev. Následně při této teplotě pečte po dobu 15-20 minut.

KUŘECÍ NUGETKY

kuřecí prsa	500 g
vejce	3 ks
hladká mouka	1 hrnek
strouhanka	1 hrnek
olivový olej	1 lžíci
pepř bílý mletý	1 lžička



Postup: kuřecí prsa nakrájejte na nugetky. Smíchejte všechny ingredience dohromady a jednotlivé kousky v nich obalte. Teplotu nastavte na 200 °C, časovač 5 minut přehřev. Následně při této teplotě pečte po dobu 15-20 minut.

JEHNĚČÍ KOTLETY

jehněčí kotlety	500 g
Brandy	sklenička
olej	2 lžíce
pepř černý mletý	1 lžička
sůl	špetka
sójová omáčka	1 lžíce



Postup: kotlety nechte odležet 20 minut v marinádě připravené ze surovin výše. Teplotu nastavte na 200 °C, časovač 2 minut přehřev. Následně při této teplotě pečte po dobu 10-12 minut, poté kotlety otočte a snižte teplotu na 150 °C a dopékejte dalších 10 minut.

VEPŘOVÉ KOTLETY

vepřové kotlety	500 g
vejce	3 ks
bramborový škrob	1 hrnek
zázvor mletý	½ lžičky
česnek sušený	½ lžičky
sójová omáčka	½ lžíce
sůl	špetka
olej	½ lžíce



Postup: kotlety nechte odležet 20 minut v marinádě připravené ze surovin výše. Teplotu nastavte na 200 °C, časovač 5 minut předehřev. Následně při této teplotě pečte po dobu 10-12 minut, poté kotlety otočte a snižte teplotu na 150 °C a dopékejte dalších 10 minut.

SMAŽENÉ KALAMÁRY

kalamáry (mražené)	500 g
olej	2 lžíce
sůl	1 lžička
kmín mletý	1 lžička
paprika sladká	1 lžička
pepř mletý	1 lžička



Postup: smíchejte všechny suroviny dohromady a obalte v této směsi jednotlivé kousky. Teplotu nastavte na 200 °C, časovač 5 minut předehřev. Následně při této teplotě pečte po dobu 12-15 minut.

PIKANTNÍ KREVETY

krevety	10 ks
olej	2 lžíce
česnek	stroužek
pepř mletý	1 lžička
chilli mleté	1 lžička
chilli omáčka	10 g



Postup: omyté a osušené krevety promíchejte s olejem. Teplotu nastavte na 200 °C, časovač 5 minut předehřev. Následně při této teplotě pečte po dobu 5-8 minut. Po upečení krevety obalte ve směsi koření.

PEČENÁ KUKUŘICE

kukuřice celá	2 ks
olivový olej	2 lžičky



Postup: kukuřiči promíchejte s olejem. Teplotu nastavte na 200 °C, časovač 5 minut předehřev. Následně při této teplotě pečte po dobu 10 minut.

TECHNICKÁ SPECIFIKACE

Jmenovitý rozsah napětí	220-240 V
Jmenovitý kmitočet	50/60 Hz
Jmenovitý příkon	1800 W
Objem fritovacího koše	5,2 l

Změny textu a technických údajů vyhrazeny.

POKYNY A INFORMACE O NAKLÁDÁNÍ S POUŽITÝM OBALEM

Použitý obalový materiál odložte na místo určené obcí k ukládání odpadu.

LIKVIDACE POUŽITÝCH ELEKTRICKÝCH A ELEKTRONICKÝCH ZAŘÍZENÍ

Tento symbol na produktech anebo v průvodních dokumentech znamená, že použité elektrické a elektronické výrobky nesmí být přidány do běžného komunálního odpadu. Ke správné likvidaci, obnově a recyklaci předejte tyto výrobky na určená sběrná místa. Alternativně v některých zemích Evropské unie nebo jiných evropských zemích můžete vrátit své výrobky místnímu prodejci při koupi ekvivalentního nového produktu. Správnou likvidací tohoto produktu pomůžete zachovat cenné přírodní zdroje a napomáháte prevenci potenciálních negativních dopadů na životní prostředí a lidské zdraví, což by mohly být důsledky nesprávné likvidace odpadů.



Tento výrobek splňuje veškeré základní požadavky směrnic EU, které se na něj vztahují.