

ČESKY

NÁVOD PRO PRŮTOKOVÉ KONTAKTNÍ CHLAZENÍ LINDR



ÚVOD:

Děkujeme Vám, že jste se rozhodli zakoupit produkt LINDR. Tento návod je určen pro modely:

PYGMY 20, PYGMY 20/K, PYGMY 25, PYGMY 25/K, PYGMY 30/K profi, KONTAKT 40, KONTAKT 40/K, KONTAKT 40/K profi,

a modely GREEN LINE:

PYGMY 25, PYGMY 25/K, KONTAKT 40, KONTAKT 40/K, KONTAKT 70, KONTAKT 70/K, KONTAKT 155, KONTAKT 155/K, KONTAKT 155/R

VŠEOBECNÉ INSTRUKCE, OPATŘENÍ A BEZPEČNOSTNÍ POKYNY:

Při použití dbejte na dodržování základních bezpečnostních pokynů daných výrobcem takového zařízení. Chladicí zařízení je určeno pro průtokové chlazení nápojů stáčených ze sudů. Jakékoliv jiné použití je pokládáno za nepřipustné, a tedy nebezpečné. Dodavatel neručí za škody způsobené nesprávným používáním.

ZAŘÍZENÍ NEPOUŽÍVEJTE K JINÝM ÚČELŮM, NEŽ JE URČENO VÝROBCEM!

VŠEOBECNÁ BEZPEČNOSTNÍ PRAVIDLA DODRŽUJTE TYTO NÁSLEDUJÍCÍ BEZPEČNOSTNÍ POKYNY.

Dodavatel neručí za škody způsobené činností prováděnou na tomto zařízení bez dodržování následujících instrukcí!

Tento spotřebič mohou používat děti ve věku 15 let a starší a osoby se sníženými fyzickými, smyslovými nebo mentálními schopnostmi nebo nedostatkem zkušeností a znalostí, pokud jsou pod dozorem, nebo byly poučeny o používání spotřebiče bezpečným způsobem a rozumí případným nebezpečím.

Děti si nesmějí se spotřebičem hrát.

Čištění a údržbu spotřebiče prováděnou uživatelem nesmějí provádět děti bez dozoru.

POZOR: Před připojením hlavního elektrického přívodu zkontrolujte, zda napětí a kmitočet odpovídá údajům uvedeným na zařízení.

POZOR: Vždy se ujistěte, zda je zásuvka elektrického proudu, do které chladíč připojujete, opatřena dostatečným jističem (16A dle typu) dle ČSN 33 1500.

POZOR: Před jakýmkoli zásahem do zařízení, např. čištěním a údržbou přístroje, VŽDY odpojte přístroj od přívodu elektrické energie: termostat uveďte do polohy „O“ a vytáhněte zástrčku.

POZOR: Nikdy nevkládejte nářadí nebo jiné předměty do vrtule ventilátoru.

POZOR: Nikdy se nedotýkejte elektrických částí mokřýma nebo vlhkýma rukama.

POZOR: Pro zajištění výkonu chladicí jednotky nikdy neblokuje přívod vzduchu.

POZOR: Při sanitování nesmí být teplota vody vyšší než 25 °C!

POZOR: Vždy se ujistěte, zda je zásuvka elektrického proudu, do které budete chladíč připojovat, volně přístupná, aby se v případě nutnosti zástrčka dala ihned vytáhnout.

POZOR: Při vytahování zástrčky ze zásuvky uchopte zástrčku a vytáhněte. V žádném případě netahejte za přívodní kabel, hrozí poškození.

POZOR: Pro úplné vypnutí zařízení vytáhněte zástrčku ze zásuvky elektrické energie.

POZOR: V případě poškození elektrického oběhu musí být přivolán vyškolený servisní technik. V žádném případě neopravujte sami.

POZOR: Mimořádná údržba, jako je čištění a obsluha chladicího systému, musí být prováděna vyškolenými, pověřenými techniky, kteří jsou obeznámeni s chladicími a elektrickými systémy.

POZOR: Při chemické sanitaci VŽDY použijte gumové rukavice.

POZOR: Po vybalení chladič umístěte tak, aby teplo vytvářené chladicí jednotkou mohlo být dostatečně odvětrávané.

POZOR: Chladič MUSÍ být umístěn pod střechou na suché vodorovné podložce, která je stabilní.

POZOR: Na chladič se nesmí pokládat předměty, které by zabránily cirkulaci vzduchu.

INSTALACE A UMÍSTĚNÍ:

Chlazení postavte na pevnou podložku do vodorovné polohy a před prvním zapojením jej nechte cca 2 hod. ustálit s okolními podmínkami. Minimální vzdálenost překážky od stěny s větracími otvory MUSÍ být 20 cm.

POZOR:
CHLADIČ SE V ŽÁDNÉM PŘÍPADĚ NESMÍ POKLÁDAT NA BOK, A TO ANI PŘI PŘEPRAVĚ.

Zařízení používejte nejlépe v chladné a dobře větrané místnosti. Zařízení je určeno k používání při okolní teplotě min. 6 °C a max. 28 °C. Zařízení se NESMÍ používat ani skladovat při okolní teplotě nižší než 0 °C. Zařízení je určeno pro používání v normálním prostředí dle ČSN 33 2000-3 a je zařazeno do klimatické třídy N.

NESMÍ VŠAK BÝT V BLÍZKOSTI TEPELNÝCH ZDROJŮ NEBO VYSTAVENO PŘÍMÉMU SLUNEČNÍMU ZÁŘENÍ A DEŠTI.

PRO SPRÁVNÝ CHOD JE DŮLEŽITÉ NEZAKRÝVAT ŽÁDNÝ Z VĚTRACÍCH OTVORŮ.

TESTOVÁNÍ:

Výrobek je dodáván tak, že je připraven k okamžitému použití.

ZÁRUKA:

Na zařízení je poskytnuta záruka dle obecných právních nařízení České republiky, nebo dle obchodní dohody (*) od data prodeje. Během záruční doby zdarma odstraníme vzniklé vady výrobku, které nebyly způsobeny nadměrným opotřebením, nevhodným zacházením, manipulací, nevhodným uskladněním, nebo použitím výrobku v rozporu s návodem a jeho konstrukcí určenou pro daný účel výrobcem. Materiály vyměněné během záruky jsou našim majetkem. O oprávněnosti záruky vždy rozhoduje autorizovaný servis. (*) Záruka poskytnutá prodejcem mimo území České republiky se řídí dohodou mezi prodejcem a kupujícím v jejich vzájemném vztahu, která není přímým vztahem k výrobcí. Kupujícímu tímto nevzniká nárok na uplatnění záruky u výrobce. Doprava, nebo jiné náklady nejsou předmětem záruky.

UPOZORNĚNÍ:

El. zařízení se musí revidovat-kontrolovat v termínech dle ČSN 33 1600 ed. 2 osobou znalou a pověřenou. Servis-náhradní díly, předepsané revize a kontroly provádí-zajišťuje fa. LINDR.

SOUČÁST BALENÍ:

Balení obsahuje výčepní kohout (1.) (Balení dvoukohoutového zařízení obsahuje 2ks výč. kohoutu.), Odkapní misku (2.), Klíč na kohouty (3.)



MONTÁŽ VÝČEPNÍHO KOHOUTU:

1.

Páčkou kompenzátoru (1.) otočte tak, aby směřovala směrem dolů (viz obrázek). Páčkou kompenzátoru na kohoutu nastavíte optimální a Vámi požadovaný průtok.



2.

Kohout nasadíte v kolmé pozici na tisícíhran.



3.

Zajistíte převlečnou maticí a točte směrem doleva. (povolujete směrem doprava).



4.

Dotáhněte přiloženým klíčem.



5.

Na naražec zašroubujte rychlospojku **F 5/8 x 9.5mm** (pivní výstup).



POZOR!

Než našroubujete rychlospojku na závit 5/8 ujistěte se, že na naražeci (vstup vzduchu tlačného média) je vložen retní ventil.



6.

Na naražec zašroubujte rychlospojku **F 5/8 x 8.0mm** (vzduchový vstup).



PŘIPOJENÍ NÁPOJE:

7.

Chladicí zařízení propojte s naražecem zasunutím 3/8 nápojové hadice do rychlospojky umístěné na zadní straně chladiče.



8.

Nápojovou hadici 3/8 vedoucí z chladicího zařízení zasuňte do rychlospojky F5/8x 9.5mm (výstup nápoje na naražeci).

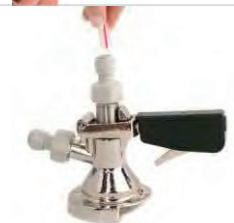

9.

Na rychlospojku F 5/8 x 8 mm připojte zdroj tlačného média nebo propojte s vestavěným kompresorem.



U modelů s vestavěným vzduchovým kompresorem je postup připojování vzduchové hadice stejný jako při připojování nápojové hadice, pouze jsou použity rychlospojky a hadice o rozměru 5/16 (6 x 8mm). Rychlospojka na zadní straně chladiče je označena nápisem VZDUCH. (viz připojení A., C.)

PROPOJENÍ A: POUŽITÍ PRO TLAKOVÁNÍ VESTAVĚNÝM KOMPRESOREM (JEDNOKOUHOUTOVÉ ZAŘÍZENÍ)

1. Vstup nápoj
2. Výstup vzduch
3. Vypínač kompresoru
4. Naražeč (bajonet, plochý, kombi)
5. Rychlospojka F 5/8x9,5mm
6. Rychlospojka F 5/8x8mm
7. Nápoj

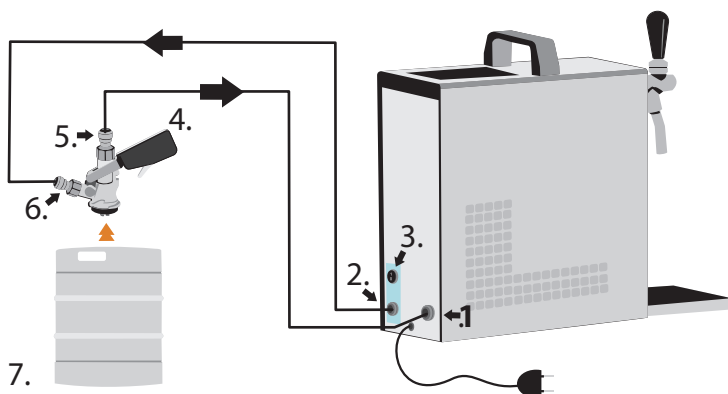

PROPOJENÍ B: POUŽITÍ PRO TLAKOVÁNÍ MINI BOMBIČKOU CO2 (JEDNOKOUHOUTOVÉ ZAŘÍZENÍ)

1. Vstup nápoj
2. Naražeč (Bajonet, plochý, kombi)
3. Rychlospojka F 5/8 x 9,5mm
4. Rychlospojka F 5/8 x 8 mm
5. Red.ventil na mini bombičku CO2
6. Rychlospojka F 7/16 x 8mm
7. Nápoj

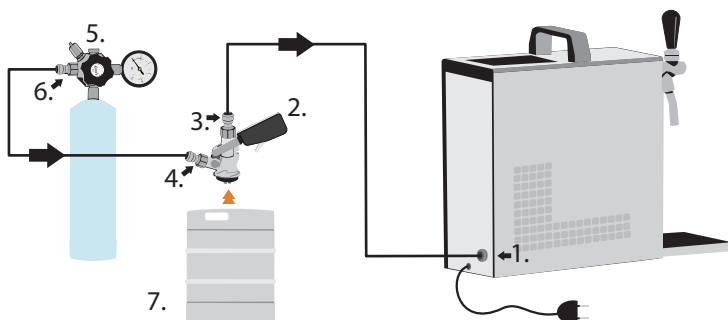

PROPOJENÍ C: POUŽITÍ PRO TLAKOVÁNÍ VESTAVĚNÝM KOMPRESOREM (DVOUKOUHOUTOVÉ ZAŘÍZENÍ)

1. Vstup nápoj
2. Výstup vzduch
3. Naražeč (bajonet, plochý, kombi)
4. Rychlospojka F 5/8 x 9.5mm
5. Rychlospojka F 5/8 x 8 mm
6. Rychlospojka Y 8x8x 8mm
7. Nápoj
8. Vypínač kompresoru

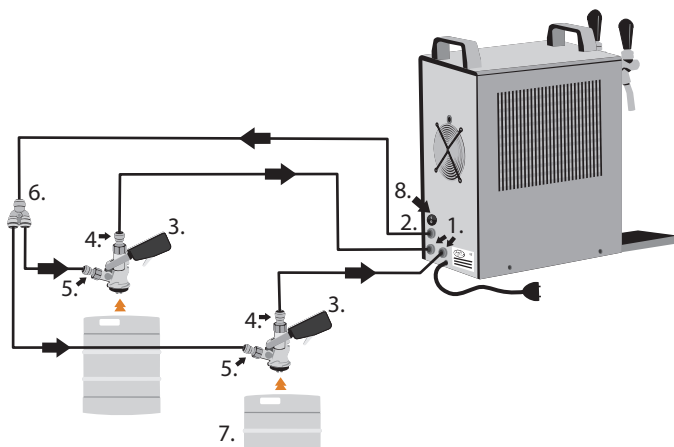

VESTAVĚNÝ VZDUCHOVÝ KOMPRESOR

Pouze u modelů s vestavěným vzduchovým kompresorem PYGMY 20/K, PYGMY 25/K, PYGMY 30/K profi, KONTAKT 40/ K, KONTAKT 40/K profi **a modely GREEN LINE PYGMY 25/ K, KONTAKT 40/K, KONTAKT 70/ K, KONTAKT 155/ K.**

Vzduchový minikompressor je vestavěn v chladičím zařízení. Automatická regulace tlaku je nastavena v rozmezí 2.8-3.2 bar. U modelů K profi je možnost plynulé regulace tlaku v rozmezí 1.0-3.4 bar. Hodnota nastaveného tlaku se zobrazí na manometru v barech. Kompresor lze samostatně vypnout vypínačem. Výstup rozvodu vzduchu z chladiče je zakončen rychlospojkou DM 5/16 (8mm) a označen nápisem VZDUCH. Vzduchový kompresor je bezúdržbový, vybaven molekulovým filtrem nasávaného vzduchu.

PROPOJENÍ D: POUŽITÍ PRO TLAKOVÁNÍ KLASICKOU LAHVÍ CO2 (DVOUKOUHOUTOVÉ ZAŘÍZENÍ)

1. Vstup nápoj
2. Naražeč (Bajonet, plochý, kombi)
3. Rychlospojka F 5/8 x 9.5mm
4. Rychlospojka F 5/8 x 8 mm
5. Rychlospojka Y 8 x 8 x 8mm
6. Redukční ventil CO2
7. Rychlospojka F 7/16 x 8mm
8. Nápoj

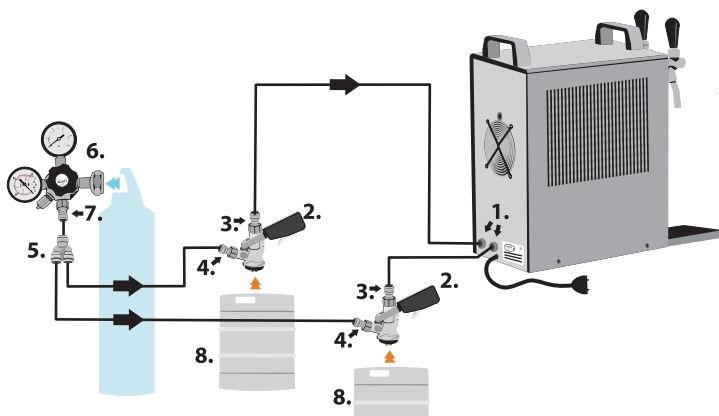

DALŠÍ MOŽNOSTI TLAKOVÁNÍ:

Kompresorem PUMA 1HP a 1/2HP, kompresor LEONARDO 1HP, kompresor AIRCRAFT 1HP, klasickými lahvemi na Biogon N2,

PROPOJENÍ E: KONTAKT 155/R POUŽITÍ PRO TLAKOVÁNÍ KLASICKOU LAHVÍ CO2 (BIOGON - REDUKCE) (DVOUKOUHOUTOVÉ ZAŘÍZENÍ)

1. Vstup nápoj
2. Výstup CO2
3. Ovládání tlaku
4. Naražeč (Bajonet, plochý, kombi)
5. Rychlospojka F 5/8 x 9.5mm
6. Rychlospojka F 5/8 x 8 mm
7. Vysokotlaká hadice s převlečnou maticí W 21.8, pro tlakovou láhev se závitem G3/4
je potřeba použít redukci pro K 115/R.
8. Nápoj

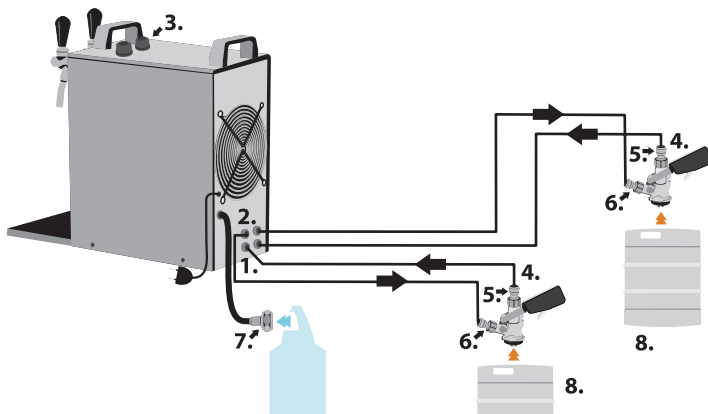

PŘIPOJENÍ A REGULACE KONTAKT 155/R K TLAKOVÉ LÁHVI CO₂

1. Našroubujte rychlospojky na naražeč (viz obrázek 5. a 6./ strana 4 a 5).
2. Hadici 3/8 a 5/16 vsuňte do rychlospojek na naražeči (viz obrázek 8. a 9./ strana 5).
3. Hadici 3/8 a 5/16 propojte s rychlospojkami umístěnými na chladicím zařízení dle popisu na etiketě, která je nad rychlospojkami umístěná.
4. Přišroubujte vysokotlakou hadici k tlakové lahvi CO₂ za pomoci převlečné matice (č.7).
5. Nasadte narážecí hlavy na sud s nápojem, ale nechte narážecí hlavu v pozici zavřeno (v horní poloze).
6. Otevřete uzavírací ventil tlakové láhve CO₂ a regulačními šrouby nahoře na chladiči (č.3) nastavte požadovaný tlak pro obě vedení, která jsou nezávislá. (Nastavený tlak se zobrazuje na manometrech na čelní straně chladičího zařízení.).
7. Naražte sud za pomoci narážecí hlavy.

PO ZAPOJENÍ ZKONTROLUJTE, JESTLI JSOU VŠECHNY SPOJE DOSTATEČNĚ UTĚSNĚNÉ.

Pokud je vše v pořádku, zkontrolujte nastavení termostatu (poloha vypnuto). Připojte chladič do el. sítě. Poté pomocí naražeče naražte sud a natlakujte napožadovaný tlak (1.0-3.4 bar) a pohybem páky kohoutu protočte vedením nápoj. V případě, že v chladiči jsou zbytky sanitačního roztoku nebo vody, držte páku kohoutu tak dlouho, dokud z kohoutu nepoteče jen nápoj.

Nastavte termostat na požadovanou teplotu nápoje. Pokud používáte chladič na chlazení nealkoholických nápojů, nastavte kolečko termostatu max. na stupeň č. 5, jinak by hrozilo zamrznutí nápoje ve vedení chladiče a poškození zařízení.

U MODELŮ S VESTAVĚNÝM KOMPRESOREM JE TLAK NASTAVEN AUTOMATICKY. (2.8 AŽ 3.2 BAR)

TEPLOTA A SEŘÍZENÍ :

10.

Teplota ochlazovaného nápoje řízena mechanickým termostatem v rozmezí 2 °C až 8 °C. Na termostatu je číselná stupnice od 1 -7.

0= vypnuto



č.1 = max. teplota nápoje 8 °C

11.

Pokud používáte chladič na chlazení nealkoholických nápojů, nastavte kolečko termostatu maximálně na stupeň č. 5, jinak by hrozilo zamrznutí nápoje ve vedení chladiče a poškození zařízení.



č.7 = min. teplota nápoje 2 °C



ELEKTRICKÁ PŘÍPOJKA:

Zařízení má být připojeno ke zdroji napětí 220-240V 50Hz, jistič 16A. Zásuvkový okruh el. instalace musí odpovídat platným předpisům ČSN EN ISO. Jestliže je napájecí přívod (kabel) poškozen, musí být nahrazen

výrobce, jeho servisním technikem nebo podobně kvalifikovanou osobou, aby se zabránilo vzniku nebezpečné situace.

JAK PRACOVAT S RYCHLOSPOJKAMI:

12.

Uchopte rychlospojku a zasuňte hadici směrem do těla rychlospojky až na doraz (cca 1.5 cm). Hadice musí být rovně seříznutá, aby nedošlo k nedokonalému spojení. V případě, že nejde hadice zasunout, je potřeba konec navlhčit.

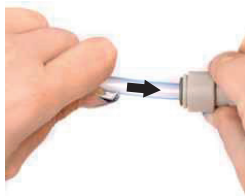

DEMONTÁŽ RYCHLOSPOJEK:

13.

Podržte šedý kroužek směrem k tělu rychlospojky a hadici vytáhněte.

POZOR: Když nepřidržíte šedý kroužek a budete tahat za hadici, rychlospojka se ještě více zařízne do hadice.



PŘI DEMONTÁŽI NESMÍ BÝT HADICE POD TLAKEM!

OCHRANA ŽIVOTNÍHO PROSTŘEDÍ. TŘÍDĚNÍ ODPADU.

Tento výrobek nesmí být likvidován spolu s běžným komunálním odpadem. Elektroodpad je řešen v rámci Rema Systému (www.remasystem.cz), tel.: +420 225 988 001(002).



Tříděný odpad umožňuje recyklaci a opětovné využití použitých výrobků a obalových materiálů. Opětovné využití recyklovaných materiálů pomáhá chránit životní prostředí před znečištěním a snižuje spotřebu surovin. Místní předpisy mohou upravovat způsob likvidace domácích spotřebičů v místních sběrnách nebo v místě nákupu výrobku.



ÚDRŽBA:

Po každém použití nápojové vedení chladiče propláchněte tlakem vody (viz Sanitace vodou). Pro snadnější propláchnutí použijte sanitační adaptér dle druhu Vašeho naražeče (není standardní příslušenství). Jednou za 14 dní je nutné chladič vysanitovat chemicky (viz Chemická sanitace). Sanitaci buď můžete provést sami pomocí sanitačního soudku a sanitačního roztoku, nebo si nechat Váš chladič vysanitovat odborně, například u naší firmy. Každé 2 měsíce je potřeba kontrolovat čistotu kondenzátoru, případné nečistoty ofouknout tlakem vzduchu, nebo vyčistit ometením, v opačném případě hrozí snížení chladičového výkonu, nebo poškození chladiče.

NA CHLADIČ SE NESMÍ POKLÁDAT PŘEDMĚTY, KTERÉ BY ZABRÁNILY CÍRKULACI VZDUCHU.

SANITACE CHEMICKÁ (SANITAČNÍ SUD) :

Při chemické sanitaci použijte gumové rukavice!

Nejprve odšroubujte hlavici ze sanitačního soudku, do soudku nalijte čistou vodu. Našroubujte zpět hlavici na sanitační sud, naražte do ní naražeč a natlakujte stejným způsobem, jako když narážíte sud s nápojem. Otevřete páku výčepního kohoutu a nechte otevřenou, dokud z kohoutu nezačne téci čistá voda. Potom do sanitačního soudku nalijte zředěný sanitační roztok v předepsaném poměru (obvykle 1:80), sanitační roztok aplikujte do vedení stejným způsobem jako vodu. Sanitační roztok nechte cca 20 minut působit. Po 20 minutách odražte naražeč ze sanitačního soudku a důkladně ho vymyjte čistou vodou a napuštěte do něj vodu. Opět naražte naražeč na soudek a chladič důkladně propláchněte čistou vodou, minimálně 5 litrů. Pro dokona-

lé provedení sanitace kompletního chladičového zařízení použijte sanitační kuličky, které vsadíte do hadice za naražeč a „prožeňte je“ vedením.

SANITACE VODOU (SANITAČNÍ ADAPTÉR):

Sanitační adaptér připojte k vodovodnímu řádu pomocí hadice.

POZOR! Maximální teplota vody nesmí být vyšší než 25 °C.

Až dotočíte sud, naražte naražeč do sanitačního adaptéru stejným způsobem, jako byste naráželi sud. Po naražení otevřete páku výčepního kohoutu a nechte otevřenou, dokud z něj nepoteče čistá voda (vypláchnou se všechny zbytky nápoje a částečně usazeniny). Poté doporučujeme tlakem vzduchu vytlačit případné zbytky vody z pivního vedení.

NEZAPOMEŇTE:

Výčepní kohout demontovat a vyjmout sanitační kuličku. Při sanitaci nezapomeňte na výčepní kohout a naražeč. Je potřeba je rozebrat, namočit do sanitačního roztoku a vyčistit a odstranit všechny usazeniny.

DEMONTÁŽ KOMPENZÁTORU Z KOHOUTU:

14.

Odšroubujte převlečnou matici kohoutu (zůstane na přístroji) a vyjměte kohout z chladíče.



15.

Odšroubujte převlečnou matici (1.) těla kompenzátoru (2.), vyjměte celý díl. Tím se uvolní kompenzátor (3.).



16.

Kompenzátor vytáhněte z těla kohoutu.



17.

Našroubujte zpět celý díl (převlečnou matici (1.) a těla kompenzátoru (2.)). Kohout umístěte na původní místo (na chladíč) a proveďte sanitaci dle návodu.



18.

Sanitační kulička se zastaví v těle kohoutu.

Kuličku vyjměte !



ZÁVADA	PŘÍČINA	ODSTRANĚNÍ
neteče nápoj	sud špatně naražen	zkontrolujte, zda je páka naražeče stlačena dolů
	nedostatek tlačného média (nízký tlak)	autopumpa - připumpovat vzduch CO2 - zkontrolujte tlak
		zařízení s vestavěným kompresorem - sepnout vypínač
	zamrzla voda po sanitaci	vypnout zařízení a nezbývá než čekat, dokud nezačne nápoj opět téci (může trvat několik minut, ale i hodin!)
	zavřený kompenzátor	pohnout páčkou kompenzátoru
nápoj málo vychlazen	špatně nastaven termostat	pootočte kolečkem termostatu směrem doprava k číslu 7
	špatná cirkulace vzduchu	zkontrolujte lamely kondenzátoru zda nejsou zaneseny
	zařízení se přehřívá	umístěte zařízení do chladnějšího prostředí
kohout cuká, nápoj vystřeluje	příliš vysoký tlak	uberte na tlačném médiu, snižte tlak v sudu
nezapne vzduchový kompresorek		sepněte vypínač na chladiči u zařízení (K profi) pootočte šroubem regulace doprava
nevypíná vzduchový kompresorek	netěsné spoje	vyndejte a opět zasuňte vzduchovou hadici dotáhněte matice na naražeči u zařízení K profi zkontrolujte případný únik na manometru
pivo nadměrně pění		snižte teplotu nápoje, pootočte kolečkem termostatu doprava,
		zkompenzujte průtok, páčkou kompenzátoru směrem nahoru
netěsní rychlospojky	špatně zasunutá hadice	vytáhněte, zkontrolujte, zda není na hadici ostrá hrana, případně zkratke nožem
	vrypy na hadici	vytáhněte a zkratke cca 2 cm

PRODUKTOVÝ MODEL	CHLAĐIČÍ VÝKON KOMPRESORU (HP)	CHLAĐIČÍ VÝKON KOMPRESORU (W)	MAXIMÁLNÍ CHLAĐIČÍ VÝKON (L/HOD) TO 0°C/Tk 45°C	PRŮBÝVĚKON	TEPELNÝ SPÁD ΔT (°C)	TYP CHLAĐIVA	NAPĚTÍ	PŘÍKON (W)	JÍMENOVÝ PŘOD (A)	ROZMĚR SKELETU (ŠÍŘKA MM)	HMOTNOST NETTO (KG)
PIGMY 20	1/8	280	20	15	10	R134a	220-240V 50Hz~1	276	1,20	170x280x325	12,5
PIGMY 20/K	1/8	280	20	15	10	R134a	220-240V 50Hz~1	345	1,50	170x280x325	14,5
PIGMY 25	1/8	280	30	25	10	R134a	220-240V 50Hz~1	276	1,20	170x280x325	13,0
PIGMY 25/K	1/8	280	30	25	10	R134a	220-240V 50Hz~1	345	1,50	170x280x325	15,0
PIGMY 25/K GREEN LINE	1/8	280	35	25	10	R290	220-240V 50Hz~1	345	1,50	170x280x325	15,5
PIGMY 30/K/PROFI	1/8	280	35	30	10	R134a	220-240V 50Hz~1	345	1,50	180x340x350	19,0
KONTAKT 40	1/5	540	50	40	10	R134a	220-240V 50Hz~1	414	1,80	225x330x425	26,0
KONTAKT 40/K	1/5	540	50	40	10	R134a	220-240V 50Hz~1	483	2,10	225x330x425	29,0
KONTAKT 40 GREEN LINE	1/5	550	50	40	10	R290	220-240V 50Hz~1	322	1,40	225x330x425	26,0
KONTAKT 40/K GREEN LINE	1/5	550	50	40	10	R290	220-240V 50Hz~1	322	1,40	225x330x425	29,0
KONTAKT 40/K/PROFI GREEN LINE	1/5	550	50	40	10	R290	220-240V 50Hz~1	322	1,40	225x330x425	29,0
KONTAKT 70 GREEN LINE	1/3	890	90	70	10	R290	220-240V 50Hz~1	506	2,20	245x340x440	29,0
KONTAKT 70/K GREEN LINE	1/3	890	90	70	10	R290	220-240V 50Hz~1	598	2,60	245x340x440	31,0
KONTAKT 115/R (R134A)	1	1550	140	120	10	R134a	220-240V 50Hz~1	1288	5,60	265x380x495	47,5
KONTAKT 155/K GREEN LINE	3/4	1550	160	120	10	R290	220-240V 50Hz~1	966	4,20	265x380x495	42,0
KONTAKT 155 GREEN LINE	3/4	1550	160	120	10	R290	220-240V 50Hz~1	874	3,80	265x380x495	39,5
KONTAKT 155/R GREEN LINE	3/4	1550	160	120	10	R290	220-240V 50Hz~1	874	3,80	265x380x495	41,5

LINDR.CZ s.r.o.
CHLADICÍ A VÝČEPNÍ TECHNIKA

☎ 420 495 447 239, ✉ info@lindr.cz, 🌐 www.lindr.cz

📍 SADOVÁ 132, CZ 50315 NECHANICE, ČESKÁ REPUBLIKA