



VIDEO TUTORIAL

Tired of reading long manuals? Get started quickly with a short video.
www.lauben.com/80005



DE

EN

CZ

SK

LAUBEN VACUFIT™ BLENDER VB01

Vakuum Standmixer | Vacuum Blender | Vakuový mixér | Vákuový mixér

Benutzerhandbuch | User manual | Užívateľský manuál | Užívateľský manuál

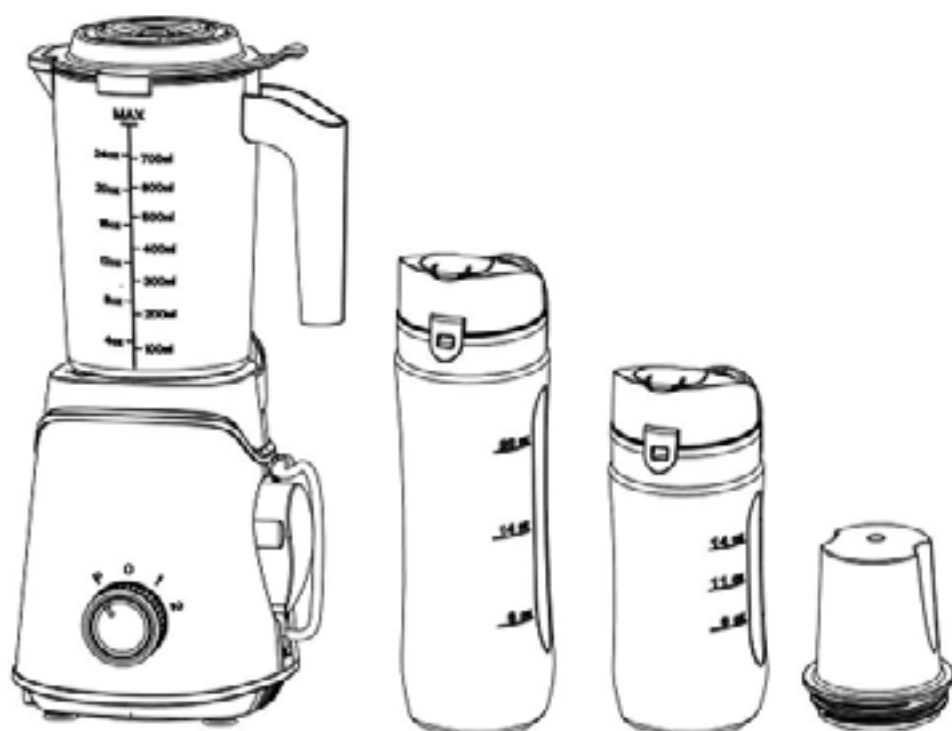

Vakuum Standmixer- Benutzerhandbuch	4	DE
Vacuum Blender – User manual	8	EN
Vakuový mixér – uživatelský manuál	12	CZ
Vákuový mixér – uživatelský manuál	16	SK

Vor dem ersten Gebrauch sollte sich der Benutzer mit den Sicherheitshinweisen des Produkts vertraut machen.

Wichtige Sicherheitshinweise

1. Die Leistungsaufnahme des Geräts beträgt 220V. Stellen Sie sicher, dass das der Spannung in Ihrem Stromnetz entspricht.
2. Trennen Sie den Mixer vom Stromnetz, wenn Sie den Mixer nicht benutzen.
3. Trennen Sie das Gerät vor jeder Reinigung vom Stromnetz.
4. Kontrollieren Sie das Kabel vor jedem Gebrauch. Benutzen Sie den Mixer nicht, wenn das Kabel beschädigt ist. Kontaktieren Sie Ihren Händler und fragen Sie nach weiteren Anweisungen.
5. Versuchen Sie auf keinen Fall, das Gerät zu zerlegen, zu reparieren oder umzubauen. Jeder Versuch, das Gerät zu zerlegen, umzubauen oder zu reparieren, beendet automatisch die Garantiezeit. Solche Maßnahmen können das Gerät beschädigen, zu Verletzungen oder Sachschäden führen.
6. Stellen Sie den Mixer nur auf stabilen Oberflächen auf.
7. Lassen Sie ihn niemals länger als nötig laufen.
8. Das Gerät ist mit einer thermischen Sicherung ausgestattet. Der Motor stoppt automatisch, wenn der Temperatursensor aktiviert ist, um den Motor vor Überhitzung zu schützen.
9. Lassen Sie den Mixer nicht laufen, wenn er leer ist. Überfüllen Sie den Mixbecher nicht.
10. Befestigen Sie den Mixbecher erst am Mixer, nachdem Sie den Messereinsatz am Becher arretiert haben. Setzen Sie niemals nur den Messereinsatz alleine in den Mixer ein.
11. Seien Sie vorsichtig, wenn Sie den Messereinsatz am Becher arretieren und festziehen. So verhindern Sie, dass der Inhalt ausläuft und dass sich das Messer während des Mixvorgangs vom Behälter löst.
12. Die Tritan-Behälter (alle Mixgefäße, die zum Mixer gehören) sind spülmaschinengeeignet.
13. Berühren Sie niemals die Messereinsätze und andere bewegliche Teile des Produkts während des Mixvorgangs oder anderer Manöver, um Verletzungen zu vermeiden.
14. Befüllen Sie das Mixgefäß nicht mit Flüssigkeiten über 40°C, da diese den Behälter verformen oder seine Explosion verursachen können.
15. Bewahren Sie das Gerät außerhalb der Reichweite von Kindern auf. Es ist kein Spielzeug.
16. Personen mit eingeschränkter Mobilität und räumlicher Orientierung dürfen das Gerät nur unter Aufsicht einer geeigneten Person benutzen.
17. Das Gerät ist ausschließlich zum häuslichen Gebrauch bestimmt.
18. Verwenden Sie nur das Originalzubehör.
19. Gehen Sie bei der Reinigung des Messereinsatzes oder Mixgefäßes besonders vorsichtig vor, weil hier ein höheres Verletzungsrisiko besteht.
20. Entfernen Sie keine Warnetiketten oder Sicherheitsaufkleber von dem Gerät.
21. Verwenden Sie das Gerät nicht mehr, wenn irgendein Teil beschädigt ist. Kontaktieren Sie den Händler und vereinbaren Sie die Reparatur/den Ersatz des Gerätes.
22. Lassen Sie das Netzkabel nicht über die Tischkante oder die Küchenzeile hängen.
23. Berühren Sie das Netzkabel nicht mit nassen Händen oder wenn Sie im Wasser stehen.
24. Die Packung enthält Kleinteile, die für Kinder gefährlich sein können. Bewahren Sie das Gerät immer außerhalb der Reichweite von Kindern auf. Die Beutel und die zahlreichen Kleinteile in ihnen können verschluckt werden. Wenn die Beutel über den Kopf gezogen werden, kann dies zum Erstickten führen.

Die Garantiezeit beträgt 24 Monate, sofern nicht anders angegeben. Die Garantie deckt keine Schäden ab, die durch unsachgemäße Verwendung, mechanische Beschädigungen, extreme Beanspruchungen, nicht ordnungsgemäße Verwendung sowie normalen Verschleiß verursacht wurden.



Der Hersteller, Importeur oder Händler haftet nicht für Schäden, die durch unsachgemäße Verwendung des Produkts entstehen.

Konformitätserklärung

Die Gesellschaft elem6 s.r.o. erklärt hiermit, dass alle Lauben-Geräte die grundlegenden Anforderungen sowie andere relevante Bestimmungen der Richtlinie 2014/30 / EU und der Richtlinie 2014/35 / EU erfüllen. Die Produkte sind zum uneingeschränkten Verkauf in Deutschland, der Tschechischen Republik, der Slowakei, Polen, Ungarn und anderen EU-Mitgliedstaaten bestimmt. Die Konformitätserklärung finden Sie auf www.lauben.com.

Import in die EU

elem6 s.r.o., Braškovská 308/15, 16100 Praha 6
www.lauben.com

1. Das Symbol  auf dem Gerät und in den Produktunterlagen weist darauf hin, dass gebrauchte Elektronik nicht mit dem Hausmüll entsorgt werden darf. Bringen Sie Elektrogeräte zu den dafür vorgesehenen Sammelstellen, wo sie kostenlos zur Entsorgung angenommen werden. Die fachgerechte Entsorgung trägt zum Erhalt wertvoller natürlicher Ressourcen und zum Schutz der Umwelt sowie der öffentlichen Gesundheit bei, die durch unsachgemäße Entsorgung gefährdet werden können. Für weitere Informationen wenden Sie sich an die örtlichen Behörden oder die nächstgelegene Müllsammelstelle. Unsachgemäße Entsorgung von Elektrogeräten kann gemäß den gesetzlichen Bestimmungen zu einer Geldstrafe führen. Benutzerinformationen zur Entsorgung von Elektrogeräten (gewerbliche Nutzung): Informationen zur Entsorgung von Elektrogeräten sind beim Verkäufer oder Lieferanten anzufordern, die diese bereitstellen. Benutzerinformationen zur Entsorgung von Elektrogeräten in Ländern außerhalb der Europäischen Union: Das oben aufgeführte Symbol  ist nur in den Ländern der Europäischen Union gültig. Fordern Sie Informationen zur Entsorgung von Elektrogeräten in Ländern außerhalb der EU bei den örtlichen Behörden oder dem Verkäufer an, die diese bereitstellen. Die Hinweise zur korrekten Entsorgung werden durch das Symbol des durchgestrichenen Containers auf dem Produkt, der Verpackung und den Produktunterlagen gegeben.

2. Reparaturen innerhalb der Garantiezeit sind beim Verkäufer geltend zu machen. Bei technischen Problemen oder Fragen wenden Sie sich bitte an den Verkäufer, der Sie über das weitere Vorgehen informieren wird. Beachten Sie die Regeln und Vorschriften für die Arbeit mit Elektrogeräten. Der Benutzer ist nicht berechtigt, das Produkt zu demontieren oder seine Einzelteile auszuwechseln. Beim Öffnen oder Entfernen der Abdeckungen kann der Benutzer einen elektrischen Schlag erleiden. Bei falsch zusammengebauten Elektrogeräten besteht für den Benutzer ebenfalls das Risiko eines elektrischen Schlags.

Druckfehler und Änderungen im Handbuch sind vorbehalten.



Machen Sie sich mit dem Gerät vertraut

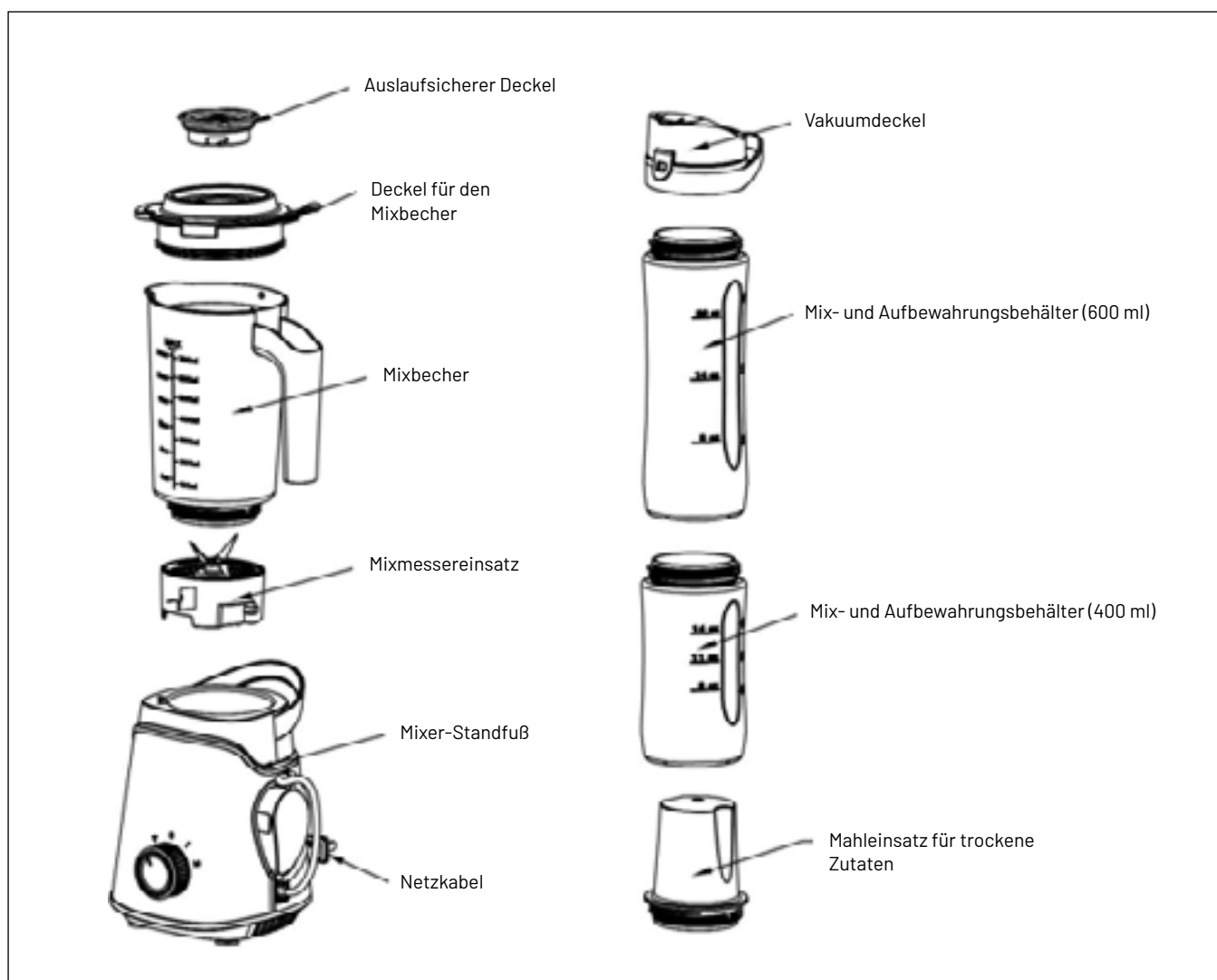

Technische Daten

Produktbezeichnung	Lauben VacuFit blender VB01
Modell	LBNVB01
Leistungsaufnahme	220V~ 
Leistung	500W
Frequenz	50HZ
Maximale Betriebsdauer ohne Unterbrechung	≤1 Minute
Mindestpause zwischen den einzelnen Mixzyklen	≥2 Minuten

Dies ist ein Gerät der Klasse II, eine Erdung ist nicht erforderlich.
Standard GB4706.1-2005 GB4706.30-2008

DE

EN

CZ

SK

Bedienungsanleitung

Reinigen Sie vor dem ersten Gebrauch alle Teile, die in Kontakt mit Lebensmitteln kommen, gründlich.

1. Stellen Sie sicher, dass der Messereinsatz fest auf den Mixbecher geschraubt ist.
2. Stellen Sie den Mixbecher auf eine waagerechte Oberfläche und öffnen Sie den Deckel durch Drehen im Uhrzeigersinn.
3. Befüllen Sie den Mixbecher mit den zu mischenden Zutaten. Die Menge sollte den Maximalgehalt von 750 ml nicht überschreiten.
4. Verschließen Sie den Becher mit dem Vakuumdeckel. Drehen Sie den Deckel gegen den Uhrzeigersinn, bis das Gefäß dicht abgeschlossen ist **(a)**.
5. Stellen Sie sicher, dass die Leistungsaufnahme der Spannung in Ihrem Stromnetz entspricht.
6. Setzen Sie den Mixbecher auf den Standfuß und schrauben Sie ihn im Uhrzeigersinn fest **(b)**.
7. Saugen Sie mit der Vakuumpumpe die Luft aus dem Becher und starten Sie den Mischvorgang **(c)**.
8. Die maximale Betriebsdauer ohne Unterbrechung beträgt 1 Minute.
9. Trennen Sie den Mixer vom Stromnetz, wenn Sie mit dem Mixen fertig sind. Drehen Sie den Mixbecher gegen den Uhrzeigersinn und nehmen Sie den Becher vom Standfuß ab. Öffnen Sie den Vakuumdeckel, um den Inhalt in einen anderen Behälter zu gießen.
10. Um den Inhalt frisch zu halten, können Sie ihn in einen der Aufbewahrungsbehälter füllen. Benutzen Sie dabei die Vakuumpumpe auf dem Mixer und saugen Sie die Luft durch den Vakuumdeckel aus dem Behälter.

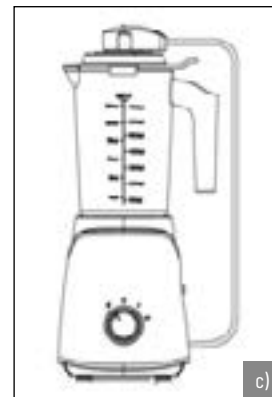
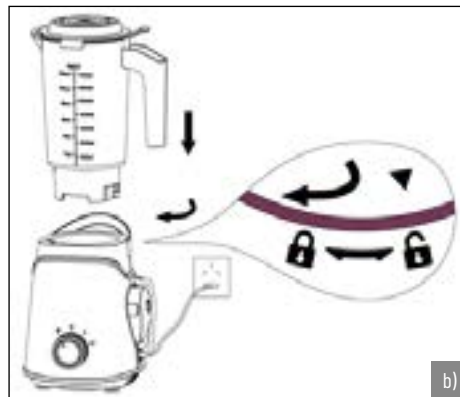

Mix- und Aufbewahrungsbehälter

1. Stellen Sie den Behälter auf eine ebene Fläche **(a)** und füllen Sie ihn mit Wasser und den Zutaten **(b)**. Die Menge sollte den Maximalgehalt (MAX) nicht überschreiten.
2. Befestigen Sie den Messereinsatz und schrauben Sie ihn fest **(c)**.
3. Setzen Sie den Aufbewahrungsbehälter auf den Mixer-Standfuß **(d)** und schrauben Sie ihn im Uhrzeigersinn fest **(e)**.
4. Die maximale Betriebsdauer ohne Unterbrechung beträgt 1 Minute.
5. Trennen Sie den Mixer vom Stromnetz, wenn Sie mit dem Mixen fertig sind **(f)**. Schrauben Sie den Behälter mit dem Messereinsatz vom Standfuß und danach den Messereinsatz vom Behälter ab **(g)**. Setzen Sie den Vakuumdeckel auf **(h)** und saugen Sie die Luft mit der Vakuumpumpe aus dem Behälter **(i)**.

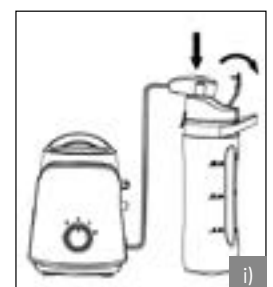
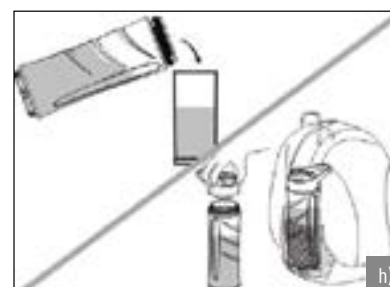
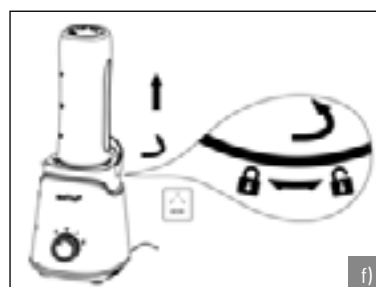
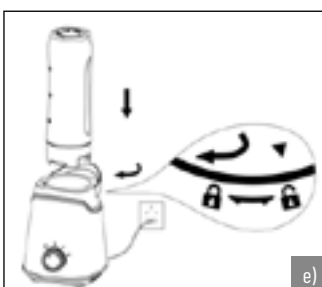
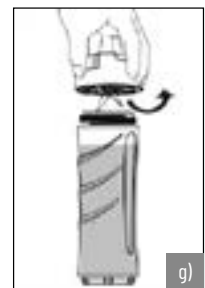
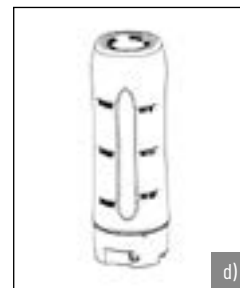
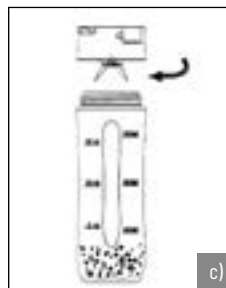
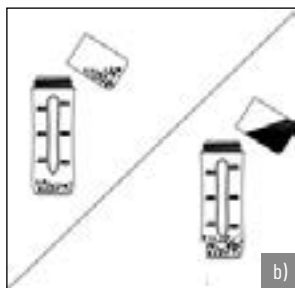

Sicherheitsvorkehrungen

1. Vergewissern Sie sich vor dem Einschalten des Mixers, dass der Deckel fest geschlossen ist und der Mischbecher richtig mit dem Standfuß verbunden ist.
2. Befüllen Sie das Mixgefäß nicht mit Zutaten über 40°C.
3. Überschreiten Sie beim Befüllen des Bechers nicht den Maximalgehalt (MAX), damit die Zutaten richtig gemixt werden können. Eine Überfüllung verkürzt auch die Lebensdauer des Geräts erheblich.
4. Vor dem Einschalten des Mixers müssen Sie sicherstellen, dass der Deckel richtig geschlossen ist.
5. Wenn Sie feste Zutaten vor dem Mixen in kleinere Stücke schneiden, erzielen Sie ein besseres Ergebnis.
6. Die Idealgröße der geschnittenen Stücke ist 1x1 cm.
7. Stecken Sie Ihre Hände auf keinen Fall während des Mixvorgangs in den Mixbecher. Hier besteht Verletzungsgefahr!
8. Wenn der Mixermotor plötzlich abschaltet, ziehen Sie den Stecker aus der Steckdose und lassen Sie das Gerät ca. 30 Minuten abkühlen.
9. Dieser Mixer ist nicht zum Teigneten geeignet.

Instandhaltung

1. Trennen Sie den Mixer vor jeder Reinigung vom Stromnetz.
2. Wir empfehlen, die Behälter und Becher sofort nach dem Gebrauch zu reinigen.
3. Reinigen Sie den Standfuß mit einem feuchten Tuch. Spülen Sie ihn nicht unter fließendem Wasser ab und reinigen Sie ihn nicht in der Spülmaschine.
4. Stellen Sie vor der Lagerung des Gerätes sicher, dass es trocken und sauber ist.
5. Die richtige Instandhaltung ermöglicht den problemlosen Betrieb und verringert das Risiko von Beschädigungen.
6. Lagern Sie das Gerät nicht bei extremer Feuchtigkeit und setzen Sie es nicht langfristig direkter Sonnen- oder UV-Strahlung aus.
7. Setzen Sie das Gerät keinen extremen Erschütterungen aus und lassen Sie das Produkt nicht fallen.
8. Setzen Sie das Gerät keinen abrupten und extremen Temperaturschwankungen aus. Die Feuchtigkeit im Inneren könnte in diesem Fall kondensieren und das Gerät beschädigen. Wenn die Feuchtigkeit kondensiert ist, lassen Sie das Gerät vor dem nächsten Gebrauch komplett austrocknen.
9. Trennen Sie das Gerät unbedingt vor jeder Reinigung vom Stromnetz! Reinigen Sie es mit einem weichen, fusselfreien Tuch.
10. Versuchen Sie auf keinen Fall, das Gerät zu zerlegen, zu reparieren oder umzubauen. Jeder Versuch, das Gerät zu zerlegen, umzubauen oder zu reparieren, beendet automatisch die Garantiezeit. Solche Maßnahmen können das Gerät beschädigen, zu Verletzungen oder Sachschäden führen.
11. Überhitzung kann das Gerät beschädigen.

Häufigste Probleme und Lösungen

Projev	Příčina	Řešení
Der Mixer reagiert nicht nachdem er eingeschaltet wurde	Der Mixbecher/ Mixbehälter ist nicht richtig auf dem Standfuß arretiert	Arretieren Sie den Mixbecher/ Mixbehälter korrekt auf dem Standfuß
Beim ersten Gebrauch riecht das Gerät „neu“	Das ist ganz normal bei einem neuen Gerät	Wenn der Geruch im Laufe der Zeit nicht verschwindet, geben Sie das Gerät Ihrem Händler zurück
Der Mixermotor schaltet sich von alleine aus	Es ist wahrscheinlich zur Überhitzung gekommen. Die thermale Sicherung hat das Gerät ausgeschaltet, um seine Beschädigung zu verhindern	Lassen Sie das Gerät 20 – 30 Minuten abkühlen. Danach können Sie fortfahren
Aus dem Mixbecher oder Mix- und Aufbewahrungsbehälter fließt Flüssigkeit heraus	Stellen Sie sicher, dass <ul style="list-style-type: none"> ■ der Messereinsatz richtig am Mixbecher oder Mix- und Aufbewahrungs-behälter befestigt ist. ■ der Mixbecher oder Mix- und Aufbewahrungsbehälter nicht beschädigt ist. ■ die Dichtung in den Deckel eingesetzt ist 	Schrauben Sie den Messereinsatz richtig am Standfuß fest und setzen Sie die Dichtung ein
Anormale Vibrationen oder Geräusche	Stellen Sie sicher, dass der Mixbecher/ Mixbehälter richtig auf dem Standfuß befestigt ist und der Messstrich (MAX) nicht überschritten ist	Mixbehälter und den Messereinsatz fest. Trennen Sie das Gerät vom Stromnetz, nehmen Sie die Zutaten heraus und schneiden Sie sie in kleinere Stücke
Der Messereinsatz steckt fest	Im Messereinsatz stecken Lebensmittel fest.	Trennen Sie das Gerät vom Stromnetz, nehmen Sie die Zutaten heraus und schneiden Sie sie in kleinere Stücke
Aus den Behältern entweicht Luft oder es kann kein Vakuum gebildet werden	Das Ventil oder die Dichtung sind nicht richtig befestigt oder sie sind beschädigt	Setzen Sie die Dichtung nochmals in den Deckel ein. Wenn das Vakuumventil beschädigt ist, kontaktieren Sie Ihren Händler

Wenn ein anderes Problem oder ein anderer Fehler auftritt, wenden Sie sich an den Händler. Versuchen Sie auf keinen Fall, das Gerät zu zerlegen, zu reparieren oder umzubauen. Jeder Versuch, das Gerät zu zerlegen, umzubauen oder zu reparieren, beendet automatisch die Garantiezeit. Solche Maßnahmen können das Gerät beschädigen, zu Verletzungen oder Sachschäden führen.

DE

EN

CZ

SK

Prior to the first use, the user shall get acquainted with the safe usage principles of the product.

Important safeguards

1. The appliance input is 220V, so make sure it corresponds with the voltage in your network.
2. Unplug the blender from outlet when not in use.
3. Always, unplug the blender from outlet before cleaning.
4. Always, prior to use, check the power cord. In case the cord is damaged in any manner, do not use the blender. Contact the seller and ask for further instructions.
5. Do not ever try to disassemble, repair or remodel the appliance in any way. Any attempts to disassemble, remodel or repair the appliance will automatically terminate the warranty period; such actions may also damage the appliance or cause injury or property damage.
6. Place the blender only on a stable surface.
7. Do not ever let it operate longer than necessary.
8. The appliance is equipped with a thermal fuse; the motor will stop automatically when the temperature sensor is activated to protect the motor from overheating.
9. Do not idle the blender when empty. Do not overfill the blending cup.
10. Attach the blending cup to the blender only after you have attached the blade body to the cup/tumbler. Do not ever attach only the blade body to the blender.
11. Be careful when attaching the blade body to the cup/tumbler and tighten it fully; it will prevent both the content leak and possible separation of the blade body from the container during blending.
12. The Tritan containers (both the blending cup and the portable tumblers) can be washed in dishwasher.
13. Do not ever touch the blades and the other movable parts of the product during blending or manipulation to avoid injury.
14. Do not put liquids warmer than 40°C as they may deform the container or cause its explosion.
15. Keep the appliance out of children's reach; it is not a toy.
16. Persons with reduced mobility and space orientation can use the appliance only when supervised.
17. The appliance is designated for household use only.
18. Do not use other than original parts and accessories.
19. When cleaning the blade body or the cup/tumblers, take extra care as there is a higher risk of injury.
20. Do not remove any warning labels or safety plates from the appliance.
21. If any part of the appliance looks damaged, stop using the appliance. Contact the seller and arrange a repair/replacement.
22. Do not let the power cord hang over edge of table or kitchen counter.
23. Do not touch the power cord with wet hand or when standing in water.
24. The package contains small parts that can be dangerous for children. Always store the appliance out of children's reach. The bags or the number of small parts in them could be swallowed or when the bags are put overhead they can cause suffocation.

The warranty period is 24 months unless stated otherwise. The warranty does not cover damage caused by non-standard usage, mechanical damage, exposure to extreme conditions, any usage contrary to the manual, as well as ordinary wear and tear.

The manufacturer, importer or distributor will not be held responsible for any damage caused by improper usage of the product.



Compliance Statement

Elem6 s.r.o. hereby declares that all Lauben appliances comply with the fundamental requirements as well as other relevant provisions of Directive 2014/30/EU and Directive 2014/35/EU. The products are designated for unrestricted sale in Germany, Czech Republic, Slovakia, Poland, Hungary and other EU member states. The Compliance Statement can be found on www.lauben.com

Import to EU

elem6 s.r.o., Braškovská 308/15, 16100 Praha 6
www.lauben.com

Print errors and changes in the manual are reserved.

1. The symbol  on the product and in the documentation indicates that used electronics shall not be disposed of into communal waste. When disposing of electrical appliances, take them to the designated waste collection yard, where they will be accepted for free. Proper disposal will help to preserve precious natural resources and protect the environment as well as public health, which both may get threatened by improper disposal. For further details contact the local authorities or the nearest waste collection yard. Improper disposal of electrical appliances may result in fining according to the state regulations. Disposal information for users of electrical and electronic appliances (industrial use): Disposal information for users of electrical and electronic appliances are to be asked for at and provided by the seller or supplier. Disposal information for users of electrical and electronic appliances in countries outside of the European Union: The disposal symbol stated above  is valid only in the European Union. Disposal information for users of electrical and electronic appliances outside of the EU are to be asked for at and provided by the local authorities or the seller. All disposal information is represented by the crossed container on the product, package and printed documentation.

2. Repairs within the warranty period are to be claimed at the seller. In case of technical difficulties or questions, please contact the seller, who will inform you about the further procedure. Observe the rules and regulations for work with electrical appliances. The user is not authorized to dismantle the product nor to replace any of its parts. Open or removed covers present a risk of electrical shock. Incorrectly assembled appliance also presents a risk of electrical shock when re-plugged.



Getting to know the appliance

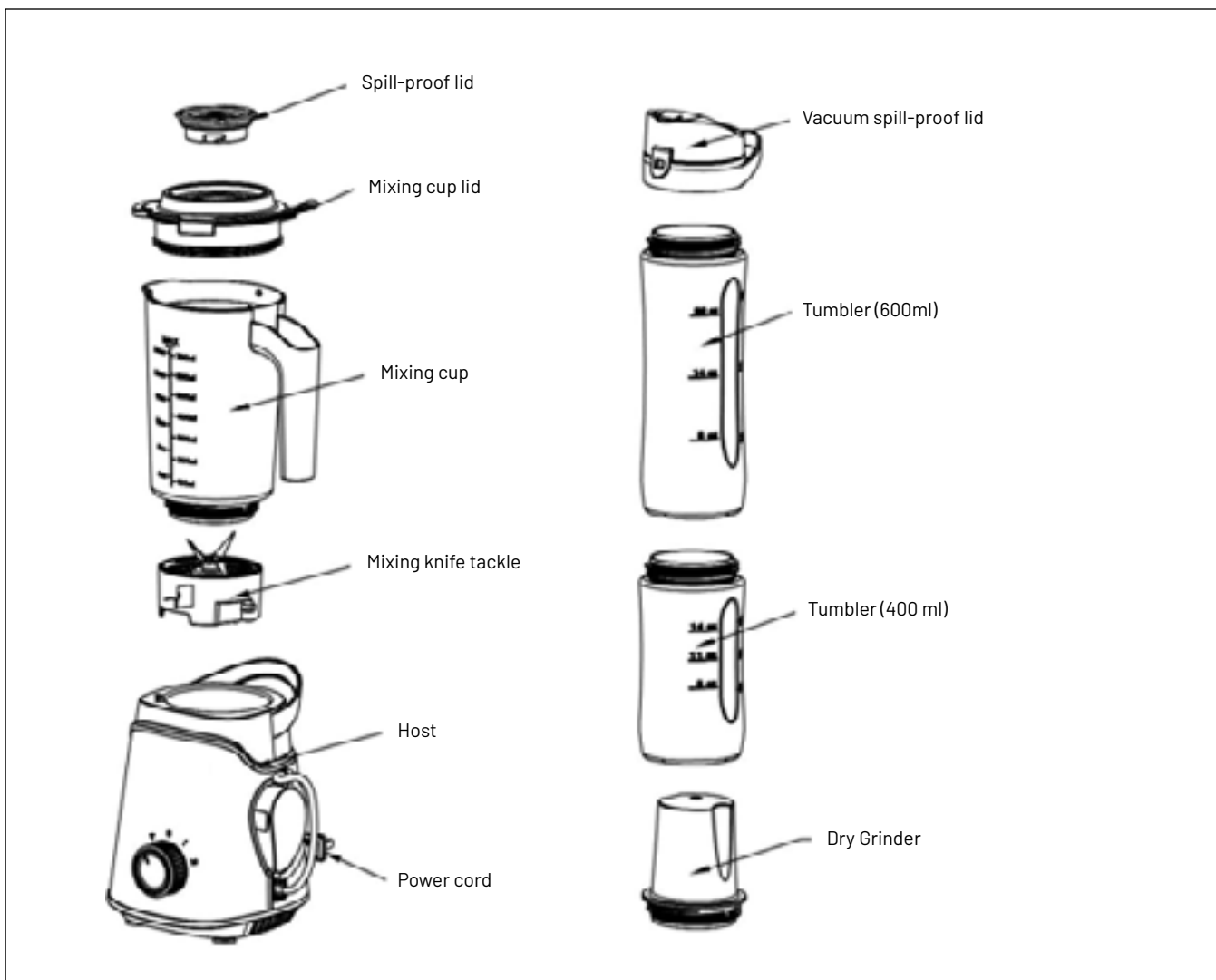

Dimensions

Product Name	Lauben VacuFit blender
Model	LBNVB01
Input	220V~ □
Electric output	500W
Frequency	50HZ
Maximum operating time cycle	≤1minute
Minimum pause between blending cycles	≥2minutes

This is a Class II appliance, there is no need for grounding.
Standard GB4706.1-2005 GB4706.30-2008

DE

EN

CZ

SK

Usage

Prior to the first use, clean all the parts in contact with food properly.

1. Make sure the blending knife body is tightly attached to the blending cup.
2. Place the blending cup on horizontal surface and open the lid by turning it clockwise.
3. Fill the blending cup with the food to be blended; the amount shall not exceed the maximum level (750 ml)
4. Close the cup tightly with the vacuum spill-proof lid; turn it anticlockwise until tightened completely... **(a)**.
5. Make sure that the appliance input corresponds with the voltage in your area.
6. Attach the blending cup to the host and tighten it turning it clockwise. **(b)**.
7. Using the vacuum pump, suck the air from the cup and start the blending process. **(c)**.
8. The maximum blending cycle is 1 minute.
9. Once you finished blending, unplug the blender and turning it anticlockwise disassemble the blending cup from the host. To pour the content to a different container, open the vacuum lid.
10. To keep the content fresh, you can store it in one of the portable tumblers. Once you fill the tumbler, using the vacuum pump on the blender, suck the air out through the tumbler lid valve.

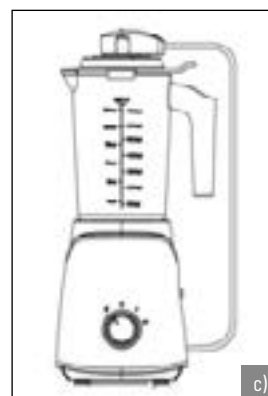
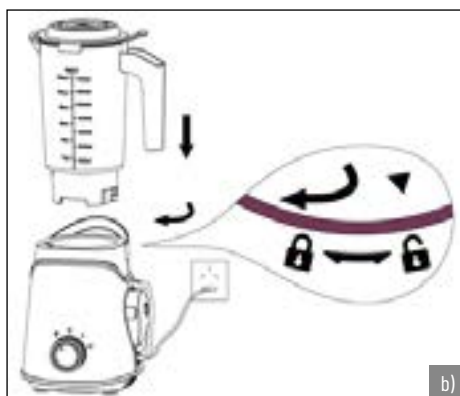
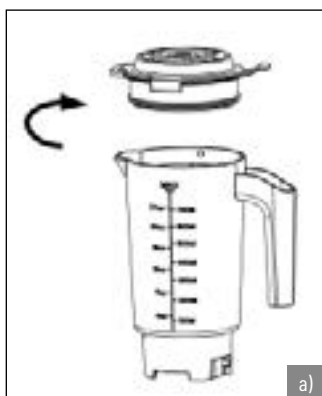

Safety Precautions

1. Prior to blending, make sure that the lid is tightly closed, and the blending cup connected properly to the blender host.
2. Do not place ingredients warmer than 40 °C into the blender.
3. Do not overfill the cup (i.e. above the MAX level) to ensure proper blending of the materials. Overfilling also significantly shortens the appliance lifespan.
4. Do not ever start the blender unless you make sure that the lid is properly closed.
5. If you cut the solid materials to smaller pieces, the blending process will have a better result.
6. The ideal size is 1x1 cm pieces.
7. Do not put your hand into the blending cup during blending; there is a risk of injury.
8. If the blender motor stops working suddenly, unplug the appliance and let it cool down for about 30 minutes.
9. The blender is not designed to mix dough.

Maintenance

1. Prior to cleaning, unplug the appliance first.
2. We recommend cleaning the tumblers and cups right after usage.
3. Wipe the blender host with wet cloth. Do not rinse it under running water nor wash it in dishwasher.
4. Prior to storing the appliance, make sure it is dry and clean.
5. Proper maintenance results in problem-free operation and reduces the risk of damage.
6. When storing the appliance, protect it from extreme humidity, direct sunlight or ultra-violet light.
7. Do not apply extreme shock to the appliance or drop the product.
8. Do not expose the appliance to sudden and extreme temperature changes. The humidity inside may start condensing, which could damage the appliance. In case there is some condensate, let the appliance dry out completely prior to use.
9. Do not ever clean a plugged appliance. Clean it with soft lint-free cloth.
10. Do not ever try to disassemble, repair or modify the appliance in any way. Any attempts to disassemble, remodel or repair the appliance will automatically terminate the warranty period; such actions may also damage the appliance or cause injury or property damage.
11. Overheat may result in appliance damage.

Portable Tumblers

1. Place the container on an even surface **(a)** and fill it with water and materials **(b)**. The amount of materials shall not exceed the MAX. level.
2. Attach the blade body and screw it tight. **(c)**.
3. Attach the blending cup to the host **(d)** and tighten it turning it clockwise **(e)**.
4. The maximum blending cycle is 1 minute.
5. Once the blending process is finished, unplug the appliance, unscrew the tumbler with blades from the blender **(f)** and then the blades from the tumbler **(g)**. Attach the vacuum lid **(h)** and then, using the vacuum pump, suck out the air **(i)**.

Most Frequent Problems and Trouble-Shooting

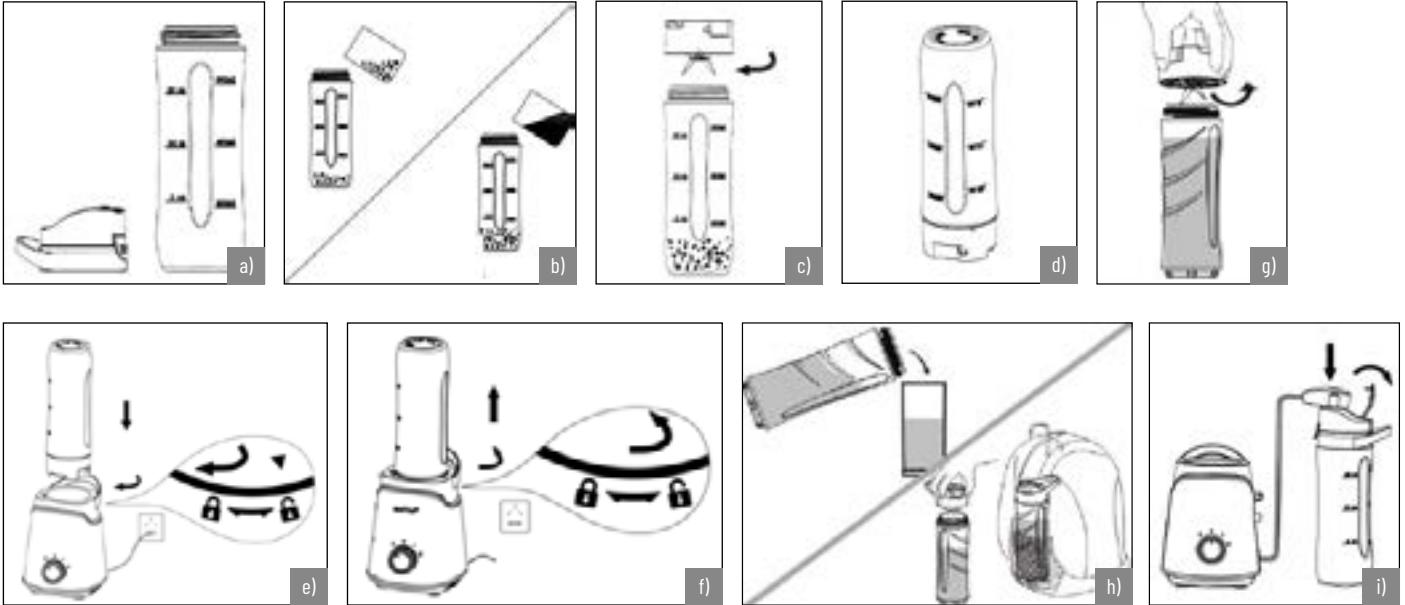

Symptom	Cause	Measure
The blender will not start when switched on	The blending cup/tumbler is not attached properly to the blender	Attach the blending cup/tumbler properly
When in use for the first time, the appliance smells "new"	This is a normal feature of a new product	Return it to the seller in case the smell does not disappear with time
Blender Stop Motor switches off on its own	The motor must have overheated, the thermal fuse switched it off to avoid damage	Let the appliance cool down for 20 - 30 minutes, then you can continue
Leak from the blending cup or tumbler	Make sure that <ul style="list-style-type: none"> ■ the blade body is connected properly to the cup/tumbler ■ the cup/tumbler is not damaged ■ the sealing is attached to the lid 	Tighten the blades on the blender, attach sealing
Abnormal vibrations or noise	Make sure that the cup/tumbler is connected to the blender properly and it is not overfilled (above the MAX level)	Tighten the cup/tumbler and blades. Unplug the appliance and remove the excessive materials
The blades are stuck	There is some food stuck in the blades	Unplug the appliance, remove the food and cut it into smaller pieces
There is air leak, or it is not possible to create vacuum	The valve or the sealing are not placed correctly, or they are damaged	Re-attach the lid. If the valve is damaged, contact the seller

In case there is another problem or defect, contact the seller. Do not ever try to disassemble, repair or modify the appliance in any way. Any attempts to disassemble, remodel or repair the appliance will automatically terminate the warranty period; such actions may also damage the appliance or cause injury or property damage.

DE

EN

CZ

SK

Před prvním použitím je spotřebitel povinen se seznámit se zásadami bezpečného používání výrobku.

Bezpečnostní varování

1. Příkon spotřebiče je 220V, ujistěte se, že toto odpovídá napětí ve vaší síti.
2. Pokud mixér nepoužíváte, mějte ho vypojený ze zásuvky.
3. Před každým čištěním se ujistěte, že mixér je odpojený z elektriny.
4. Před každým použitím zkontrolujte kabel mixéru. Pokud bude kabel jakkoliv poškozený, mixér nepoužívejte. Kontaktujte svého prodejce a ten vás bude informovat o dalším postupu.
5. Zásadně se nepokoušejte přístroj rozebírat, opravovat nebo jakkoli upravovat. V případě demontáže, úprav nebo jakéhokoli pokusu o opravu dochází k zániku záruky a může dojít k poškození přístroje či dokonce ke zranění nebo škodám na majetku.
6. Mixér zásadně umísťujte pouze na stabilní povrchy.
7. Nikdy ho nenechávejte běžet zbytečně dlouho.
8. Spotřebič má pojistku proti přehřátí, pokud se motor zahřeje nad únosnou mez, termostat ho vypne, aby ho ochránil před zničením.
9. Nenechávejte běžet mixér naprázdno a ani mixovací nádobu nepřepřlňujte.
10. Mixovací nádobu je možné našroubovat na tělo mixéru až poté, co na ni nasadíte díl s čepelemi. Nikdy nenasazujte na mixér samotný díl s čepelemi.
11. Díl s čepelemi na mixovací nádobu nasazujte pečlivě a plně dotáhněte, vyhnete se tak vytečení obsahu mixéru, či oddělení těchto dvou částí v průběhu mixování.
12. Nádoby z tritanu (obě mixovací nádoby, přenosné hrnky) jsou vhodné do myčky nádobí.
13. V žádném případě se nedotýkejte čepelí ani dalších pohyblivých částí v průběhu mixování či jakéhokoli jiné manipulace, vyhnete se tak úrazu.
14. Neplňte mixovací nádoby tekutinami teplejšími než 40°C v opačném případě hrozí nebezpečí deformace či exploze nádoby.
15. Spotřebič uchovávejte mimo dosah dětí, nejedná se o hračku.
16. Osoby se sníženou schopností pohybu a orientace mohou spotřebič používat pouze za dozoru způsobilé dospělé osoby.
17. Spotřebič je určen výhradně k domácímu použití.
18. Nepoužívejte jiné než originální příslušenství.
19. Věnujte zvýšenou opatrnost čištění čepelí či mixovací nádoby, hrozí zde nebezpečí úrazu.
20. Z produktu neodstraňujte varovné štítky či bezpečnostní plakety.
21. Pokud jakákoliv část mixéru či jeho příslušenství vykazuje známky poškození, přestaňte spotřebič používat. Kontaktujte vašeho prodejce a dohodněte se na postupu opravy/ výměny.
22. Kabel od spotřebiče nenechávejte volně viset (například ze stolu či kuchyňské linky).
23. Nedotýkejte se nabíjecího kabelu mokřýma rukama nebo stojte-li ve vodě.
24. Balení obsahuje malé dílky, které mohou být nebezpečné pro děti. Produkt vždy ukládejte mimo dosah dětí. Sáčky nebo mnoho dílků, které obsahují, mohou po spolknutí nebo po nasazení na hlavu způsobit udušení.

Záruční lhůta je na produkty 24 měsíců, pokud není stanovena jinak. Záruka se nevztahuje na poškození způsobené nestandardním používáním, mechanickým poškozením, vystavením agresivním podmínkám, zacházením v rozporu s manuálem a běžným opotřebením

Výrobce, dovozce ani distributor nenesou žádnou odpovědnost za jakékoli škody způsobené nesprávným užíváním produktu.



Prohlášení o shodě

Společnost elem6 s.r.o. tímto prohlašuje, že všechna zařízení Lauben jsou ve shodě se základními požadavky a dalšími příslušnými ustanoveními směrnice 2014/30/EU a 2014/35/EU. Produkty jsou určeny pro prodej bez omezení v Německu, České republice, Slovensku, Polsku, Maďarsku a v dalších členských zemích EU. Prohlášení o shodě lze stáhnout z webu www.lauben.com

Dovozce do EU

elem6 s.r.o., Braškovská 308/15, 16100 Praha 6
www.lauben.com

Tiskové chyby a změny v manuálu jsou vyhrazeny.

1. Uvedený symbol  na výrobku nebo v průvodní dokumentaci znamená, že použité elektrické nebo elektronické výrobky nesmí být likvidovány společně s komunálním odpadem. Za účelem správné likvidace výrobku jej odevzdejte na určených sběrných místech, kde budou přijata zdarma. Správnou likvidaci tohoto produktu pomůžete zachovat cenné přírodní zdroje a napomáháte prevenci potenciálních negativních dopadů na životní prostředí a lidské zdraví, což by mohly být důsledky nesprávné likvidace odpadů. Další podrobnosti si vyžádejte od místního úřadu nebo nejbližšího sběrného místa. Při nesprávné likvidaci tohoto druhu odpadu mohou být v souladu s národními předpisy uděleny pokuty. Informace pro uživatele k likvidaci elektrických a elektronických zařízení (firemní a podnikové použití): Pro správnou likvidaci elektrických a elektronických zařízení si vyžádejte podrobné informace u Vašeho prodejce nebo dodavatele. Informace pro uživatele k likvidaci elektrických a elektronických zařízení v ostatních zemích mimo Evropskou unii: Výše uvedený symbol  je platný pouze v zemích Evropské unie. Pro správnou likvidaci elektrických a elektronických zařízení si vyžádejte podrobné informace u Vašich úřadů nebo prodejce zařízení. Vše vyjadřuje symbol přeškrtnutého kontejneru na výrobku, obalu nebo tištěných materiálech.

2. Záruční opravy zařízení uplatňujte u svého prodejce. V případě technických problémů a dotazů kontaktujte svého prodejce, který Vás bude informovat o dalším postupu. Dodržujte pravidla pro práci s elektrickými zařízeními. Uživatel není oprávněn rozebírat zařízení ani vyměňovat žádnou jeho součást. Při otevření nebo odstranění krytí hrozí riziko úrazu elektrickým proudem. Při nesprávném sestavení zařízení a jeho opětovném zapojení se rovněž vystavujete riziku úrazu elektrickým proudem.



Seznámení se spotřebičem

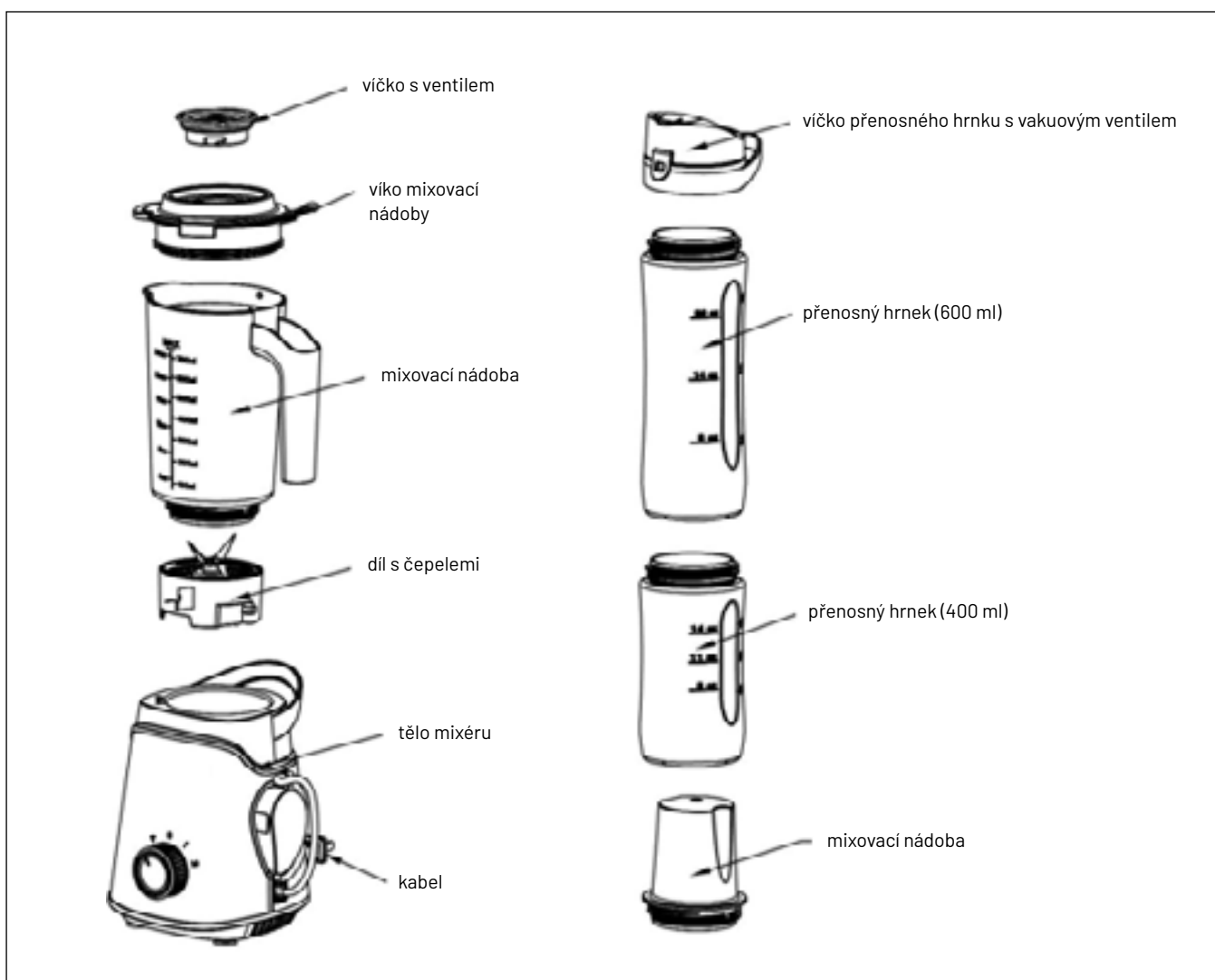

Technické parametry

Název produktu	Lauben VacuFit blender VB01
Model	LBNVB01
Příkon	220V~ 
Výkon	500W
Frekvence	50HZ
Maximální doba nepřetržitého provozu	≤1minute
Minimální pauza mezi jednotlivými mixovacími cykly	≥2minutes

Tento spotřebič je spotřebič třídy II, nepotřebuje tedy uzemňovací zařízení.
Standard GB4706.1-2005 GB4706.30-2008

DE

EN

CZ

SK

Způsob použití

Před prvním použitím důkladně vyčistěte všechny části, které budou v kontaktu s jídlem.

1. Ujistěte se, že díl s čepelemi je pevně našroubovaný na mixovací nádobu.
2. Položte mixovací nádobu na vodorovný povrch a otočte víko po směru hodinových ručiček, dokud se víko neotevře.
3. Naplňte nádobu ingrediencemi, množství tekutin a surovin nesmí přesáhnout rysku maxima (750 ml).
4. Pevně uzavřete nádobu vakuovým víkem – otočte proti směru hodinových ručiček, dokud nebude nádoba zcela uzavřená (**a**).
5. Ujistěte se, že příkon spotřebiče odpovídá napětí v síti.
6. Nasadte mixovací nádobu na tělo mixéru a po směru hodinových ručiček utáhněte (**b**).
7. Pomocí vakuové pumpy odsajte vzduch z nádoby a začněte mixovat (**c**).
8. Maximální doba, po kterou lze nepřetržitě mixovat, je 1 minuta.
9. Po dokončení mixování vypojte mixér ze zásuvky, proti směru hodinových ručiček otočte mixovací nádobou a oddělte ji od těla mixéru a otevřete vakuové víko k přelití obsahu do jiné nádoby.
10. Pokud chcete uchovat rozmixovaný obsah co nejčerstvější, můžete ho uchovat v jednom z přenosných hrnků. Pomocí vakuové pumpy na těle mixéru, kterou nasadíte na ventil na víčku hrnku, z něj po přelití obsahu z mixovací nádoby odsajte vzduch.

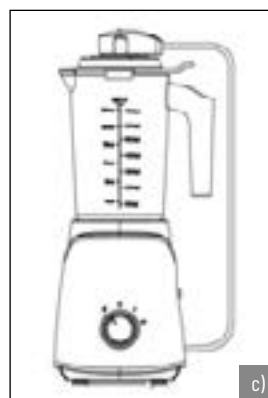
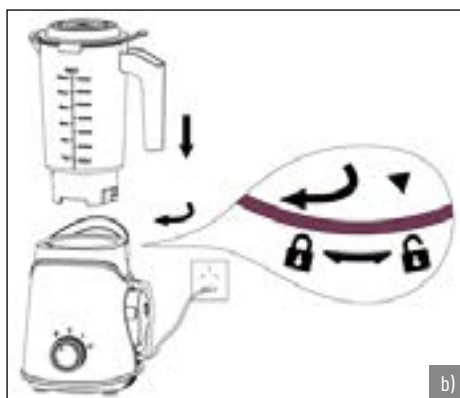
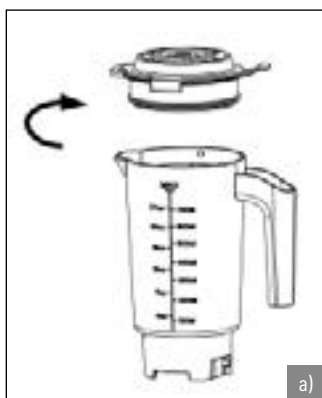

Bezpečnostní zásady

1. Před zapnutím mixéru se ujistěte, že je víko pevně uzavřené a mixovací nádoba pevně usazena na těle mixéru.
2. Do nádoby nedávejte suroviny zahřáté na větší teplotu než 40 stupňů Celsia.
3. Neplňte mixovací nádobu nad rysku MAX, v opačném případě je možné, že suroviny se nerozmixují dobře a výrazně se tím snižuje životnost spotřebiče.
4. V žádném případě nezapínejte mixér, aniž byste se ujistili, že víko je řádně zavřené.
5. Pokud pevné ingredience nakrájíte před mixováním na menší kousky, dosáhnete lepšího výsledku.
6. Ideální velikost nakrájených kousků je cca 1x1 cm.
7. V průběhu mixování nesahejte do mixovací nádoby, v opačném případě hrozí úraz.
8. Pokud motor mixéru najednou přestane pracovat, vypojte asi na půl hodiny ze zásuvky a nechte vychladnout.
9. Tento mixér neslouží k míchání těst.

Údržba

1. Před každým čištěním spotřebič vypojte ze zásuvky.
2. Doporučujeme nádoby čistit ihned po použití.
3. Tělo spotřebiče otřete vlhkým hadříkem, v žádném případě nedávejte pod proud vody či do myčky.
4. Ujistěte se, než produkt uskladníte, že je suchý a čistý.
5. Správná údržba tohoto přístroje zajistí bezproblémový provoz a omezí nebezpečí poškození.
6. Uchovávejte přístroj mimo extrémní vlhkost a teploty a nevystavujte přístroj dlouhodobě přímému slunečnímu nebo ultrafialovému záření.
7. Zabraňte pádu přístroje ani jej nevystavujte silným nárazům.
8. Nevystavujte přístroj náhlým a prudkým změnám teplot. Mohlo by to způsobit kondenzování vlhkosti uvnitř zařízení, což by mohlo přístroj poškodit. V případě, kdy dojde ke kondenzaci vlhkosti, před dalším používáním nechte přístroj dokonale vyschnout.
9. Zásadně nečistěte přístroj, když je zapnutý. K čištění displeje použijte měkký netřepivý hadřík.
10. Zásadně se nepokoušejte přístroj rozebrat, opravovat nebo jakkoli upravovat. V případě demontáže, úprav nebo jakéhokoli pokusu o opravu dochází k zániku záruky a může dojít k poškození přístroje či dokonce ke zranění nebo škodám na majetku.
11. Přehřátí může přístroj poškodit.

Přenosné hrnky

1. Položte nádobu na rovný povrch (a) a naplňte ji vodou a ingrediencemi (b). Objem surovin nesmí přesáhnout rysku MAX.
2. Na uzávěr našroubujte díl s čepelemi a pevně utáhněte (c).
3. Nasadte hrnek na tělo mixéru (d) a po směru hodinových ručiček utáhněte (e).
4. Maximální doba, po kterou lze nepřetržitě mixovat, je jedna minuta.
5. Po ukončení mixování vytáhněte mixér ze zásuvky, odšroubujte nejprve hrnek s čepelemi z těla mixéru (f) a následně od hrnku odšroubujte díl s čepelemi (g). Nasadte vakuové víko (h) a pomocí pumpy odsajte z nádoby vzduch (i).

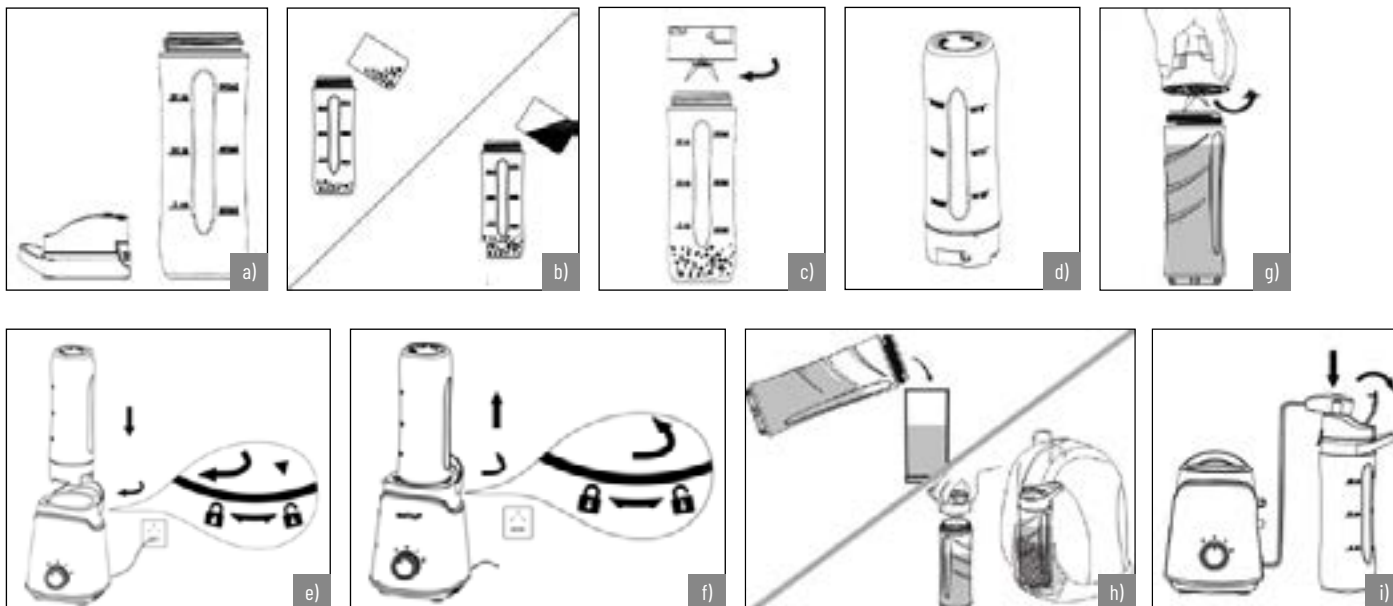

Nejčastější problémy a jejich řešení

Projev	Příčina	Řešení
Po otočení knoflíku mixér nezapne	Nádoba není dobře usazená na tělo mixéru	Upevněte mixovací nádobu
Při prvním použití je spotřebič cítit „novotou“	Toto je normální ze začátku používání	Pokud v průběhu času zápach nevymizí, předejte vašemu prodejci k dořešení
Motor mixéru se sám vypíná	Pravděpodobně došlo k přehřátí a pojistka práci mixéru přerušila, aby nedošlo k poškození	Nechte 20 - 30 minut vychladnout, poté můžete pokračovat v práci
Z mixovací nádoby či hrnku vytéká voda	Ujistěte se, že <ul style="list-style-type: none"> ■ díl s čepelemi je dobře upevněný k nádobě. ■ nádoba není poškozená ■ na víku je nasazené těsnění 	Dotáhněte díl s čepelemi na tělo mixéru, nasadte těsnění
Abnormální vibrace či zvuk	Ujistěte se, že nádoba je dobře upevněna na tělo mixéru a že není naplněná nad rysku MAX.	Utáhněte nádobu a díl s čepelemi. Vypojte spotřebič ze zásuvky a odstraňte nadbytečné množství surovin
Čepele jsou zaseknuté	V čepelech je uvíznuté jídlo	Vypojte spotřebič ze zásuvky, vyndejte ingredience a rozkrájejte je na menší kousky
Z nádob uniká vzduch nebo nejde vytvořit vakuum	Ventil či těsnění nejsou dobře umístěné či jsou poškozené	Nasadte těsnění na víko znovu. Pokud je poničený ventil, obraťte se na svého prodejce

Pokud se vyskytne jiná závada či překážka, obraťte se na svého prodejce. Zásadně se nepokoušejte přístroj rozebrat, opravovat nebo jakkoli upravovat. V případě demontáže, úprav nebo jakéhokoli pokusu o opravu dochází k zániku záruky a může dojít k poškození přístroje či dokonce ke zranění nebo škodám na majetku.

DE

EN

CZ

SK

Pred prvým použitím je spotrebiteľ povinný oboznámiť sa so zásadami bezpečného používania výrobku.

Bezpečnostné pokyny

1. Prikon spotrebiča je 220V. Uistite sa, že táto hodnota odpovedá napätiu vo vašej sieti.
2. Ak mixér nepoužívate, vyťahnite kábel zo zásuvky.
3. Pred každým čistením skontrolujte, či je mixér vyťahnutý z elektrickej zásuvky.
4. Pred každým použitím skontrolujte kábel mixéru. Ak je kábel akokoľvek poškodený, mixér nepoužívajte. Kontaktujte svojho predajcu a ten vás bude informovať o ďalšom postupe.
5. V žiadnom prípade sa nepokúšajte prístroj rozoberať, opravovať alebo ho akokoľvek upravovať. V prípade demontáže, úprav alebo akéhokoľvek pokusu o opravu dochádza k zániku záruky a môže prísť k poškodeniu prístroja, či dokonca ku zraneniu alebo škodám na majetku.
6. Mixér zásadne používajte iba na stabilnom povrchu.
7. Nikdy ho nenechávajte v prevádzke zbytočne dlho.
8. Spotrebič má poisťku proti prehriatiu. Ak sa motor zahreje nad povolenú prevádzkovú teplotu, termostat ho vypne, aby mixér ochránil pred zničením.
9. Nenechávajte bežať mixér naprázdno a neplňte nádobu na mixovanie viac, než je povolené.
10. Nádobu na mixovanie je možné nasadiť na telo mixéru až potom, čo nasadíte diel s čepeľmi. Nikdy nenasadzujte na mixér samotný diel s čepeľmi.
11. Diel s čepeľmi nasadte na nádobu na mixovanie dôkladne, a dotiahnite ju dôsledne – zabránite tak vytečeniu obsahu nádoby na mixovanie, či oddeleniu týchto dvoch častí v priebehu mixovania.
12. Nádoby z trítanu (obe nádoby na mixovanie, prenosné nádoby) sú vhodné do umývačky riadu.
13. V žiadnom prípade sa nedotýkajte čepeľí, ani ďalších pohyblivých častí v priebehu mixovania – vyhnete sa tak úrazu.
14. Neplňte nádoby na mixovanie tekutinami teplejšími než 40°C, inak hrozí deformácia či explózia nádoby.
15. Spotrebič uchovávajte mimo dosahu detí, spotrebič nie je hračka.
16. Osoby so zníženou schopnosťou pohybu a orientácie môžu spotrebič používať iba pod dohľadom dospelej a spôsobilej osoby.
17. Spotrebič je určený na domáce použitie. Nepoužívajte iné, než originálne príslušenstvo.
18. Vyššie opatrnosť pri čistení čepeľí a nádoby na mixovanie, hrozí nebezpečenstvo úrazu.
19. Z produktu neodstraňujte varovné etikety či bezpečnostné nálepky.
20. Pokiaľ akákoľvek časť mixéru, či jeho príslušenstva vykazuje známky poškodenia, prestaňte spotrebič používať. Kontaktujte vášho predajcu a dohodnite sa na postupu opravy/ výmeny.
21. Kábel od spotrebiča nenechávajte voľne visieť (napríklad cez okraj stola či kuchynskej linky).
22. Nedotýkajte sa nabíjacieho káblu ak máte mokré ruky, ani keď stojíte vo vode.
23. Balenie obsahuje malé dielce ktoré môžu byť nebezpečné pre deti. Produkt vždy ukladajte mimo dosahu detí. Plastový obal po nasadení na hlavu, či malé dielce pri náhodnom prehltnutí, môžu spôsobiť udusenie.

Záručná lehota spotrebiča spotrebiča je 24 mesiacov, pokiaľ nie je stanovené inak. Záruka sa nevzťahuje na poškodenie spôsobené neštandardným používaním, mechanickým poškodením spotrebiča a vystaveniu agresívnym podmienkam či zachádzaniu v rozpore s manuálom a bežným užívaním.

Výrobca, dovozca ani distribútor nenesú žiadnu zodpovednosť za akékoľvek škody spôsobené nesprávnym používaním výrobku

Prehlásenie o zhode

Spoločnosť elem6 spol. s r. o. týmto prehlasuje, že všetky zariadenia Lauben sú v zhode so základnými požiadavkami a ďalšími príslušnými ustanoveniami smernice 2014/30/EU a 2014/35/EU. Produkty a spotrebiče sú určené pre predaj bez obmedzenia v Nemecku, Českej republike, Slovenskej republike, Poľsku, Maďarsku a v ďalších členských zemiach EU. Prehlásenie o zhode si je možné stiahnuť z webu www.lauben.com

Dovozce do EU

elem6 s.r.o., Braškovská 308/15, 16100 Praha 6
www.lauben.com

1. Tento symbol  na výrobku alebo v sprievodnom obale znamená, že použité elektrické alebo elektronické výrobky nesmú byť likvidované spoločne s komunálnym odpadom. Pre správnu likvidáciu odovzdajte bezplatne spotrebič na príslušnom zbernom mieste pre recykláciu elektrických a elektronických zariadení. Zabezpečením správnej likvidácie výrobku pomôžete zabrániť možným negatívnym dopadom na životné prostredie a ľudské zdravie, čo by inak mohol byť dôsledok nesprávnej likvidácie výrobku. Pre detailnejšie informácie o recyklácii tohto výrobku sa obráťte na svoj miestny úrad, miesto zberných surovín, alebo na odpadovú a likvidačnú službu Vašej domácnosti. Pri nesprávnej likvidácii tohto druhu odpadu môžu byť v súlade s národnými predpismi uložené pokuty. Informácie pre správnu likvidáciu pre užívateľov elektrických a elektronických zariadení (firemné a podnikové použitie):

- Pre správnu likvidáciu elektrických a elektronických zariadení si vyžiadajte podrobné informácie u Vášho predajcu alebo dodávateľa.
- Informácie pre správnu likvidáciu pre užívateľov elektrických a elektronických zariadení pre ostatných obyvateľov mimo zemi Európskej Únie.

Vyššie uvedený symbol  je platný len pre členské krajiny Európskej Únie. Pre detailnejšie informácie o recyklácii tohto výrobku a správnu recykláciu, sa obráťte na svoj miestny úrad, miesto zberných surovín, alebo na odpadovú a likvidačnú službu Vašej domácnosti.

2. Záručné opravy spotrebiča uplatňujte u svojho predajcu. V prípade technických problémov a dotazov kontaktujte svojho predajcu, ktorý Vás bude informovať o ďalšom postupe. Dodržujte pravidlá pre prácu s elektrickými zariadeniami. Užívateľ nie je oprávnený rozoberať zariadenie ani meniť žiadnu jeho súčasť. Pri otvorení alebo odstránení krytu hrozí riziko úrazu elektrickým prúdom. Pri nesprávnom zostavení zariadenia a jeho opätovným zapojením sa vystavujete riziku úrazu elektrickým prúdom.



Tlačové chyby a zmeny vyhradené.

Oboznámenie sa so spotrebičom

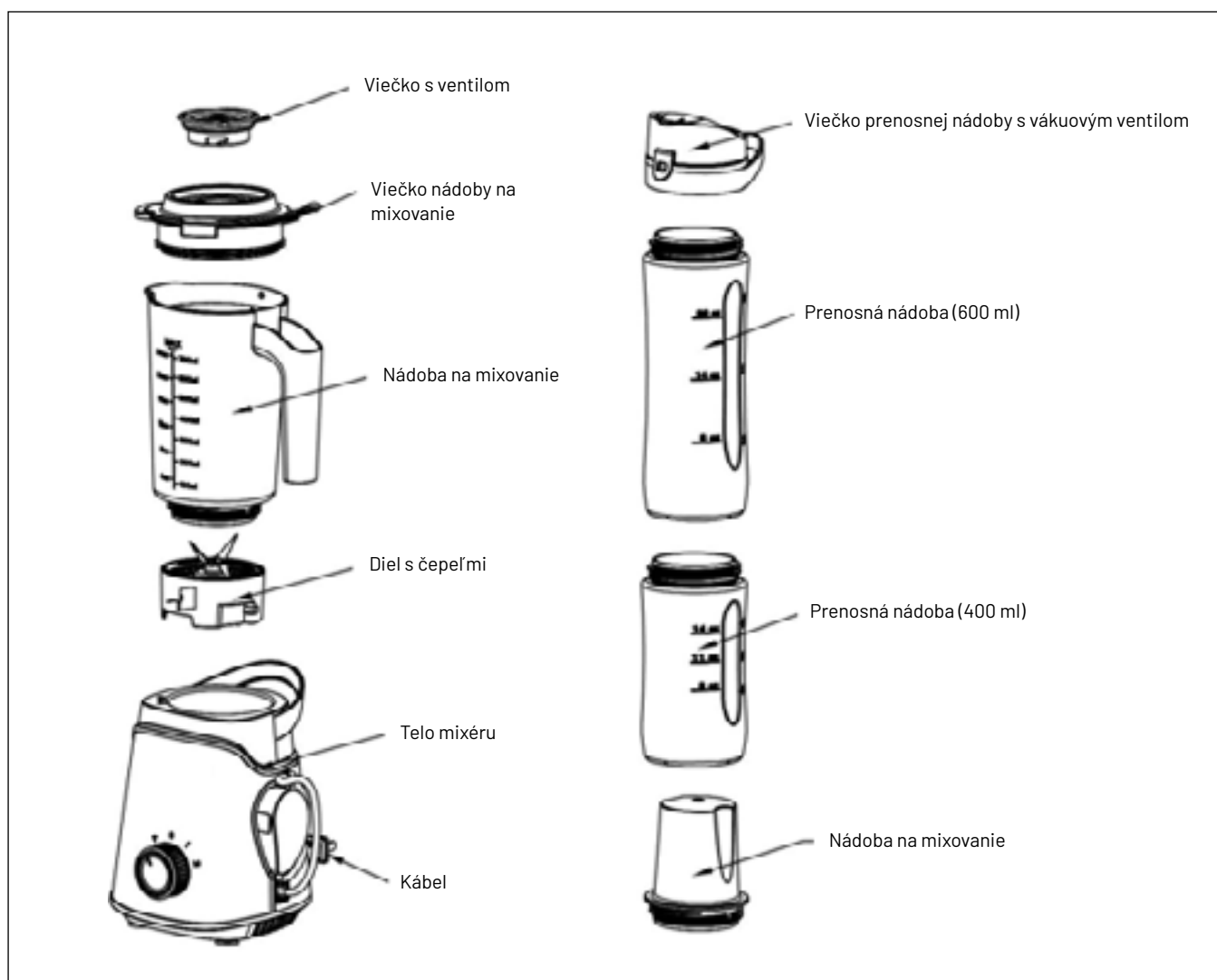

Technické parametre

Názov produktu	Lauben VacuFit blender VB01
Model	LBNVB01
Príkon	220V~ 
Výkon	500W
Frekvencia	50HZ
Maximálna doba nepretržitej prevádzky	≤1minúta
Minimálna pauza medzi jednotlivými mixovacími cyklusmi	≥2minúty

Tento spotrebič je spotrebič triedy II, a teda nepotrebuje uzemňovacie zariadenie.
 Štandard GB4706.1-2005 GB4706.30-2008

DE

EN

CZ

SK

Spôsob použitia

Pred prvým použitím dôkladne vyčistite všetky časti, ktoré budú v kontakte s jedlom.

1. Uistite sa, že diel s čepelmi je pevne nasadený na nádobu na mixovanie.
2. Položte nádobu na mixovanie na vodorovný povrch a otočte viečko v smere hodinových ručičiek, pokiaľ sa viečko neatvorí.
3. Naplňte nádobu prísadami; množstvo tekutiny a surovín nesmie presiahnuť rysku ukazujúcu maximálny objem (750 ml)
4. Pevne uzavrite nádobu vákuovým viečkom – otočte proti smeru hodinových ručičiek, až kým nebude nádoba celkom utesnená **(a)**.
5. Uistite sa, či príkon spotrebiča odpovedá napätiu vo vašej sieti.
6. Nasadte nádobu na mixovanie na telo mixéru a utiahnite v smere hodinových ručičiek **(b)**.
7. Pomocou vákuovej pumpy odsajte z nádoby vzduch a začnite mixovať **(c)**.
8. Maximálna doba nepretržitej prevádzky mixéra je 1 minúta.
9. Po dokončení mixovania odpojte mixér zo zásuvky, otočte nádobu na mixovanie proti smeru hodinových ručičiek a oddel'te ju od tela mixéru; otvorte vákuové viečko a prelejte obsah do inej nádoby.
10. Ak chcete uchovať rozmixovaný obsah čo najdlhšie čerstvý, môžete ho uskladniť v jednej z prenosných nádob. Pomocou vákuovej pumpy na tele mixéru, ktorú nasadíte na ventil na viečku nádoby, z nej, po preliatí obsahu z nádoby na mixovanie, odsajte vzduch.

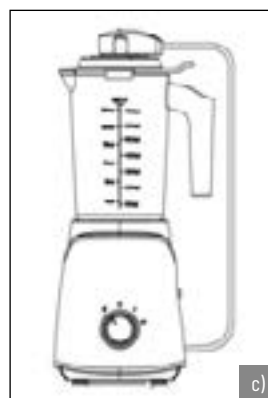
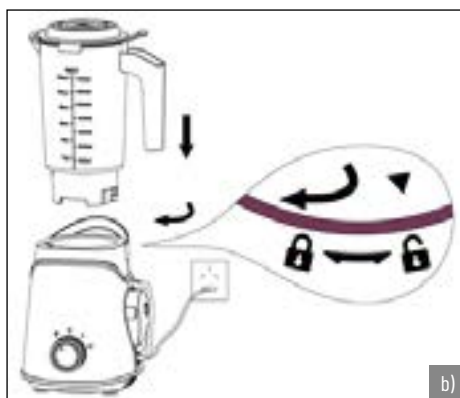

Bezpečnostné zásady

1. Pred zapnutím mixéru skontrolujte, či je viečko pevne uzatvorené a nádoba na mixovanie pevne nasadená na tele mixéru.
2. Do nádoby nedávajte suroviny zahriate na teplotu vyššiu než 40°C.
3. Neplňte nádobu na mixovanie nad rysku MAX, inak hrozí, že suroviny nebudú rozmixované dobre a tiež sa tým výrazne znižuje životnosť spotrebiča.
4. V žiadnom prípade nezapínajte mixér, ak ste neskontrolovali, či je viečko poriadne zatvorené.
5. Ak nakrájate pred mixovaním pevne prisady na menšie kúsky, dosiahnete tak lepší výsledok.
6. Ideálna veľkosť nakrájaných kúskov je cca 1x1 cm.
7. V priebehu mixovania nechytajte vnútro nádoby na mixovanie, inak vám hrozí úraz.
8. Ak motor mixéru nečakane zastane, na pol hodinu ho vytiahnite zo zásuvky a nechajte ho vychladnúť.
9. Tento mixér neslúži na hnetenie cesta.

Údržba

1. Pred každým čistením spotrebič vytiahnite zo zásuvky.
2. Nádoby odporúčame čistiť okamžite po použití.
3. Telo spotrebiča utrite vlhkou handričkou, v žiadnom prípade ho nedávajte pod tečúcu vodu; do vody, alebo do umývačky riadu.
4. Skontrolujte, či je spotrebič pred uskladnením suchý a čistý.
5. Správna údržba tohto spotrebiča zaisťuje bezproblémovú prevádzku a obmedzí prípadné poškodenie.
6. Spotrebič uchovávajte mimo extrémne vlhké alebo teplé prostredie; ani ho dlhodobo nevystavujte priamemu slnečnému, alebo ultrafialovému žiareniu.
7. Zabráňte pádu spotrebiča a nevystavujte ho silným nárazom.
8. Nevystavujte prístroj náhlym a prudkým zmenám teplôt. Mohlo by to spôsobiť kondenzovanie vlhkosti vo vnútri spotrebiča, čo by mohlo spotrebič poškodiť. V prípade, že nastane ku kondenzácii vlhkosti, spotrebič nechajte pred ďalším použitím dôkladne vyschnúť.
9. Nikdy nečistite spotrebič ak je zapnutý. Displej čistite mäkkou handričkou ktorá nezanecháva jemnú tkanivo.
10. Nikdy sa nepokúšajte spotrebič rozobrať, opravovať alebo akokoľvek upravovať. V prípade demontáže, úprav alebo pokusu o opravu dochádza k zániku záruky a môže nastať poškodenie spotrebiča, k zraneniu či škodám na majetku.
11. Prehriatie môže spotrebič poškodiť.

Prenosné nádoby

1. Položte nádobu na rovný povrch (a) a naplňte ju vodou a prísadami (b). Objem surovín nesmie presiahnuť rysku MAX.
2. Na uzáver nasadte diel s čepeľmi a pevne utiahnite (c).
3. Nasadte nádobu na telo mixéru (d) a v smere hodinových ručičiek utiahnite (e).
4. Maximálna doba nepretržitej prevádzky mixéra je 1 minúta.
5. Po ukončení mixovania vytiahnite mixér zo zásuvky, odmontujte najprv nádobu s čepeľmi z tela mixéru (f) a potom z nádoby odmontujte diel s čepeľmi (g). Nasadte vákuové viečko (h) a pomocou pumpy odsajte z nádoby vzduch (i).

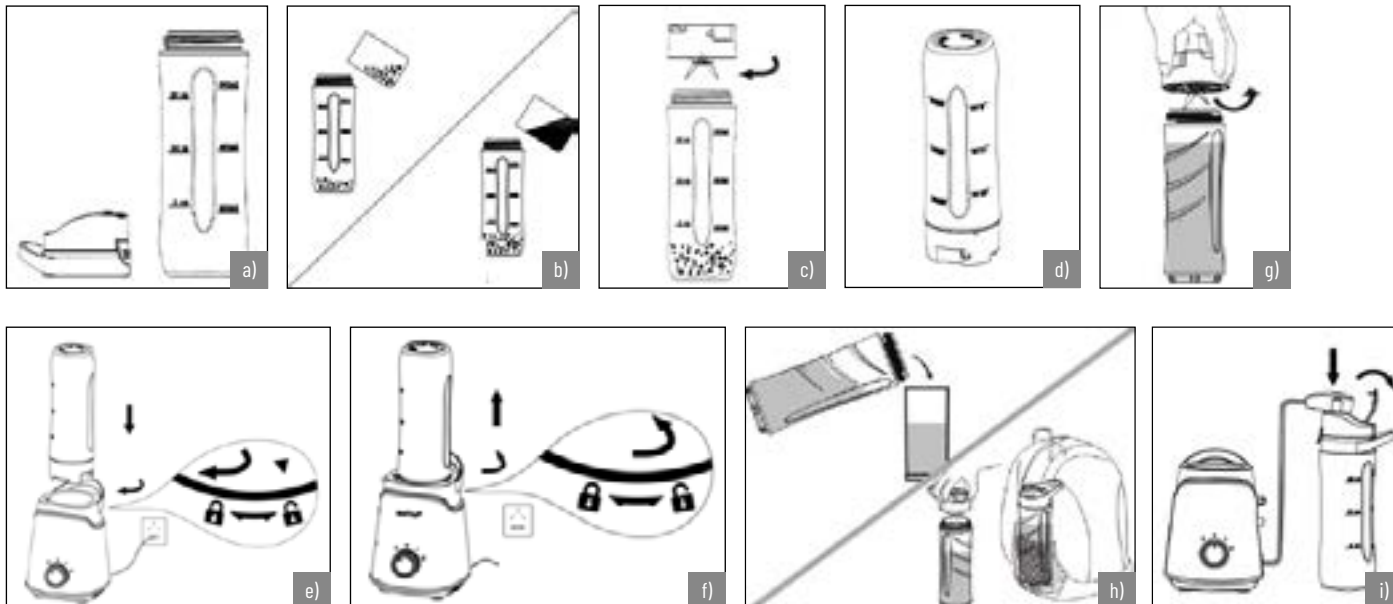

Najčastejšie problémy a ich riešenie

Prejav	Príčina	Riešenie
Po otočení tlačidla sa mixér nezapne	Nádobu nie je nasadená dobre na telo mixéru	Skontrolujte a upevnite nádobu na mixovanie
Pri prvom použití má spotrebič zvláštny zápach, cítiť „novotu“	Toto je normálny pach, ktorý je zo začiatku normálny	Ak v priebehu času zápach nevymizne, kontaktujte predajcu
„Stop Motor“ mixéru sa sám vypína	Pravdepodobne nastalo prehriatie a poistka prevádzky mixéru prerušila, aby nedošlo k poškodeniu	Nechajte spotrebič 20 – 30 minút v kľude vychladnúť, potom môžete pokračovať v práci
Z nádoby na mixovanie vyteká voda	Skontrolujte, či <ul style="list-style-type: none"> ■ je diel s čepeľmi dobre upevnený k nádobe ■ nie je nádobu prasknutá alebo poškodená ■ je na viečku nasadené tesnenie 	Dotiahnite diel s čepeľmi na telo mixéru; nasadte tesnenie
Abnormálne vibrácie či zvuk	Uistite sa, či je nádobu dobre upevnená na telo mixéru; či nie je naplnená nad rysku MAX	Dotiahnite nádobu a diel s čepeľmi Odpojte spotrebič zo zásuvky a odstráňte nadbytočné množstvo surovín
Čepele sú zaseknuté	V čepeľoch je zaseknuté jedlo	Odpojte spotrebič zo zásuvky, vyberte prísady a rozkrájajte ich na menšie kúsky
Z nádoby uniká vzduch alebo sa nedá vytvoriť vákuum	Ventil alebo tesnenie nie sú dobre umiestnené alebo sú poškodené	Znovu nasadte tesnenie na viečko; ak je poškodený ventil, obráťte sa na predajcu

Ak sa vyskytne iná porucha či prekážka, obráťte sa na predajcu. Nikdy sa nepokúšajte spotrebič rozobrať, opravovať či akokoľvek upravovať. V prípade demontáže, úprav alebo akéhokoľvek pokusu o opravu dochádza k zániku záruky a môže nastať poškodenie prístroja; môže dôjsť ku zraneniu a škodám na majetku.

DE

EN

CZ

SK



Lauben The Right Way

www.lauben.com