



MODELY PYGMY

GREEN LINE

Výčepní zařízení řady PYGMY jsou určena k profesionálnímu chlazení, stáčení a podávání kvalitně vychlazeného piva a dalších nápojů v domácím prostředí, menších zahradních párty, firemních oslavách apod. tvoří špičku mezi malými stolními chladiči..

- ✓ **VÝKON** - výčepní zařízení řady PYGMY svým výkonem 20-35 l/hod. umožňují podávání cca 40-70 kvalitně vychlazených nápojů během jedné hodiny
- ✓ **VESTAVĚNÝ VZDUCHOVÝ KOMPRESOR** - MODELY PYGMY 20/K, 25/K GREEN LINE jsou vybaveny zcela ojedinělým systémem tichého vestavěného a velice kvalitního vzduchového kompresoru, který obsahuje tlumič sání s molekulovým filtrem nasávaného vzduchu. Model PYGMY 30/K PROFI je navíc osazen regulátorem s manometrem pro nastavení pracovního tlaku.
- ✓ **ROZMĚRY A MANIPULACE** – snadná a bezpečná je díky madlu, které je umístěné na vrchní části a malým rozměrům.
- ✓ **VÝBAVA** – standardní součástí je termostat umožňující plynulou a přesnou regulaci teploty nápoje, výčepní kohout, odkapní miska a rychlospojky pro snadné připojení.



DOCHLAZOVANÉ KOHOUTY A PRAKTICKÁ MADLA

CHLADIČ **PYGMY 25 (25/K)** JE VYBAVEN DOCHLAZOVANÝM VÝČEPNÍM KOHOUTEM, KTERÝ ZAJIŠŤUJE KVALITNĚ VYCHLAZENÉ I MALÉ MNOŽSTVÍ PRVNÍHO PIVA. MALÉ ROZMĚRY A MADLO UMÍSTĚNÉ NA VRCHNÍ ČÁSTI CHLADIČE UMOŽŇUJE SNADNOU MANIPULACI.

VÝHODY A UŽITNÉ VLASTNOSTI KONTAKTNÍCH VÝČEPNÍCH ZAŘÍZENÍ LINDR:

GREEN LINE – technologie **LINDR GREEN LINE** je díky využití ekologického chladiva R-290 šetrná k životnímu prostředí. Při jeho výrobě provádíme systémovou úsporu energií. Díky této konstrukci dosahuje každý z výrobků o 20% vyšší energetickou účinnost a o 20% nižší spotřebu elektrické energie.

TERMOBLOK LINDR - moderní kompresorová chladicí jednotka využívá vstupní energii k přímému převodu na chlad a tím zaručuje minimální energetickou náročnost. Kvalitně vychlazené pivo je připraveno již po několika minutách od zapojení přístroje.

CHLADÍCÍ TECHNOLOGIE LINDR - je vždy výkonnější než její elektrický příkon.

NEREZOVÁ KONSTRUKCE - Kompletní konstrukce i šnek jsou zhotoveny z nerezové oceli. Použité materiály splňují nejvyšší požadavky hygienických norem a jsou zárukou dlouhé životnosti tohoto pivního chladiče.

VÝKON, KVALITA, ROZMĚRY - nejlepší poměr výkonu-kvality-rozměrů.



MODEL 30/K PROFI - VZDUCHOVÝ KOMPRESOR, MANOMETR S REGULÁTOREM PRACOVNÍHO TLAKU

POMOCÍ REGULÁTORU SI MŮŽE UŽIVATEL NASTAVIT A PŘESNĚ SEŘÍDIT POTŘEBNÝ TLAK VZDUCHU PRO DANÝ NÁPOJ V ROZMEZÍ 1,0 - 3,6 BARY.

PYGMY 20, 20/K, 25, 25/K GREEN LINE

JEDEN KOHOUT, VARIANTA S KOMPRESOREM I BEZ KOMPRESORU

CZECH UP YOUR BEER
COOLING AND DISPENSING SYSTEMS

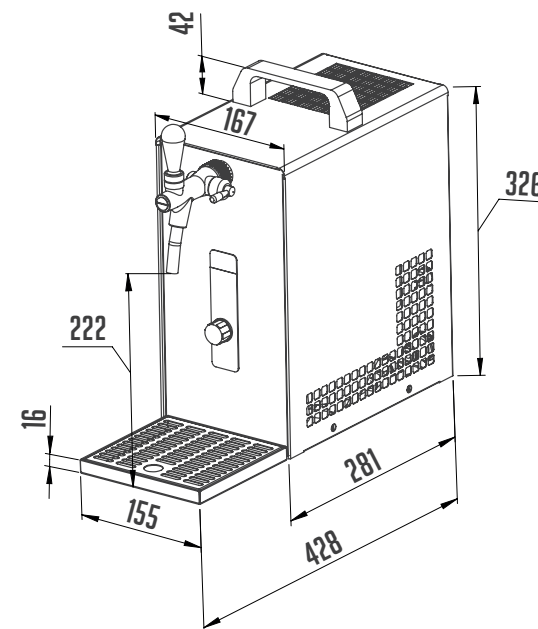

MODEL



CHLADICÍ VÝKON



VZDUCHOVÝ
KOMPRESOR



POČET NÁPOJŮ



VÁHA

MODEL	CHLADICÍ VÝKON	VZDUCHOVÝ KOMPRESOR	POČET NÁPOJŮ	VÁHA
PYGMY 20 GL	25 L/HOD.	NE	1	13,5
PYGMY 20/K GL	25 L/HOD.	ANO	1	15,5
PYGMY 25 GL	35 L/HOD.	NE	1	14,5
PYGMY 25/K GL	35 L/HOD.	ANO	1	16,5

PYGMY 30/K PROFI

JEDEN KOHOUT, VARIANTA S KOMPRESOREM A MANOMETREM

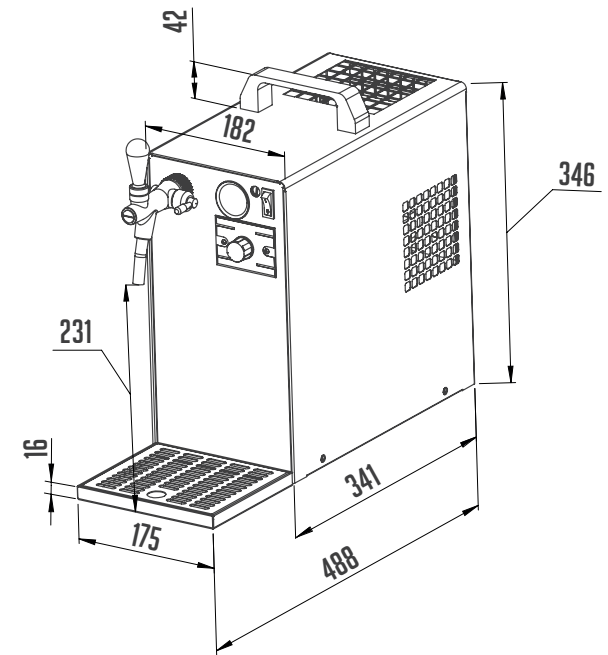

KONTAKTNÍ VÝČEPNÍ ZÁŘÍZENÍ

9



MODEL



CHLADICÍ VÝKON



VZDUCHOVÝ
KOMPRESOR



POČET NÁPOJŮ



VÁHA

PYGMY 30/K PROFI

35
L/ HOD.

ANO,
S REGULÁČÍ

1

19,0



CZECH UP YOUR BEER
COOLING AND DISPENSING SYSTEMS



TECHNICKÉ PARAMETRY



PRODUKTOVÝ MODEL	PYGYM 20 GL	PYGYM 20/K GL	PYGYM 25 GL	PYGYM 25/K GL	PYGYM 30/K PROFI GL
CHLADICÍ VÝKON KOMPRESORU (HP)	1/8	1/8	1/8	1/8	1/8
CHLADICÍ VÝKON KOMPRESORU (W)	280	280	310	310	280
MAXIMÁLNÍ CHLADICÍ VÝKON TO 0°C / TK 45°C (L/HOD)	25	25	35	35	35
PRŮBĚŽNÝ CHLADICÍ VÝKON (L/HOD)	20	20	25	25	30
TEPELNÝ SPÁD ΔT (°C)	10	10	10	10	10
VZDUCHOVÝ KOMPRESOR (BAR)	NE	ANO, AUTOMATICKY 2,8-3,2	NE	ANO, AUTOMATICKY 2,8-3,2	ANO, REGULACE 1,0-3,6
POČET KOHOUTŮ (KS)	1	1	1	1	1
POČET/ DÉLKA CHLADICÍ SMYČKY (M)	1/ 11,5	1/ 11,5	1/ 10,5	1/ 10,5	1/ 15,5
PŘÍKON (W)	253	322	299	368	345
JMENOVITÝ PROUD (A)	1,10	1,40	1,30	1,60	1,50
VÁHA (KG)	13,5	15,5	14,5	17,5	19,0
TYP CHLADIVA	R290	R290	R290	R290	R134A
NAPĚTÍ	220-240V 50HZ~1	220-240V 50HZ~1	220-240V 50HZ~1	220-240V 50HZ~1	220-240V 50HZ~1
PŘIPOJENÍ PIVO/ VZDUCH - RYCHLOSPOJKA	3/8, 5/16	3/8, 5/16	3/8, 5/16	3/8, 5/16	3/8, 5/16

MOŽNÉ VOLBY ZAKÁZKOVÉ ÚPRAVY

TYP KOHOUTU	✓	✓	✓	✓	✓
NEREZOVÉ ŠROUBENÍ PIVO/ VZDUCH - G 5/8"	✓	✓	✓	✓	✓
KONCOVKA NAPÁJECÍHO KABELU	✓	✓	✓	✓	✓

Pozn.

Vybrané modely nabízíme i ve variantě s napětími 115V/60Hz nebo 220V/60Hz.

Nabízíme i další zakázkové úpravy (kontaktujte nás).

INOVACE PARAMETRU

