

 **BOMIMI**

Poppy

CZ NÁVOD K POUŽITÍ
SK NÁVOD K POUŽITÍ

MODEL: BO1908

CZ) DŮLEŽITÉ UPOZORNĚNÍ !

DŮLEŽITÉ: USCHOVEJTE TENTO NÁVOD PRO DALŠÍ POUŽITÍ.

UPOZORNĚNÍ: PŘED POUŽITÍM ODSTRÁŇTE A ZLIKVIDUJTE PŘÍPADNÉ PLASTOVÉ SÁČKY A VŠECHNY ČÁSTI OBALU TOHOTO VÝROBKU NEBO JE ALESPŇ UCHOVEJTE MIMO DOSAH DĚTÍ.

ZÁRUKA

Výrobek je v záruce, pokud jde o jakoukoli vadu týkající se shodnosti výrobku při běžných podmínkách použití, v souladu s návodem k použití. Záruka se nevztahuje na škody vzniklé v důsledku nesprávného použití, opotřebení nebo nahodilých událostí. Dobu trvání záruky na vady týkající se shodnosti výrobku upravují konkrétní předpisy uplatňované v zemi, kde by výrobek zakoupen.

SK) DŮLEŽITÉ UPOZORNENIE !

DŮLEŽITÉ: USCHOVAJTE TENTO NÁVOD NA ĎALŠIE POUŽITIE.

UPOZORNENIE: PRED POUŽITÍM ODSTRÁŇTE A ZLIKVIDUJTE PŘÍPADNÉ PLASTOVÉ VRECKÁ A VŠETKY ČÁSTI OBALU TOHTO VÝROBKU ALEBO ICH ASPOŇ USCHOVAJTE MIMO DOSAHU DĚTÍ.

ZÁRUKA

Výrobek je v záruce, pokiaľ ide o akúkoľvek vadu týkajúcu sa zhody výrobku pri bežných podmienkach použitia v súlade s návodom na použitie. Záruka sa nevzťahuje na škody vzniknuté v dôsledku nesprávneho použitia, opotrebovania alebo náhodných udalostí. Dobu trvania záruky na chyby týkajúce sa zhody výrobku upravujú konkrétne predpisy uplatňované v krajine, kde bol výrobok zakúpený.

Distributor/ Distribútor : Bohemia Baby s.r.o., Sokolovská 131/86, 186 00 Praha 8

Vyrobeno v Číně/ Vyrobené v Číne.

V souladu s normou ČSN-EN 1888:2012 / Výrobek je v souladu s normou STN-EN 1888: 2012



ČÁSTI KONSTRUKCE KOČÁRKU : / DIELY:

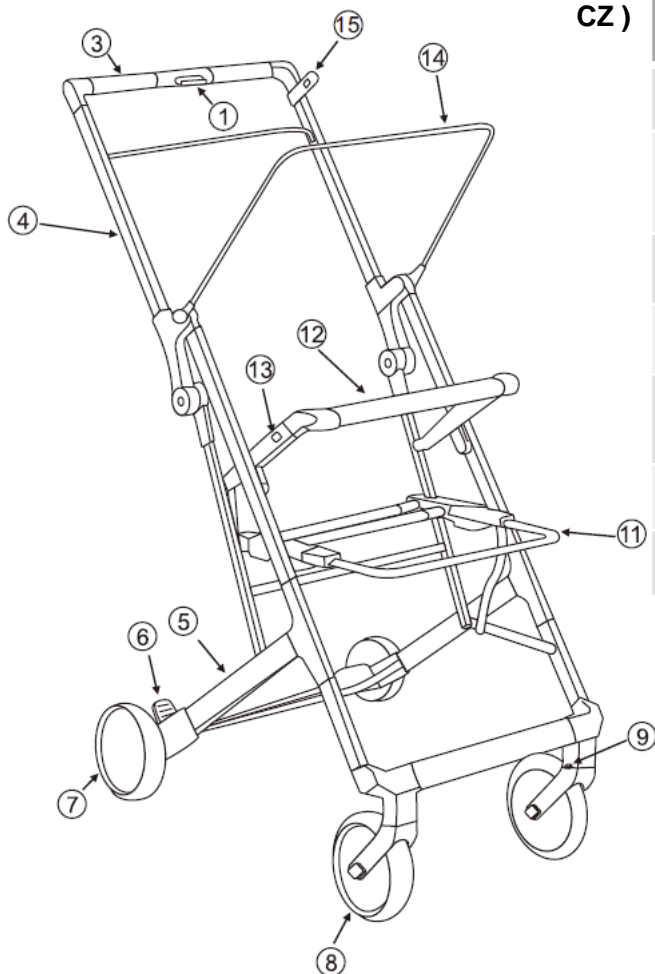

CZ)

1. Skládací tlačítko na rukojeti	9. Tlačítko pro uvolnění předního kola
2. Druhá pojistka	10. Aretace kola
3. Rodičovské madlo	11. Rám pro polohování opěrky nožiček
4. Konstrukce	12. Ochranný oblouk
5. Zadní část konstrukce	13. Základna oblouku
6. Brzdový pedál	14. Rám boudy
7. Zadní kolo	15. Pojistka
8. Přední kolo	

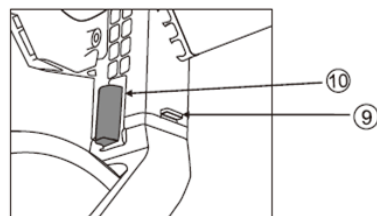
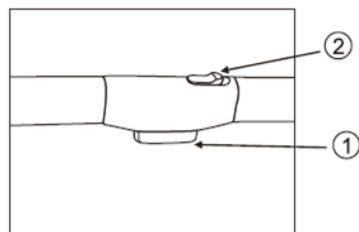

SK)

1. Páčka na zloženie kočíka	5. Zadná časť konštrukcia	9. Tlačidlo na uvoľnenie kolieska	13. Základňa držadla
2. Druhá poistka	6. Zadná spojená páková brzda	10. Aretácia kolieska	14. Rám budy
3. Držadlo kočíka	7. Zadné koleso	11. Rám pre polohovanie opierky nožičiek	15. Poistka
4. Konštrukcia	8. Predné koleso	12. OCHRANNÉ DRŽADLO	



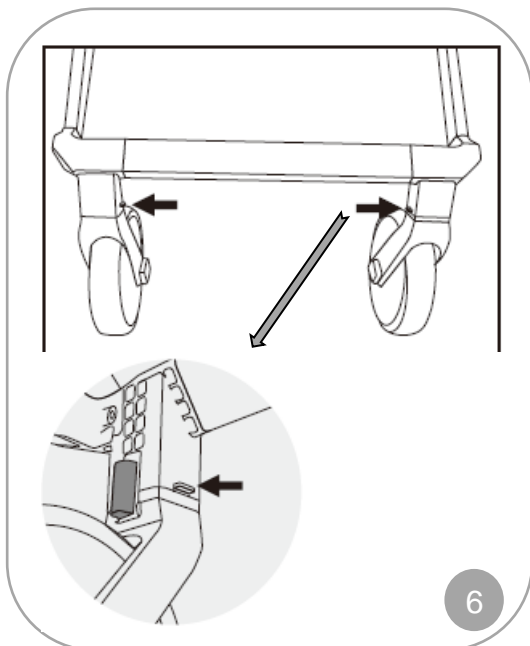
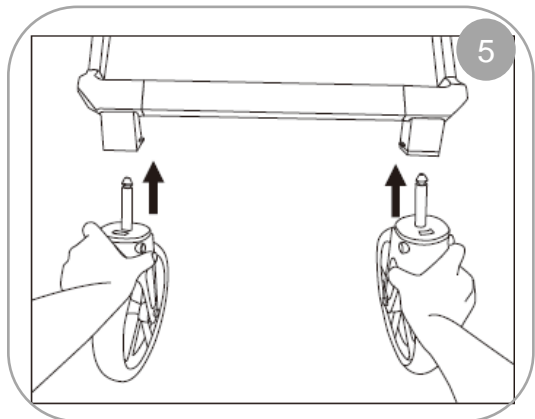
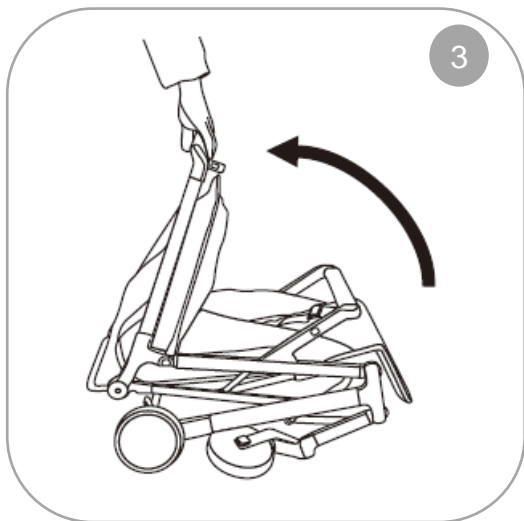
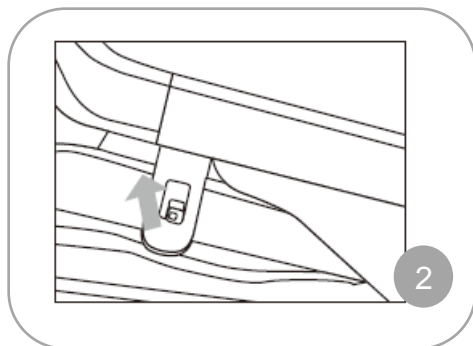
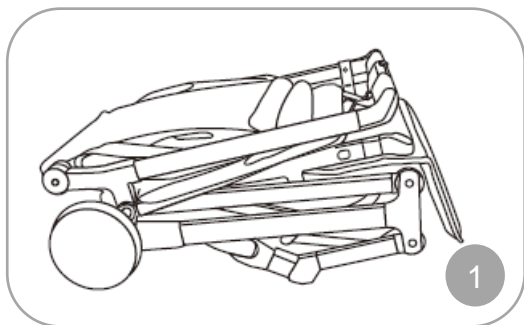
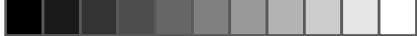

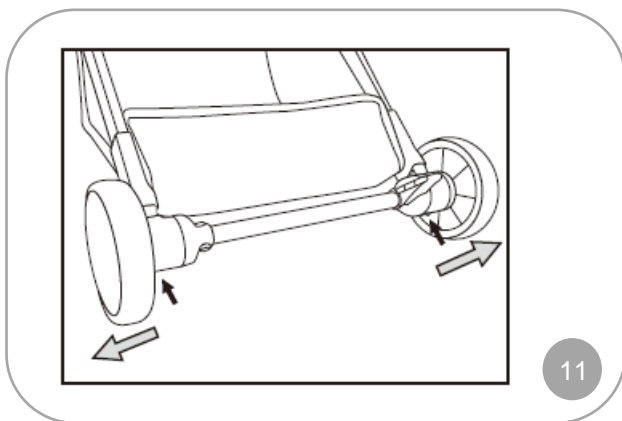
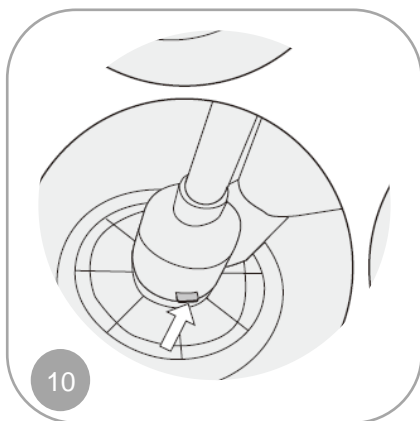
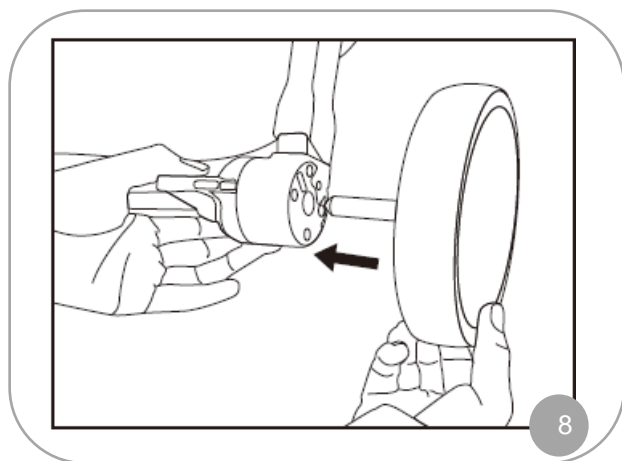
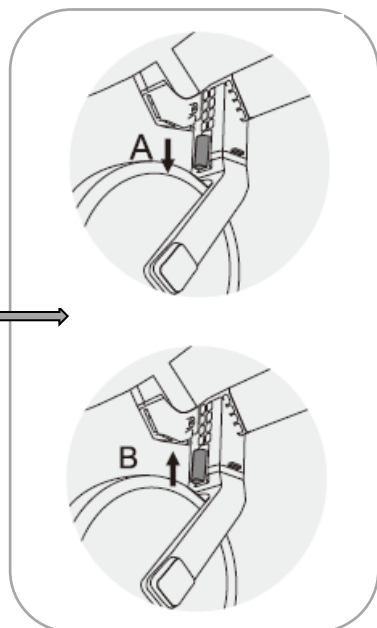
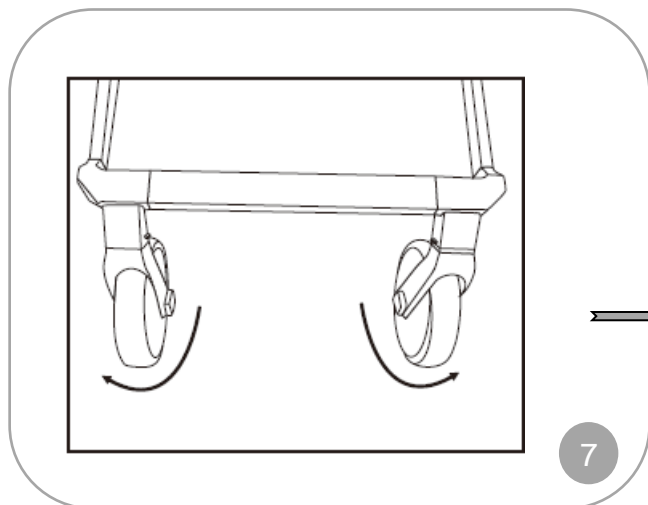

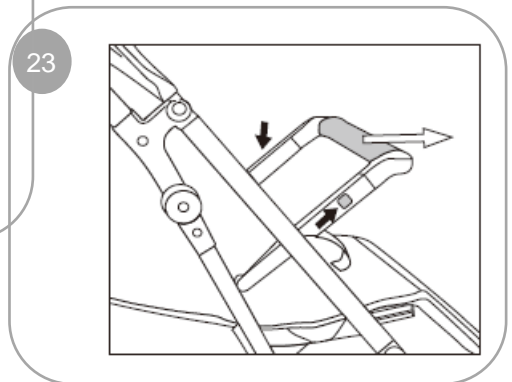
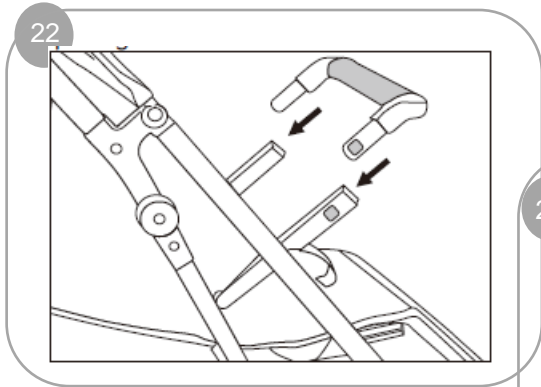
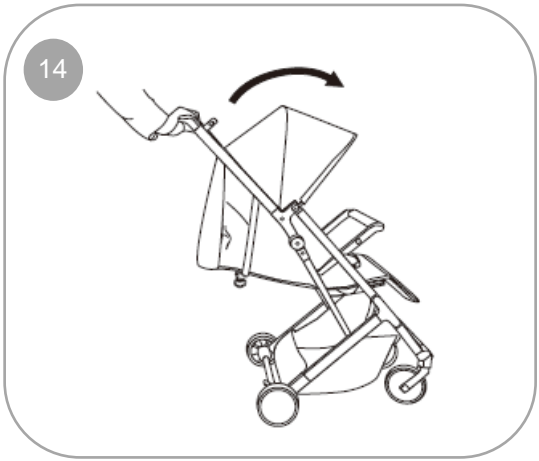
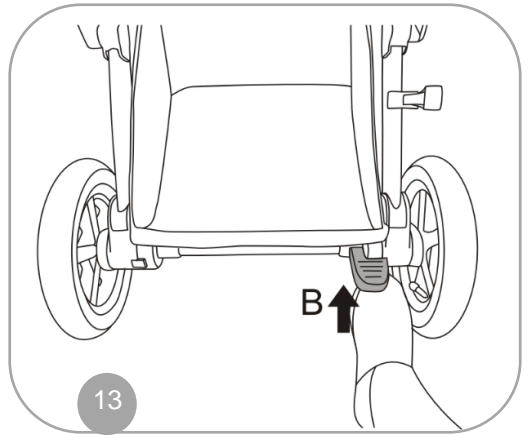
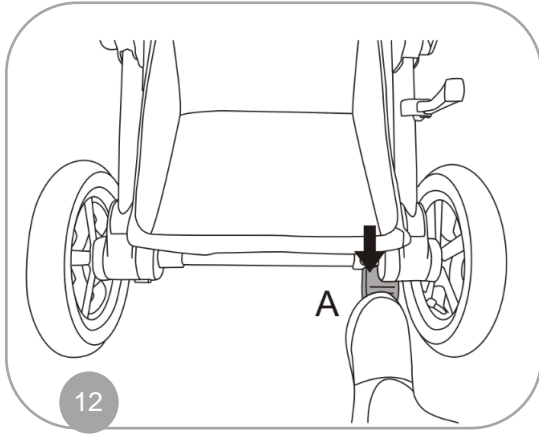



25

Lock:

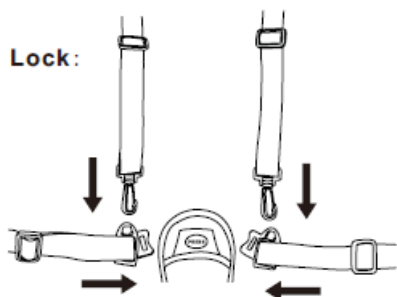

A

Open:

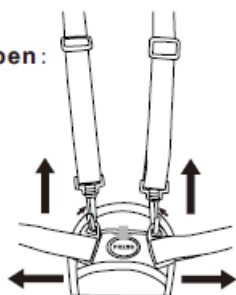

B

26

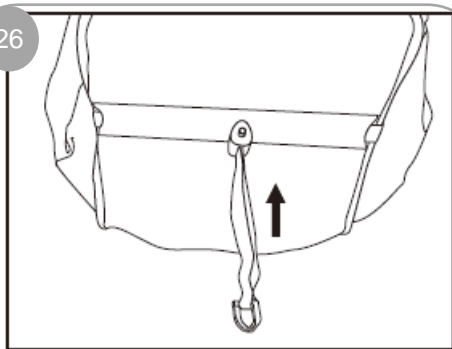

27

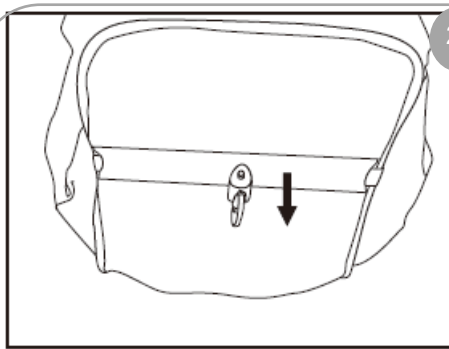

28

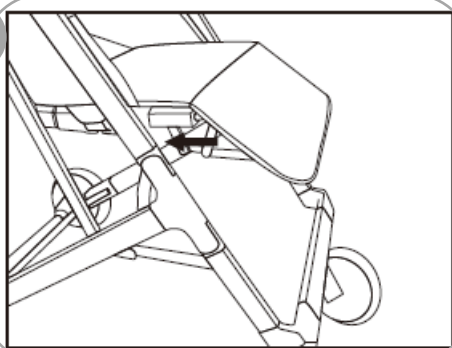

29

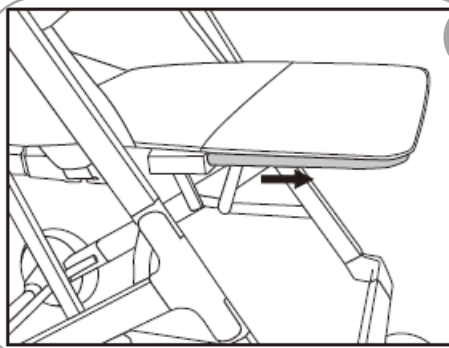

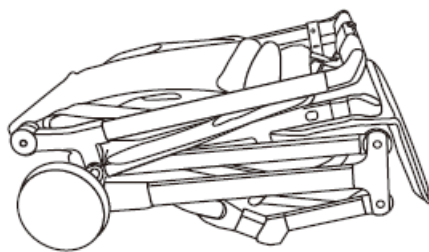
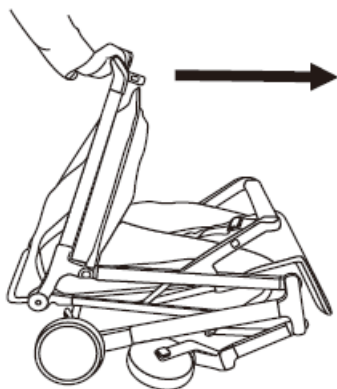
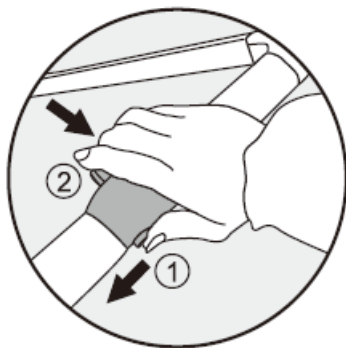
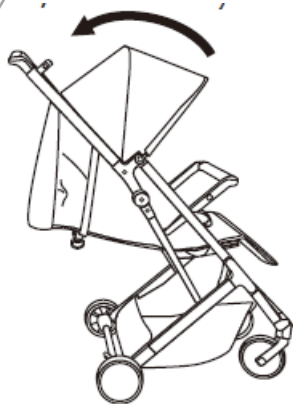

CZ UPOZORNĚNÍ:

DŮLEŽITÉ - USCHOVEJTE TENTO NÁVOD PRO PŘÍPADNÉ DALŠÍ POUŽITÍ.

UPOZORNĚNÍ: PŘED POUŽITÍM ODSTRANĚTE A VYHOĎTE VŠECHNY IGELITOVÉ SÁČKY A ČÁSTI OBALU VÝROBKU NEBO JE ALESPOŇ USCHOVEJTE MIMO DOSAH DĚTÍ!

- Nikdy nenechávejte Vaše dítě bez dozoru!
- Před použitím si ověřte, zda jsou všechny zajišťovací prvky zaklesnuty!
- Při skládání nebo rozkládání tohoto výrobku zajistěte, aby vaše dítě nebylo poblíž a nemohlo dojít k jeho poranění! • Nedovolte, aby si dítě s tímto výrobkem hrálo!
- Vždy používejte zádržný systém.
- Použití pásu mezi nohama dítěte a bezpečnostních pásů je nezbytné pro zajištění bezpečnosti dítěte. Bezpečnostní pásy vždy používejte současně s pásem mezi nohama dítěte.
- POZOR: Použijte bezpečnostní pás, jakmile se vaše dítě umí bez pomoci posadit.
- **UPOZORNĚNÍ:** Tento výrobek není vhodný pro běhání nebo jízdu na bruslích!

- Tento kočárek je vhodný pro děti od narození do 36 měsíců, s maximální vahou do 15 kg!
- Tato sedačka je vhodná pro děti mladší než 6 měsíců.
- Pro děti od narození do přibližně 6 měsíců věku musí být opěrka zad vždy kompletně sklopena.
- Nevkládejte matraci vyšší než 5mm.

- POZOR: Mějte na paměti nebezpečí, které hrozí v blízkosti otevřených ohňů nebo zdrojů tepla, jako je elektrické nebo plynové topení, atd. Nikdy nenechávejte výrobek v blízkosti těchto zdrojů tepla.
- Vždy, když do kočárku ukládáte nebo z něj vyjímáte dítě, musí být brzdy zajištěny! Kočárek zabrzděte při každém zastavení.
- Nikdy se nevzdalujte od kočárku, pokud stojí na svahu a je v něm usazeno dítě, a to ani pokud je kočárek zabrzděn.
- Nepřetěžujte košík! Maximální povolená váha 5 kg!
- Jakákoliv taška nebo předmět, zavěšený na rukojetích a/nebo na opěrce zad a/nebo po stranách kočárku může ohrozit stabilitu kočárku!
- Nevozte najednou více než jedno dítě! • Nedovolte dítěti, aby si stoupalo na opěrku nožiček.
- Nepoužívejte doplňky, náhradní díly nebo části, které nejsou dodávány nebo schváleny výrobcem!
- Tento kočárek nenahrazuje kolébku nebo postýlku. Pokud si dítě potřebuje odpočinout, uložte jej do korbíčky, kolébky nebo postýlky!
- Před montáží výrobku si ověřte, zda nebyla některá součást poškozena během přepravy. Pokud ano, výrobek nesmí být používán a musí být uložen mimo dosah dětí!
- Výrobek nepoužívejte, pokud nějaká jeho část chybí, je natržena nebo poškozena!
- Montáž výrobku musí být provedena výhradně dospělou osobou!
- Tento výrobek musí být používán výhradně dospělou osobou!
- Nedovolte, aby kdokoliv používal výrobek, aniž by se dříve neobeznámil s tímto návodem!
- Při úpravě kočárku si ověřte, zda se pohyblivé části kočárku nemohou dostat do kontaktu s tělem dítěte!
- Nepoužívejte kočárek na schodech a eskalátorech: mohli byste nad ním snadno ztratit kontrolu.
- Věnujte zvýšenou pozornost, pokud chcete najet na chodník nebo na schod nebo z nich sjet!
- Při jízdě na nerovném / hrbatém povrchu zajistěte přední kola proti otáčení.
- Nikdy výrobek nezvedejte za madlo / pult kočárku, mohlo by dojít k jeho uvolnění!
- Nedovolte dítěti, aby si stoupalo na košík: mohl by se rozbít a zranit dítě a kočárek by se mohl převrátit!
- Abyste omezili riziko úškrcení, nedávejte dítěti na hrani předměty na šňůrkách ani je nenechávejte v jeho blízkosti!
- Pokud necháte kočárek stát dlouho na slunci, počkejte dokud nevychladne, dříve než do něj znovu usadíte dítě!
- Dlouhodobé vystavení slunečním paprskům může způsobit vyblednutí barev a látek.
- Pláštěnka nesmí být používána, pokud není připevněna na boudu nebo na sluneční stříšku, mohla by způsobit udušení dítěte!
- Pokud máte na kočárku připevněnou pláštěnku, nikdy nenechávejte kočárek na slunci, pokud v něm sedí dítě! Hrozí nebezpečí úžehu a udušení!
- Používejte pouze pláštěnku, kterou je kočárek vybaven nebo která je dodávána ke kočárku výrobcem či distributorem.
- Zabraňte kontaktu kočárku s mořskou/slanou vodou; způsobila by jeho zrezivění!
- Nepoužívejte kočárek na pláži!
- Pokud kočárek nepoužíváte, umístěte jej mimo dosah dětí!
- Výrobek není určen pro komerční užití.



Důležitá poznámka: Obrázky uvedené v tomto návodu mají pouze ilustrační charakter a mohou se lišit od Vámi zakoupeného modelu.

DOPORUČENÉ ČISTĚNÍ A ÚDRŽBA

Kočárek skladujte na suchém, čistém místě. Tento výrobek vyžaduje pravidelnou údržbu. Pravidelně kontrolujte jednotlivé části kočárku, dotáhněte případně uvolněné spoje. Čištění a údržba musí být prováděna výhradně dospělou osobou. Výrobek nepoužívejte, pokud nějaká jeho část chybí, je natržena nebo poškozena!

ČIŠTĚNÍ

Kočárek je vybaven snímatelným / i nesnímatelným potahem, viz níže uvedené symboly a jejich význam. Části z umělé hmoty pravidelně čistíte vlhkým hadříkem. Pokud se kovové části dostanou do styku s vodou, osušte je, abyste zabránili jejich zrezivění. Nepoužívejte tekutý písek ani ředidla. Před uskladněním se přesvědčte, že je výrobek suchý.

Při čišťení se řiďte pokyny uvedenými na štítcích výrobků. Dále jsou uvedeny symboly pro praní a jejich význam:



Snímatelné potahy lze prát ručně ve studené vodě. Nesnímatelné potahy čistíte pouze po povrchu. Používejte jemné mýdlo nebo jemné mycí prostředky, nepoužívejte písek ani ředidla. Perte odděleně. Nebělte. Nesušte v sušičce, nechte uschnout na vzduchu. Nežehlete. Nečistěte chemicky. Nechte uschnout ve stínu, nevystavujte přímému slunečnímu záření nebo tepelným zdrojům.

Materiál: 100% polyester

ÚDRŽBA

V případě potřeby promažte pohyblivé části silikonovým olejem.

Pravidelně kontrolujte stupeň opotřebení koleček a odstraňujte z nich prach a písek. Kontrolujte části z umělé hmoty, které se pohybují po kostře kočárku, zda nejsou znečištěny prachem nebo pískem. Omezte tak tření, které by mohlo ohrozit správnou funkčnost kočárku. Kočárek uchovávejte na suchém místě.

Pokud se kovové části dostanou do styku s vodou, osušte je, abyste zabránili jejich zrezivění. Dlouhodobé vystavení slunečním paprskům může způsobit vyblednutí barev a látek.

VŠEOBECNÉ POKYNY

ROZLOŽENÍ / OBR. 1, 2, 3, 4

POZOR: Před provedením tohoto úkonu se vždy nejdříve ubezpečte, zda je vaše dítě nebo i jiné děti v bezpečné vzdálenosti. Dbejte, aby se pohyblivé části kočárku nedostaly do kontaktu s tělem dítěte.

Obr. 1 Složený kočár je zajištěn pojistkou proti otevření.

Obr. 2 Pro rozevření uvolněte tuto pojistku, umístěnou na boku kočárku, vyhákněte ji z její pozice.

Obr. 3,4 Uchopte kočárek za madlo a rozevřete konstrukci tahem směrem nahoru.

POZOR: Před použitím si ověřte, zda se kočárek plně otevřel a zablokoval v otevřené pozici.

MONTÁŽ/UVOLNĚNÍ PŘEDNÍCH KOLEČEK / OBR. 5,6

Pro nasazení předních koleček, zasuňte čep kolečka do příslušného otvoru v přední nápravě. Při správném nasazení uslyšíte cvaknutí. Pro uvolnění kolečka – viz Obr. 6, stiskněte tlačítko umístěné z boku uchycení předního kolečka a vytáhněte kolo tahem směrem ven z uložení. Opakujte i pro druhé kolo.

POZOR: Dříve než kočárek použijete, ověřte si, zda jste kolečka správně připevnili. Mírně za ně zatáhněte.

MONTÁŽ OBR. 8 / UVOLNĚNÍ OBR. 10-11 ZADNÍCH KOLEČEK

Zasuňte čep zadního kola do otvoru zadní osy kočárku, dbejte na správné natočení. Zasuňte kolo do nápravy, dokud neuslyšíte cvaknutí pojistky. Pro uvolnění kola stiskněte tlačítko pro rychlé uvolnění, které je umístěno zdola úložišť a kolo vyjměte.

POZOR: Dříve než kočárek použijete, ověřte si, zda jste kolečka správně připevnili. Mírně za ně zatáhněte.





VŠEOBECNÉ POKYNY

BOUDA / OBR. 14

Pro otevření boudy zatáhněte za její střed směrem dopředu. Pro složení naopak zatlačte střed směrem dozadu.

OCHRANNÉ MADLO / OBR. 22,23

Obr. 23 Pokud chcete ochranné madlo vytáhnout, stiskněte zajišťovací tlačítka umístěná z boku uložení a vyjměte madlo směrem k sobě. Pro snadnější usazení dítěte do kočárku je možné madlo otevřít (jako branku) pouze na jedné straně.

Obr. 22 Pro připevnění madla, zasuňte jeho oba konce do otvorů v konstrukci kočárku, zatlačte je do otvorů dokud neuslyšíte cvaknutí.

UPOZORNĚNÍ: Nikdy kočárek nezvedejte za ochranné madlo, mohlo by se oddělit od kočárku.

PŘEDNÍ OTOČNÁ KOLEČKA / OBR. 7

Kočárek je vybaven přenými otočnými koly.

Pro uvolnění předního kola posuňte páčku nad kolem, obr. 7B, směrem nahoru. Volně otočná kolečka používejte na cestách s rovným povrchem. Pokud chcete kolečka zajistit, zatlačte na páčku, obr. 7A, a posuňte ji směrem dolů, po té se kolo zafixuje proti otáčení.

UPOZORNĚNÍ : Volně otočná kolečka umožňují lepší manipulaci s kočárkem; pro zaručení plynulé jízdy na nesouvislých terénech (štěrky, polní cesty atd.) se doporučuje používat zajištěná kolečka.

UPOZORNĚNÍ: Obě kolečka musí být vždy současně buď zajištěná nebo volně otočná.

ZADNÍ SPOJENÁ BRZDA / OBR. 12-13

Kočárek je vybaven spojenou zadní pákovou brzdou. Tento systém umožňuje současně zabrzdit obě zadní kolečka najednou.

Pokud chcete kočárek zabrzdit, stlačte páku směrem dolů – obr. 12-A. Pro opětovné uvolnění zvedněte páčku směrem nahoru – obr. 12-B.

POZOR: Vždy, když se zastavíte, použijte brzdu. Nikdy nenechávejte dítě bez dozoru.

POZOR: Nikdy se nevzdalujte od kočárku, pokud stojí na svahu a je v něm usazeno dítě, i když jsou kola zabrzděna.

ÚPRAVA OPĚRKY NOHOU / OBR. 28-29

Pro větší pohodlí dítěte je možné upravit polohu opěrky nohou. Pro nastavení opěrky nohou do druhé pozice, vytáhněte rám umístěný pod opěrkou nožiček a otočte jej směrem pod sedátko. Pro sklopení opakujte kroky v opačné pozici.

ÚPRAVA OPĚRKY ZAD / OBR. 26-27

Opěrku zad je možno nastavit do několika pozic.

Pro polohování opěrky zad použijte pásek na zadní straně opěrky, Uchopte jednou rukou kroužek a druhou polohovací svorku. Pro snížení posunujte svorku po pásu směrem dolů – obr. 27, pro zvýšení opěrky posunujte svorku po pásu směrem nahoru – obr. 26.

POZOR: Váha dítěte může ztížit provedení výše uvedených úkonů.





VŠEOBECNÉ POKYNY

UPOZORNĚNÍ: Před použitím se vždy ujistěte, že bylo sedátko správně nasazeno. Zatáhněte za sedátko směrem nahoru.

UPOZORNĚNÍ: Pokud není sedátko správně nasazeno, stiskněte uvolňovací tlačítka, sedátko vyjměte a úkon opakujte.

UPOZORNĚNÍ: Uvolnění/upevnění sedačky je nutné provádět, když se dítě nenachází v sedačce.

BEZPEČNOSTNÍ PÁSY / OBR. 25

Kočárek je vybaven již namontovaným pětibodovým bezpečnostním pásem, který se skládá ze dvou ramenních popruhů, dvou břišních popruhů a pásu mezi nohama dítěte s přezkou.

UPOZORNĚNÍ: Aby se pásy přizpůsobily postavě dítěte, je možné je upravit!

Uložte dítě do kočárku. Zapněte pásy / 25-A: zapojte svorku ramenního pásu do očka postranní přezky a zasuňte ji do centrální spony, opakujte pro L/P část. Upravte výšku ramenních pásů tak, aby přiléhaly k ramenům a tělu dítěte. Po té upravte i šířku bederních pásů tak, aby vyhovovaly tělu vašeho dítěte. Pokud chcete pásy uvolnit, stiskněte tlačítka centrální přezky, čímž uvolníte všechny díly pásu – 25-B.

UPOZORNĚNÍ: Vždy používejte bezpečnostní pásy! Pro zajištění bezpečnosti vašeho dítěte používejte všech pět bodů upnutí bezpečnostních pásů!

Pozn. Pokud budete v zimě používat fusak, provlečte nejprve bezpečnostní pásy otvory ve fusaku. Pro jejich nastavení se řiďte pokyny uvedenými výše v této kapitole.

SLOŽENÍ KOČÁRKU / OBR. 30

POZOR: Vždy se nejdříve ubezpečte, zda je vaše dítě nebo i jiné děti v bezpečné vzdálenosti. Dbejte, aby se pohyblivé části kočárku nedostaly do kontaktu s tělem dítěte. Ověřte si také, zda je prázdný nákupní košík.

Pokud je otevřená bouda, složte ji směrem k opěrce zad. Uveďte opěrku zad do horizontální polohy. Snižte opěrku nohou. Pro lepší manipulaci při skládání doporučujeme uvolnit pření kolečka.

Obr. 30-1 Stiskněte tlačítka na rukojeti a současně zatáhněte za druhou pojistku obr. 30-2, postupně skládejte kočárek směrem k sobě-dolu, dokud se plně nesloží, zajistěte postranní pojistkou.

Pozn. Při skládání nepoužívejte hrubou sílu, pokud skládání kočárku nejde plynule, zkontrolujte, zda něco složení nebrání a úkon zopakujte.

PLÁŠTĚNKA

UPOZORNĚNÍ: Buďte obzvláště pozorní, pokud máte na kočárku pláštěnku.

UPOZORNĚNÍ: Pláštěnka nesmí být použita s kočárkem bez boudy, neboť by mohla způsobit udušení dítěte.

UPOZORNĚNÍ: Pokud máte na kočárku připevněnou pláštěnku, nikdy nenechávejte kočárek na slunci, pokud v něm sedí dítě. Hrozí nebezpečí úžehu!



SK

DÔLEŽITÉ - USCHOVAJTE TENTO NÁVOD NA PRÍPADNÉ ĎALŠIE POUŽITIE.

UPOZORNENIE: PRED POUŽITÍM ODSTRÁŇTE A VYHOĎTE VŠETKY PLASTOVÉ VRECKÁ A ČASŤI OBALU VÝROBKU ALEBO ICH ASPOŇ USCHOVAJTE MIMO DOSAHU DETÍ!

UPOZORNENIE:

- Nikdy nenechávajte Vaše dieťa bez dozoru!
- Pred použitím si overte, či sú všetky upínacie systémy dobre zaistené!
- Pri skladaní alebo rozkladaní výrobku sa vždy ubezpečte, či je dieťa v bezpečnej vzdialenosti, aby ste zabránili možnému zraneniu!
- Nedovoľte, aby si dieťa s týmto výrobkom hralo!
- Vždy používajte bezpečnostný pás.
- Použitie pásu medzi nohami dieťaťa a bezpečnostných pásov je nevyhnutné na zaistenie bezpečnosti dieťaťa. Bezpečnostné pásy vždy používajte súčasne s pásom medzi nohami dieťaťa. POZOR: Použite bezpečnostný pás, akonáhle sa vaše dieťa vie bez pomoci posadiť.
- UPOZORNENIE: Tento výrobok nie je prispôsobený na to, aby ste s ním mohli behať alebo sa korčuľovať!
- Kočík sa smie používať pre deti vo veku od 0 do 36 mesiacov, do maximálnej hmotnosti 15 kg!
- UPOZORNENIE: Táto sedačka je vhodná pre deti do 6 mesiacov.
- Nevkladajte matrac vyšší než 19 mm.
- Pre deti od narodenia do približne 6-tich mesiacov veku musí byť opierka chrbta vždy kompletne sklopená.
- POZOR: Majte na pamäti nebezpečenstvo, ktoré hrozí v blízkosti otvorených ohňov alebo zdrojov tepla, ako je elektrické alebo plynové kúrenie, atď. Nikdy nenechávajte výrobok v blízkosti týchto zdrojov tepla.
- Vždy, keď do kočíka ukladáte alebo z neho vyberáte dieťa, musia byť brzdy zaistené! Kočík zabrzdíte pri každom zastavení.
- Nikdy sa nevzdŕaľujte od kočíka, ak stojí na svahu a je v ňom usadené dieťa, a to ani vtedy ak je kočík zabrzdzený.
- Nepreťažujte košík! Maximálna povolená hmotnosť 5 kg!
- Akákoľvek taška alebo predmet, zavesený na rukovätiach a / alebo na opierke chrbta a / alebo po stranách kočíka môže ohroziť stabilitu kočíka!
- Nevozte naraz viac ako jedno dieťa! • Nedovoľte dieťaťu, aby stúpalo na opierku nožičiek.
- Nepoužívajte doplnky, náhradné diely alebo časti, ktoré nie sú dodávané alebo schválené výrobcom!
- Tento kočík nenahrádza kolísku alebo postieľku. Ak si dieťa potrebuje oddýchnuť, uložte ho do korbičky, kolísky alebo postieľky!
- Pred montážou výrobku si overte, či nebola niektorá súčasť poškodená počas prepravy. Ak áno, výrobok sa nesmie používať a musí sa uložiť mimo dosahu detí!
- Výrobok nepoužívajte, ak nejaká jeho časť chýba, je natrhnutá alebo poškodená!
- Montáž výrobku musí vykonať výhradne dospelá osoba!
- Tento výrobok musí používať výhradne dospelá osoba!
- Nedovoľte, aby ktokoľvek používal výrobok bez toho, aby sa predtým neoboznámil s týmto návodom!
- Pri úprave kočíka si overte, či sa pohyblivé časti kočíka nemôžu dostať do kontaktu s telom dieťaťa!
- Nepoužívajte kočík na schodoch a eskalátoroch: mohli by ste nad ním ľahko stratiť kontrolu.
- Venujte zvýšenú pozornosť, ak chcete nabehnúť na chodník alebo na schod alebo z nich zísť!
- Pri jazde na nerovnom/hrboľatom povrchu zaistite predné kolesá proti otáčaniu.
- Nikdy výrobok nevzdvíhajte za držadlo/pult kočíka, mohlo by dôjsť k jeho uvoľneniu!
- Nedovoľte dieťaťu, aby si stúpalo na košík: mohol by sa rozbiť a zraniť dieťa a kočík by sa mohol prevrátiť!
- Aby ste obmedzili riziko uskrtenia, nedávajte dieťaťu na hranie predmety na šnúrkach a nenechávajte ich v jeho blízkosti!
- Ak necháte kočík stáť dlho na slnku, počkajte kým nevychladne, skôr než do neho znova usadíte dieťa!



- Dlhodobé vystavenie slnečným lúčom môže spôsobiť vyblednutie farieb a látok.
- Pláštenka sa nesmie používať, pokiaľ nie je pripevnená na budú alebo na slnečnú striešku, mohla by spôsobiť udusenie dieťaťa!
- Ak máte na kočíku pripevnenú pláštenku, nikdy nenechávajte kočík na slnku, ak v ňom sedí dieťa! Hrozí nebezpečenstvo úpalu a udusení!
- Používajte len pláštenku, ktorou je kočík vybavený alebo ktorá je dodávaná ku kočíku výrobcom či distribútorom.
- Zabráňte kontaktu kočíka s morskou / slanou vodou; spôsobila by jeho hrdzavenie!
- Nepoužívajte kočík na pláži!
- Ak kočík nepoužívate, umiestnite ho mimo dosahu detí!
- Výrobok nie je určený na komerčné použitie.

Dôležitá poznámka: Obrázky uvedené v tomto návode majú iba ilustračný charakter a môžu sa líšiť od Vami zakúpeného modelu.

ODPORÚČANÉ ČISTENIE A ÚDRŽBA

Kočík skladujte na suchom, čistom mieste. Tento produkt vyžaduje pravidelnú údržbu. Pravidelne kontrolujte jednotlivé časti kočíka, dotiahnite prípadne uvoľnené spoje. Čistenie a údržbu vykonáva výhradne dospelá osoba. Výrobok nepoužívajte, ak nejaká jeho časť chýba, je natrhnutá alebo poškodená!

ČISTENIE

Časti z umelej hmoty pravidelne čistíte vlhkou handričkou. Ak sa kovové časti dostanú do styku s vodou, osušte ich, aby ste zabránili ich zhrdzaveniu. Nepoužívajte tekutý piesok ani riedidlá.

Pred uskladnením sa presvedčte, že je výrobok suchý.

Pri čistení poťahu sa riaďte pokynmi uvedenými na štítkoch výrobkov.

Ďalej sú uvedené symboly pre pranie a ich význam:

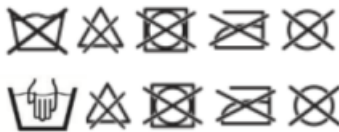

Snímateľne poťahy je možné prať ručne v studenej vode. Nesnímateľné poťahy čistíte vlhkou špongiou a neutrálnym mydlom. Plastové časti pravidelne čistíte vlhkou handričkou. Nepoužívajte tekutý piesok ani riedidlá.

Nebieľte. Nesušte v sušičke. Nežehlite. Nečistite chemicky. Nechajte uschnúť na vzduchu. Vyvarujte výrobok kontaktu s priamym slnečným žiarením a iných zdrojov tepla.

Materiál: 100% Polyester

ÚDRŽBA

V prípade potreby premažte pohyblivé časti silikónovým olejom.

Pravidelne kontrolujte stupeň opotrebenia koliesok a odstraňujte z nich prach a piesok. Kontrolujte časti z umelej hmoty, ktoré sa pohybujú po kostre kočíka, či nie sú znečistené od prachu alebo piesku. Obmedzte tak trenie, ktoré by mohlo ohroziť správnu funkčnosť kočíka. Kočík uchovávajte na suchom mieste.

Ak sa kovové časti dostanú do styku s vodou, osušte ich, aby ste zabránili ich zhrdzaveniu. Dlhodobé vystavenie slnečným lúčom môže spôsobiť vyblednutie farieb a látok.

VŠEOBECNÉ POKYNY

ROZLOŽENIE / OBR. 1, 2, 3, 4

POZOR: Pred vykonaním tohto úkonu sa vždy najskôr uistite, či je vaše dieťa alebo aj iné deti v bezpečnej vzdialenosti. Dbajte, aby sa pohyblivé časti kočíka nedostali do kontaktu s telom dieťaťa.

Obr. 1 Zložený kočiar je zaistený poistkou proti otvoreniu.

Obr. 2 Na rozovretie uvoľnite túto poistku, umiestnenú na boku kočíka, a vytiahnite ju z jej pozície.

Obr. 3,4 Uchopte kočík za držadlo a rozovrite konštrukciu ťahom smerom nahor.

POZOR: Pred použitím si overte, či sa kočík plne otvoril a zablokoval v otvorenej pozícii.



VŠEOBECNÉ POKYNY

MONTÁŽ/UVOLNENIE PREDNÝCH KOLIESOK / OBR. 5,6

Na nasadenie predných koliesok zasuňte čap kolieska do príslušného otvoru v prednej náprave. Pri správnom nasadení budete počuť cvaknutie. Uvoľnenie kolieska – pozrite Obr. 6 Stlačte tlačidlo umiestnené z boku prichytenia predného kolieska a vytiahnite koleso ťahom smerom von z uloženia. Opakujte aj pre druhé koleso. POZOR: Skôr než kočík použijete, overte si, či ste kolieska správne pripevnili. Mierne za ne zatiahnite.

MONTÁŽ OBR. 8 / UVOLNENIE OBR. 10 – 11 ZADNÝCH KOLIESOK

Zasuňte čap zadného kolesa do otvoru zadnej osi kočíka. Dbajte na správne natočenie. Zasuňte koleso do nápravy, pokým nezačujete cvaknutie poistky. Na uvoľnenie kolesa stlačte tlačidlo na rýchle uvoľnenie, ktoré je umiestnené zdola úložiska, a koleso vyberte.

POZOR: Skôr než kočík použijete, overte si, či ste kolieska správne pripevnili. Mierne za ne zatiahnite.

BÚDKA / OBR. 14

Na otvorenie budy potiahnite jej stred smerom dopredu. Na jej zloženie naopak zatlačte stred smerom dozadu.

OCHRANNÉ DRŽADLO / OBR. 22, 23

Obr. 23 Ak chcete ochranné držadlo vytiahnuť, stlačte zaistovacie tlačidlá umiestnené z boku uloženia a vyberte držadlo smerom k sebe. Kvôli jednoduchšiemu usadeniu dieťaťa do kočíka je možné držadlo otvoriť (ako bránku) iba na jednej strane.

Obr. 22 Na pripevnenie držadla zasuňte jeho oba konce do otvorov v konštrukcii kočíka, zatlačte ho do otvorov, pokým nezačujete cvaknutie.

UPOZORNENIE: Nikdy kočík nedvíhajte za ochranné držadlo, mohlo by sa oddeliť od kočíka.

PREDNÉ OTOČNÉ KOLIESKA / OBR. 7

Kočiarik je vybavený prednými otočnými kolesami.

Na uvoľnenie predného kolesa posuňte páčku nad kolesom, obr. 7B, smerom nahor. Voľne otočné kolieska používajte na cestách s rovným povrchom. Ak chcete kolieska zaistiť, zatlačte na páčku, obr. 7A, a posuňte ju smerom dolu, po čom sa koleso zafixuje proti otáčaniu.

UPOZORNENIE: Voľne otočné kolieska umožňujú lepšiu manipuláciu s kočíkom; na zaručenie plynulej jazdy na nesúvislých terénoch (štrk, poľné cesty atď.) sa odporúča používať zaistené kolieska.

UPOZORNENIE: Obe kolieska musia byť vždy súčasne buď zaistené, alebo voľne otočné.

ZADNÁ SPOJENÁ BRZDA / OBR. 12-13

Kočiarik je vybavený spojenou zadnou pákovou brzdou. Tento systém umožňuje súčasne zabrzdiť obe zadné kolieska naraz.

Ak chcete kočík zabrzdiť, stlačte páku smerom nadol – obr. 12-A. Na opätovné uvoľnenie zdvihnite páčku smerom nahor – obr. 12-B.

POZOR: Vždy, keď sa zastavíte, použite brzdu. Nikdy nenechávajte dieťa bez dozoru.

POZOR: Nikdy sa nevzdávajte od kočíka, ak stojí na svahu a je v ňom usadené dieťa, aj keď sú kolesá zabrzdené.

ÚPRAVA OPIERKY NÔH / OBR. 28-29

Pre väčšie pohodlie dieťaťa je možné upraviť polohu opierky nôh. Na nastavenie opierky nôh do druhej pozície, vytiahnite rám umiestnený pod opierkou nožičiek a otočte ho smerom pod sedadlo. Na sklopenie opakujte kroky v opačnej pozícii.



VŠEOBECNÉ POKYNY

ÚPRAVA OPIERKY CHRBTU / OBR. 26-27

Opierku chrbta je možné nastaviť do niekoľkých pozícií (4 pozícií).

Na zníženie opierky chrbta stlačte držadlo na nastavenie opierky a znížte opierku chrbta do požadovanej polohy. Na zvýšenie opierky chrbta stlačte držadlo na nastavenie opierky, súčasne zatlačte na opierku chrbta smerom nahor a zdvihnite opierku chrbta do požadovanej polohy.

POZOR: Hmotnosť dieťaťa môže sťažiť vykonanie vyššie uvedených úkonov.

UPOZORNENIE: Pred použitím sa vždy uistite, že bolo sedadielko správne nasadené. Zatiahnite za sedadielko smerom nahor.

UPOZORNENIE: Ak nie je sedadielko správne nasadené, stlačte uvoľňovacie tlačidlá, sedadielko vyberte a úkon opakujte.

UPOZORNENIE: Uvoľňovať/upevňovať sedačku je nutné vtedy, keď sa dieťa nenachádza v sedačke.

BEZPEČNOSTNÉ PÁSY / OBR. 25

Kočiarik je vybavený už namontovaným päťbodovým bezpečnostným pásom, ktorý sa skladá z dvoch ramenných popruhov, dvoch brušných popruhov a pásu medzi nohami dieťaťa s prackou.

UPOZORNENIE: Aby sa pásy prispôbili postave dieťaťa, je možné ich upraviť!

Uložte dieťa do kočíka. Zapnite pásy / 25-A: zapojte svorku ramenného pásu do očka postrannej pracky a zasuňte ju do centrálnej spony, opakujte pre L/P časť. Upravte výšku ramenných pásov tak, aby priliehali k ramenám a telu dieťaťa. Potom upravte aj šírku bedrových pásov tak, aby vyhovovali telu vášho dieťaťa. Ak chcete pásy uvoľniť, stlačte tlačidlo centrálnej pracky, čím uvoľníte všetky diely pásu – 25-B.

UPOZORNENIE: Vždy používajte bezpečnostné pásy! S cieľom zaistiť bezpečnosť vášho dieťaťa používajte všetkých päť bodov upnutia bezpečnostných pásov!

Pozn. Ak budete v zime používať fusak, prevlečte najprv bezpečnostné pásy otvormi vo fusaku. Pri ich nastavení sa riadte pokynmi uvedenými vyššie v tejto kapitole.

ZLOŽENIE KOČIARIKA / OBR. 30

POZOR: Vždy sa najskôr uistite, či je vaše dieťa alebo aj iné deti v bezpečnej vzdialenosti. Dbajte, aby sa pohyblivé časti kočíka nedostali do kontaktu s telom dieťaťa. Overte si taktiež, či je prázdny nákupný košík.

Ak je otvorená strieška, zložte ju smerom k opierke chrbta. Uvedte opierku chrbta do horizontálnej polohy. Znížte opierku nôh. Kvôli lepšej manipulácii pri skladaní odporúčame uvoľniť predné kolieska.

Obr. 30-1 Stlačte tlačidlo na rukoväti a súčasne zatiahnite za skladaciu poistku 30-2, postupne skladajte kočík smerom k sebe/dole, pokým sa plne nezloží, a zaistite poistkou.

Pozn. Pri skladaní nepoužívajte hrubú silu. Ak skladanie kočíka nejde plynulo, skontrolujte, či niečo zloženiu nebráni, a úkon zopakujte.

PLÁŠTENKA

UPOZORNENIE: Buďte obzvlášť pozorní, ak máte na kočíku pláštenku.

UPOZORNENIE: Pláštenka nesmie byť použitá s kočíkom bez striešky, lebo by mohla spôsobiť udusenie dieťaťa.

UPOZORNENIE: Ak máte na kočíku pripevnenú pláštenku, nikdy nenechávajte kočík na slnku, ak v ňom sedí dieťa. Hrozí nebezpečenstvo úpalu!

