

SMS 54M42EU

Návod k použití

SMS 54M42EU

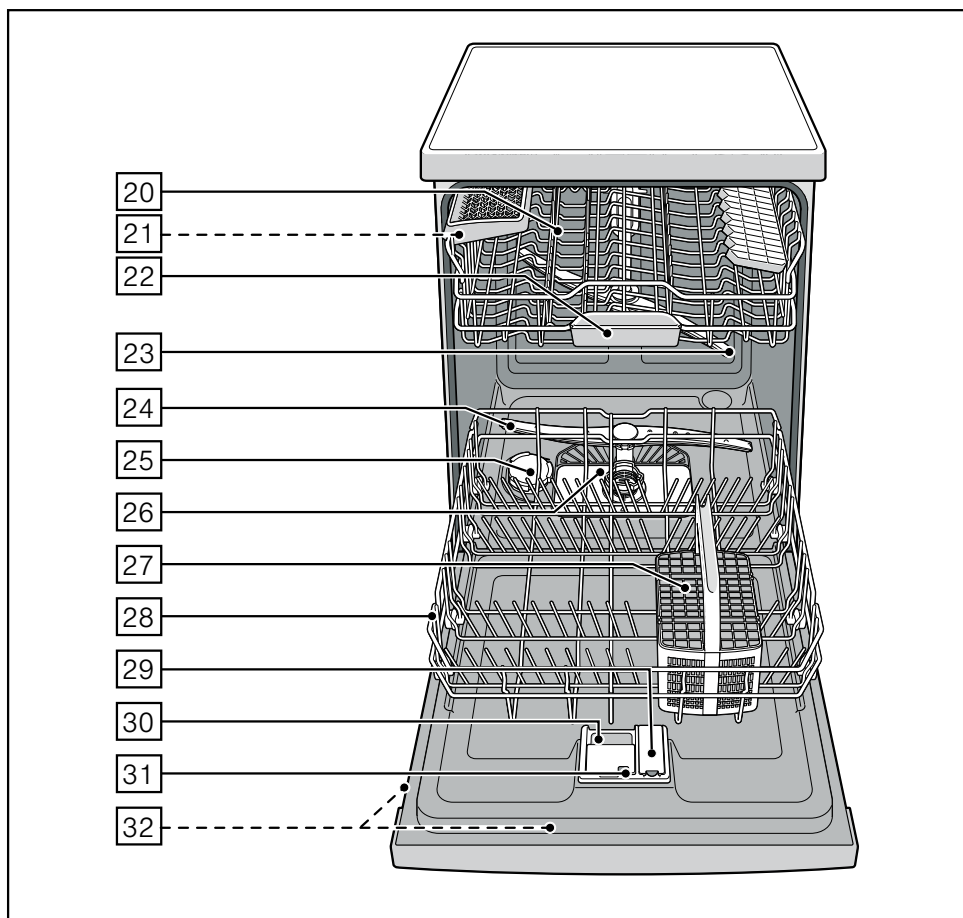
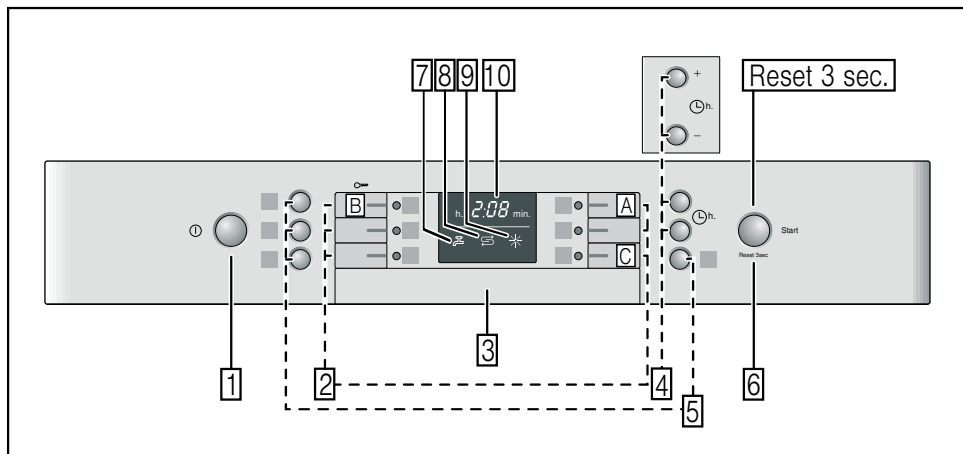

Na obrázku je vyobrazen maximální počet mycích programů a speciálních funkcí. Příslušné programy a speciální funkce si, prosím, zjistěte na panelu vašeho spotřebiče.

cs Obsah

Bezpečnostní pokyny	4	Mytí nádobí	15
Při dodání:	4	Programová data	15
Při instalaci	4	Aqua Senzor	15
V denním provozu	4	Zapnutí myčky nádobí	15
Při dětech v domácnosti	4	Ukazatel zbytkového času	16
Při vzniklých škodách	5	Časová předvolba	16
Při likvidaci	5	Konec programu	16
Seznámení se s myčkou nádobí	5	Automatické vypnutí po ukončení programu	16
Ovládací panel	5	Vypnutí myčky nádobí	16
Vnitřní prostor myčky nádobí	5	Přerušení programu	17
Zařízení ke změkčování vody	6	Přerušení programu	17
Nastavení	6	Změna programu	17
Tabulka tvrdosti vody	6	Intenzivní sušení	17
Speciální sůl 	7	Údržba a péče	18
Použití speciální soli	7	Celkový stav spotřebiče	18
Kombinované mycí prostředky	7	Speciální sůl a leštidlo	18
Vypnutí ukazatel změkčování vody	7	Sítka	18
Leštidlo *	8	Ostříkovací ramena	19
Nastavení množství leštidla	8	Odstranění poruch vlastními silami ..	19
Vypnutí ukazatele doplnění leštidla ..	8	Čerpadlo odpadní vody	20
Nádobí	9	... při zapnutí	20
Není vhodné	9	... při nastavení	20
Poškození sklenic a nádobí	9	... na myčce nádobí	20
Uložení nádobí	9	... při mytí	21
Vyklizení nádobí	9	... na nádobí	21
Šálky a sklenice	9	Zákaznický servis	22
Hrnce	9	Instalace	23
Koš na příbory	10	Bezpečnostní pokyny	23
Sklopné trny	10	Dodání	23
Odkládání nožů	11	Technické údaje	24
Přestavení výšky koše	11	Postavení	24
Mycí prostředek	12	Přípojka odpadní vody	24
Plnění mycího prostředku	12	Přípojka čerstvé vody	24
Kombinovaný mycí prostředek	13	Přípojka teplé vody	25
Přehled programů	14	Elektrické připojení	25
Volba programu	14	Demontáž	25
Upozornění pro zkušební ústavy	14	Přeprava	26
Přídavné funkce	15	Zabezpečení proti zamrznutí (Vyprázdnění spotřebiče)	26
Úspora času (VarioSpeed)	15	Likvidace	26
Poloviční náplň	15	Obal	26
		Staré spotřebiče	26

Bezpečnostní pokyny

Při dodání:

- Okamžitě zkontrolujte obal a myčku nádobí z hlediska poškození při přepravě. Neuvádějte poškozený spotřebič do provozu. Kontaktujte obratem Vašeho dodavatele či prodejce.
- Zlikvidujte, prosím, předpisově obalový materiál.
- Obal a jeho části nepřenechávejte hrajícím si dětem. Hrozí nebezpečí udušení skládanými kartony a fóliemi.

Při instalaci

Jak se spotřebič náležitě instaluje a připojí, si přečtete v kapitole "Instalace".

V denním provozu

- Používejte myčku nádobí pouze v domácnosti a pouze k uvedenému účelu: k mytí nádobí v domácnosti.
- Děti nebo osoby, které z důvodu svých fyzických, sensorických nebo duševních schopností nebo své nezkušenosti nebo neznalosti nejsou schopné spotřebič ovládat, nesmí tento spotřebič bez dohledu nebo pokynu odpovědné osoby používat.
- Nesedejte si nebo nestoupejte na otevřená dvířka. Myčka nádobí se může převrátit.
- U standardních myček nádobí dbejte na to, že při přeplněných koších se myčka nádobí může převrhnout.
- Nedávejte do mycího prostoru žádné rozpouštědlo. Hrozí nebezpečí výbuchu.
- Za chodu programu otvírejte dvířka myčky nádobí opatrně. Hrozí nebezpečí, že ze spotřebiče vystříkne horká voda.
- Aby se zabránilo poranění např. vlivem klopýtnutí, měla by se myčka nádobí otevírat pouze krátkodobě k naplnění nebo vyklizení.

- Dodržujte bezpečnostní upozornění, popř. pokyny k použití na obalech od mycích přípravků a leštidel.



Varování

Nože a jiné kuchyňské náčiní s ostrými špičkami se v košíku na příbory musí uložit špičkami směrem dolů nebo do přihrádky na odkládání nožů do vodorovné polohy.

Při dětech v domácnosti

- Používejte dětskou pojistku, je-li k dispozici. Přesný popis najdete vzadu v obalu.
- Nedovolte dětem, aby si hrály se spotřebičem nebo jej obsluhovaly.
- Udržujte malé děti v dostatečné vzdálenosti od mycího prostředku, regenerační soli a leštidla. Tyto mycí prostředky mohou způsobit poleptání v ústech, hrtanu a očích nebo vést k udušení.
- Zabraňte přístupu dětí k otevřené myčce nádobí. Voda v mycím prostoru není pitná, mohla by ještě obsahovat zbytky mycího prostředku. Dbejte na to, aby děti nesahaly do záchytné misky na tablety [22]. Malé prsty by se mohly přiskřípnout v zářezech.
- Jestliže je spotřebič zabudován ve vyšší poloze, dávejte při otvírání a zavírání dvířek pozor na to, aby nebyly děti přiskřípnuty nebo zmáčknuty mezi dvířka spotřebiče a níže se nacházející skříňku.

Dětská pojistka (zablokování tlačítek)

Váš spotřebič můžete zajistit proti neúmyslnému přerušení programu (např. chybnou obsluhou dětmi).

Aktivování zablokování tlačítek:

- Spusťte požadovaný program.
- Držte tlačítko **[B]** cca 4 sek. stisknuté, až se **LL** zobrazí na číslicovém ukazateli.

Bude-li během průběhu programu některé tlačítko stisknuté, zobrazí se **LL** na číslicovém ukazateli. Přerušení programu (Reset) není možné.

Deaktivování zablokování tlačítek:

- Držte tlačítko **[B]** cca 4 sek. stisknuté, až na ukazateli zhasne **LL**.

S ukončením programu (**0:00** v číslicové indikaci) je zrušeno blokování tlačítek. Při výpadku sítě zůstane blokování tlačítek zachováno. Při každém novém spuštění programu se zablokování musí opět aktivovat.

Při vzniklých škodách

- Opravy a zásahy směřjí provádět pouze odborníci. K tomuto účelu musí být spotřebič odpojen od sítě. Vytáhněte síťovou zástrčku nebo vypněte pojistkový automat. Zavřete vodovodní kohoutek.

Při likvidaci

- Připravte dosloužilý spotřebič k řádné likvidaci tak, aby se zabránilo případným zraněním.
- Dopravte myčku nádobí k řádné likvidaci.



Varování

Děti se mohou v myčce nádobí zavřít (nebezpečí udušení) nebo se dostat do jiných nebezpečných situací.

Z tohoto důvodu: Vytáhněte síťovou zástrčku, odřízněte síťový kabel a odstraňte jej. Zámek dvířek a dětskou pojistku (je-li k dispozici) zničte tak, aby se dvířka dále nedala zavřít.

Seznámení se s myčkou nádobí

Vyobrazení ovládacího panelu a vnitřního prostoru myčky nádobí se nachází vpředu na obalu.

Na jednotlivé pozice bude upozorněno v textu.

Ovládací panel

- [1]** Vypínač ZAP./VYP.
- [2]** Programová tlačítka **
- [3]** Otvírač dvířek
- [4]** Předvolba času
- [5]** Přídavné funkce **
- [6]** Tlačítko START
- [7]** Ukazatel "Kontrola přívodu vody"
- [8]** Ukazatel doplnění soli
- [9]** Ukazatel doplnění leštidla
- [10]** Číslicový ukazatel

** Počet podle modelu

Vnitřní prostor myčky nádobí

- [20]** Horní koš na nádobí
- [21]** Odkládání nožů
- [22]** Záchytná miska na tablety
- [23]** Horní ostříkovací rameno
- [24]** Dolní ostříkovací rameno
- [25]** Zásobník regenerační soli
- [26]** Sítka
- [27]** Koš na příbory
- [28]** Spodní koš na nádobí
- [29]** Zásobník na leštidlo leštidlo
- [30]** Komora pro mycí prostředek
- [31]** Uzavírací zástrčka komory mycího prostředku
- [32]** Typový štítek

Zařízení ke změkčování vody

Pro dobré výsledky mytí potřebuje myčka nádobí měkkou vodu, tzn. vodu obsahující málo vápna, jinak se na nádobí a uvnitřku nádob usazují bílé vápenaté zbytky.

Vodovodní voda s více než 7° dH (1,2 mmol/l) (od hodnoty nastavení **H:0**) se musí voda změkčovat. Děje se to pomocí speciální soli (regenerační sůl) ve změkčovacím zařízení myčky nádobí.

Nastavení a tím potřebné množství soli je závislé na stupni tvrdosti Vaší vodovodní vody (viz tabulka).

Nastavení

Přidávané množství soli je nastavitelné od **H:00** do **H:07**.

U nastavené hodnoty **H:00** není potřebná žádná sůl.

- Zjistěte si hodnotu tvrdosti Vaší vodovodní vody. Tady pomůže vodárna.
- Nastavovanou hodnotu si zjistěte v tabulce tvrdosti vody.
- Zavřete dvířka.
- Zapněte vypínač ZAP./VYP. 1.
- Držte stisknuté tlačítko programu A a tiskněte tlačítko START 6 tak dlouho, až se zobrazí číslíková indikace **H:0**....
- Uvolněte obě tlačítka.
Bliká světelná indikace tlačítka A a na číslíkové indikaci 10 se zobrazí hodnota nastavená ze závodu **H:04**.

Pro změnu nastavení:

- Stiskněte programové tlačítko C.
S každým stisknutím tlačítka se nastavovací hodnota zvýší o jeden stupeň; je-li dosaženo hodnoty **H:07**, skočí ukazatel zpět na **H:00** (vyp).
- Stiskněte tlačítko START 6.
Nastavená hodnota se uloží ve spotřebiči.

Tabulka tvrdosti vody

Hodnota tvrdosti vody °dH	Rozsah tvrdosti	mmol/l	Hodnota nastavená na spotřebiči
0 - 6	měkká	0-1,1	H:00
7 - 8	měkká	1,2-1,4	H:01
9 - 10	středně	1,5-1,8	H:02
11 - 12	středně	1,9-2,1	H:03
13 - 16	středně	2,2-2,9	H:04
17 - 21	tvrdá	3,0-3,7	H:05
22 - 30	tvrdá	3,8-5,4	H:06
31 - 50	tvrdá	5,5-8,9	H:07

Speciální sůl

Použití speciální soli

Doplnění soli se musí vždy provést bezprostředně před zapnutím spotřebiče. Tím se dosáhne toho, že přetékající roztok soli se okamžitě spláchne a v myčce nádobí nemůže dojít ke korozi.

– Otevřete šroubovací uzávěr zásobníku .

– Naplňte nádobu vodou (nutné pouze při prvním uvedení do provozu).

– Potom naplňte speciální sůl (**žádnou jedlou sůl nebo tablety**).

Při tom se vypuzuje a odtéká voda.

Jakmile se na panelu rozsvítí ukazatel doplnění soli , měla by se opět doplnit speciální sůl.

Použití mycích prostředků s komponentou soli

Při použití kombinovaných mycích prostředků s komponentou soli, lze všeobecně až do tvrdosti vody 21° dH (37° fH, 26° Clarke, 3,7 mmol/l) od speciální soli upustit. Při tvrdosti vody větší než 21° dH je také zde nutno použít speciální sůl.

Vypnutí ukazatele doplňování soli/změkčování vody

Jestliže ukazatel doplnění soli  ruší, (např. při použití kombinovaných mycích prostředků s komponentou soli), lze jej vypnout.

- Postupujte jak je popsáno pod bodem “Nastavení změkčovacího zařízení” a nastavte hodnotu na **H:00**. Tím jsou změkčovací zařízení a ukazatel doplnění soli vypnuté.



Varování

- Nikdy neplňte mycí prostředek do nádoby pro speciální sůl. Zničíte tím změkčovací zařízení.
- Z důvodu ochrany před poškozením způsobeným korozí, se doplnění soli musí vždy provést bezprostředně před zapnutím spotřebiče.

Leštidlo ✱

Jakmile se na panelu rozsvítí ukazatel doplnění leštidla [9], je ještě k dispozici rezerva leštidla na 1 – 2 mycí procesy. Mělo by se doplnit leštidlo.

Lešticí prostředek se v myčce používá k leštění skla a odstraňování skvrn z nádobí. Používejte pouze lešticí přípravky pro myčky, používané v domácnosti.

Kombinovaný mycí prostředek s komponentou leštidla lze používat pouze do tvrdosti vody 21° dH (37° fH, 26° Clarke, 3,7 mmol/l). Při tvrdosti vody větší než 21° dH je také zde nutné použití leštidla.

- Otevřete zásobník [29] tím, že zmáčknete a nadzvednete příložku na víku.

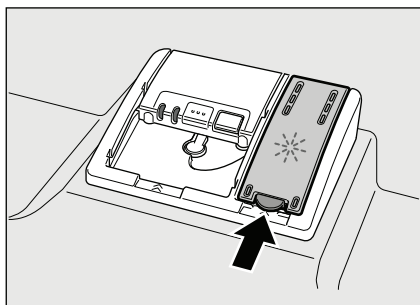

- Nechejte opatrně natéct leštidlo až po značku max. na plnicím otvoru.

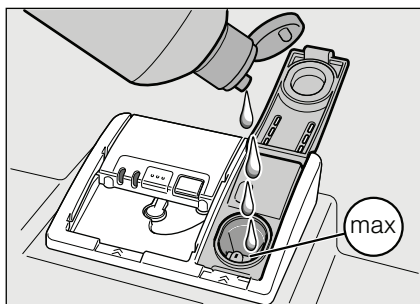

- Zavírejte víko, až slyšitelně zaskočí.
- Rozlité leštidlo popř. utřete hadrem, aby při příštím mycím procesu nedošlo k nadměrné tvorbě pěny.

Nastavení množství leštidla

Přidávané množství leštidla je nastavitelné od $r:00$ do $r:06$. Ze závodu je nastaven stupeň $r:05$.

Množství leštidla změňte pouze tehdy, pokud na nádobí zůstávají šmouhy (nastavte nižší stupeň) nebo skvrny po vodě (nastavte vyšší stupeň).

- Zavřete dvířka.
- Zapněte vypínač ZAP./VYP. [1].
- Držte stisknuté tlačítko programu [A] a stiskněte tlačítko START [6] tak dlouho, až se zobrazí číslíková indikace $H:0...$
- Uvolněte obě tlačítka. Bliká světelná indikace tlačítka [A] a na číslíkové indikaci [10] se zobrazí hodnota nastavená ze závodu $H:04$.
- Stiskněte tlačítko programu [A] tolikrát, až se na číslíkové indikaci [10] zobrazí hodnota $r:05$ nastavená ze závodu.

Pro změnu nastavení:

- Stiskněte programové tlačítko [C]. S každým stisknutím tlačítka se nastavovací hodnota zvýší o jeden stupeň; je-li dosaženo hodnoty $r:06$ skočí ukazatel zpět na $r:00$ (vyp).
- Stiskněte tlačítko START [6]. Nastavená hodnota se uloží.

Vypnutí ukazatele doplnění leštidla

Jestliže ukazatel doplnění leštidla [9] ruší, (např. při použití kombinovaných mycích prostředků s komponentou soli), lze jej vypnout.

- Postupujte jak je popsáno pod bodem “Nastavení množství leštidla” a nastavte hodnotu na $r:00$.

Tím se ukazatel doplnění leštidla [9] vypne.

Nádobí

Není vhodné

- Části příborů a nádobí ze dřeva.
- Choulostivé dekorativní sklenice, uměleckoprůmyslové a antické nádobí. Tyto ozdoby nejsou odolné proti mytí v myčkách nádobí.
- Umělohmotné díly, které nejsou odolné vůči teplu.
- Měděné a cínové nádobí.
- Části nádobí znečištěné popelem, voskem, mazacím tukem nebo barvou.

Ozdoby na skle, hliníkové a stříbrné díly mohou mít při mytí sklon k zabarvení a vyblednutí. Také některé druhy skla (jako např. předměty z křišťálového skla) mohou být po mnoha mycích procesech zakalené.

Poškození sklenic a nádobí

Příčiny:

- Druh skla a způsob výroby skla.
- Chemické složení mycího prostředku.
- Teplota vody mycího programu.

Doporučení:

- Používejte pouze sklenice a porcelán, které jsou výrobcem označené jako vhodné pro mytí v myčkách nádobí.
- Používejte mycí prostředek, který je označen jako šetřící nádobí.
- Po ukončení programu vyndejte sklo a příbory z myčky nádobí co nejdříve.

Uložení nádobí

- Odstraňte velké zbytky jídla. Předběžné umytí pod tekoucí vodou není nutné.
- Nádobí uložte tak, aby
 - nádobí stálo spolehlivě a nemohlo se převrhnout.
 - všechny nádoby byly postaveny otvorem dolů.
 - vypouklé kusy nebo kusy s prohloubením postavte šikmo, aby voda mohla odtékat.
 - nebránilo otáčení obou ostříkovačích ramen [23] a [24].

Velmi malé díly nádobí se nemají mýt v myčce nádobí, protože mohou lehce vypadnout z koše.

Vyklizení nádobí

Aby se zabránilo odkapávání kapek vody z horního koše na nádobí ve spodním koši, doporučuje se vyprazdňovat spotřebič zdola nahoru.

Horké nádobí je citlivé na dotyk!

Po ukončení programu je proto nechejte v myčce nádobí tak dlouho vychladnout, až je můžete dobře uchopit.

Šálky a sklenice

Horní koš na nádobí [20]



Hrnce

Spodní koš na nádobí [28]

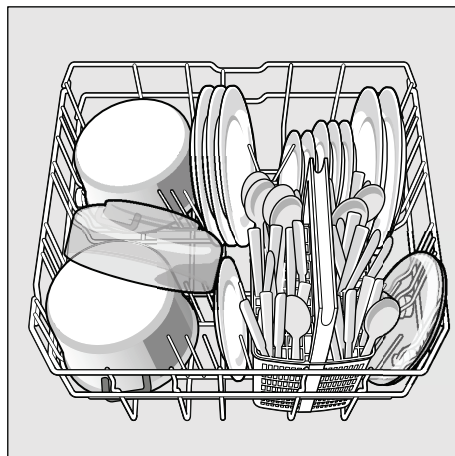

CS

Tip

Silně znečištěné nádoby (hrnce) byste měli umístit do spodního koše. Z důvodu silnějšího ostříkovacího paprsku obdržíte lepší výsledek mytí.

Tip

Další příklady, jak můžete Vaši myčku nádobí optimálně zaplnit, najdete na naší domovské stránce jako bezplatný download (stažení). Příslušnou internetovou adresu si prosím zjistěte na zadní straně tohoto návodu k použití.

Koš na příbory

Příbory byste měli vždy uspořádat neroztříděné, špičatou stranou směrem dolů.

Aby se zabránilo poranění, položte dlouhé, špičaté díly a nože na odkládání nožů.

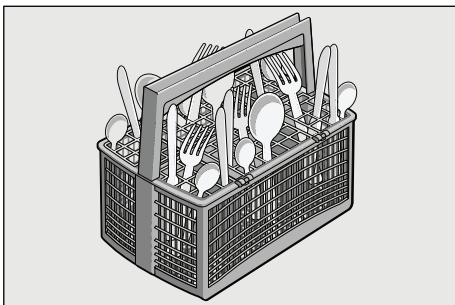

Sklopné trny

K lepšímu uspořádání hrců, mís a sklenic jsou trny sklopné.

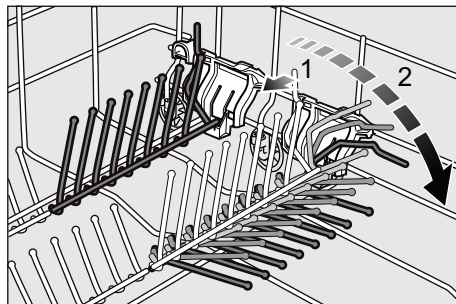

Odkládání nožů

Dlouhé nože a jiné kuchyňské náčiní lze uspořádat do vodorovné polohy.

K mytí vyššího nádobí můžete odkládání nožů odstranit. Při montáži dbejte na správnou polohu odkládání nožů.

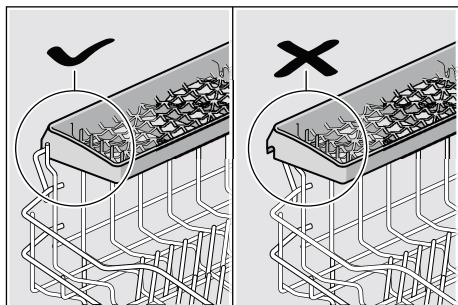

Přestavení výšky koše

Horní koš na nádobí [20] je možné podle potřeby výškově přestavět podle toho, potřebujete-li pro vysoké nádobí v horním nebo ve spodním koši více místa.

Výška spotřebiče 81,5 cm

	Horní koš	Spodní koš
Stupeň 1 max. ø	22 cm	30 cm
Stupeň 2 max. ø	24,5 cm	27,5 cm
Stupeň 3 max. ø	27 cm	25 cm

Horní koš s postranními páčkami

- Vytáhněte horní koš na nádobí [20].
- Ke **spuštění** zatlačte postupně obě páčky vlevo a vpravo na vnějších stranách koše směrem dovnitř. Držte přitom koš pevně ze strany za horní okraj, aby trhavým pohybem nespadl dolů.

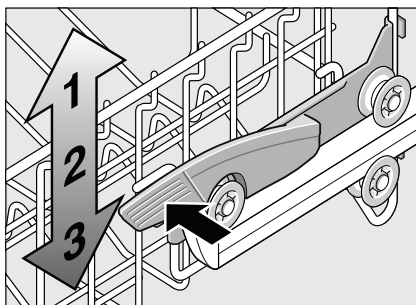

- Ke **zvednutí** uchopte koš na stranách na horním okraji a zvedněte jej směrem nahoru.
- Dříve než koš opět zasunete, přesvědčte se, že leží na obou stranách **ve stejné výšce**. Jinak se nedají zavřít dvířka myčky a horní ostříkovací rameno nemá žádné spojení k cirkulaci vody.

Mycí prostředek

Můžete používat tablety jakož i práškové nebo tekuté mycí prostředky pro myčky nádobí, v žádném případě ale prostředky pro ruční mytí nádobí. Podle znečištění lze s práškovým nebo tekutým mycím prostředkem dávkování individuálně přizpůsobit. Tablety obsahují pro všechny mycí úkoly dostatečné množství účinných látek. Moderní, účinné mycí prostředky používají převážně nízkoalkalickou recepturu s fosfáty a enzymy. Fosfáty vážou vápno obsažené ve vodě. Enzymy odbourávají škrob a rozpouštějí bílkoviny. Mycí prostředky jsou zředěny bez fosfátů. Tyto mycí prostředky mají slabší schopnost vázat vápno a vyžadují větší dávkovací množství. K odstranění barevných skvrn (např. čaj, kečup) se většinou používají bělidla na bázi kyseliny.

Upozornění

Pro dobrý výsledek mytí bezpodmínečně dodržujte pokyny na obalu mycích prostředků!

Při dalších dotazech Vám doporučujeme, abyste se obrátili na poradny výrobců mycích prostředků.

Varování

Dodržujte bezpečnostní upozornění, popř. pokyny k použití na obalech od mycích přípravků a leštidel.

Plnění mycího prostředku

- Je-li komora pro mycí prostředek [30] ještě uzavřená, stiskněte uzavírací zástrčku [31], abyste komoru otevřeli.

Naplňte mycí prostředek do suché komory pro mycí prostředek [30] (vlozte tabletu napříč, ne na výšku).
Dávkování: viz pokyny výrobce na obalu.

Rozdělení dávkování v komoře pro mycí prostředek [30] Vám přitom pomůže naplnit správné množství práškového nebo tekutého mycího prostředku.

Při normálním znečištění obvykle stačí 20 ml–25 ml. Při použití tablet stačí jedna tableta.

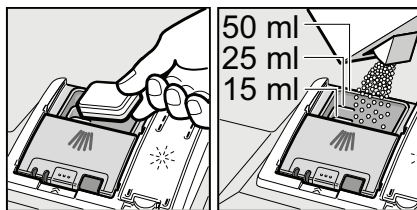

- Posunutím nahoru zavírejte víko komory pro mycí prostředek, až uzávek bezproblémově zaskočí.

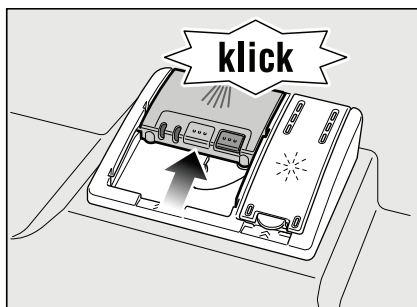

Komora pro mycí prostředek se v závislosti na programu automaticky otevře v optimální časový okamžik. Práškový nebo tekutý mycí prostředek se ve spotřebiči rozdělí a rozpustí, tableta spadne do záchytné misky na tablety a dávkovaně se zde rozpustí.

Tip

U málo znečištěného nádobí stačí obvykle trochu menší množství mycího prostředku než je uvedeno.

Vhodné čisticí a ošetrovací prostředky si můžete koupit online na naší internetové stránce nebo v zákaznickém servisu (viz zadní strana).

Kombinovaný mycí prostředek

Kromě běžných mycích prostředků (samostatně) se nabízí řada produktů s přídatnými funkcemi. Tyto produkty obsahují kromě mycího prostředku často také leštidlo a sůl (3in1) a podle kombinace (4in1, 5in1 atd.) ještě přídatné komponenty, jako např. ochrana skla nebo lesk nerezového nádobí. Kombinované mycí prostředky působí pouze do určitého stupně tvrdosti vody (většinou 21 °dH). Nad touto mezí se musí přidávat sůl a leštidlo.

Jakmile se používají kombinované mycí produkty, přizpůsobí se mycí program automaticky tak, že se vždy docílí co nejlepší výsledky mytí a sušení.



Varování









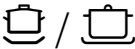

- Nepokládejte do záchytné misky na tablety [22] **žádné** drobné díly k mytí, zabrání se tím rovnoměrnému rozpouštění tablety.
- Chcete-li po spuštění programu přidat nádobí, **nepoužívejte** záchytnou misku na tablety [22] jako rukojeť horního koše. Mohla by se v ní již nacházet tableta a přijedete do kontaktu s částečně rozpouštěnou tabletou.

Upozornění

- Optimálních mycích a sušících výsledků dosáhnete použitím samostatných mycích prostředků ve spojení s odděleným použitím soli a leštidla.
- U krátkých programů nemohou tablety vlivem rozdílného chování při rozpouštění eventuelně dosáhnout plné mycí schopnosti a mohou také zůstat nerozpuštěné zbytky mycího prostředku. Pro tyto programy jsou vhodnější mycí prostředky v práškovém provedení.
- U programu "Intenzivní" (u některých modelů) je dostatečné dávkování jedné tablety. Při použití práškových mycích prostředků můžete navíc trochu mycího prostředku rozsypat na dvířka spotřebiče.
- Také když svítí ukazatel doplnění leštidla a/nebo soli, běží mycí program při použití kombinovaných mycích prostředků bezvadně.
- Při použití mycích prostředků s ochranným obalem rozpustným ve vodě: Uchopte obal pouze suchými rukama a naplňte mycí prostředek pouze do absolutně suché komory pro mycí prostředek, jinak může dojít ke slepení.
- Chcete-li přejít z kombinovaných mycích prostředků na samostatné mycí prostředky dbejte na to, aby změkčovací zařízení a množství leštidla byly nastaveny na správnou hodnotu.

Přehled programů

V tomto přehledu je zobrazen max. možný počet programů. Odpovídající programy Vaší myčky nádobí si prosím převezmete z Vašeho ovládacího panelu.

Druh nádobí	Druh znečištění	Program	Možné přídatné funkce	Průběh programu
hrnce, pánve, nechoulostivé nádobí a příbory	silně ulpívající připečené nebo zaschlé zbytky jídel, obsahující škrob nebo bílkoviny	 /  Intenzivně 70°	všechny	Předmytí Mytí 70° Mezimyті Leštění 65° Sušení
		 auto Auto 45° - 65°		Pomocí senzorky se optimalizuje podle znečištění.
smíšené nádobí a příbory	lehce zaschlé zbytky jídel běžných v domácnosti	 / eco Eco 50°		Předmytí Mytí 50° Mezimyті Leštění 65° Sušení
choulostivé nádobí, příbory s tepelně choulostivými plasty a sklenice	málo ulpívající, čerstvé zbytky jídel	 /  Jemně 40°	Intenzivní zóna Úspora času Poloviční náplň Extra sušení	Předmytí Mytí 40° Mezimyті Leštění 55° Sušení
		 » /  Rychle 45°	Extra sušení	Mytí 45° Mezimyті Leštění 55°
všechny druhy nádobí	studené opláchnutí, mezimyті	 /  Předmyті	žádné	Předmyті

Volba programu

Podle druhu nádobí a stupně znečištění můžete zvolit vhodný program.

Upozornění pro zkušební ústavy

Zkušební ústavy obdrží podmínky pro srovnávací testy na vyžádání e-mailem na dishwasher@test-appliances.com.

Je potřebné číslo spotřebiče (E-Nr.) a výrobní číslo (FD), které najdete na typovém štítku 32 na dveřích spotřebiče.

Přídavné funkce

Ize aktivovat pomocí tlačítek "přídavné funkce" **[5]**.

Úspora času (VarioSpeed)

Pomocí funkce >>Úspora času<< lze podle zvoleného mycího programu zkrátit dobu chodu programu o cca 20% až 50%. Příslušná změna doby běhu se zobrazí na číslicové indikaci **[10]**. Aby se při zkrácené době běhu docílilo optimálních mycích výsledků, zvýší se spotřeba vody a energie.

Poloviční náplň

Máte-li na mytí pouze malé množství nádobí (např. sklenice, šálky, talíře), můžete zapnout "poloviční náplň". Ušetří se při tom voda, energie a čas. K mytí nadávkujte do komory pro mycí prostředek trochu méně mycího prostředku než se doporučuje při kompletním naplnění spotřebiče.

Mytí nádobí

Programová data

Programové údaje (hodnoty spotřeby) najdete v krátkém návodu. Vztahují se na normální podmínky a nastavenou hodnotu tvrdosti vody **H: 74**. Rozdílné ovlivňující faktory jako např. teplota vody nebo tlak v potrubí mohou vést k odchylkám.

Aqua Senzor

Aqua Senzor je optické měřicí zařízení (světelná závara), se kterým se měří zakalení mycí vody.

Aktivace Aqua-Senzoru probíhá specificky podle programu. Je-li aquasenzor aktivní, může se "čistá" mycí voda převzít do následující mycí lázně a spotřeba vody se sníží o 3 – 6 litrů. Je-li stupeň znečištění vyšší, bude voda odčerpána a nahrazena vodou čistou.

V automatických programech se navíc teplota a doba chodu přizpůsobí stupni znečištění.

Zapnutí myčky nádobí

- Otevřete úplně vodovodní kohout.
- Zapněte vypínač ZAP./VYP. **[1]**. Bliká ukazatel naposledy zvoleného programu. Tento program zůstane navolený, nestiskne-li se jiné tlačítko programu **[2]**. Na číslicové indikaci **[10]** bliká předpokládaná doba trvání programu.
- Stiskněte tlačítko START **[6]**. Spustí se běh programu.

Ukazatel zbytkového času

Při volbě programu se na číslicové indikaci zobrazí zbývající doba trvání programu [10].

Doba trvání je během programu určena tvrdostí vody, množstvím nádobí jakož i stupněm znečištění a může se měnit (v závislosti na zvoleném programu).

Časová předvolba

Spuštění programu můžete v hodinových krocích posunout až o 24 hodin.

- Zavřete dvířka.
- Zapněte vypínač ZAP./VYP. [1].
- Stiskněte tlačítko [4] +, až číslicová indikace [10] skočí na *h:01*.
- Stiskněte tolikrát tlačítko [4] + nebo -, až zobrazený čas odpovídá Vaším požadavkům.
- Stiskněte tlačítko START [6], předvolba času je aktivována.
- Ke zrušení předvolby času stiskněte tolikrát tlačítko [4] + nebo -, až se na číslicové indikaci zobrazí [10] *h:00*.
Až do spuštění programu můžete Vaši volbu libovolně měnit.

Konec programu

Program je ukončen, když se na číslicovém ukazateli [10] zobrazí hodnota *0:00*.

Automatické vypnutí po ukončení programu

K šetření energie se myčka nádobí 1 min. po ukončení programu vypne (nastavení ze závodu).

Automatické vypnutí je nastavitelné od *P:00* do *P:02*.

P:00 Spotřebič se automaticky nevypne

P:01 Vypnutí po 1 min

P:02 Vypnutí po 120 min

- Zavřete dvířka.
- Zapněte vypínač ZAP./VYP. [1].
- Držte stisknuté tlačítko programu [A] a stiskněte tlačítko START [6] tak dlouho, až se zobrazí číslicová indikace *H:0...*
- Uvolněte obě tlačítka.
Bliká světelná indikace tlačítka [A] a na číslicové indikaci [10] se zobrazí hodnota nastavená ze závodu *H:04*.
- Stiskněte tlačítko programu [A] tolikrát, až se na číslicové indikaci [10] zobrazí hodnota *P:01* nastavená ze závodu.

Pro změnu nastavení:

- Stiskněte programové tlačítko [C].
S každým stisknutím tlačítka se nastavovací hodnota zvýší o jeden stupeň; je-li dosaženo hodnoty *P:02* skočí ukazatel zpět na *P:00* (vyp).
- Stiskněte tlačítko START [6].
Nastavená hodnota se uloží.

Vypnutí myčky nádobí

Krátkou dobu po ukončení programu:

- Vypněte vypínač ZAP./VYP. [1].
- Zavřete vodovodní kohoutek (odpadá u Aquastopu).
- Po vychladnutí vyndejte nádobí.



Varování

Nechte prosím dvířka k vyjmutí nádobí po ukončení programu úplně otevřená a nenechávejte je opřena. Eventuálně ještě unikající vodní pára by mohla poškodit choulostivé pracovní desky.

Přerušení programu

- Vypněte vypínač ZAP./VYP. [1]. Světelné indikace zhasnou. Program zůstane uložen v paměti. Jestliže při teplovodní přípojce nebo ohřáté myčce nádobí byla otevřena dvířka myčky nádobí, nechte dvířka nejprve několik minut přivřená a potom je zavřete. Jinak se vlivem expanze (přetlaku) mohou samovolně otevřít dvířka spotřebiče nebo ze spotřebiče unikat voda.
- K pokračování programu opět zapněte vypínač ZAP./VYP. [1].

Přerušení programu (Reset)

- Stiskněte cca 3 sek. tlačítko START [6]. Na číslicovém ukazateli [10] se zobrazí 0:0 !.
- Průběh programu trvá cca. 1 minutu. Na číslicovém ukazateli [10] se zobrazí 0:00.
- Vypněte vypínač ZAP./VYP. [1].

Změna programu

Po stisknutí tlačítka START [6] není možná žádná změna programu. Změna programu je možná pouze pomocí přerušení programu (Reset).

Intenzivní sušení

Při leštění se pracuje s vyšší teplotou a tím se dosáhne zlepšeného výsledku sušení. Může se při tom nepatrně zvýšit doba běhu. (Pozor u choulostivých částí nádobí!)

- Zavřete dvířka.
- Zapněte vypínač ZAP./VYP. [1].
- Držte stisknuté tlačítko programu [A] a tiskněte tlačítko START [6] tak dlouho, až se zobrazí číslicová indikace [10] H:0....
- Uvolněte obě tlačítka. Bliká světelná indikace tlačítka [A] a na číslicové indikaci [10] se zobrazí hodnota nastavená ze závodu H:04.
- Stiskněte tlačítko programu [A] tolikrát, až se na číslicové indikaci [10] zobrazí hodnota d:00 nastavená ze závodu.

Pro změnu nastavení:

- Stisknutím tlačítka [C] můžete zapnout d:0 ! nebo vypnout d:00 intenzivní sušení.
- Stiskněte tlačítko START [6]. Nastavená hodnota se uloží.

Údržba a péče

Pravidelná kontrola a údržba Vašeho spotřebiče pomáhá zabránit poruchám. Šetří to čas a předchází se tím mrzutostem.

Celkový stav spotřebiče

- Zkontrolujte mycí prostor z hlediska usazenin tuků a vápna.

Najdete-li takové usazeniny, potom:

- Naplňte komoru mycím prostředkem. Spusťte spotřebič bez nádobí s programem s nejvyšší mycí teplotou.

K čištění spotřebiče používejte pouze čističe/čističe pro spotřebiče, vhodné speciálně pro myčky nádobí.

- Utírejte pravidelně těsnění dvířek myčky vlhkým hadrem.

Nepoužívejte k čištění Vaší myčky nádobí nikdy parní čistič. Výrobce neručí za eventuální následné škody.

Utírejte pravidelně čelní stranu spotřebiče a panel lehce navlhčeným hadrem; stačí voda a trochu mycího prostředku.

Nepoužívejte houby s hrubým povrchem a drhací čisticí prostředky, oba mohou způsobit poškrábání povrchů spotřebiče.

U nerezových spotřebičů: Vyhněte se používání savých hadříků nebo je před prvním použitím několikrát důkladně vyperte, aby se zabránilo korozi.

Varování

Nepoužívejte nikdy čisticí prostředky pro domácnost obsahující chlór! Ohrožení zdraví!

Speciální sůl a leštidlo

- Kontrolujte ukazatelé doplnění [8] a [9]. Eventuálně doplňte sůl a/nebo leštidlo.

Sítka

Sítka [26] zachycují před čerpadlem hrubé nečistoty v mycí vodě. Tyto nečistoty mohou sítka příležitostně ucpat.

Sítkový systém se skládá z hrubého sítko, plochého, jemného sítko a mikrošítko.

- Zkontrolujte sítka po každém mytí na zbytky pokrmů.
- Uvolněte otáčením sítkový válec, podle vyobrazení a vyndejte sítkový systém.

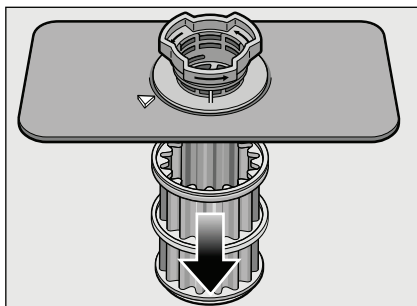
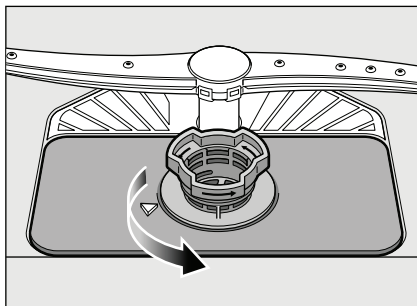

- Odstraňte případné zbytky potravin a vyčistěte sítka pod tekoucí vodou.
- Namontujte opět v opačném pořadí sítkový systém a dbejte na to, aby po zavření byla označení šipkami proti sobě.

Ostříkovací ramena

Vápno a nečistoty z mycí vody mohou zablokovat trysky a uložení ostříkovacích ramen [23] a [24].

- Kontrolujte výstupní trysky ostříkovacích ramen před ucpáním ucpání.
- Odšroubujte horní ostříkovací rameno [23].
- Stáhněte nahoru spodní ostříkovací rameno [24].

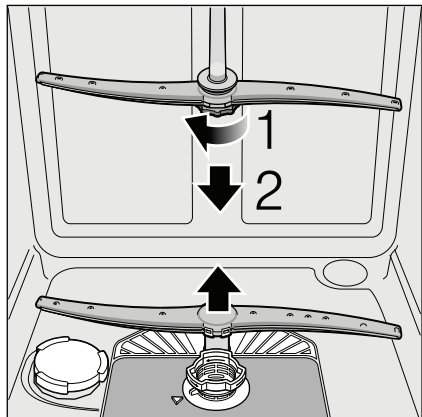

- Vyčistěte ostříkovací ramena pod tekoucí vodou.
- Upevněte opět ostříkovací ramena zaskočením, event. je pevně přišroubujte.

Odstranění poruch vlastními silami

Podle zkušeností lze mnoho poruch, které se vyskytují v běžném provozu, odstranit vlastními silami. To zajistí, že máte spotřebič opět rychle k dispozici. V následujícím přehledu najdete možné příčiny chybových funkcí a pomocné pokyny pro jejich odstranění.

Upozornění

Pokud by se spotřebič během mytí nádobí z neznámých důvodů zastavil nebo nespustil, proveďte nejdříve funkci Přerušení programu (Reset).

(Viz kapitola Mytí nádobí)



Varování

Zobrazí-li se na číslicové indikaci [10] kód chyby (E:01 až E:30), musí se spotřebič zásadně nejdříve odpojit od elektrické sítě a uzavřít vodovodní kohoutek.

Určité chyby (viz následující popis chyb) můžete odstranit sami, u všech ostatních chyb zavolejte prosím zákaznický servis a uveďte zobrazenou chybu E:XX.



Varování

Myslete na to: Opravy směřj provádět pouze odborníci. Je-li nutná výměna některé součásti, dbejte na to, aby byly použity pouze originální náhradní díly. Neodbornými opravami nebo nepoužitím originálních dílů mohou pro uživatele vzniknout značné škody a nebezpečí.

Čerpadlo odpadní vody

Velké zbytky jídel z mycí vody, které nebyly sítky zadrženy, mohou zablokovat čerpadlo odpadní vody. Mycí voda se potom nebude odčerpávat a stojí nad sítkem.

V tomto případě:

- Zásadně nejdříve odpojte spotřebič od elektrické sítě.
- Vymontujte sítka [26].
- Vyčerpejte vodu, event. si vezměte na pomoc mycí houbu.
- Pomocí lžičky (podle vyobrazení) nadzvedejte kryt čerpadla až to cvakne, potom uchopte kryt za stěnu a vytahujte nejprve směrem nahoru, až je patrný odpor a potom dopředu.

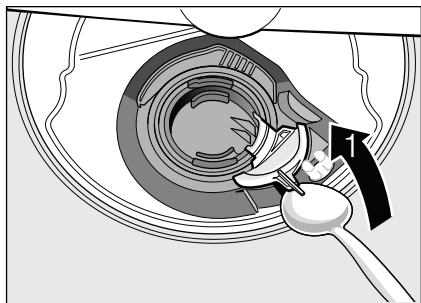

- Zkontrolujte vnitřní prostor a eventuálně odstraňte cizí tělesa.
- Umístěte kryt do původní polohy, tlačte jej směrem dolů a zaaretujte.

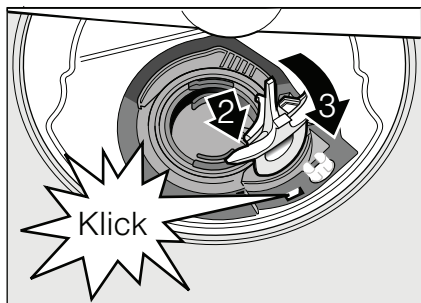

- Namontujte síta.

... při zapnutí

Myčka nádobí se neuvede do provozu.

- Není v pořádku domovní pojistka.
- Není zasunuta zástrčka myčky do zásuvky.
- Nejsou správně zavřena dvířka myčky nádobí.

... při nastavení

Nefunguje změna nastavení, program se spustí.

- Bylo stisknuto nesprávné tlačítko programu. Přerušte program (viz kapitola “Přerušení programu (Reset)”) a začněte od začátku.
- Nečekali jste na ukončení programu.

... na myčce nádobí

Dolní ostříkovací rameno se otáčí ztuha

- Zablokované ostříkovací rameno.

Dveře se nedají zavřít.

- Zámek dveří je přestaven. K nastavení do původní polohy zavřete dveře zvýšenou silou.

Víko komory mycího prostředku se nedá uzavřít.

- Je přeplněná komora pro mycí prostředek nebo mechanismus je zablokovaný splenými zbytky mycího prostředku.

Zbytky mycího prostředku v komoře pro mycí prostředek.

- Komořka byla při plnění vlhká.

Svítilo ukazatel “Kontrola přívodu vody” [7].

- Je zavřený vodovodní kohoutek.
- Přerušeno přívodu vody.
- Přívodní hadice je přelomená.

- **Sítka v přívodu vody je ucpané.**
 - Vypněte myčku nádobí. Vytáhněte zástrčku myčky nádobí.
 - Zavřete vodovodní kohoutek.
 - Vyčistěte sítka v přívodní hadici.

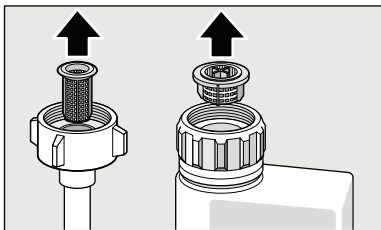

- Zajistěte elektrické napájení.
- Otevřete vodovodní kohout.
- Zapněte myčku nádobí.
- **Po ukončení programu zůstane stát v myčce nádobí voda.**
 - (E:24) Ucpaná nebo přelomená hadice odpadní vody. Ucpaná sítko.
 - (E:25) Zablokované čerpadlo odpadní vody, není zaskočen kryt čerpadla odpadní vody (viz Čerpadlo odpadní vody).
 - Ucpaná sítko.
 - Program ještě není ukončen. Počkejte na konec programu (na číslcovém ukazateli se zobrazí 0:00) nebo proveďte funkci "Reset".

Kód chyby E:22

- Znečištěná nebo ucpaná sítko [26].

Nesvíí ukazatel doplnění soli [8] a/nebo leštidla [9].

- Ukazatel(e) doplnění je(jsou) vypnutý(é).
- K dispozici je dostatek soli/leštidla.

Swítí ukazatel doplnění soli [8].

- Chybí sůl. Doplněte speciální sůl.
- Čidlo nerozpozná tablety soli. Použijte jinou speciální sůl.

... při mytí

Tvoří se příliš mnoho pěny

- V zásobníku leštidla prostředek je prostředek na ruční mytí. Rozlité leštidlo vede k nadměrné tvorbě pěny, z tohoto důvodu je prosím odstraňte hadrem.

V průběhu mytí se myčka nádobí zastaví

- Přerušení přívodu elektrického proudu.
- Přerušení přívodu vody.

Tlukoucí zvuk plnicího ventilu

- Je způsoben položením vodovodního potrubí a nemá vliv na funkci myčky nádobí. Odstranění není možné.

Nárazový/klepající hluk při mytí.

- Ostříkovací rameno naráží na nádobí.
- Nádobí není správně uloženo.

... na nádobí

Zbytky jídla na nádobí.

- Příliš těsně uspořádané nádobí, přeplněný koš na nádobí.
- Příliš málo mycího prostředku.
- Příliš slabý mycí program.
- Zabráněno otáčení ostříkovacího ramena.
- Trysky ostříkovacích ramen jsou ucpané.
- Ucpaná sítko.
- Sítko jsou nesprávně nasazená.
- Zablokováno čerpadlo odpadní vody.
- Horní koš není vpravo a vlevo nastavený na stejnou výšku.

Čaj nebo zbytky rtěnky nejsou úplně odstraněny

- Mycí prostředek má příliš malý bělicí účinek.
- Příliš nízká mycí teplota.
- Příliš málo mycího prostředku/ nevhodný mycí prostředek.

Bílé skvrny na nádobí/sklenice zůstanou mléčné.

Při použití mycích prostředků neobsahujících fosforečnany může při tvrdé potrubní vodě snáze docházet k tvorbě bílých usazenin na nádobí a stěnách nádobí.

- Příliš málo mycího prostředku/ nevhodný mycí prostředek.
- Zvolen příliš slabý program.
- Žádné leštidlo/příliš málo leštidla.
- Žádná sůl/příliš málo soli.
- Změkčovací zařízení je nastaveno na nesprávnou hodnotu.
- Není zašroubován uzávěr nádržky pro sůl.

Obraťte se na výrobce mycího prostředku, zejména když:

- je-li nádobí po ukončení programu velmi mokré.
- jestliže vznikají vápenaté povlaky.

Neprůhledné, zbarvené sklenice, neomyvatelné povlaky.

- Nevhodný mycí prostředek.
- Sklenice nejsou odolné proti mytí v myčce nádobí.

Šmouhy na sklenicích a přiborech, sklenice s kovovým vzhledem (leskem).

- Příliš mnoho leštidla.

Zabarvení na umělohmotných dílech.

- Příliš málo mycího prostředku/ nevhodný mycí prostředek.
- Zvolen příliš slabý program.

Stopy rzi na přiborech.

- Přibory nejsou odolné proti rezavění.
- Příliš vysoký obsah soli v mycí vodě, protože není pevně zašroubován uzávěr nádržky pro sůl nebo se při doplňování soli rozsypla sůl.

Nádobí není suché.

- Dvířka myčky nádobí byla otevřena příliš brzy a nádobí vyklizeno příliš rychle.
- Byl zvolen program bez sušení.
- Příliš málo leštidla/nevhodné leštidlo.
- Aktivujte intenzivní sušení.
- Použitý kombinovaný mycí prostředek má špatný sušící výkon. Použijte leštidlo (nastavení viz kapitola Leštidlo).

Zákaznický servis

Kdyby se Vám nepodařilo poruchu odstranit, obraťte se prosím na Váš zákaznický servis. Kontaktní údaje nejbližšího zákaznického servisu najdete na zadní straně tohoto návodu k obsluze nebo v příloženém seznamu zákaznických servisů. Při zavolání uveďte číslo myčky nádobí (E-Nr. = 1) a výrobní číslo FD (FD = 2), která se nacházejí na typovém štítku [32] na dveřích myčky nádobí.

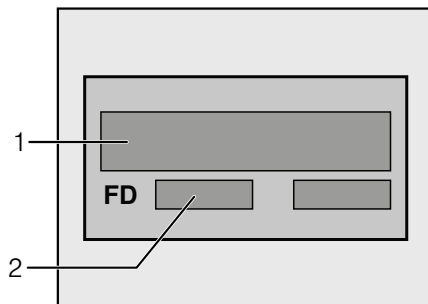

Spolehněte se na kompetenci výrobce.

Obraťte se na nás. Tím si zajistíte, že oprava bude provedena vyškolenými servisními techniky, kteří jsou vybaveni originálními náhradními díly pro Vaše domácí spotřebiče.

Instalace

K řádnému provozu musí být myčka nádobí odborně připojena. Údaje pro přívod a odtok, jakož i elektrické přípojné hodnoty musí odpovídat požadovaným kritériím, jak jsou stanovena v následujících odstavcích, popř. v montážním návodu.

Při montáži dodržujte pořadí pracovních kroků:

- Kontrola při dodání
- Instalace
- Přípojka odpadní vody
- Přípojka čerstvé vody
- Elektrické připojení.

Bezpečnostní pokyny

- Proveďte postavení a připojení podle instalačních a montážních návodů.
- Při instalaci musí být myčka nádobí odpojená od sítě.
- Zajistěte, aby zemnicí systém elektrické domovní instalace byl předpisově nainstalován.
- Elektrické podmínky připojení musí souhlasit s údaji na typovém štítku [32] myčky nádobí.
- Bude-li síťový přívod tohoto spotřebiče poškozen, musí se vyměnit za speciální přípojku.
Aby se zabránilo ohrožení, smí tuto přípojku vyměnit pouze zákaznický servis.
- Jestliže se má myčka nádobí vestavět do vysoké skříně, musí se tato skříně náležitě upevnit.

- Vestavné a integrovatelné myčky nádobí instalujte pouze pod spojitě pracovní desky, které jsou sešroubovány se sousedními skříňkami, aby byla zajištěna stabilita.
- Neinstalujte spotřebič v blízkosti tepelných zdrojů (otopná tělesa, zásobníky tepla, sporáky nebo jiné spotřebiče, vytvářející teplo) a nemontujte jej pod varné pole.
- Po instalaci myčky nádobí musí být zástrčka volně přístupná.
- U některých modelů:
Plastikové pouzdro na vodní přípojce obsahuje elektrický ventil, v přívodní hadici se nacházejí napájecí vedení. Tuto hadici neřežte, neponořujte plastikové pouzdro do vody.



Varování

Nestojí-li spotřebič ve výklenku a tím je přístupná boční stěna, musí se z bezpečnostních důvodů oblast závěsu dvířek z boku zakrýt (nebezpečí poranění). Kryty obdržíte jako zvláštní příslušenství v zákaznickém servisu nebo ve specializovaných prodejnách.

Dodání

Vaše myčka nádobí byla v závodě důkladně přezkoušena z hlediska její bezvadné funkce. Zůstaly při tom malé vodní skvrny. Zmizí po prvním mycím cyklu.

Technické údaje

Hmotnost:

max. 60 kg

Napětí:

220–240 V, 50 Hz nebo 60 Hz

Přípojná hodnota:

2,0–2,4 kW

Jištění:

10/16 A

Tlak vody:

minimálně 0,05 MPa (0,5 bar), maximálně 1 MPa (10 bar). Při vyšším tlaku vody musíte namontovat redukční tlakový ventil.

Přítokové množství:

minimálně 10 litrů/minutu.

Teplota vody:

studená voda, u teplé vody max. teplota 60 °C.

Postavení

Potřebné rozměry pro vestavění si převezměte z montážního návodu. Spotřebič nastavte s pomocí výškově nastavitelných nožiček do vodorovné polohy. Dbejte přitom na bezpečnou stabilitu myčky nádobí.

- Vestavné a integrované spotřebiče, které se dodatečně instalovaly jako volně stojící spotřebič, se musí zajistit proti převrnutí, např. přišroubováním na zed' nebo vestavěním pod průchozí pracovní desku, která je sešroubována se sousedními skříňkami.
- Spotřebič lze beze všeho zabudovat mezi dřevěné nebo umělohmotné stěny do kuchyňské buňky. Není-li po vestavění síťová zástrčka volně přístupná, musí být pro splnění příslušných bezpečnostních předpisů na straně instalace k dispozici všepólový odpojovač se vzdáleností kontaktů minimálně 3 mm.

Přípojka odpadní vody

- Potřebné pracovní kroky si převezměte z montážního návodu, eventuálně namontujte sifón s odtokovým hrdlem.
- Připojte hadici odpadní vody pomocí přiložených součástí na odtokové hrdlo sifónu.

Dbejte na to, aby odtoková hadice nebyla přelomena, zmáčknuta nebo zamotaná do sebe a žádné uzavírací víčko v odtoku neomezovalo odtékání odpadní vody.

Přípojka čerstvé vody

- Přípojku čerstvé vody připojte podle montážního návodu pomocí přiložených součástí na vodovodní kohout.
- Dbejte na to, aby přípojka čerstvé vody nebyla přelomená, přimáčknutá nebo zamotaná.
- Při výměně spotřebiče se musí vždy použít nová přívodní hadice vody.

Tlak vody:

minimálně 0,05 MPa (0,5 bar), maximálně 1 MPa (10 bar). Při vyšším tlaku vody musíte namontovat redukční tlakový ventil.

Přítokové množství:

Minimálně 10 litrů/minutu.

Teplota vody:

studená voda, u teplé vody max. teplota 60 °C.

Přípojka teplé vody

Myčku nádobí lze připojit na studenou nebo teplou vodu do max. teploty 60 °C.

Přípojka na teplou vodu se doporučuje tehdy, je-li tato přípojka k dispozici z energeticky výhodné přípravy teplé vody a vhodné instalace, např. solárního zařízení s oběhovým vedením.

Ušetří se při tom energie a čas.

S nastavením teplá voda **R:0** i můžete váš spotřebič optimálně přizpůsobit na provoz s teplou vodou.

Přitom je doporučitelná teplota vody (teplota přívodní vody) nejméně 40 °C a nejvýše 60 °C.

Připojení na teplou vodu se nedoporučuje, když se voda připravuje v elektrickém bojleru.

Nastavení teplé vody:

- Zavřete dvířka.
- Zapněte vypínač ZAP./VYP. **[1]**.
- Držte stisknuté tlačítko programu **[A]** a tiskněte tlačítko START **[6]** tak dlouho, až se zobrazí číslicová indikace **H:0**....
- Uvolněte obě tlačítka.
Bliká světelná indikace tlačítka **[A]** a na číslicové indikaci **[10]** se zobrazí hodnota nastavená ze závodu **H:04**.
- Stiskněte tlačítko programu **[A]** tolikrát, až se na číslicové indikaci **[10]** zobrazí hodnota **R:00** nastavená ze závodu.

Pro změnu nastavení:

- Stisknutím tlačítka **[C]** můžete nastavení teplé vody vypnout **R:00** nebo zapnout **R:0** i.
- Stiskněte tlačítko START **[6]**.
Nastavená hodnota se uloží.

Elektrické připojení

- Připojte spotřebič pouze na střídavé napětí v rozsahu 220 V až 240 V a 50 Hz nebo 60 Hz do předpisově nainstalované zásuvky s ochranným vodičem. Potřebné jištění viz typový štítek **[32]**.
- Síťová zásuvka musí být v blízkosti spotřebiče a také po vestavění volně přístupná.
- Změny na přípojce smějí provádět pouze odborníci.
- Prodloužení síťového napájecího kabelu se smí zakoupit pouze v zákaznickém servisu.
- Při použití chrániče s chybovým proudem se smí používat pouze typ se značkou **[X]**. Pouze tento zaručuje splnění současně platných předpisů.
- Spotřebič je vybaven bezpečnostním systémem proti úniku vody. Dbejte na to, že tento systém funguje **pouze** při připojeném napájení proudem.

Demontáž

Také zde dodržujte pořadí pracovních kroků.

- Odpojte spotřebič od elektrické sítě.
- Zavřete přívod vody.
- Odšroubujte přípojku odpadní a čerstvé vody.
- Vyšroubujte upevňovací šrouby pod pracovní deskou.
- Demontujte, je-li k dispozici, soklové prkno.
- Myčku nádobí vytáhněte, přitom opatrně vytahujte hadici.

Přeprava

Vypusťte myčku nádobí a zajistěte volné díly.

Myčka nádobí se musí vyprázdnit pomocí následujících kroků:

- Otevřete vodovodní kohout.
- Zavřete dvířka.
- Zapněte vypínač ZAP./VYP. [1].
Rozsvítí se ukazatelé naposledy zvoleného programu.
- Zvolte program s nejvyšší teplotou.
Na číslicovém ukazateli [10] se zobrazí předpokládaná doba trvání programu.
- Stiskněte tlačítko Start [6].
Spustí se běh programu.
- Po cca 4 minutách stiskněte tlačítko START [6] tak dlouho, až se zobrazí číslicová indikace 0:01.
Po cca 1 min. se na číslicové indikaci zobrazí 0:00.
- Vypněte spotřebič [1] a zavřete vodovodní kohoutek.

Přepravujte spotřebič pouze ve svislé poloze.

(Tím se do řízení stroje nedostane žádná zbytková voda a nezpůsobí chybný běh programu).

Zabezpečení proti zamrznutí

Stojí-li spotřebič v místnosti ohrožené mrazem (např. rekreační chata), musí se spotřebič úplně vypustit (viz Přeprava).

- Uzavřete vodovodní kohoutek, odšroubujte přívodní hadici a nechejte vodu vytéct.

Likvidace

Jak obal nových spotřebičů, tak také staré spotřebiče obsahují cenné suroviny a recyklovatelné materiály.

Zlikvidujte prosím jednotlivé díly rozdělené podle druhů.

O aktuálních likvidačních možnostech se prosím informujte u Vašeho odborného prodejce nebo u Vaší obecní, popř. městské správy.

Obal

Všechny plastové díly spotřebiče jsou označeny mezinárodně normovanou značkou (např. >PS< polystyrén). Při likvidaci spotřebiče je tím možné rozdělení podle čistých druhů plastových odpadů.

Dodržujte prosím bezpečnostní pokyny pod bodem "Při dodání".

Staré spotřebiče

Dodržujte prosím bezpečnostní pokyny pod bodem "Při likvidaci".



Tento spotřebič je označen podle evropské směrnice 2002/96/EC o odpadních elektrických a elektronických zařízeních (OEEZ) (waste electrical and electronic equipment – WEEE). Směrnice stanoví rámec pro vratnost a recyklaci starých spotřebičů, platný v celé EU.

Rozstříkovací hlava na plechy na pečení *

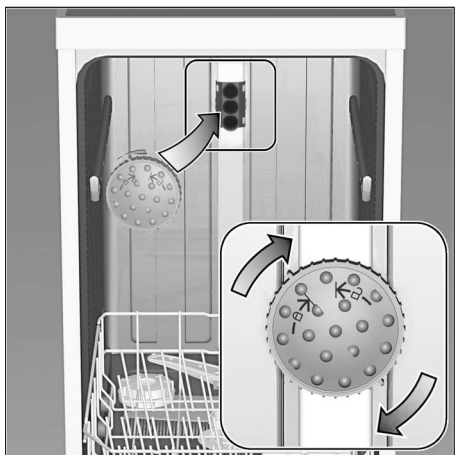

Pomocí této ostříkovací hlavy můžete mýt velké plechy nebo mřížky a rovněž talíře s průměrem větším než 30 cm (talíře pro labužníky, talíře na těstoviny, servírovací talíře). K tomu účelu vydejte horní koš a nasadte ostříkovací hlavu tak, jak je vyobrazeno na nákresu.

Aby ostříkovací paprsek mohl zasahovat na všechny části, uspořádejte prosím plechy podle vyobrazení (max. 4 plechy na pečení a 2 mřížky).

Provozujte myčku nádobí vždy s horním košem nebo rozstříkovací hlavou na plechy na pečení!

* není součástí modelu, možno doobjednat

Navíc k nárokům na záruku vůči prodávajícímu vyplývajícím z kupní smlouvy a navíc k naší záruce na spotřebič, poskytneme náhradu za následujících podmínek:

1. Dojde-li vlivem chyby našeho systému Aqua-Stop ke škodě způsobené vodou, nahradíme škody soukromým uživatelům. K zabezpečení proti úniku vody musí být spotřebič připojen na elektrickou síť.
2. Tato záruka platí po celou dobu životnosti spotřebiče.
3. Předpokladem nároku na záruku je odborné nainstalování a připojení spotřebiče s Aqua-Stop podle našeho návodu. Zahrnuje to také odborně namontované prodloužení Aqua-Stop (originální příslušenství). Naše záruka se nevztahuje na vadná přívodní potrubí nebo armatury až k přípojce Aqua-Stop na vodovodním kohoutku.
4. Na spotřebiče s Aqua-Stop není zásadně nutno během provozu dohlížet popř. je potom uzavřením vodovodního kohoutku zajistit. Pouze v případě delší nepřítomnosti ve Vašem bytě, např. při několikátýdenní dovolené, uzavřete vodovodní kohoutek.



Objednávka opravy a poradenství při poruchách

CZ 251.095.546

Kontaktní údaje všech zemí najdete v příloženém seznamu zákaznických servisů.

Robert Bosch Hausgeräte GmbH

Carl-Wery-Straße 34

81739 München

Germany

www.bosch-home.com



9000504938 cs (8910-1) 640MA

Obchodní značka BSH:



Značka	BOSCH
Prodejní označení	SMS 54M42EU
Počet standardních sad nádobí	13
Třída energetické účinnosti (A+++.. nejnižší spotřeba až D ...nejvyšší spotřeba)	A++
Spotřeba energie ¹⁾ v kWh	262
Spotřeba energie standardního mycího cyklu v kWh	0,92
Spotřeba energie ve vypnutém stavu a v pohotovostním stavu ve W	0,1/0,1
Spotřeba vody ²⁾ v l	2800
Třída účinnosti sušení (A....nejvyšší účinnost až G nejnižší účinnost)	A
Standardní program ³⁾	Eco 50°C
Doba trvání standardního programu v min	175
Trvání režimu ponechání v zapnutém stavu v min.	0
Hlučnost ⁴⁾ v dB (A) re 1 pW	46
Vestavný spotřebič, určený k montáži	ne

- 1) Spotřeba energie v kWh za rok na základě 280 standardních mycích cyklů, u kterých se napouští studená voda, a na spotřebě v režimech s nízkou spotřebou energie. Skutečná spotřeba energie bude záviset na tom, jak je spotřebič používán.
- 2) Spotřeba vody v litrech za rok na základě 280 standardních mycích cyklů. Skutečná spotřeba vody bude záviset na tom, jak je spotřebič používán.
- 3) „Standardní program“ je standardní mycí cyklus, na který se vztahují informace uvedené na štítku a v informačním listu. Tento program je vhodný pro mytí běžně znečištěného stolního nádobí a jedná se o neúčinnější program z hlediska kombinované spotřeby vody a energie.
- 4) Hlučnost podle Evropské normy EN 60704-3. Deklarovaná hodnota emise hluku tohoto spotřebiče je 46 dB (A), což představuje váženou hladinu akustického výkonu Lwa vzhledem k referenčnímu akustickému výkonu 1pW.

Případné technické změny, tiskové chyby a odlišnosti ve vyobrazení jsou vyhrazeny bez upozornění. Aktuální návod najdete na webových stránkách www.bosch-home.com/cz

Ujištění dovozce o vydání prohlášení o shodě

Vážený zákazníku,

dle § 13, odst.5 zákona č.22/97 Sb. Vás ujišťujeme, že na všechny výrobky distribuované společností BSH domácí spotřebiče s.r.o. našim obchodním partnerům bylo vydáno prohlášení o shodě ve smyslu zákona č. 22/97 Sb a nařízení vlády č.168/1997 Sb., 169/1997 Sb. a 177/1997 Sb. a příslušných nařízení vlády.

Toto ujištění dovozce o vydání prohlášení o shodě se vztahuje na všechny výrobky včetně plynových spotřebičů, které jsou obsaženy v aktuálním ceníku firmy BSH domácí spotřebiče s.r.o.

Prohlášení o hygienické nezávadnosti výrobků

Všechny výrobky distribuované společností BSH domácí spotřebiče s.r.o. a přicházející do styku s potravinami splňují požadavky o hygienické nezávadnosti dle zákona č.258/2000 Sb., vyhlášky 38/2001 Sb. Toto prohlášení se vztahuje na všechny výrobky přicházející do styku s potravinami uvedené v aktuálním ceníku firmy BSH domácí spotřebiče s.r.o.

Záruční podmínky

Na tento uvedený výrobek je poskytována záruční lhůta 24 měsíců (ode dne prodeje).

Základním průkazem práv spotřebitele ve smyslu Občanského zákoníku je pořizovací doklad (paragon, faktura, leasingová smlouva ap.). Pokud byl při prodeji vydán záruční list, je tento součástí výrobku s výrobním číslem uvedeným na přední straně tohoto záručního listu. Zejména v případech delší než zákonné záruční lhůty je proto záruční list jediným průkazným dokladem práv uživatele pro uznání prodloužené záruky. Ve vlastním zájmu ho proto uschovejte. Nedílnou součástí záručního listu je doklad o pořízení (paragon, faktura, leasingová smlouva apod.) Pro případ prodloužené záruční lhůty z důvodu dříve provedených oprav je nutno předložit i opravní listy z těchto oprav.

Bezplatný záruční servis je možno poskytnout jen v případě předložení pořizovacího dokladu nebo v případě prodloužené záruky i vyplněného záručního listu (musí obsahovat druh spotřebiče, typové označení, výrobní číslo, datum prodeje a označení prodávajícího v souladu s § 620 odst. 3 Občanského zákoníku). Záruční list vyplňuje prodejce a je v zájmu spotřebitele zkontrolovat správnost a úplnost uvedených údajů. Záruční list je platný pouze v originálu, na kopie nebude brán zřetel.

Záruční oprava se vztahuje výhradně na závady, které vzniknou průkazně v době platné záruční lhůty, a to vadou materiálu nebo výrobní vadou. Takto vzniklé závady je oprávněn odstranit pouze autorizovaný servis. Uplatnit záruku může spotřebitel u autorizovaného servisu nebo v prodejně, kde byl spotřebič zakoupen. Zvolí-li spotřebitel jiný, než nejbližší autorizovaný servis, bude na něm, aby nesl v souvislosti s tím zvýšené náklady.

Ze záručních oprav jsou vyloučeny zejména tyto případy:

- výrobek byl instalován nebo používán v rozporu s návodem k obsluze, příp. s návodem na montáž
- údaje na záručním listu nebo dokladu o zakoupení se liší od údajů na výrobním štítku spotřebiče
- při chybějícím nebo poškozeném výrobním štítku spotřebiče
- je-li výrobek používán k jinému než výrobcem stanovenému účelu - spotřebič je určen k používání v domácnosti.
- záruka neplatí, je-li výrobek používán k profesionálním nebo komerčním účelům
- mechanické poškození (závady vzniklé při přepravě)
- poškození vzniklá nepozorností, živelnou pohromou nebo jinými vnějšími vlivy (např. vyšším napětím v elektrorozvodné síti, extrémně tvrdou vodou apod.)
- neodborným zásahem, nepovolenými konstrukčními změnami nebo opravou provedenou neoprávněnou osobou
- běžná údržba nebo čištění, instalace, programování, kontrola parametrů výrobku
- opotřebením vzniklé používáním spotřebiče

Rozšířená záruka nad rámec zákona

U spotřebičů (pračky, myčky) sériově vybavených systémem Aqua-Stop (patent fy BSH) je výrobcem poskytnuta záruka na škody způsobené chybou tohoto systému. Na tyto škody poskytneme náhradu soukromému spotřebiteli a to po celou dobu životnosti spotřebiče.

Upozornění pro prodejce

Prodejce je povinen dát zákazníkovi platný prodejní doklad, kde bude uvedeno datum prodeje a označení spotřebiče a na požádání zákazníka je povinen vystavit správně a úplně vyplněný záruční list v den prodeje výrobku. Při případné předprodejní reklamaci je třeba předložit řádně vyplněný reklamační protokol.

„Spotřebič není určený pro používání osobami (včetně dětí) se sníženými fyzickými, smyslovými a nebo mentálními schopnostmi, a nebo s nedostatkem zkušeností a vědomostí, pokud jim osoba zodpovědná za jejich bezpečnost neposkytne dohled a nebo je nepoučila o používání spotřebiče.“

SEZNAM AUTORIZOVANÝCH SERVISŮ DOMÁCÍCH SPOTŘEBIČŮ SIEMENS

Firemní servis + prodej náhradních dílů:

BSH domácí spotřebiče, s.r.o., Pekařská 10b, 155 00 Praha 5

telefon: +420 251 095 546

fax: +420 251 095 559

Firma	Ulice	Město	telefon	mail
Martin Jansta	Tovární 17	280 02 Kolín 5	321723670	janstovi@volny.cz
A PROFÍ SERVIS s.r.o.	Pražská 83	294 71 Benátky nad Jizerou	603201133	aprofiservis@seznam.cz
Irena Komárková ml.	Slovanské údolí 31	318 00 Plzeň	724888887 377387406 377387057	servis-ap@volny.cz
Marek Pollet	Vřesinská 24	326 00 Plzeň	377241172 733133300	pollet@volny.cz
KL servis	Bergmannova 112	356 04 Sokolov - Dolní Rychnov	608151231	info@klservis.eu
ELMOT v.o.s	Blahoslavova 1a	370 04 České Budějovice	387438911 731583433 387437681	elmotch@seznam.cz
ELEKTRO Jankovský s.r.o.	nám. Míru 204	388 01 Blatná	383422554 607749068	blatna@jankovsky.cz; elektro@jankovsky.cz
Bekl	Bílková 3011	390 02 Tábor	381256300 381256303	pracky@email.cz
BMK servis s.r.o.	Chýnovská 98	391 56 Tábor - Měšice	800231231	tabor@bmkervis.cz
B. I. SERVIS	Horova 9	400 01 Ústí n./Labem	472734300 603202588	stepankova@biservis.cz; info@biservis.cz
Petr KUČERA	Topolová 1234	434 01 Most	476441914	serviskucera@seznam.cz
RADEK MENČÍK	Proletářská 120	460 02 Liberec 23	482736542 602288130	elektroservis.mencik@seznam.cz
Wh-servis s.r.o.	Žitavská 63	460 11 Liberec 11	774573399	wh-servis@volny.cz
Martin Linhart	Letců 1001	500 02 Hradec Králové	603240252	linhartmartin@volny.cz
A - Z Chlazení	Piletická 45	503 41 Hradec Králové 7	495221313 602661664	info@klimatizace.net
ŠKALOUĐ s.r.o.	Smlouva 360	530 02 Pardubice	602405453 466615627	info@naradi-skaloud.cz; jsk@seznam.cz
SERVIS ČERNÝ S.R.O.	Mírové náměstí 99	550 01 Broumov	491522881	servis.cerny@tiscali.cz
ALPHA servis s.r.o.	Purkyňova 101	563 01 Lanškroun	465322747 465320298	servis@alphaobchod.cz; info@alphaobchod.cz
VIKI, spol. s r.o.	Majakovského 8	586 01 Jihlava	567303546	viki.servis@iol.cz
Dana Bednaříková	Charbulova 73	618 00 Brno	548530004	petr.bednarik@seznam.cz
Caffe Idea - Blažek	Cacovická 66a	618 00 Brno	541240656	info@caffeidea.cz
Faraheit servis s.r.o.	Kaštanová 12	620 00 Brno	548210358	faraheit.servis@seznam.cz
Karel Veselý	Gagarinova 39	669 02 Znojmo	515246788 515264792	elservisznprodejna@tiscali.cz
Jan Liška	Žďárského 214	674 01 Třebíč	602758214	info@elso-servis.cz
ELEKTRO TREFILÍK s.r.o.	Malá strana 286	696 03 Dubňany	518365157 602564967	treflik@wo.cz
Martin Wlazlo MW	Žerotínova 1155/3	702 00 Ostrava - Moravská Ostrava	602709146 595136057	info@elektroopravna.cz; servis@elektroopravna.cz
Stanislav Novotný	Hoblíkova 15	741 01 Nový Jičín	724269275 556702804	sano@iol.cz
Lumír Majnuš	Bílovecká 146	747 06 Opava 6	724043490 723081976 602282902	mezerova@elektroservis-majnus.cz; hulvova@elektroservis-majnus.cz; vana@elektroservis-majnus.cz
Bosch servis centrum spol. s r.o.	Nábřeží 596	760 01 Zlín	577211029	bosch@boschservis.cz
Elektroservis Živěla	Dolní Novosadská 34	779 00 Olomouc 9	585434844 585435688	servis@elektroserviszivela.cz
ELEKTROSERVIS KOLÁČEK s.r.o.	Polní 20	790 81 Česká Ves u Jeseníku	602767106 774811730; 584428208	elektro.kolacek@centrum.cz
ELEKTROSERVIS KOLÁČEK s.r.o.	Polní 20	790 81 Česká Ves u Jeseníku	602767106 774811730 584428208	elektro.kolacek@centrum.cz

S výhradou průběžných změn, aktuální seznam servisů najdete na webových stránkách www.bosch-home.com/cz

Návod na obsluhu

SMS 54M42EU

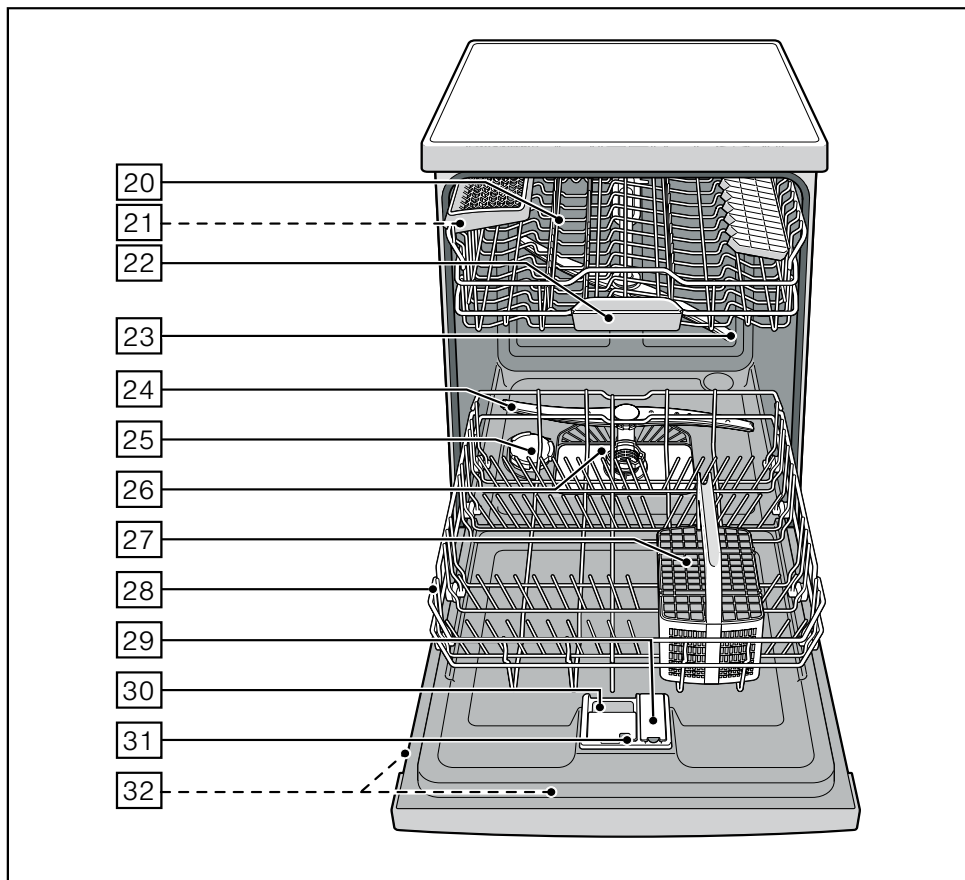
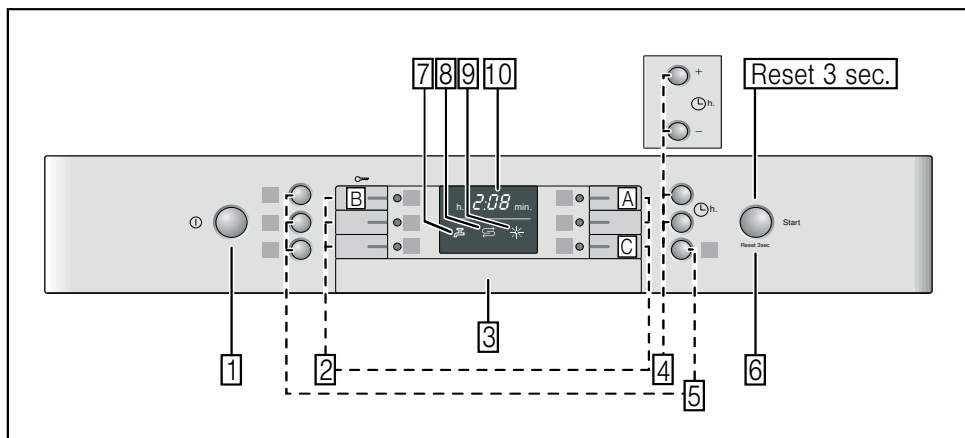

Prípadné technické zmeny, tlačové chyby a odlišnosti vo vyobrazení sú vyhradené bez upozornenia. Aktuálny návod nájdete na webových stránkach www.bosch-home.com/sk.

Obsah

Bezpečnostné pokyny	4	Umývanie riadu	15
Pri dodaní	4	Programové údaje	15
Pri inštalácii	4	Aqua Senzor	15
Počas každodennej prevádzky	4	Zapnutie umývačky riadu	15
Pri deťoch v domácnosti	4	Ukazovateľ zostatkového času	16
Pri vzniknutých škodách	5	Časová predvoľba	16
Pri likvidácii	5	Koniec programu	16
Zoznamenie sa s umývačkou riadu	5	Automatické vypnutie po ukončení programu	16
Ovládací panel	5	Vypnutie umývačky riadu	16
Vnútorňý priestor umývačky riadu	5	Prerušenie programu	17
Zariadenie na zmäkčovanie vody	6	Prerušenie programu (Reset)	17
Nastavenie	6	Zmena programu	17
Tabuľka tvrdosti vody	16	Intenzívne sušenie	17
Špeciálna soľ 	7	Údržba a ošetrovanie	18
Použitie špeciálnej soli	7	Celkový stav spotrebiča	18
Použitie čistiacich prostriedkov s obsahom soli	7	Špeciálna soľ a leštidlo	18
Vypnutie ukazovateľa doplnenia soli / zmäkčovania vody	7	Sitká	18
Leštidlo 	8	Ostrekovacie ramená	19
Nastavenie množstva leštidla	8	Svojpomocné odstránenie porúch	19
Vypnutie ukazovateľa doplnenia leštidla	8	Čerpadlo odpadovej vody	20
Riad	9	... pri zapnutí	20
Nie je vhodný	9	... pri nastavení	20
Poškodenie pohárov a riadu	9	... na umývačke riadu	20
Vloženie riadu	9	... pri umývaní	21
Vybranie riadu	9	... na riade	21
Šálky a poháre	9	Zákaznícky servis	22
Hrnce	9	Inštalácia	23
Kôš na príbory	10	Bezpečnostné pokyny	23
Sklopné trne	10	Dodatok	23
Odkladanie nožov	11	Technické údaje	24
Prestavenie výšky koša	11	Umiestnenie	24
Horný kôš s postrannými páčkami	11	Prípojka odpadovej vody	24
Horný kôš s hornými a dolnými párami koliesok	11	Prípojka čerstvej vody	24
Prípojka teplej vody	25	Elektrické pripojenie	25
Demontáž	25	Preprava	26
Zabezpečenie proti zamrznutiu	26	Likvidácia	26
Obal	26	Staré spotrebiče	26
Detská poistka (blokovanie dverí)	27	Rozstrekovacia hlava na plechy na pečenie	27
Záruka Aqua-Stop	28		

Prípadné technické zmeny, tlačové chyby a odlišnosti vo vyobrazení sú vyhradené bez upozornenia.

Bezpečnostné pokyny

Pri dodaní

- Okamžite skontrolujte obal a umývačku riadu z hľadiska poškodenia počas prepravy. Neuvádzajte do prevádzky poškodený spotrebič. Kontaktujte obratom Vášho dodávateľa alebo predajcu.
- Zlikvidujte, prosím, obalový materiál.
- Obal a jeho časti neprenehávajte hrájúcim sa deťom. Hrozí nebezpečenstvo zadusenía skladaným kartónom a fóliami.

Pri inštalácii

Ako sa spotrebič náležite inštaluje a pripojí si prečítajte v kapitole „Inštalácia”.

Počas každodennej prevádzky

- Používajte umývačku riadu iba v domácnosti a len na uvedený účel: na umývanie riadu v domácnosti.
- Deti alebo osoby, ktoré z dôvodu svojich fyzických, senzorických alebo duševných schopností alebo svojej neskúsenosti alebo neznalosti nie sú schopné spotrebič ovládať, nesmú tento spotrebič bez dozoru alebo pokynov zodpovednej osoby používať.
- Nesadajte si alebo nestúpajte na otvorené dvierka. Umývačka riadu sa môže prevrátiť.
- Pri štandardných umývačkách riadu dbajte na to, že pri preplnených košoch sa umývačka riadu môže prevrátiť.
- Nedávajte do čistiaceho priestoru žiadne rozpúšťadlá. Hrozí nebezpečenstvo výbuchu!
- Počas bežiacieho programu otvárajte dvierka umývačky riadu opatrne. Hrozí nebezpečenstvo, že zo spotrebiča vystrekne horúca voda.
- Aby sa zabránilo poraneniu napr. vplyvom zakopnutia, mala by sa umývačka riadu otvárať iba na krátky čas pre naplnenie alebo vyloženie.

- Dodržiavajte bezpečnostné upozornenia, príp. pokyny na použitie uvedené na obaloch čistiacich prípravkov a leštidiel.



Varovanie

Nože a iné kuchynské riady s ostrými špičkami sa v košíku na príbor musia uložiť špičkami smerom dolu do priehradky na odkladanie nožov.

Pri deťoch v domácnosti

- Používajte detskú poistku ak je k dispozícii. Presný popis nájdete v zadnej časti na obale.
- Nedovoľte deťom, aby sa hrali so spotrebičom alebo ho obsluhovali.
- Udržujte malé deti v dostatočnej vzdialenosti od čistiaceho prostriedku, regeneračnej soli a leštidla. Tieto čistiace prostriedky môžu spôsobiť poleptanie v ústach, hrtane a očiach alebo viesť k zaduseniu.
- Zabráňte prístupu detí k otvorenej umývačke riadu. Voda v čistiacom priestore nie je pitná, mohla by ešte obsahovať zvyšky čistiaceho prostriedku. Dbajte na to, aby deti nesiahali do záchytnej misky na tablety [22](#). Malé prsty by sa mohli v zárezoch zacviknúť.
- Ak je spotrebič zabudovaný vo vyššej polohe, dajte pri otváraní a zatváraní dvierok pozor na to, aby neboli deti pricvaknuté alebo stlačené medzi dvierka spotrebiča a nižšie sa nachádzajúcu skrinku.

Detská poistka (zablokovanie tlačidiel)

Váš spotrebič môžete zabezpečiť proti neúmyselnému prerušeniu programu (napr. chybou obsluhou deťmi).

Aktivovanie zablokovania tlačidiel:

- Spustíte požadovaný program.
- Držte tlačidlo **B** cca 4 sekundy stlačené, pokým sa na číselnom ukazovateli nezobrazí **LL**.

Ak bude v priebehu programu stlačené niektoré tlačidlo, na číselnom ukazovateli sa zobrazí **LL**. Prerušenie programu (Reset) nie je možné.

Deaktivovanie zablokovania tlačidiel:

- Držte tlačidlo **B** cca 4 sekundy stlačené, pokým na číselnom ukazovateli nezhasne **LL**.
- Pri ukončení programu (**000** na číselnom ukazovateli) bude zrušené zablokovanie tlačidiel. Pri vypnutí siete zostane blokovanie tlačidiel aktívované. Pri každom novom spustení programu je potrebné zablokovanie opäť aktivovať.

Pri vzniknutých škodách

- Opravy a zásahy môžu vykonávať iba odborníci. Pre tento účel musí byť spotrebič odpojený od siete. Vytiahnite sieťovú zástrčku alebo vypnite poistkový automat. Zatvorte vodovodný kohútik.

Pri likvidácii

- Pripravte vyslúžilý spotrebič na riadnu likvidáciu tak, aby sa zabránilo prípadným zraneniam.
- Umývačku riadu odveďte na riadnu likvidáciu.



Varovanie

Deti sa môžu v umývačke riadu zatvoriť (nebezpečenstvo zadusenia) alebo sa dostať do iných nebezpečných situácií. Z tohto dôvodu: Vytiahnite sieťovú zástrčku, odrežte sieťový kábel a odstráňte ho. Zámok dvierok a detskú poistku (ak je k dispozícii) zničte tak, aby sa dvierka už viac nedali zatvoriť.

Zoznámenie sa s umývačkou riadu

Vyobrazenie ovládacieho panela a vnútorného priestoru umývačky riadu sa nachádza vpredu na obale.

Na jednotlivé pozície budete upozornení v texte.

Ovládaci panel

- 1 Vypínač ZAP./VYP.
- 2 Programové tlačidlá **
- 3 Otvárač dvierok
- 4 Predvoľba času
- 5 Prídavné funkcie **
- 6 Tlačidlo ŠTART
- 7 Ukazovateľ „Kontrola prívodu vody“
- 8 Ukazovateľ doplnenia soli
- 9 Ukazovateľ doplnenia leštidla
- 10 Číselný ukazovateľ

** Počet podľa modelu

Vnútorný priestor umývačky riadu

- 20 Horný kôš na riad
- 21 Odkladanie nožov
- 22 Záchytná miska na tablety
- 23 Horné ostrekovacie rameno
- 24 Dolné ostrekovacie rameno
- 25 Zásobník regeneračnej soli
- 26 Sitká
- 27 Kôš na príbory
- 28 Dolný kôš na riad
- 29 Zásobník na leštidlá
- 30 Komora na čistiaci prostriedok
- 31 Uzatváracia zástrčka komory čistiaceho prostriedku
- 32 Typový štítok

Zariadenie na zmäkčovanie vody

Pre dobré výsledky umývania potrebuje umývačka riadu mäkkú vodu, tzn. vodu obsahujúcu málo vápnika, inak sa na riade a vo vnútri riadu usadzujú biele vápenaté zvyšky.

Voda z vodovodu s viac ako 7° dH (1,2 mmol/l) sa musí zmäkčovať. To sa vykonáva pomocou špeciálnej soli (regeneračná soľ) v zmäkčovacom zariadení umývačky riadu. Nastavenie a potrebné množstvo soli závisí od stupňa tvrdosti Vašej vody z vodovodu (viď tabuľku).

Nastavenie

Pridávané množstvo soli je nastaviteľné od H:00 do H:07.

Pri nastavenej hodnote H:00 nie je potrebná žiadna soľ.

- Zistíte si hodnotu tvrdosti Vašej vody z vodovodu. Tu Vám pomôže vodárenský podnik.
- Nastavovanú hodnotu nájdite v tabuľke tvrdosti vody.
- Zatvorte dvierka.
- Zapnite vypínač ZAP./VYP. **1**.
- Držte stlačené programové tlačidlo **A** a stláčajte tlačidlo ŠTART **6** tak dlho, kým sa na číselnom ukazovateli nezobrazí H:0....
- Uvoľnite obidve tlačidlá. Bliká svetelná indikácia tlačidla **A** a na číselnom ukazovateli **10** sa zobrazí hodnota nastavená zo závodu H:04.

Pre zmenu nastavenia:

- Stlačte programové tlačidlo **C**. S každým stlačením tlačidla sa nastavovacia hodnota zvýši o jeden stupeň; po dosiahnutí hodnoty H:07, skočí ukazovateľ späť na H:00 (vyp.).
- Stlačte tlačidlo ŠTART **6**. Nastavená hodnota sa uloží.

Tabuľka tvrdosti vody

Hodnota tvrdosti vody °dH	Rozsah tvrdosti	mmol/l	Nastavená hodnota na spotrebiči
0 - 6	mäkká	0 - 1,1	H:00
7 - 8	mäkká	1,2 - 1,4	H:01
9 - 10	stredne	1,5 - 1,8	H:02
11 - 12	stredne	1,9 - 2,1	H:03
13 - 16	stredne	2,2 - 2,9	H:04
17 - 21	tvrdá	3,0 - 3,7	H:05
22 - 30	tvrdá	3,8 - 5,4	H:06
31 - 50	tvrdá	5,5 - 8,9	H:07

Špeciálna soľ

Použitie špeciálnej soli

Doplnenie soli musíte vykonať vždy bezprostredne pred zapnutím spotrebiča. Tak dosiahnete to, že sa pretekajúci soľný roztok okamžite spláchne a v umývačke riadu nemôže dôjsť ku korózii.

- Otvorte skrutkovací uzáver zásobníka soli .
- Zásobník naplňte vodou (potrebné len pri prvom použití).
- Potom naplňte špeciálnu soľ (**žadnu kuchynskú soľ alebo tablety**). Pritom sa vytláča a odteká voda.

Ako náhle sa na paneli rozsvieti ukazovateľ doplnenia soli , mala by sa opäť doplniť špeciálna soľ.

Použitie čistiacich prostriedkov s obsahom soli

Pri použití kombinovaných čistiacich prostriedkov s obsahom soli, možno vo všeobecnosti až do tvrdosti vody 21° dH (37° fH, 26° Clarke, 3,7 mmol/l) od použitia špeciálnej soli upustiť. Pri tvrdosti vody nad 21° dH je aj tu použitie špeciálnej soli nutné.

Vypnutie ukazovateľa doplnenia soli/zmäkčovania vody

Pokiaľ Vás ukazovateľ doplnenia soli  ruší (napr. pri použití kombinovaných čistiacich prostriedkov s obsahom soli), môžete ho vypnúť.

- Postupujte, ako je napísané v bode „Nastavenie zmäkčovacieho zariadenia“ a nastavte hodnotu na $H:00$. Tak ukazovateľ doplnenia soli a zmäkčovacie zariadenie vypnete.



Varovanie

- Nikdy nenapĺňajte zásobník pre špeciálnu soľ čistiacim prostriedkom. Zničili by ste tak zmäkčovacie zariadenie.
- Z dôvodu ochrany pred poškodením spôsobeným koróziou, sa doplnenie soli musí vždy vykonať bezprostredne pred zapnutím umývačky riadu.

Leštidlo ✱

Ako náhle sa na paneli rozsvieti ukazovateľ doplnenia leštidla [9], zostáva v nádržke ešte rezerva leštidla na 1-2 umývacie cykly.

Malo by sa doplniť leštidlo.

Leštiaci prostriedok sa používa na leštenie skla a odstraňovanie škvŕn z riadu.

Používajte iba leštiace prostriedky pre umývačky riadu, používané v domácnosti. Kombinovaný čistiaci prostriedok obsahujúci leštidlo možno používať len pri tvrdosti vody do 21° dH (37° fH, 26° Clarke, 3,7 mmol/l). Pri tvrdosti vody väčšej ako 21° dH je aj tu použitie leštidla nutné.

- Otvorte zásobník [29] tak, že zatlačíte a nadvihnete príložku na veku.

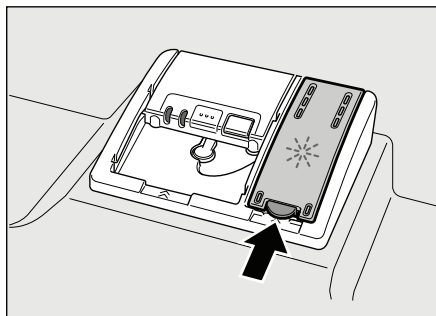

- Nechajte opatrne natiect leštidlo až po značku max. na plniacom otvore.

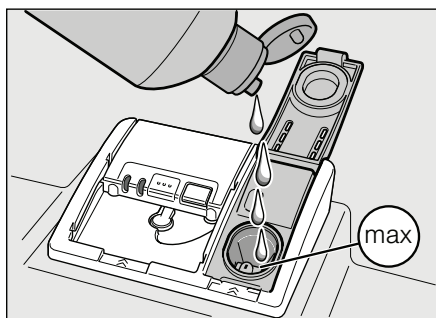

- Zatvárajte veko, až kým počuteľne nezaskočí.
- Rozliate leštidlo príp. utriete utierkou, aby pri nasledujúcom umývacom procese nedošlo k nadmernej tvorbe peny.

Nastavenie množstva leštidla

Prídavané množstvo leštidla môžete nastaviť od r:00 do r:05. V závode bol nastavený stupeň r:05.

Množstvo leštidla zmeňte iba vtedy, pokiaľ na riade zostávajú šmuhy (nastavte nižší stupeň) alebo škvŕny od vody (nastavte vyšší stupeň).

- Zatvorte dverka.
- Zapnite vypínač ZAP./VYP. [1].
- Držte stlačené programové tlačidlo [A] a stlačajte tlačidlo ŠTART [6] tak dlho, kým sa na číselnom ukazovateli nezobrazí H:0....
- Uvoľnite obidve tlačidlá. Bliká svetelná indikácia tlačidla [A] a na číselnom ukazovateli [10] sa zobrazí hodnota nastavená zo závodu H:04.
- Stlačte programové tlačidlo [A] toľkokrát, pokiaľ sa na číselnom ukazovateli [10] nezobrazí hodnota r:05 nastavená zo závodu.

Pre zmenu nastavenia:

- Stlačte programové tlačidlo [C]. S každým stlačením tlačidla sa nastavovacia hodnota zvýši o jeden stupeň; po dosiahnutí hodnoty r:05 skočí ukazovateľ späť na r:00 (vyp.).
- Stlačte tlačidlo ŠTART [6]. Nastavená hodnota sa uloží.

Vypnutie ukazovateľa doplnenia leštidla

Pokiaľ Vás ukazovateľ doplnenia leštidla [9] ruší (napr. pri použití kombinovaných čistiacich prostriedkov s obsahom leštidla), môžete ho vypnúť.

- Postupujte, ako je napísané v bode „Nastavenie množstva leštidla“ a nastavte hodnotu na r:00.

Tak sa ukazovateľ doplnenia leštidla [9] vypne.

Riad

Nie je vhodný

- Drevené časti príborov a riadu.
- Málo odolné dekoračné poháre, umelecko-priemyselné predmety a starožitný riad. Tieto ozdoby nie sú odolné proti umývaniu v umývačkách riadu.
- Umelohmotné diely, ktoré nie sú odolné voči teplu.
- Medený a cínový riad.
- Časti riadu znečistené popolom, voskom, mazacím tukom alebo farbou.

Ozdoby na skle, hliníkové a strieborné diely môžu mať pri umývaní sklon k zafarbeniu alebo vyblednutiu. Taktiež niektoré druhy skla (ako napríklad predmety z krištáľového skla) sa môžu po niekoľkých umývacích cykloch zakaliť.

Poškodenie pohárov a riadu

Príčiny:

- Druh skla a spôsob výroby skla.
- Chemické zloženie čistiaceho prostriedku.
- Teplota vody čistiaceho programu.

Odporúčania:

- Používajte iba poháre a porcelán, ktoré sú výrobcom označené ako vhodné na umývanie v umývačkách riadu.
- Používajte čistiaci prostriedok, ktorý je označený ako šetrný k riadu.
- Po ukončení programu vyberte sklo a príbory z umývačky riadu čo najskôr.

Vloženie riadu

- Odstráňte veľké zvyšky jedla. Predumytie pod tečúcou vodou nie je nutné.
- Riad uložte tak, aby:
 - bezpečne stál a nemohol sa prevrátiť;
 - všetky nádoby stáli otvorom nadol;
 - vypuklý riad alebo riad s prehĺbením postavte šikmo, aby voda mohla odtekať;
 - nebránil otáčaniu obidvoch ostrekovacích ramien [23](#) a [24](#).

Veľmi malé diely riadu sa nemajú umývať v umývačke riadu, pretože môžu ľahko vypadnúť z koša.

Vybranie riadu

Aby sa zabránilo odkvapkávaniu kvapiek vody z horného koša na riad uložený v dolnom koši, odporúča sa vyprázdňovať spotrebič zdola smerom hore.

Horúci riad je citlivý na dotyk!

Preto ho nechajte po ukončení programu v umývačke riadu vychladnúť, aby ste ho mohli dobre uchopiť.

Šálky a poháre

Horný koš na riad [20](#).



Hrnce

Dolný koš na riad [28](#).

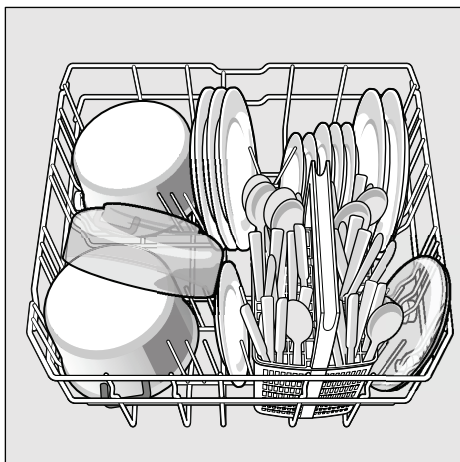

Tip

Silno znečistený riad (hrnce) by ste mali umiestniť do dolného koša. Vďaka silnejšiemu ostrekovaciemu prúdu dosiahnete lepší výsledok umývania.

Tip

Ďalšie príklady, ako môžete Vašu umývačku riadu optimálne zaplniť, nájdete na našej domovskej stránke, ako bezplatný download (stiahnutie). Príslušnú internetovú adresu si prosím zistíte na zadnej strane tohto návodu na obsluhu.

Kôš na príbory

Príbory by ste mali vždy vkladať neroztriedené, špicatou stranou smerom dolu. Aby sa zabránilo poraneniu, položte dlhé, špicaté diely riadu a nože na plochu pre odkladanie nožov.

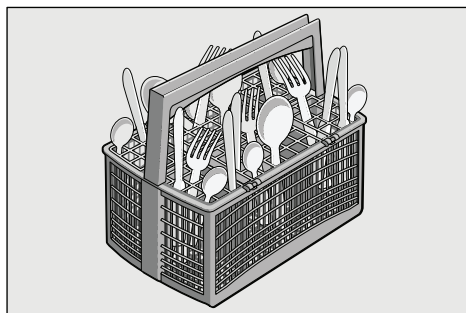

Sklopné trne

Pre lepšie usporiadanie hrncov, mís a pohárov sú trne sklopné.

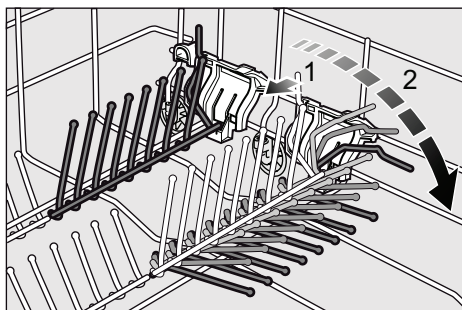

Odkladanie nožov

Dlhé nože a iný kuchynský riad je možné uložiť do vodorovnej polohy. Na umývanie vyššieho riadu môžete odkladanie nožov odstrániť. Pri montáži dbajte na správnu polohu odkladania nožov.

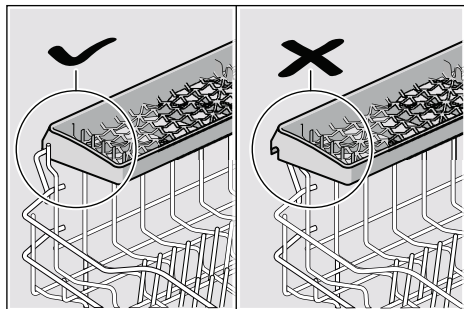

Prestavenie výšky koša

Horný kôš na riad 20 je možné podľa potreby výškovo prestaviť podľa toho, či potrebujete pre vysoký riad viac miesta v hornom alebo v dolnom koši.

Výška spotrebiča 81,5 cm

	Horný kôš	Dolný kôš
Stupeň 1 max. Ø	22 cm	30 cm
Stupeň 2 max. Ø	24,5 cm	27,5 cm
Stupeň 3 max. Ø	27 cm	25 cm

Horný kôš s postrannými páčkami

- Vytiahnite horný kôš na riad 20.
- Pre **spustenie** zatlačte postupne obidve páčky na ľavej a pravej vonkajšej strane koša smerom dovnútra. Kôš pritom držte pevne z boku za horný okraj, aby trhavým pohybom nespadol dolu.

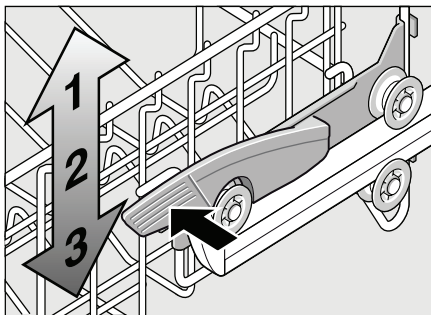

- Pre **zdvihnutie** uchopte kôš na bočných stranách za horný okraj a zdvihnite ho smerom hore.
- Skôr než kôš opäť zasuniete, presvedčte sa, že na obidvoch stranách leží **v rovnakej výške**. V opačnom prípade nebude možné dvierka umývačky riadu zavrieť a horné ostrekovacie rameno bude bez spojenia s cirkuláciou vody.

Čistiaci prostriedok

Môžete používať tak tablety, ako aj práškové alebo tekuté čistiace prostriedky pre umývačky riadu, v žiadnom prípade však nepoužívajte prostriedky na ručné umývanie riadu. Dávkovanie práškoveho alebo tekutého čistiaceho prostriedku môžete prispôsobiť stupňu znečistenia riadu. Tablety obsahujú dostatočné množstvo účinných látok pre všetky čistiace procesy. Moderné účinné čistiace prostriedky používajú prevažne nízkoalkalickú receptúru s fosfátmi a enzýmami. Fosfáty viažu vápnik obsiahnutý vo vode. Enzýmy odbúravajú škrob a rozpúšťajú bielkoviny. Bezfosfátové čistiace prostriedky sú zriedkavosťou. Tieto čistiace prostriedky majú slabšiu schopnosť viazať vápnik a vyžadujú väčšie dávkovacie množstvo. Na odstránenie farebných škvŕn (napr. čaj, kečup) sa väčšinou používajú bieliadlá na báze kyselika.





Upozornenie

Pre dobrý výsledok čistenia bezpodmienečne dodržiavajte pokyny na obale čistiacich prostriedkov! Pokiaľ máte ďalšie otázky, odporúčame Vám obrátiť sa na poradenské centrá výrobcov čistiacich prostriedkov.

Varovanie

Dodržiujte bezpečnostné pokyny, príp. pokyny na použitie uvedené na obaloch čistiacich prostriedkov a leštidiel.

Plnenie čistiaceho prostriedku

- Pokiaľ je komora pre čistiaci prostriedok  ešte uzatvorená, stlačte uzatváraciu zástrčku , aby ste komoru otvorili. Suchú komoru pre čistiaci prostriedok  naplňte čistiacim prostriedkom (tabletou vložte naprieč, nie na výšku). Dávkovanie: viď pokyny výrobcu na obale čistiaceho prostriedku. Rozdelenie dávkovania v komore pre čistiaci prostriedok  Vám pri tom pomôže naplniť správne množstvo práškoveho alebo tekutého čistiaceho prostriedku. Pri bežnom znečistení obvykle stačí 20 ml - 25 ml. Pokiaľ používate tablety, stačí jedna tableta.

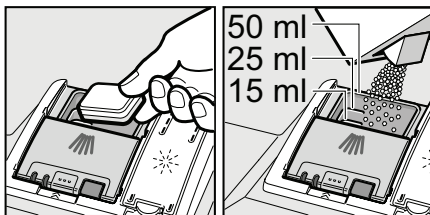

- Veko komory pre čistiaci prostriedok zatvorte posunutím hore, až kým uzáver bez problémov nezaskočí.

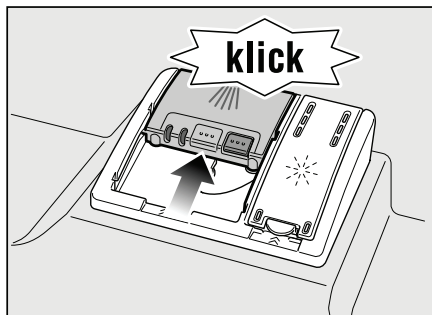

Komora pre čistiaci prostriedok sa v závislosti od programu automaticky otvorí v tom správnom okamihu. Práškový alebo tekutý čistiaci prostriedok sa v spotrebiči rozdelí a rozpustí, tableta spadne do záchytnej misky na tablety a tu sa postupne rozpustí.

Tip

Pri menej znečistenom riade obvykle stačí o niečo menšie množstvo čistiaceho prostriedku, ako sa uvádza.

Vhodné čistiace a ošetrojúce prostriedky si môžete zakúpiť on-line na našej internetovej stránke alebo v zákazníckom servise (viď zadnú stranu).

Kombinovaný čistiaci prostriedok

Okrem bežných (samostatných) čistiacich prostriedkov sa ponúka aj rada produktov s prídavnými funkciami. Tieto produkty obsahujú okrem čistiaceho prostriedku taktiež leštidlo a soľ (3v1) a podľa kombinácie (4v1, 5v1 atď.) ešte prídavné zložky, ako je napr. ochrana skla alebo lesk nerezového riadu. Kombinované čistiace prostriedky pôsobia iba do určitého stupňa tvrdosti vody (väčšinou 21°dH). Nad túto hranicu sa musí pridávať soľ a leštidlo.

Pri použití kombinovaných čistiacich prostriedkov sa program automaticky prispôsobí tak, aby boli dosiahnuté čo najlepšie výsledky umývania a sušenia.



Varovanie







- Do záchytnej misky na tablety [22](#) neukladajte **žiadne** malé diely na umývanie, zabráni sa tak rovnomernému rozpúšťaniu tablety.
- Ak chcete po spustení programu pridať riad, **nepoužívajte** záchytnú misku na tablety [22](#) ako rukoväť horného koša. Mohla by sa v nej už nachádzať tableta a prišli by ste tak do kontaktu s čiastočne rozpustenou tabletou.

Upozornenia

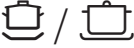
- Optimálne výsledky umývania a sušenia dosiahnete použitím samostatných čistiacich prostriedkov v spojení s oddeleným použitím soli a leštidla.
- Pri krátkych programoch nemôžu tablety vplyvom rozdielneho správania sa pri rozpúšťaní dosiahnuť plné čistiace schopnosti a môžu tiež zostať nerozpustené zvyšky čistiaceho prostriedku. Pre tieto programy sú vhodnejšie čistiace prostriedky v práškovom prevedení.
- Pri programe „Intenzívne“ (pri niektorých modeloch) je dostačujúce dávkovanie jednej tablety. Pri použití práškových čistiacich prostriedkov môžete ešte trochu čistiaceho prostriedku rozsypať na dverka spotrebiča.
- Aj keď svieti ukazovateľ doplnenia leštidla a/alebo soli, funguje umývací program pri použití kombinovaných čistiacich prostriedkov bezchybne.
- Pri použití čistiacich prostriedkov s ochranným obalom rozpustným vo vode: Uchopte obal iba suchými rukami a vložte prostriedok na čistenie len do absolútne suchej komory pre čistiaci prostriedok, inak môže dôjsť ku prilepeniu.
- Ak chcete prejsť z kombinovaných čistiacich prostriedkov na samostatné čistiace prostriedky, dbajte na to, aby boli zmäkčovacie zariadenie a množstvo leštidla nastavené na správnu hodnotu.

Prehľad programov

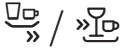
V tomto prehľade je zobrazený max. možný počet programov. Zodpovedajúce programy Vašej umývačky riadu si prosím nájdite na Vašom ovládacom paneli.

Druh riadu	Druh znečistenia	Program	Možné prídavné funkcie	Priebeh programu
hrnce, panvice odolný riad a príbory	silne znečistené, pripečené alebo zaschnuté zvyšky jedál obsahujúce škrob alebo bielkoviny	 Intenzívne 70°	všetky	Predumytie Umývanie 70° Medziuumytie Leštenie 65° Sušenie
		 Auto 45° - 65°		Optimalizuje sa senzoricou podľa znečistenia.
zmiešaný riad a príbory	ľahko zaschnuté zvyšky jedál bežnej domácnosti	 Eco 50°		Predumytie Umývanie 50° Medziuumytie Leštenie 65° Sušenie
citlivý riad, príbory s umelohmotnými časťami citlivými na teplo a poháre	ľahko prichytené, čerstvé zvyšky jedál	 Jemne 40°	Intenzívna zóna Úspora času Polovičná náplň Extra sušenie	Predumytie Umývanie 40° Medziuumytie Leštenie 55° Sušenie
		 Rýchlo 45°	Extra sušenie	Umývanie 45° Medziuumytie Leštenie 55°
všetky druhy riadu	studené opláchnutie, medziuumytie	 Predumytie	žiadne	Predumytie

Výber programu

Podľa druhu riadu a stupňa znečistenia si môžete zvoliť vhodný program.

Upozornenie pre skúšobné ústavy

Skúšobné ústavy získajú podmienky na porovnávací testy na vyžiadanie e-mailom na adrese dishwasher@test-appliances.com. Je potrebné uviesť číslo spotrebiča (E-Nr.) a výrobné číslo (FD), ktoré nájdete na typovom štítku  na dvierkach spotrebiča.

Prídavné funkcie

Prídavné funkcie môžete aktivovať pomocou tlačidiel „prídavné funkcie“ [5].

Úspora času (VarioSpeed)

Pomocou funkcie >>Úspora času << môžete, podľa zvoleného programu, skrátiť čas trvania programu o cca 20% až 50%.

Príslušná zmena času trvania programu sa zobrazí na číselnom ukazovateli [10]. Aby sa pri skrátenom čase trvania programu docielili optimálne výsledky umývania, zvýši sa spotreba vody a energie.

Polovičná náplň

Pokiaľ máte menej riadu na umývanie (napr. poháre, šálky, taniere), môžete zapnúť funkciu „polovičná náplň“.

Pritom sa ušetrí voda, energia a čas.

Na umývanie sa odporúča doplniť do komory na čistiaci prostriedok menšie množstvo čistiaceho prostriedku, ako pri kompletnom naložení umývačky riadu.

Umývanie riadu

Programové údaje

Programové údaje (hodnoty spotreby) nájdete v skrátenom návode. Vzťahujú sa na bežné podmienky a nastavenú hodnotu tvrdosti vody HCO_3 . Rôzne ovplyvňujúce faktory ako napr. teplota vody alebo tlak v potrubí môžu viesť k odchýlkam.

Aqua Senzor

Aqua Senzor je optické meracie zariadenie (svetelný senzor), ktorým sa meria zakalenie umývacej vody.

Aktivácia Aqua Senzora prebieha špecificky podľa jednotlivých programov. Ak je Aqua Senzor aktívny, môže sa „čistá“ umývacia voda prevziať do nasledujúceho umývania a spotreba vody sa tak zníži o 3 - 6 litrov. Ak je stupeň znečistenia vyšší, voda sa odčerpá a nahradí čistou vodou.

V automatických programoch sa navyše teplota a čas trvania programu prispôbia stupňu znečistenia.

Zapnutie umývačky riadu

- Úplne otvorte vodovodný kohútik.
- Zapnite vypínač ZAP./VYP. [1].
Bliká ukazovateľ naposledy zvoleného programu. Tento program zostane navolený, ak nestlačíte iné programové tlačidlo [2]. Na číselnom ukazovateli [10] bliká predpokladaný čas trvania programu.
- Stlačte tlačidlo ŠTART [6].
Program sa spustí.

Ukazovateľ zostatkového času

Pri voľbe programu sa na číselnom ukazovateli zobrazí zostatkový čas trvania programu **10**.

Čas trvania je počas programu určený tvrdosťou vody, množstvom riadu ako aj stupňom znečistenia a môže sa meniť (v závislosti od zvoleného programu).

Časová predvoľba

Spustenie programu môžete v hodinových krokoch posunúť až o 24 hodín.

- Zatvorte dverka.
- Zapnite vypínač ZAP./VYP. **1**.
- Stlačte tlačidlo **4** +, kým na číselnom ukazovateli **10** nenaskočí **h:0** l.
- Stláčajte toľkokrát tlačidlo **4** + alebo -, kým zobrazený čas nezodpovedá Vaším požiadavkám.
- Stlačte tlačidlo ŠTART **6**, predvoľba času je aktivovaná.
- Na zrušenie predvoľby času stláčajte toľkokrát tlačidlo **4** + alebo -, kým sa na číselnom ukazovateli **10** nezobrazí **h:00**. Až do spustenia programu môžete Vašu voľbu ľubovoľne meniť.

Koniec programu

Program je ukončený, keď sa na číselnom ukazovateli **10** zobrazí hodnota **0:00**.

Automatické vypnutie po ukončení programu

Za účelom šetrenia energie sa umývačka riadu 1 min. po ukončení programu vypne (nastavenie zo závodu).

Automatické vypnutie je nastaviteľné od **P:00** do **P:02**.

P:00 Spotrebič sa automaticky nevypne

P:01 Vypnutie po 1 min.

P:02 Vypnutie po 120 min.

- Zatvorte dverka.
- Zapnite vypínač ZAP./VYP. **1**.
- Držte stlačené programové tlačidlo **A** a stláčajte tlačidlo ŠTART **6** tak dlho, kým sa na číselnom ukazovateli nezobrazí **H:0...**
- Uvoľnite obidve tlačidlá. Bliká svetelná indikácia tlačidla **A** a na číselnom ukazovateli **10** sa zobrazí hodnota nastavená zo závodu **H:04**.
- Programové tlačidlo **A** opakovane stláčajte toľkokrát, kým sa na číselnom ukazovateli **10** nezobrazí hodnota **P:01** nastavená zo závodu.

Pre zmenu nastavenia:

- Stlačte programové tlačidlo **C**. S každým stlačením tlačidla sa nastavovacia hodnota zvýši o jeden stupeň; po dosiahnutí hodnoty **P:02** skočí ukazovateľ späť na **P:00** (vyp.).
- Stlačte tlačidlo ŠTART **6**. Nastavená hodnota sa uloží.

Vypnutie umývačky riadu

Krátko po ukončení programu:

- Vypnite vypínač ZAP./VYP. **1**.
- Zatvorte vodovodný kohútik (nie je potrebné pri Aqua Stop).
- Po vychladnutí vyberte riad.

Varovanie

Pri vyberaní riadu nechajte prosím dvierka na umývačke riadu po ukončení programu úplne otvorené a nenechávajte ich privreté. Prípadná unikajúca vodná para by mohla poškodiť citlivé pracovné dosky.

Prerušenie programu

- Vypnite vypínač ZAP./VYP. **[1]**. Svetelné ukazovatele zhasnú. Program zostane uložený v pamäti. Pokiaľ pri teplovodnej prípojke alebo ohriatej umývačke riadu boli otvorené dvierka umývačky riadu, nechajte dvierka najskôr niekoľko minút privreté a potom ich zatvorte. Inak sa vplyvom expanzie (pretlaku) môžu samovoľne otvoriť dvierka spotrebiča alebo môže zo spotrebiča unikať voda.
- Pre pokračovanie programu opäť zapnite vypínač ZAP./VYP. **[1]**.

Prerušenie programu (Reset)

- Stlačte na cca 3 sek. tlačidlo ŠTART **[6]**. Na číselnom ukazovateli **[10]** sa zobrazí **00** l.
- Priebeh programu trvá cca 1 minútu. Na číselnom ukazovateli **[10]** sa zobrazí **000**.
- Vypnite vypínač ZAP./VYP. **[1]**.

Zmena programu

Po stlačení tlačidla ŠTART **[6]** nie je možná žiadna zmena programu. Zmena programu je možná len prostredníctvom funkcie prerušenia programu (Reset).

Intenzívne sušenie

Počas leštenia sa pracuje s vyššou teplotou a tak dosiahne lepší výsledok sušenia. Môže sa pri tom nepatrne zvýšiť čas trvania programu. (Pozor pri dieloch citlivého riadu!)

- Zatvorte dvierka.
- Zapnite vypínač ZAP./VYP. **[1]**.
- Držte stlačené programové tlačidlo **[A]** a stláčajte tlačidlo ŠTART **[6]** tak dlho, kým sa na číselnom ukazovateli **[10]** nezobrazí **H:0**....
- Uvoľnite obidve tlačidlá. Bliká svetelná indikácia tlačidla **[A]** a na číselnom ukazovateli **[10]** sa zobrazí hodnota nastavená zo závodu **H:04**.
- Programové tlačidlo **[A]** opakovane stláčajte toľkokrát, kým sa na číselnom ukazovateli **[10]** nezobrazí hodnota **d:00** nastavená zo závodu.

Pre zmenu nastavenia:

- Stlačením tlačidla **[C]** môžete zapnúť **d:0** l alebo vypnúť **d:00** intenzívne sušenie.
- Stlačte tlačidlo ŠTART **[6]**. Nastavená hodnota sa uloží.

Údržba a ošetrovanie

Pravidelná kontrola a údržba Vášho spotrebiča pomáhajú zabrániť vzniku porúch. Ušetríte tak čas a predídete mrzutostiam.

Celkový stav spotrebiča

- Skontrolujte umývací priestor, či v ňom nie je usadená masť alebo vápenaté zvyšky.

Pokiaľ nájdete takéto usadeniny, tak:

- Naplňte komoru prostriedkom na umývanie. Spusťte spotrebič bez riadu v programe s najvyššou teplotou umývania.

Na čistenie spotrebiča používajte len prostriedky/prostriedky pre spotrebiče, vhodné špeciálne pre umývačky riadu.

- Tesnenie dvierok pravidelne utierajte vlhkou utierkou.

Na čistenie Vašej umývačky riadu nikdy nepoužívajte parný čistič. Výrobca neručí za prípadné vzniknuté škody.

Pravidelne utierajte čelnú stranu spotrebiča a panel vlhkou utierkou; postačí voda s trochou prostriedku na umývanie.

Nepoužívajte špongie s hrubým povrchom a drhnúce čistiace prostriedky, obidva môžu spôsobiť poškriabanie povrchov spotrebiča.

Spotrebiče z nerezovej ocele: Vyhnite sa používaniu penových utierok, alebo ich pred prvým použitím niekoľkokrát dôkladne vyperte, aby sa zabránilo korózii.

Varovanie

Nikdy nepoužívajte čistiace prostriedky pre domácnosť obsahujúce chlór! Ohrozenie zdravia!

Špeciálna soľ a leštidlo

- Kontrolujte ukazovatele doplnenia **8** a **9**. V prípade potreby doplňte soľ a/alebo leštidlo.

Sitká

Sitká **26** zachytávajú pred čerpadlom hrubé nečistoty v umývacej vode. Tieto nečistoty môžu príležitostne sitká upchať.

Systém sietí sa skladá z hrubého sitka, plochého, jemného sitka a mikrositka.

- Po každom umytí skontrolujte sitká či v nich neuviazli zvyšky jedál.
- Otáčaním uvoľníte sitkový valec podľa vyobrazenia a vyberte sitkový systém.

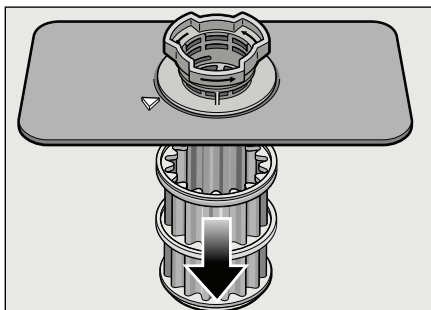
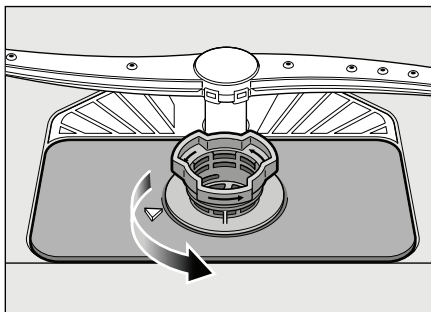

- Odstráňte prípadné zvyšky potravín a vyčistite sitká pod tečúcou vodou.
- Sitkový systém opäť nasadte ale v opačnom poradí a dbajte na to, aby boli šípky po zatvorení orientované proti sebe.

Ostrekovacie ramená

Vápenaté zvyšky a nečistoty z umývacej vody môžu zablokovat' trysky a uloženie ostrekovacích ramien [23] a [24].

- Kontrolujte výstupné trysky ostrekovacích ramien z hľadiska upchatia.
- Odskrutkujte horné ostrekovacie rameno [23].
- Vytiahnite smerom hore dolné ostrekovacie rameno [24].

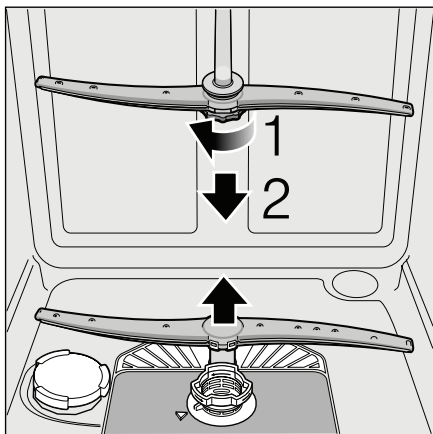

- Ostrekovacie ramená vyčistíte pod tečúcou vodou.
- Opäť upevnite ostrekovacie ramená zaskočením, príp. ich pevne priskrutkujte.

Svojpomocné odstránenie porúch

Zo skúsenosti vieme, že veľa porúch, ktoré sa stávajú počas bežného používania umývačky riadu, ste schopný odstrániť sami. To umožní, že máte spotrebič opäť rýchlo k dispozícii. V nasledujúcom prehľade nájdete možné príčiny vyskytujúcich sa porúch a rady, ako tieto poruchy odstrániť.

Upozornenie

Pokiaľ by sa spotrebič počas umývania riadu z neznámych dôvodov zastavil alebo by ho nebolo možné spustiť, vykonajte najskôr funkciu „Prerušenie programu (Reset)“. (Vid' kapitolu „Umývanie riadu“)



Varovanie

Ak sa na číselnom ukazovateli [10] zobrazí kód poruchy (E: 10 až E:30), musí sa spotrebič zásadne najskôr odpojiť od elektrickej siete a zatvoriť vodovodný kohútik.

Niektoré poruchy (vid' nasledujúci popis porúch) môžete odstrániť sami, pri všetkých ostatných poruchách zavolajte prosím zákaznícky servis a uveďte číslo zobrazenej poruchy E:XX.



Varovanie

Myslite na to: Opravy môžu vykonávať iba odborníci. Pokiaľ je nevyhnutná výmena niektorej súčiastky, dbajte na to, aby boli použité iba originálne náhradné diely. Neodbornými opravami alebo použitím neoriginálnych náhradných dielov môžu pre používateľa vzniknúť značné škody a riziká.

Čerpadlo odpadovej vody

Veľké zvyšky jedál alebo cudzie predmety, ktoré neboli zachytené sitkami, môžu zablokovať čerpadlo odpadovej vody. Umývacia voda potom zostane stáť nad sitkom.

V tomto prípade:

- Zásadne najskôr odpojte spotrebič od elektrickej siete.
- Vymontujte sitká [26].
- Odčerpajte vodu, príp. si vezmite na pomoc umývaciu špongiu.
- Pomocou lyžice (podľa vyobrazenie) nadvihnite kryt čerpadla až kým cvakne, potom chyťte kryt za stenu a vytáhnite najprv smerom hore, až kým pocítite odpor a potom dopredu.

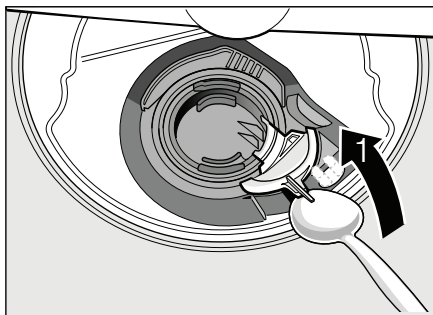

- Skontrolujte vnútorný priestor a prípadne ich odstráňte cudzie telesá.
- Umiestnite kryt do pôvodnej polohy, tlačte ich smerom dolu a zaistite.

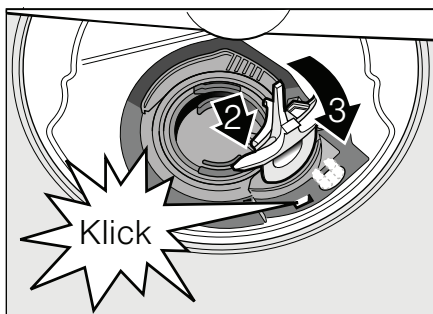

- Namontujte sitká.

... pri zapnutí

Umývačka riadu sa neuvedie do prevádzky.

- Je poškodená domová poisťka.
- Nie je zasunutá zástrčka umývačky riadu do zásuvky.
- Dvierka umývačky riadu nie sú správne zatvorené.

... pri nastavení

Zmena nastavenia nefunguje, program sa spustí.

- Bolo stlačené nesprávne tlačidlo programu. Prerušte program (viď kapitolu „Prerušenie programu (Reset)“ a začnite od začiatku.
- Nepočkali ste na ukončenie programu.

... na umývačke riadu

Dolné ostrekovacie rameno sa ťažko otáča.

- Ostrekovacie rameno je zablokované.

Dvierka spotrebiča sa nedajú zatvoriť.

- Zámok dvierok je prestavený. Aby ste ho nastavili do pôvodnej polohy, zatvorte dvierka väčšou silou.

Veko komory pre čistiaci prostriedok sa nedá zatvoriť.

- Komora pre čistiaci prostriedok je preplnená alebo je mechanizmus zablokovaný zlepenými zvyškami čistiaceho prostriedku.

Zvyšky čistiaceho prostriedku v komore pre čistiaci prostriedok.

- Komora bola pri plnení vlhká.

Svieti ukazovateľ „Skontrolujte prívod vody“ [7].

- Je zatvorený vodovodný kohútik.
- Je prerušený prívod vody.
- Prívodná hadica je zalomená.

- **Sitko na prívode vody je upchaté.**
 - Vypnite umývačku riadu. Vytiahnite sieťovú zástrčku spotrebiča zo zásuvky.
 - Zatvorte vodovodný kohútik.
 - Vyčistite sitko v prírodnej hadici.

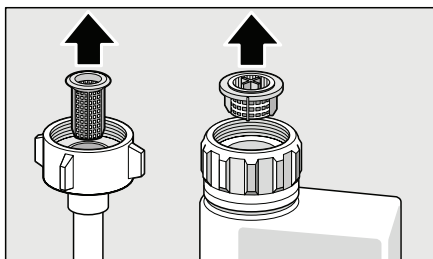

- Obnovte prívod elektrického prúdu.
- Otvorte vodovodný kohútik.
- Zapnite umývačku riadu.
- **Po ukončení programu zostane v umývačke riadu stáť voda.**
 - (E:24) Hadica odpadovej vody je upchatá alebo zalomená. Sú upchaté sitká.
 - (E:25) Čerpadlo odpadovej vody je zablokované, kryt čerpadla odpadovej vody nie je zacvaknutý. (viď „Čerpadlo odpadovej vody“).
 - Sitká sú upchaté.
 - Program ešte nie je ukončený. Počkajte na koniec programu (na číselnom ukazovateli sa zobrazí □□□) alebo vykonajte funkciu „Reset“.

Kód poruchy E:22

- Sitká 26 sú znečistené alebo upchaté.

Nesvieti ukazovateľ doplnenia soli 8 a/alebo leštidla 9.

- Je(sú) vypnutý(é) ukazovateľ(e) doplnenia.
- V umývačke riadu je dostatočné množstvo soli/leštidla.

Svieti ukazovateľ doplnenia soli 8.

- Chýba soľ. Doplníte špeciálnu soľ.
- Senzor nerozpoznal tablety s obsahom soli. Použite inú špeciálnu soľ.

... pri umývaní

Tvorí sa veľmi veľa peny

- V zásobníku leštidla je prostriedok pre ručné umývanie. Rozliate leštidlo môže viesť k nadmernej tvorbe peny, preto ho prosím odstráňte pomocou utierky.

Spotrebič sa počas umývania riadu zastaví.

- Prívod elektrického prúdu je prerušený.
- Prívod vody je prerušený

Tlúciaci zvuk plniaceho ventilu.

- Je spôsobený položením vodovodného potrubia a nemajú vplyv na činnosť umývačky riadu. Odstránenie nie je možné.

Nárazový/klepkajúci hluk pri umývaní.

- Ostrekovacie rameno naráža do riadu.
- Riad je nesprávne uložený.

... na riade

Zvyšky jedla na riade.

- Riad je uložený veľmi tesne pri sebe, kôš na riad je preplnený.
- Veľmi malé množstvo čistiaceho prostriedku.
- Veľmi slabý umývaci program.
- Ostrekovacie rameno sa nemôže otáčať.
- Trysky ostrekovacích ramien sú upchaté.
- Sitká sú upchaté.
- Sitká sú nesprávne nasadené.
- Čerpadlo odpadovej vody je zablokované.
- Ľavá a pravá strana horného koša nie sú v rovnakej výške.

Zvyšky čaju alebo rúžu nie sú úplne odstránené.

- Prostriedok na umývanie riadu má veľmi slabý bieliaci účinok.
- Veľmi nízku teplotu.
- Veľmi málo čistiaceho prostriedku / nevhodný čistiaci prostriedok.

Na riade sú biele škvrny / poháre zostávajú mliečne.

Pri použití bezfosfátových čistiacich prostriedkov môže pri tvrdej vode z vodovodu ľahšie dochádzať k tvorbe bielych usadenín na riade a stenách umývačky riadu.

- Veľmi málo / nevhodný čistiaci prostriedok.
- Bol vybraný veľmi slabý program.
- Žiadne / málo leštidla.
- Žiadna / málo špeciálnej soli.
- Zmäkčovacie zariadenie bolo nastavené na nesprávnu hodnotu.
- Nie je zatvorený uzáver zásobníka soli.

Obráťte sa na výrobcu čistiacich prostriedkov, hlavne keď:

- je riad po ukončení programu veľmi mokry.
- ak sa tvoria vápenaté povlaky.

Poháre sú nepriehľadné, zafarbené, neumývateľné povlaky.

- Nevhodný čistiaci prostriedok.
- Poháre nie sú vhodné na umývanie v umývačke riadu.

Šmuhy na pohároch a príbore, poháre s kovovým vzhľadom (leskom).

- Veľmi veľa leštidla.

Zafarbenie na plastových dieloch riadu.

- Veľmi malé množstvo / nevhodný čistiaci prostriedok.
- Zvolený veľmi slabý umývací program.

Stopy korózie na príborech.

- Príbory nie sú odolné voči korózii.
- Obsah soli vo vode na umývanie je veľmi vysoký, pretože nie je poriadne zatiahnutý uzáver zásobníka soli alebo sa rozsypala soľ počas doplnenia.

Riad nie je suchý.

- Dvierka umývačky riadu boli otvorené veľmi skoro a riad z nej bol vybratý veľmi rýchlo.
- Bol zvolený program bez sušenia.
- Veľmi málo / nevhodné leštido.
- Aktivujte intenzívne sušenie.
- Použitý kombinovaný čistiaci prostriedok nemá dobrý sušiaci účinok.
Použite leštido (nastavenie vid' v kapitole „Leštido“).

Zákaznícky servis

Pokiaľ sa Vám nepodarí odstrániť poruchu, obráťte sa prosím na Váš zákaznícky servis. Kontakt na najbližšie servisné stredisko nájdete na zadnej strane tohto návodu na obsluhu alebo v priloženom zozname zákazníckych servisov. Pri kontaktovaní prosím uveďte číslo umývačky riadu (E-Nr. = 1) a výrobné číslo FD (FD = 2), ktoré sa nachádzajú na typovom štítku [32](#) na dverkách umývačky riadu.

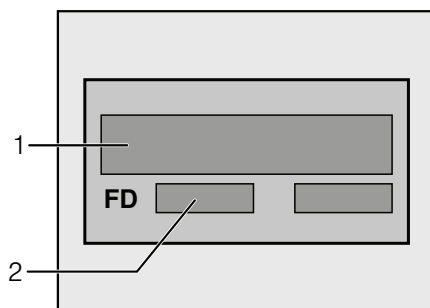

Spôľahnite sa na spôsobilosť výrobcu.

Obráťte sa na nás. Tak si zabezpečíte, že oprava bude vykonaná vyškolenými servisnými technikmi, ktorí sú vybavení originálnymi náhradnými dielmi pre Váš domáci spotrebič.

Inštalácia

Na riadnu prevádzku musí byť umývačka riadu odborne pripojená. Údaje pre prívod a odtok, ako aj hodnoty elektrického pripojenia musia zodpovedať požadovaným kritériám, ako sú stanovené v nasledujúcich odsekoch, príp. v montážnom návode. Pri montáži dodržiavajte poradie pracovných krokov:

- Kontrola pri dodaní
- Inštalácia
- Pripojka odpadovej vody
- Pripojka čerstvej vody
- Elektrické pripojenie

Bezpečnostné pokyny

- Pri umiestnení a inštalácii spotrebiča sa riadte návodmi na inštaláciu a montáž.
- Pri inštalácii musí byť umývačka riadu odpojená od elektrickej siete.
- Zabezpečte, aby bolo uzemnenia domácej elektroinštalácie predpisovo nainštalované.
- Pripojenie k elektrickej sieti musí zodpovedať údajom, uvedeným na typovom štítku [32](#) umývačky riadu.
- Pokiaľ dôjde k poškodeniu prívodného sieťového kábla tohto spotrebiča, musí sa vymeniť za špeciálnu prípojku. Aby sa zabránilo ohrozeniu, môže túto prípojku vymeniť iba zákaznícky servis.
- Ak má byť umývačka riadu vstavaná do vysokej skrine, musí byť táto skriňa náležite upevnená.

- Vstavané a integrované umývačky riadu inštalujte iba pod súvislé pracovné dosky, ktoré sú zoskrutkované so susednými skrinkami, aby bola zabezpečená ich stabilita.
- Neinštalujte spotrebič do blízkosti tepelných zdrojov (vykurovacie telesá, zásobníky tepla, pece alebo iné spotrebiče, ktoré produkujú teplo) ani pod varný panel.
- Po inštalácii umývačky riadu musí byť zástrčka voľne prístupná.
- Pri niektorých modeloch: Plastové puzdro na prípojke vody obsahuje elektrický ventil, v prítokovej hadici sa nachádza napájacie vedenie. Túto hadicu neprerezávajte, plastové puzdro neponárajte do vody.



Varovanie

Pokiaľ spotrebič nie je umiestnený vo výklenku a tak je prístupná jeho bočná stena, musí byť z bezpečnostných dôvodov zakrytá oblasť závesu dvierok (nebezpečenstvo poranenia). Kryt získate ako špeciálne príslušenstvo v zákazníckom servise alebo v špecializovaných predajniach.

Dodatok

Vaša umývačka riadu bola vo výrobnom závode dôkladne preskúšaná na svoju bezchybnú funkciu. Pritom vo vnútornom priestore mohli zostať malé vodné škvrnky. Zmiznú po prvom umývanom cykle.

Technické údaje

Hmotnosť:

max. 60 kg

Napätie:

220 - 240 V, 50 Hz alebo 60 Hz

Príkón:

2,0 - 2,4 kW

Istenie:

10/16 A

Tlak vody:

minimálne 0,05 MPa (0,5 bar), maximálne 1 MPa (10 bar). Pri vyššom tlaku vody musíte nainštalovať redukčný tlakový ventil.

Prítokové množstvo:

minimálne 10 litrov/minútu.

Teplota vody:

studená voda; pri teplej vode max. teplota 60 °C.

Umiestnenie

Potrebné rozmery pre vstavenie nájdete v montážnom návode. Spotrebič postavte pomocou výškovo nastaviteľných nožičiek do vodorovnej polohy. Prítom dbajte na bezpečnú stabilitu umývačky riadu.

- Vstavané a integrované spotrebiče, ktoré sú dodatočne inštalované ako voľne stojaci spotrebič, musia byť zaistené proti prevráteniu, napr. priskrutkovaním na stenu alebo vstavaním pod prechodovú pracovnú dosku, ktorá je so susednými skriňami pevne zoskrutkovaná.
- Spotrebič môžete bez obáv zabudovať medzi drevené alebo umelohmotné steny do kuchynskej linky.
Ak nie je po vstavaní spotrebiča sieťová zástrčka voľne prístupná, musí byť pre splnenie príslušných bezpečnostných predpisov na strane inštalácie k dispozícii viacpólový odpojovač so vzdialenosťou kontaktov minimálne 3 mm.

Prípojka odpadovej vody

- Potrebné pracovné kroky nájdete v montážnom návode, prípadne namontujte sifón s odtokovým hrdlom.
- Hadicu odpadovej vody pripojte pomocou priložených súčastí k odtokovému hrdlu sifónu.
Dbajte na to, aby hadica odpadovej vody nebola zalomená, stlačená alebo zamotaná do seba a žiadne uzatváracie viečko nebránilo odtokaniu odpadovej vody.

Prípojka čerstvej vody

- Prípojku čerstvej vody pripojte podľa montážneho návodu pomocou priložených súčastí k vodovodnému ventilu.
Dbajte na to, aby prípojka čerstvej vody nebola zalomená, stlačená alebo zamotaná.
- Pri výmene spotrebiča musí byť vždy použitá nová prívodná hadica vody.

Tlak vody:

minimálne 0,05 MPa (0,5 bar), maximálne 1 MPa (10 bar). Pri vyššom tlaku vody musíte nainštalovať redukčný tlakový ventil.

Prítokové množstvo:

Minimálne 10 litrov/minútu

Teplota vody:

studená voda; pri teplej vode max. teplota 60 °C.

Prípojka teplej vody

Umývačka riadu môže byť pripojená na studenú alebo teplú vodu s max. teplotou 60 °C.

Pripojenie na teplú vodu sa odporúča, ak je možné teplú vodu dodávať energeticky výhodným spôsobom a z vhodnej inštalácie, napr. zo solárneho ohrevu vody s obehom. Ušetrí sa pri tom energia a čas.

S nastavením teplá voda **R:0** i môžete Váš spotrebič optimálne prispôbiť na prevádzku s teplou vodou.

Pri tom je odporúčaná teplota vody (teplota vody na vstupe) najmenej 40 °C a najviac 60 °C.

Pripojenie na teplú vodu sa neodporúča, ak sa voda pripravuje v elektrickom boiléri.

Nastavenie teplej vody:

- Zatvorte dvierka.
- Zapnite vypínač ZAP./VYP. **1**.
- Držte stlačené programové tlačidlo **A** a stláčajte tlačidlo ŠTART **6** tak dlho, kým sa na číselnom ukazovateli **10** nezobrazí **H:0....**
- Uvoľnite obidve tlačidlá. Bliká svetelná indikácia tlačidla **A** a na číselnom ukazovateli **10** sa zobrazí hodnota nastavená zo závodu **H:04**.
- Programové tlačidlo **A** opakovane stláčajte, kým sa na číselnom ukazovateli **10** nezobrazí hodnota **R:00** nastavená zo závodu.

Pre zmenu nastavenia:

- Stlačením tlačidla **C** môžete funkciu nastavenia teplej vody vypnúť **R:00** alebo zapnúť **R:0** i.
- Stlačte tlačidlo ŠTART **6**. Nastavená hodnota sa uloží.

Elektrické pripojenie

- Spotrebič pripojte iba na striedavé napätie v rozmedzí od 220 do 240 V a 50 Hz alebo 60 Hz cez predpisovo nainštalovanú zásuvku s ochranným vodičom. Potrebné istenie viď typový štítok **32**.
- Sieťová zásuvka musí byť umiestnená v blízkosti spotrebiča a musí byť aj po vstavaní spotrebiča voľne prístupná.
- Zmeny na prípojke môžu vykonávať iba odborníci.
- Predĺženie sieťového napájacieho kábla sa môže zakúpiť iba v zákaznickom servise.
- Pri použití chrániča s chybovým prúdom môžete použiť iba typ so značkou **XX**. Iba tento typ zaručuje splnenie predpisov platných v súčasnosti.
- Spotrebič je vybavený bezpečnostným systémom proti úniku vody. Dbajte na to, že tento systém funguje **iba vtedy**, ak je spotrebič napájaný elektrickým prúdom.

Demontáž

Dodržiavajte aj tu poradie pracovných krokov.

- Odpojte spotrebič od elektrickej siete.
- Zatvorte prívod vody.
- Odpojte prípojku odpadovej a čerstvej vody.
- Vyskrutkujte upevňovacie skrutky pod pracovnou doskou.
- Demontujte soklovú dosku, ak je pri umývačke riadu k dispozícii.
- Umývačku riadu vyťahnite, pritom opatrne vyťahujte hadicu.

Preprava

Vypustte umývačku riadu a zaistíte voľné časti.

Umývačku riadu sa musí vyprázdniť podľa nasledujúcich krokov:

- Otvorte vodovodný kohútik.
- Zatvorte dvierka.
- Zapnite vypínač ZAP./VYP. [1].
Rozsvieti sa ukazovateľ naposledy zvoleného programu.
- Zvoľte program s najvyššou teplotou.
Na číselnom ukazovateli [10] sa zobrazí predpokladaný čas trvania programu.
- Stlačte tlačidlo ŠTART [6].
Spustí sa program.
- Po cca 4 minútach stlačte a držte stlačené tlačidlo ŠTART [6] tak dlho, kým sa nezobrazí číselný ukazovateľ [00].
Po cca 1 min. sa na číselnom ukazovateli zobrazí [000].
- Vypnite spotrebič [1] a zatvorte vodovodný kohútik.

Spotrebič prepravujte iba vo zvislej polohe. (Tak sa do riadiacej jednotky stroja nedostane žiadna zostatková voda a nespôsobí chybný priebeh programu).

Zabezpečenie proti zamrznutiu

Pokiaľ sa spotrebič nachádza v miestnosti ohrozenej mrazom (napr. rekreačná chata), musí sa úplne vypustiť (viď „Preprava“).

- Zatvorte vodovodný kohútik, odkrúťte prítokovú hadicu a nechajte vytečť vodu.

Likvidácia

Obaly nových spotrebičov, ako aj staré spotrebiče, obsahujú cenné suroviny a recyklovateľné materiály. Zlikvidujte prosím jednotlivé časti rozdelené podľa druhov.

O aktuálnych možnostiach likvidácie sa prosím informujte u Vášho odborného predajcu alebo na Vašom obecnom alebo mestskom úrade.

Obal

Všetky umelohmotné diely spotrebiča sú označené medzinárodne normovanou značkou (napr. >PS< polystyrén). To umožňuje pri likvidácii spotrebiča ich rozdelenie podľa jednotlivých čistých druhov plastových odpadov.

Dodržiavajte prosím bezpečnostné pokyny v kapitole „Pri dodaní“.

Staré spotrebiče

Dodržiavate prosím bezpečnostné pokyny v kapitole „Pri likvidácii“.



Tento spotrebič je označený v súlade s európskou smernicou 2002/96/EC o odpade zo starých elektrických a elektronických zariadení (OEEZ) (waste electrical and electronic equipment – WEEE). Táto smernica upravuje spätný odber a recykláciu starých spotrebičov v rámci celej EÚ.

Zmeny sú vyhradené.

Rozstrekovacia hlava na plechy na pečenie *

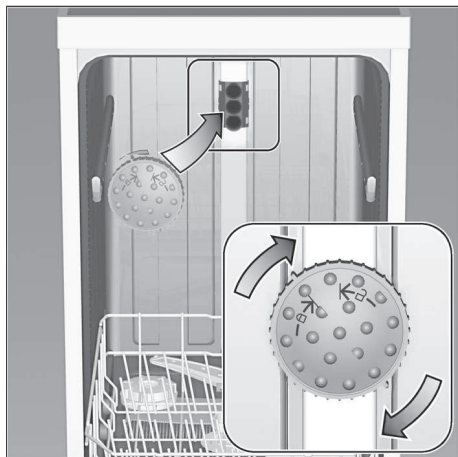

Pomocou tejto ostrekovacej hlavy môžete umyť veľké plechy alebo mriežky a tiež taniere s priemerom väčším ako 30 cm (taniere pre labužníkov, taniere na cestoviny, servírovacie taniere). Pre tento účel vyberte horný kôš a nasadíte ostrekovaciu hlavu tak, ako je to vyobrazené na obrázku.

Aby ostrekovací prúd mohol zasiahnuť všetky časti, uložte prosím plechy podľa obrázka (max. 4 plechy na pečenie a 2 mriežky).

Umývačku riadu prevádzkujte vždy s horným košom alebo rozstrekovacou hlavou na plechy na pečenie!

* nie je súčasťou tohto modelu, možné doobjednať

Záruka Aqua-Stop

(neplatí pri spotrebičoch bez systému Aqua-Stop)

Okrem nárokov na záruku voči predávajúcemu vyplývajúcim z kúpnej zmluvy a okrem záruky platnej pre naše spotrebiče, poskytujeme náhradu za nasledujúcich podmienok:

1. Ak dôjde vplyvom chyby nášho systému Aqua-Stop ku škode spôsobenej vodou, uhradíme škody súkromným používateľom. Aby bola dosiahnutá bezpečnosť proti úniku vody, musí byť spotrebič pripojený k elektrickej sieti.
2. Táto záruka platí počas celej životnosti spotrebiča.
3. Predpokladom nároku na záruku je odborné nainštalovanie a pripojenie spotrebiča so systémom Aqua-Stop podľa nášho návodu. Toto zahŕňa taktiež odborne namontované predĺženie systému Aqua-Stop (originálne príslušenstvo). Naša záruka sa nevzťahuje na poškodené prívodné potrubie alebo poškodené armatúry až k prípojke systému Aqua-Stop na vodovodnom kohútiku.
4. Na spotrebiče so systémom Aqua-Stop nie je v zásade potrebné dohliadať počas prevádzky, príp. ich potom zaistiť uzatvorením vodovodného kohútika. Iba v prípade dlhšej neprítomnosti vo Vašom byte, napr. počas dlhodobej dovolenky, zatvorte vodovodný ventil.

Kontaktné údaje všetkých krajín nájdete v priloženom zozname zákazníckych stredísk.

Obchodná značka BSH:



Značka	BOSCH
Predajné označenie	SMS 54M42EU
Počet štandardných sád riadu	13
Trieda energetickej účinnosti (A+++.. najnižšia spotreba až D ...najvyššia spotreba)	A++
Spotreba energie ¹⁾ v kWh	262
Spotreba energie štandardného umývacieho cyklu v kWh	0,92
Spotreba energie vo vypnutom stave a v pohotovostnom stave vo W	0,1/0,1
Spotreba vody ²⁾ v l	2800
Trieda účinnosti sušenia (A...najvyššia účinnosť až G najnižšia účinnosť)	A
Štandardný program ³⁾	Eco 50°C
Doba trvania štandardného programu v min	175
Trvanie režimu ponechania v zapnutom stave v min."	0
Hlučnosť ⁴⁾ v dB (A) re 1 pW	46
Vstavaný spotrebič, určený na montáž	nie

- 1) Spotreba energie v kWh za rok na základe 280 štandardných umývacích cyklov, pri ktorých sa napúšťa studená voda, a na spotrebe v režimoch s nízkou spotrebou energie. Skutočná spotreba energie bude závisieť od toho, ako sa spotrebič používa.
- 2) Spotreba vody v litroch za rok na základe 280 štandardných umývacích cyklov. Skutočná spotreba vody bude závisieť od toho, ako sa spotrebič používa.
- 3) „Štandardný program“ je štandardný umývací cyklus, na ktorý sa vzťahujú informácie uvedené na štítku a v informačnom liste. Tento program je vhodný pre umývanie bežne znečisteného stolného riadu a ide o najúčinnjší program z hľadiska kombinovanej spotreby vody a energie.
- 4) Hlučnosť podľa Európskej normy EN 60704-3. Deklarovaná hodnota emisie hluku tohto spotrebiča je 46 dB (A), čo predstavuje hladinu A akustického výkonu vzhľadom na referenčný akustický výkon 1 pW.

Prípadné technické zmeny, tlačové chyby a odlišnosti vo vyobrazení sú vyhradené bez upozornení. Aktuálny návod nájdete na webových stránkach www.bosch-home.com/sk

Uistenie dovozcu o vydaní prehlásenia o zhode

Vážený zákazník,

Podľa § 13, odst.5 zákona č. 22/97 Zb. Vás uisťujeme, že na všetky výrobky distribuované spoločnosťou BSH domáci spotrebiče s. r. o. našim obchodným partnerom, bolo vydané prehlásenie o zhode v zmysle zákona č. 22/97 Zb a príslušných nariadení vlády.

Toto uistenie dovozcu o vydaní prehlásenia o zhode sa vzťahuje na všetky výrobky vrátane plynových spotrebičov, ktoré sú obsiahnuté v aktuálnom cenníku firmy BSH domáci spotrebiče s. r. o.

Odporúča sa, aby výrobky montoval a uviedol do prevádzky autorizovaný servis, ktorý poskytuje záruku odbornej montáže, predvedenie a preskúšanie výrobku. Montáž a inštalácia spotrebiča, musí byť vykonaná v súlade s vyhláškou ÚBP SR č.508/2009 Z. z. súvisiacich predpisov a noriem v platnom znení. Pred montážou výrobku je nutné, aby boli splnené všetky podmienky pre pripojenie na inžinierske siete podľa platných noriem a podľa návodu na použitie.

Záručné podmienky

- na výrobok sa poskytuje záručná doba 24 mesiacov odo dňa zakúpenia výrobku kupujúcim
- pri reklamácií je podmienkou predložiť platný daňový doklad o kúpe výrobku (napr. pokladničný blok, faktúru a pod.)
- ak je výrobok používaný k inému než výrobcom stanovenému účelu, alebo je výrobok používaný v rámci predmetu obchodnej činnosti, poskytuje sa záručná doba 6 mesiacov odo dňa zakúpenia, nakoľko spotrebiče sú určené výhradne pre použitie v domácnosti
- za vadu výrobku sa nepovažuje jeho nadmerné opotrebovanie a z toho vyplývajúce absencie niektorých pôvodných vlastností, ktoré boli spôsobené napr. zanedbaním bežnej údržby, čistenia, nadmerným používaním výrobku
- záručná doba neplynie po dobu, po ktorú kupujúci nemôže užívať tovar pre jeho vady, za ktoré zodpovedá predávajúci
- ak nebude zistená žiadna závada, na ktorú sa vzťahuje bezplatná záručná oprava alebo bude zistená závada nezavinená výrobcom, hradí náklady spojené s vyslaním servisného technika osoba, ktorá uplatnila nárok na túto opravu
- záručné opravy vykonávajú autorizované servisné strediská podľa zoznamu uvedeného v tomto záručnom liste

Právo na bezplatnú opravu výrobku na náklady BSH domáci spotrebiče, s.r.o. organizačná zložka Bratislava zaniká, ak:

- je nečitateľný výrobný štítok, alebo na výrobku chýba
- údaje na záručnom liste, prípadne na doklade o predaji sa líšia od údajov uvedených na výrobnom štítku spotrebiča
- výrobok bol namontovaný v rozpore s návodom na montáž, prípadne nebol dodržaný súlad s platnými STN, alebo s návodom na obsluhu
- výrobok bol neodborne namontovaný, alebo nebol uvedený do prevádzky organizáciou oprávnenou v zmysle vyhlášky ÚBP SR č.718/2002 Z. z., platí pre plynové spotrebiče a spotrebiče s elektrickým napájaním 400 V, ako i na spotrebiče dodávané bez elektrického kábla, prípadne bez elektrickej koncovky
- bola vykonaná konštrukčná zmena alebo zásah do výrobku neoprávnenou osobou
- závada na výrobku vznikla použitím neoriginálnych náhradných dielov, alebo príslušenstva
- sa jedná o poškodenie: mechanické, nadmernou záťažou, v dôsledku vodného kameňa, neodborného zapojenia, živelnou pohromou, vonkajšími vplyvmi a pod.



Rozšířená záruka nad rámec zákona

Pri spotrebičoch (práčky, umývačky riadu) sériovo vybavených systémom „AquaStop“, je výrobcom poskytnutá záruka na škody vzniknuté nesprávnou funkciou tohto systému a to po celú dobu životnosti spotrebiča (toto sa nevzťahuje na vlastný aqua-stop). Ak vzniknú škody vodou spôsobené chybou systému „Aqua Stop“, poskytneme náhradu týchto škôd.

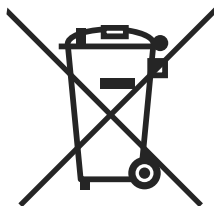

Symbol uvedený na výrobku alebo jeho obale upozorňuje na to, že výrobok po skončení jeho životnosti nepatrí k bežnému domácejmu odpadu, ale ho treba odovzdať do špeciálnej zberne odpadu na recyklovanie elektrických alebo elektronických spotrebičov.

Vašou podporou správnej likvidácie pomáhate získať opäť cenné suroviny a chrániť tak životné prostredie. Ďalšie informácie o recyklovaní tohto výrobku získate na miestnom úrade, v zberni odpadu alebo v združení Envidom, ktoré zabezpečuje zber, prepravu, spracovanie, recykláciu a ekologické zneškodňovanie elektroodpadu v zmysle zákona.

Prehlásenie o hygienickej nezávadnosti výrobkov

Všetky výrobky distribuované spoločnosťou BSH domácí spotřebiče s.r.o. a prichádzajúce do styku s potravinami spĺňajú požiadavky o hygienickej nezávadnosti podľa zákona č. 258/2000 Zb., vyhlášky 38/2001 Zb. Toto prehlásenie sa vzťahuje na všetky výrobky prichádzajúce do styku s potravinami uvedené v aktuálnom cenníku firmy BSH domácí spotřebiče s.r.o.

„Spotřebič nie je určený pre použitie osobami (vrátane detí) so zníženými fyzickými, zmyslovými alebo mentálnymi schopnosťami, alebo s nedostatkom skúseností a vedomostí, ak im osoba zodpovedná za ich bezpečnosť neposkytne dohľad a alebo ich nepoučila o používaní spotřebiča.“

ZOZNAM SERVISNÝCH STREDISK

085 01	Bardejov	Partizánska 14	Peter Špiš	www.spikiektra.sk	spikservis@gates.sk	054/4748227	0903 527102
821 07	Bratislava	Kazanská 56	Martin Ščasný servis domácich spotrebičov		gdgerna@orange.sk	02/38103355	0918996988
841 02	Bratislava	Trhová 38	TECHNO SERVIS BRATISLAVA spol. s r. o.	www.technoservis.sk	technoservis@nextra.sk	02/64463643	0907778406
811 07	Bratislava	Mýtna 17	Viva elektro servis, s. r. o.	www.vivaservis.sk	servis@vivaservis.sk	02/45958855	0905722111
945 01	Košice	Mesačná 20	LASER Komárno spol. s r.o.	www.laser-ko.sk	servis@laser-ko.sk	035/7702688	0915222454
040 01	Košice	Komenského 14	Ing. Lubor Kolesár Kubis		kubis@servis@mail.t-com.sk	055/6221477	0905894769
071 01	Michalovce	Ul.Ohrančov mieri 9	ELEKTROSERVIS VALTIM		valtskalubomir@stonline.sk	056/6423290	0903855309
949 01	Nitra	Spojovacia 7	EXPREs servis Anna Elmanová		express@nraex.sk	037/6524597	0903524108
058 01	Pešťany	Zlínská 47	Domoss Technika a.s.	www.domoss.sk	servis@domoss.sk	033/7744810	0337742417
080 05	Poprad	Továrenská ul.č.3	TATRACHLAD POPRAD s.r.o.	www.tatrachlad.sk	tatrachlad@tatrachlad.sk	052/7722023	09039068828
971 01	Prešov	Svätbska 6695/57A	BARAN servis - Baran Luboš	www.baranservis.sk	baranservis@baranservis.sk	051/7721439	0903904572
971 01	Previdza	V.Clementisa 6	ELEKTROSERVIS Pavlíček Peter	www.peterpavlicek- elektroservis.sk	pavlicek.elektroservis@stonline.sk	046/5485778	0905264822
979 01	Rimavská Sobotka	B. Bartočka 24	N.B.ELEKTROCENTRUM		nbelektrocentrum@stonline.sk	047/5811877	0905664258
034 72	Ruzomberok	Lipovská Lužná 496	Elpra spol. s r.o.		elpra@speednet.sk	044/4396413	0905577817
038 52	Sučany	Hlavná ul. č. 5	BSC - servis centrum spol. s r.o.	www.bsc-serviscentrum.eu	bsc@bsc-serviscentrum.eu	043/4003424	09022722727
911 08	Trenčín	Mateja Bela 37	Jozef Rožník	www.bsthservis.sk	roznik@bsthservis.sk		0903702458
960 01	Zvolen	Hviezdoslavova 34	STAFEXPRESS-ELEKTROSERVIS		stafexpress.zvservis@mail.t-com.sk	045/5400798	0905259983
010 01	Zlínina	Komenského 38	M-SERVIS Mareš Jaroslav	www.m-servis.sk	mservis@zoznam.sk	041/5640627	