

HYUNDAI

PR 309 W



**NÁVOD K POUŽITÍ / NÁVOD NA POUŽITIE
INSTRUCTION MANUAL / HASZNÁLATÍ ÚTMUTATÓ**

**RÁDIO
RÁDIO
RADIO
RÁDIÓ**

CE

DŮLEŽITÉ: Přečtěte si prosím před použitím návod a uschovejte jej k pozdějšímu využití.

ÚVOD

- Děkujeme vám za zakoupení tohoto výrobku.
- Přečtěte si prosím tento návod k použití, abyste se dozvěděli, jak správně s přístrojem zacházet. Po přečtení návodu k použití jej uložte na bezpečné místo k možnému pozdějšímu využití.

1. BEZPEČNOST

- Na přístroj nekladte zdroje otevřeného ohně, například zapálené svíčky.
- Pokud používáte síťovou zástrčku nebo přípojku přístroje jako odpojovací zařízení, musí být snadno přístupné.
- Nevystavujte přístroj kapající ani tekoucí vodě a nestavte na něj předměty naplněné tekutinami, například vázy.
- Použití zdrojů napájení, které nejsou výslovně doporučeny pro toto zařízení, může vést k přehřívání, poruše zařízení, požáru, zranění elektrickým proudem nebo jinému nebezpečí. Používejte pouze doporučené zdroje napájení.
- Zajistěte minimální vzdálenost 5 cm kolem přístroje kvůli dostatečnému větrání. Nestavte přístroj do uzavřených polic nebo regálů bez patřičného větrání. Větrání nesmí být bráněno zakrytím větracích otvorů, například novinami, ubrusy, závěsy, atd.
- Nepoužívejte ani neskladujte zařízení na vlhkých nebo prašných místech. Při použití přístroje v tropickém a (nebo) mírném klimatu je třeba mu věnovat zvýšenou pozornost.
- Pokud používáte síťovou zástrčku nebo přípojku přístroje jako odpojovací zařízení, musí být snadno přístupné.
- Typový štítek se nachází na zadním krytu přístroje.
- Tento přístroj je určen pouze pro použití v domácnosti a v interiéru.

2. ČÁSTI

- 1) Hlavní vypínač
- 2) Ovládání hlasitosti
- 3) Volič pásem FM/AM
- 4) Knoflík ladění
- 5) Síťový kabel
- 6) Ukazatel ladění
- 7) Anténa FM

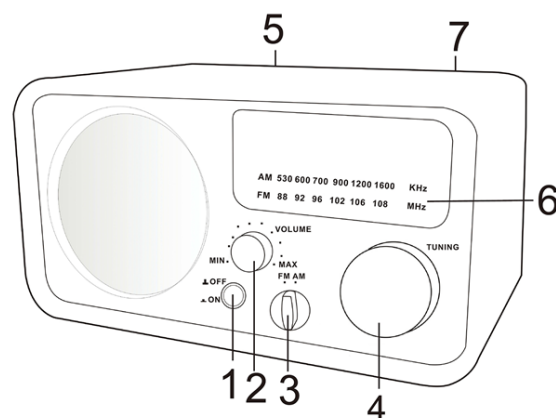

3. PROVOZ NA ELEKTRICKOU SÍŤ

Připojte zástrčku síťového kabelu do elektrické zásuvky se správným napětím a frekvencí dle údajů na zadní straně přístroje. Nikdy se nepokoušejte přístroj připojit k jiným zdrojům napájení, protože může dojít k jeho poškození.

4. POUŽÍVÁNÍ RÁDIA

- 4.1 Stisknutím tlačítka hlavního vypínače ON/OFF (1) zapnete přístroj.
- 4.2 Pomocí přepínače FM/AM (3) nastavte požadované vlnové pásmo.
- 4.3 Nastavte hlasitost poslechu na požadovanou úroveň otáčením ovladače hlasitosti (2).
- 4.4 Otáčením knoflíku ladění (4) zvolte frekvenci požadované stanice.
- 4.5 Chcete-li přístroj vypnout, stiskněte jednou tlačítko hlavního vypínače ON/OFF (1).

Poznámka

- Zabudovaná anténa AM a externí anténa FM jsou směrové. Pokud ladíte stanici FM, pro lepší příjem vytáhněte anténu (7) nebo jí pohybuje. Chcete-li naladit stanici AM, otáčejte celým přístrojem, dokud nezískáte nejlepší příjem.

5. PÉČE A ÚDRŽBA

Vnější povrch otírejte měkkou tkaninou. Pokud je plášť velmi znečištěn, vytáhněte přístroj ze zásuvky a použijte tkaninu navlhčenou ve slabém roztoku čistícího přípravku a vody. Než začnete přístroj znovu používat, nechte jej důkladně vyschnout.

6. TECHNICKÉ SPECIFIKACE

Napájení	střídavý proud 230 V, 50 Hz
Příkon	10 W
Příkon ve vypnutém stavu	< 0,5 W
Frekvence rádia	AM: 530 – 1600 kHz FM: 88 – 108 MHz
Provozní podmínky	Teplota: 5 °C až 35 °C Vlhkost: 5 % až 90 %

Poznámka: Specifikace se mění v důsledku neustálých inovací.
Vyhrazujeme si právo na jejich změnu bez předchozího upozornění.



VAROVÁNÍ: NEVYSTAVUJTE SPOTŘEBIČ DEŠTI NEBO VLHKOSTI ABYSTE PŘEDEŠLI VZNIKU POŽÁRU NEBO ÚRAZU ELEKTRICKÝM PROUDEM. VŽDY SPOTŘEBIČ VYPNĚTE ZE ZÁSUVKY KDYŽ JEJ NEPOUŽÍVÁTE NEBO PŘED OPRAVOU. V PŘÍSTROJI NEJSOU ŽÁDNÉ ČÁSTI OPRAVITELNÉ SPOTŘEBITELEM. VŽDY SE OBRACEJTE NA KVALIFIKOVANÝ AUTORIZOVANÝ SERVIS. PŘÍSTROJ JE POD NEBEZPEČNÝM NAPĚTÍM.

Likvidace nepotřebného elektrického elektronického zařízení (platné Evropské unii a v dalších evropských státech uplatňujících oddělený systém sběru)



Tento symbol umístěný na výrobku nebo jeho balení upozorňuje, že by s výrobkem po ukončení jeho životnosti nemělo být nakládáno jako s běžným odpadem z domácnosti. Je nutné ho odvézt do sběrného místa pro recyklaci elektrického a elektronického zařízení. Zajištěním správné likvidace tohoto výrobku pomůžete zabránit případným negativním dopadům na životní prostředí a lidské zdraví, které by jinak byly způsobeny nevhodnou likvidací výrobku. Recyklováním materiálů, z nichž je vyroben, pomůžete ochránit přírodní zdroje. Podrobnější informace o recyklaci tohoto výrobku zjistíte u příslušného místního obecního úřadu, podniku pro likvidaci domovních odpadů nebo v obchodě, kde jste výrobek zakoupili.



NEBEZPEČÍ UDUŠENÍ. PE SÁČEK ODKLÁDEJTE MIMO DOSAH DĚTÍ. SÁČEK NENÍ NA HRANÍ. NEPOUŽÍVEJTE TENTO SÁČEK V KOLÉBKÁCH, POSTÝLKÁCH, KOČÁRCÍCH NEBO DĚTSKÝCH OHRÁDKÁCH.

Informace o výrobku a servisní síti najdete na internetové adrese www.hyundai-electronics.cz

DÔLEŽITÉ: Prečítajte si prosím pred použitím návod a uschovajte ho k neskoršiemu použitiu.

ÚVOD

- Ďakujeme Vám za zakúpenie tohto výrobku.
- Prečítajte si prosím tento návod na použitie, aby ste sa dozvedeli, ako správne s prístrojom zachádzať. Po prečítaní návodu na použitie ho uložte na bezpečné miesto k možnému neskoršiemu využitiu.

1. BEZPEČNOSŤ

- Na prístroj nekladte zdroje otvoreného ohňa, napríklad zapálené sviečky.
- Ak používate sieťovú zástrčku alebo prípojku prístroja ako rušiacie zariadenie, musia byť ľahko prístupné.
- Nevystavujte prístroj kvapkajúcej ani tečúcej vode a nestavajte naň predmety naplnené tekutinami, napríklad vázy.
- Použitie zdrojov napájania, ktoré nie sú výslovne odporúčané pre toto zariadenie, môže viesť k prehrievaniu, poruche zariadenia, požiaru, zraneniu elektrickým prúdom alebo inému nebezpečenstvu. Používajte len odporúčané zdroje napájania.
- Zaisťte minimálnu vzdialenosť 5 cm okolo prístroja kvôli dostatočnému vetraniu. Nestavajte prístroj do uzavretých políc alebo regálov bez patričného vetrania. Vetranie nesmie byť bránené zakrytím vetracích otvorov, napríklad novinami, obrusmi, závesmi, atď.
- Nepoužívajte a neskladujte zariadenie na vlhkých alebo prašných miestach. Pri použití prístroja v tropickom a (alebo) miernom podnebnom pásme treba venovať zvýšenú pozornosť.
- Ak používate sieťovú zástrčku alebo prípojku prístroja ako rušiacie zariadenie, musia byť ľahko prístupné.
- Typový štítko sa nachádza na zadnom kryte prístroja.
- Tento prístroj je určený len na použitie v domácnosti a v interiéri.

2. ČASTI

- 1) Hlavný vypínač
- 2) Ovládanie hlasitosti
- 3) Volič pásiem FM/AM
- 4) Gombík ladenia
- 5) Sieťový kábel
- 6) Ukazovateľ ladenia
- 7) Anténa FM

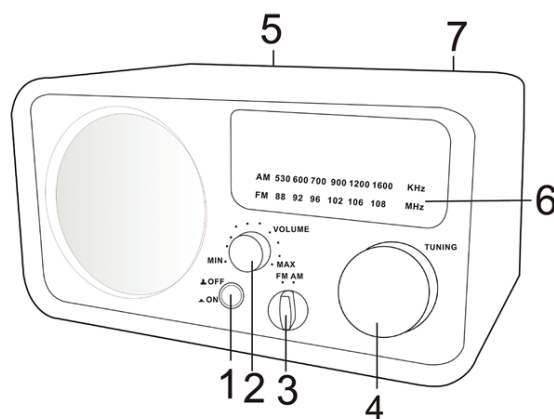

3. PREVÁDZKA NA ELEKTRICKÚ SIEŤ

Pripojte zástrčku sieťového kábla do elektrickej zásuvky so správnym napätím a frekvenciou podľa údajov na zadnej strane prístroja. Nikdy sa nepokúšajte prístroj pripojiť k iným zdrojom napájania, pretože môže dôjsť k jeho poškodeniu.

4. POUŽÍVANIE RÁDIA

- 4.1 Stlačením tlačidla hlavného vypínača ON / OFF (1) zapnete prístroj.
- 4.2 Pomocou prepínača FM / AM (3) nastavte požadované vlnové pásmo.
- 4.3 Nastavte hlasitosť počúvania na požadovanú úroveň otáčaním ovládača hlasitosti (2).
- 4.4 Otáčaním gombíka ladenia (4) vyberte frekvenciu požadovanej stanice.
- 4.5 Ak chcete zariadenie vypnúť, stlačte raz tlačidlo hlavného vypínača ON / OFF (1).

Poznámka

- Zabudovaná anténa AM a externá anténa FM sú smerové. Ak ladíte stanicu FM, pre lepší príjem vytiahnite anténu (7) alebo ňou pohybujte. Ak chcete naladiť stanicu AM, otáčajte celým zariadením, kým nezískate najlepší príjem.

5. STAROSTLIVOSŤ A ÚDRŽBA

Vonkajší povrch utierajte mäkkou tkaninou. Ak je plášť veľmi znečistený, vytiahnite prístroj zo zásuvky a použite tkaninu navlhčenú v slabom roztoku čistiaceho prípravku a vody. Než začnete prístroj znovu používať, nechajte ho dôkladne vyschnúť.

6. TECHNICKÉ ŠPECIFIKÁCIE

Napájanie	striedavý prúd 230 V, 50 Hz
Príkon	10 W
Príkon vo vypnutom stave	< 0,5 W
Frekvencia rádia	AM: 530 – 1600 kHz FM: 88 – 108 MHz
Prevádzkové podmienky	Teplota: 5 °C až 35 °C Vlhkosť: 5 % až 90 %

Poznámka: Špecifikácia sa mení v dôsledku neustálych inovácií.

Vyhradzujeme si právo na ich zmenu bez predchádzajúceho upozornenia.



VAROVANIE: NEVYSTAVUJTE SPOTREBIČ DAŽĎU ALEBO VLHKOSTI, ABY STE PREDIŠLI VZNIKU POŽIARU ALEBO ÚRAZU ELEKTRICKÝM PRÚDOM. PRED OPRAVOU ALEBO VŽDY, KEĎ SPOTREBIČ NEPOUŽÍVATE, VYPNITE HO ZO ZÁSUVKY. V PRÍSTROJI NIESÚ ŽIADNE ČASTI OPRAVITEĽNÉ SPOTREBITEĽOM. VŽDY SA OBRACAJTE NA KVALIFIKOVANÝ AUTORIZOVANÝ SERVIS. SPOTREBIČ JE POD NEBEZPEČNÝM NAPÄTÍM.

Likvidácia starých elektrických a prístrojov (vt'ahuje sa na Európsku úniu a európske krajiny so systémami oddeleného zberu)



Tento symbol na výrobku alebo obale znamená, že s výrobkom po ukončení jeho životnosti nemôže byť nakladané ako s bežným odpadom z domácnosti. Musí sa odovzdať do príslušnej zberne na recykláciu elektrických a elektronických zariadení. Zaručením správnej likvidácie tohto výrobku pomôžete pri predchádzaní potenciálnych negatívnych dopadov na životné prostredie a na zdravie človeka, ktoré by mohli byť zapríčinené nevhodným zaobchádzaním s odpadmi z tohto výrobku. Recyklovaním materiálov pomôžete zachovať prírodné zdroje. Podrobnejšie informácie o recyklácii tohto výrobku vám na požiadanie poskytnie miestny úrad, služba likvidácie komunálneho odpadu alebo predajňa, v ktorej ste si tento výrobok zakúpili.



NEBEZPEČENSTVO UDUSENIA. PE VRECKO ODKLADAJTE MIMO DOSAHU DETÍ. VRECKO NIE JE NA HRANIE. NEPOUŽÍVAJTE TOTO VRECÚŠKO V KOLÍSKACH, POSTIELKACH, KOČÍKACH ALEBO DETSKÝCH OHRÁDKACH.

Informácie o výrobku a servisnej sieti nájdete na internetovej adrese www.hyundai-electronics.sk

IMPORTANT: Please read before using and retain for future reference.

INTRODUCTION

- Thank you for buying our product.
- Please read through these operating instructions, so you will know how to operate your equipment properly. After you finished reading the instructions manual, put it away in a safe place for future reference.

1. SAFETY

- No naked flame sources such as lighted candles, should be placed on the apparatus.
- Where the mains plug or an appliance coupler is used as the disconnect device, the disconnect device will remain readily operable.
- It shall not be exposed to dripping or splashing and that no objects filled with liquids, such as vases, shall be placed on the apparatus.
- Use of power sources not expressly recommended for this equipment may lead to overheating, malfunction of the equipment, fire, electrical shock or other hazards. Use only the recommended power source.
- Ensure minimum distances of 5 cm around the apparatus for sufficient ventilation. Do not place the product in closed bookcases or racks without proper ventilation. The ventilation should not be impeded by covering the ventilation openings with items, such as newspapers, table-cloths, curtains, etc.
- Do not use or store the equipment in humid or dusty area. Attention should be drawn to the use of apparatus in tropical and/ or moderate climates.
- Where the mains plug or an appliance coupler is used as the disconnect device, the disconnect device shall remain readily operable.
- Marking plate is located at rear enclosure of the apparatus.
- This apparatus is intended for household and indoor use only.

2. PARTS

- 1) On/Off Button
- 2) Volume Control
- 3) FM/AM Selector
- 4) Tuning Control
- 5) AC cord
- 6) Dial Scale
- 7) FM antenna

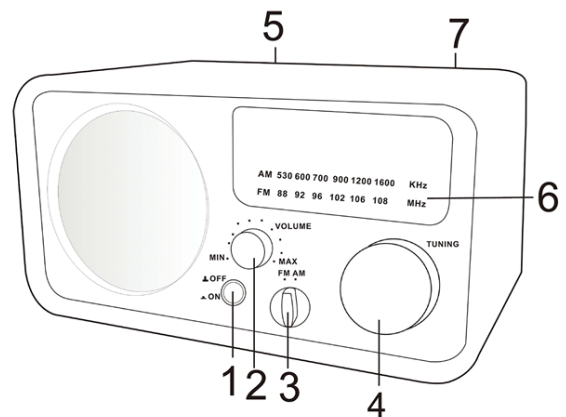

3. MAINS OPERATION

Connect the plug of the cord to an AC outlet of the proper voltage and frequency specified on the back of the unit. Never attempt to connect it to other power sources because damage will result.

4. USING THE RADIO

- 4.1 Press the On/Off Button (1) to turn on the unit.
- 4.2 Set the FM/AM selector (3) to the required waveband.
- 4.3 Adjust the Volume Control (2) to the desired listening level.
- 4.4 Turn the Tuning Control (4) to select the frequency of desired station.
- 4.5 To turn off the unit, press the On/Off Button (1) once.

Note

- The built-in AM and the external FM antennas are directional. If tuning into a FM station extend or move the antenna (7) for a better reception. If tuning into an AM station rotate the whole unit after tuning to obtain the best reception.

5. CARE AND MAINTENANCE

Wipe external surfaces with a soft cloth. If the casing is very dirty, unplug from the mains supply and use a damp cloth soaked in a weak solution of washing up liquid and water. Allow to dry thoroughly before reusing.

6. TECHNICAL SPECIFICATION

Power Supply	AC 230 V~ 50 Hz
Power consumption	10 W
Power consumption (off mode)	< 0.5 W
Radio frequency	AM 530 – 1600 kHz FM 88 – 108 MHz
Operating conditions	Temperature: 5 °C to 35 °C Humidity: 5 % to 90 %

Note: Specifications are subject to change for continuous improvement, therefore, we reserve the rights to those modifications without prior notice.



WARNING: DO NOT USE THIS PRODUCT NEAR WATER, IN WET AREAS TO AVOID FIRE OR INJURY OF ELECTRIC CURRENT. ALWAYS TURN OFF THE PRODUCT WHEN YOU DON'T USE IT OR BEFORE A REVISION. THERE AREN'T ANY PARTS IN THIS APPLIANCE WHICH ARE REPARABLE BY CONSUMER. ALWAYS APPEAL TO QUALIFIED AUTHORIZED SERVICE. THE PRODUCT IS UNDER A DANGEROUS TENTION.

Disposal of old Electrical & Electronic Equipment (Applicable in the European Union and other European countries with separate collection systems)

This symbol on the product or on its packaging indicates that this product shall not be treated as household waste. Instead it shall be handed over to the applicable collection point for the recycling of electrical and electronic equipment. By ensuring this product is disposed of correctly, you will help prevent potential negative consequences for the environment and human health, which could otherwise be caused by inappropriate waste handling of this product. The recycling of materials will help to conserve natural resources. For more detailed information about recycling of this product, please contact your local Civic Office, your household waste disposal service or the shop where you purchased the product.



TO AVOID DANGER OF SUFFOCATION, KEEP THIS PLASTIC BAG AWAY FROM BABIES AND CHILDREN. DO NOT USE THIS BAG IN CRIBS, BEDS, CARRIAGES OR PLAYPENS. THIS BAG IS NOT A TOY.

FONTOS: Kérjük, olvassa el a használati utasítást az első használat előtt és tartsa meg a későbbi használatához!

BEVEZETÉS

- Köszönjük, hogy termékünket választotta!
- Kérjük, olvassa el ezt a kézikönyvet a megfelelő használat érdekében! Elolvasás után tárolja a kézikönyvet biztonságos helyen a későbbi használat esetére!

1. BIZTONSÁG

- Ne helyezzen nyílt láng forrásait a készülékre, mint pl. gyertyák!
- Ha a hálózati konnektort szeretné a készülék kikapcsolásához használni, győződjön meg arról, hogy a konnektor könnyen elérhető legyen!
- Ne tegye ki a készüléket csöpögésnek, vagy víznek, ne helyezzen rá semmilyen vízzel töltött tárgyat, pl. vázát!
- Nem a készülékhez való energiaforrások használata túlmelegedést, nem megfelelő működést, tüzet, áramütést, vagy más veszélyt okozhat! Csak a készülékhez javasolt energiaforrást használjon!
- A megfelelő szellőzés érdekében hagyjon a készülék körül minimum 5 cm helyet! Ne helyezze a készüléket zárt polcokra, vagy olyan helyekre, ahol a megfelelő szellőzés nem biztosítható! A szellőző nyílásokat soha ne takarja le semmilyen tárggyal, mint pl. újság, terítő, stb.!
- Ne használja, vagy tárolja a készüléket párás, vagy poros helyeken! Figyeljen jobban a készülékre trópusi, vagy/és mérsékelt éghajlatban!
- A specifikációs címke a készülék hátsó oldalán található!
- A készüléket csak otthoni és beltéri használatra tervezték!

2. KÉSZÜLÉK LEÍRÁSA

- 1) Be/kikapcsoló
- 2) Hangerő
- 3) FM/AM választó
- 4) Hangolás
- 5) AC tápkábel
- 6) Frekvencia tartomány
- 7) FM Antenna

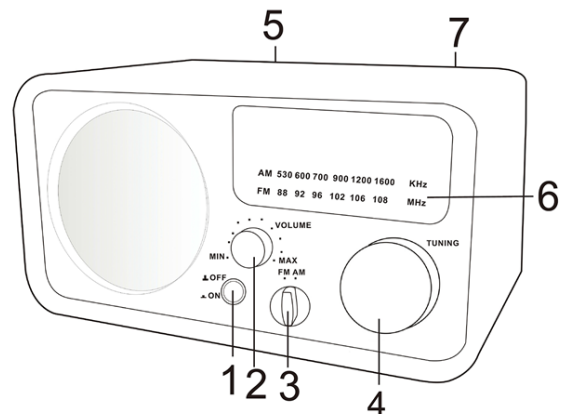

3. MŰKÖDÉS

Dugja be a tápkábelt a megfelelő konnektorba, figyeljen oda a készülék hátsó oldalán lévő specifikációkra! Soha ne próbálja meg a készüléket más energiaforráshoz csatlakoztatni, ellenkező esetben a készülék károsodását okozhatja!

4. RÁDIÓ HASZNÁLATA

- 4.1 Nyomja meg a Be/Kikapcsolót (1) a készülék bekapcsolásához!
- 4.2 Állítsa be az FM/AM választót (3) a kívánt sávra!
- 4.3 Állítsa be a Hangerőt (2) a kívánt szintre!
- 4.4 Forgassa a Hangolót (4) a kívánt frekvenciára!
- 4.5 A készülék kikapcsolásához nyomja meg a Be/kikapcsoló gombot (1) egyszer!

Megjegyzés

- A beépített AM és a kihúzható FM antennával lehet a legjobb rádió jelet elérni. FM sáv esetén húzza ki az antennát (7), ha szükséges, mozgassa azt a legjobb jel vételének érdekében! AM sáv esetén forgassa az egész készüléket, amíg meg nem találja a legjobb jelet!

5. KARBANTARTÁS

A külső felületeket puha ruhával törölje le! Ha a borítás nagyon koszos, húzza ki a tápkábelt és használjon enyhén tisztítószeres, nedves ruhát! Hagyja alaposan megszáradni a következő használat előtt!

6. TECHNIKAI SPECIFIKÁCIÓK

Áram ellátás	AC 230 V~ 50 Hz
Teljesítmény felvétel	10W
Készenléti teljesítmény felvétel	< 0.5 W
Rádió frekvencia	AM 530 – 1600 kHz FM 88 – 108 MHz
Működési feltételek	Hőmérséklet: 5 °C - 35 °C Páratartalom: 5 % - 90 %

Megjegyzés: A specifikációk a folyamatos fejlesztés miatt változhatnak, fenntartjuk a jogot a specifikációk előzetes bejelentés nélküli változtatására!



FIGYELEM: TŰZ VAGY ÁRAMÜTÉS ELKERÜLÉSE ÉRDEKÉBEN NE TEGYE KI A KÉSZÜLÉKET ESŐ VAGY NEDVESSÉG HATÁSÁNAK. HASZNÁLATON KÍVÜL VAGY JAVÍTÁS ELŐTT MINDIG HÚZZA KI A KÉSZÜLÉKET AZ ELEKTROMOS HÁLÓZATBÓL. A KÉSZÜLÉK NEM TARTALMAZ A FELHASZNÁLÓ ÁLTAL JAVÍTHATÓ ALKATRÉSZEKET. MINDIG FORDULJON SZAKSZERVIZHEZ. A KÉSZÜLÉK VESZÉLYES FESZÜLTÉG ALATT VAN.

Feleslegessé vált elektromos és elektronikus készülékek hulladékként való eltávolítása

(Használható az Európai Unió és egyéb európai országok szelektív hulladékgyűjtési rendszereiben)



Ez a szimbólum a készüléken, vagy annak csomagolásán azt jelzi, hogy a terméket ne kezelje háztartási hulladékként! Kérjük, hogy az elektromos és elektronikai hulladék gyűjtésére kijelölt gyűjtőhelyen adja le! A feleslegessé vált termék helyes kezelésével segít megelőzni a környezet és az emberi egészség károsodását, mely bekövetkezhetne, ha nem követi a hulladékkezelés helyes módját. Az anyagok újrahasznosítása segít a természeti erőforrások megőrzésében. A termék újrahasznosítása érdekében, valamint további információért forduljon a hozzátartozó hivatalhoz, vagy a lakhelyén lévő hulladékokkal foglalkozó szolgáltatóhoz, illetve ahhoz az üzlethez, ahol a terméket megvásárolta!



FULLADÁSVESZÉLY. TARTSA A PE ZACSKÓT GYERMEKEKTŐL ELZÁRT HELYEN. A ZACSKÓ NEM JÁTÉKSZER. NE HASZNÁLJA EZT A ZACSKÓT BÖLCSŐKBEN, KISÁGYAKBAN, BABAKOCSIKBAN, VAGY GYEREK JÁRÓKÁKBAN.

POZNÁMKY / NOTATKA / NOTES / MEGJEGYZÉS:

HYUNDAI

Licensed by Hyundai Corporation, Korea