

**INSTRUKCJA OBSŁUGI
OWNER'S MANUAL
NÁVOD K OBSLUZE
PRÍRUČKA VLASTNÍKA
HASZNÁLATI UTASÍTÁS**



AUDIOMEDIA AMR 417BT

**Radioodtworacz samochodowy
Mobile Audio System
Mobilní audiosystém
Mobilný audiosystém
Mobil audiorendszer**



SPIS TREŚCI

INSTALACJA	4
Wskazówki:	4
MONTAŻ	4
Wnęka instalacyjna 1 DIN.....	4
Montaż urządzenia.....	4
Demontaż urządzenia.....	5
Informacja o sposobie postępowania ze zużytym sprzętem elektronicznym.....	5
OKABLOWANIE.....	6
OBSŁUGA	7
Rozmieszczenie przycisków	7
Zdejmowanie panelu.....	8
Zakładanie panelu.....	8
Środki ostrożności	8
Włączanie i wyłączanie	9
Ustawienia	9
Wyświetlacz ciekłokrystaliczny.....	9
Zegar.....	9
Funkcja resetowania	9
TUNER RADIOWY.....	10
Przełączanie w tryb radia.....	10
Funkcja STEREO/MONO	10
Funkcja LOCAL	10
Wybór zakresu częstotliwości.....	10
Wyszukiwanie stacji	10
Zapamiętywanie i przywoływanie zapamiętanych stacji.....	10
Automatyczne zapamiętywanie stacji.....	10
Przesłuchiwanie zapamiętanych stacji.....	10
RDS (RADIO DATA SYSTEM)	10
Działanie funkcji AF.....	10
Działanie funkcji REG.....	11
Działanie funkcji TA.....	11
Działanie funkcji PTY	11
KORZYSTANIE Z USB	12
Wybór utworu	12
Wybór folderu.....	12
Zatrzymywanie odtwarzania.....	12
Przesłuchiwanie utworów.....	12
Powtarzanie utworu	12
Odtwarzanie w losowej kolejności	12
Wyszukiwanie utworu	12
KORZYSTANIE Z SD/MMC	12
OSTRZEŻENIE dla użytkowników nośników pamięci	12
WEJŚCIE AUX	12
OBSŁUGA BLUETOOTH.....	13
Parowanie urządzeń.....	13
Obsługa połączeń telefonicznych	13
Wykonywanie połączeń z panelu radioodtwarzacza.....	13
Bluetooth audio (streaming A2DP).....	13
SPECYFIKACJA	14
ROZWIĄZYWANIE PROBLEMÓW	14

INSTALACJA

Wskazówki:

- Miejsce instalacji urządzenia należy wybrać tak, by nie przeszkadzało w kierowaniu pojazdem.
- Przed ostatecznym zamocowaniem należy podłączyć urządzenie na próbę, sprawdzić poprawność podłączeń i sprawność działania systemu.
- Do montażu należy używać wyłącznie akcesoriów załączonych do urządzenia. Stosowanie innych elementów może prowadzić do uszkodzenia urządzenia.
- Zapytaj sprzedawcy czy instalacja wymaga wykonania otworów i/lub innych zmian w samochodzie.
- Zainstaluj urządzenie tak, by nie stwarzało zagrożenia przy gwałtownych manewrach takich jak np. awaryjne hamowanie.
- Urządzenie może nie działać poprawnie jeśli jest zainstalowane pod kątem większym niż 30 stopni od poziomu.

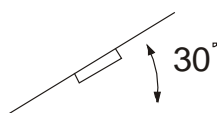

- Należy unikać instalacji urządzenia w miejscach narażonych na działanie wysokich temperatur ze względu na bezpośrednie promienie słoneczne czy gorące powietrze oraz w miejscach gdzie byłoby narażone na nadmierne zabrudzenie, zapylenie lub silne wibracje.

MONTAŻ

Wnęka instalacyjna 1 DIN

- Urządzenie może zostać zainstalowane w otworze na radio o poniższych wymiarach:

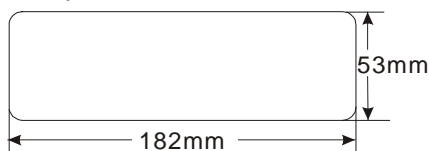

Montaż urządzenia

- Sprawdź poprawność podłączeń przed ostatecznym zainstalowaniem urządzenia.
1. Upewnij się, że zapłon jest wyłączony i zdejmij klemę z ujemnego bieguna akumulatora (-).
 2. Odszukaj wiązkę przewodów i kabel antenowy.
 3. Wsuń półkieszeń w otwór w desce rozdzielczej i rozegnij zaczepy śrubokrętem. Sprawdź przed rozgięciem, które zaczepy najlepiej spełnią funkcję zabezpieczenia półkieszeni.

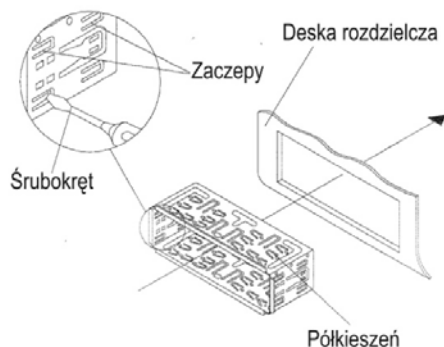

4. Podłącz wiązkę przewodów i kabel antenowy uważając aby ich nie uszkodzić.
5. Wsuń urządzenie w półkieszeń aż do zablokowania.
6. Celem dalszego zabezpieczenia urządzenia można skorzystać z metalowego paska. Przy pomocy nakrętki M5 i podkładki sprężynującej zamocuj jeden koniec paska do trzpienia mocującego. W razie potrzeby wygnij pasek dopasowując go do kształtu deski rozdzielczej. Następnie przy pomocy wkręta i podkładki przymocuj drugi koniec paska do metalowej części nadwozia. Zamocowanie urządzenia przy pomocy metalowego paska poprawia także jakość połączenia z masą. Uważaj aby wkręcić śrubę mocującą krótszym gwintem w stronę radia, a dłuższym w stronę deski rozdzielczej.

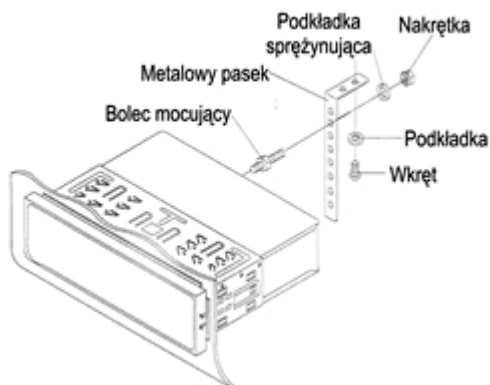

7. Podłącz klemę masową do ujemnego bieguna akumulatora (-).

Demontaż urządzenia

1. Upewnij się, że zapłon jest wyłączony i zdejmij klemę z ujemnego bieguna akumulatora (-).
2. Odkręć metalowy pasek z tyłu urządzenia (jeśli jest zamocowany).
3. Podważ i wyciągnij ramkę maskującą.
4. Włóż oba (dołączone do zestawu) klucze do otworów po lewej i prawej stronie urządzenia, następnie wyciągnij urządzenie z deski rozdzielczej.

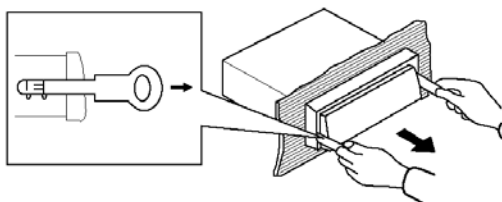

Informacja o sposobie postępowania ze zużytym sprzętem elektronicznym



Symbol przekreślonego kosza na śmieci informuje, że produkt jest objęty postanowieniami dyrektywy europejskiej 2012/19/EU. Tego produktu nie można wyrzucać wraz z odpadami komunalnymi. Wyrzucając elektrośmieci do kontenera stwarzasz zagrożenie dla środowiska. Segregując i przekazując do przetworzenia, odzysku, recyklingu oraz utylizacji zużyte urządzenia elektryczne i elektroniczne chronisz środowisko przed zanieczyszczeniem i skażeniem, przyczyniasz się do zmniejszenia stopnia wykorzystania zasobów naturalnych oraz obniżenia kosztów produkcji nowych urządzeń.

Szczegółowe informacje o najbliższym punkcie zbiórki można uzyskać bezpośrednio od sprzedawcy lub w firmie: 2N-Everpol Sp. z o.o. ul. Puławska 403A, 02-801 Warszawa, tel. 22 331 99 59, e-mail: info@everpol.pl.



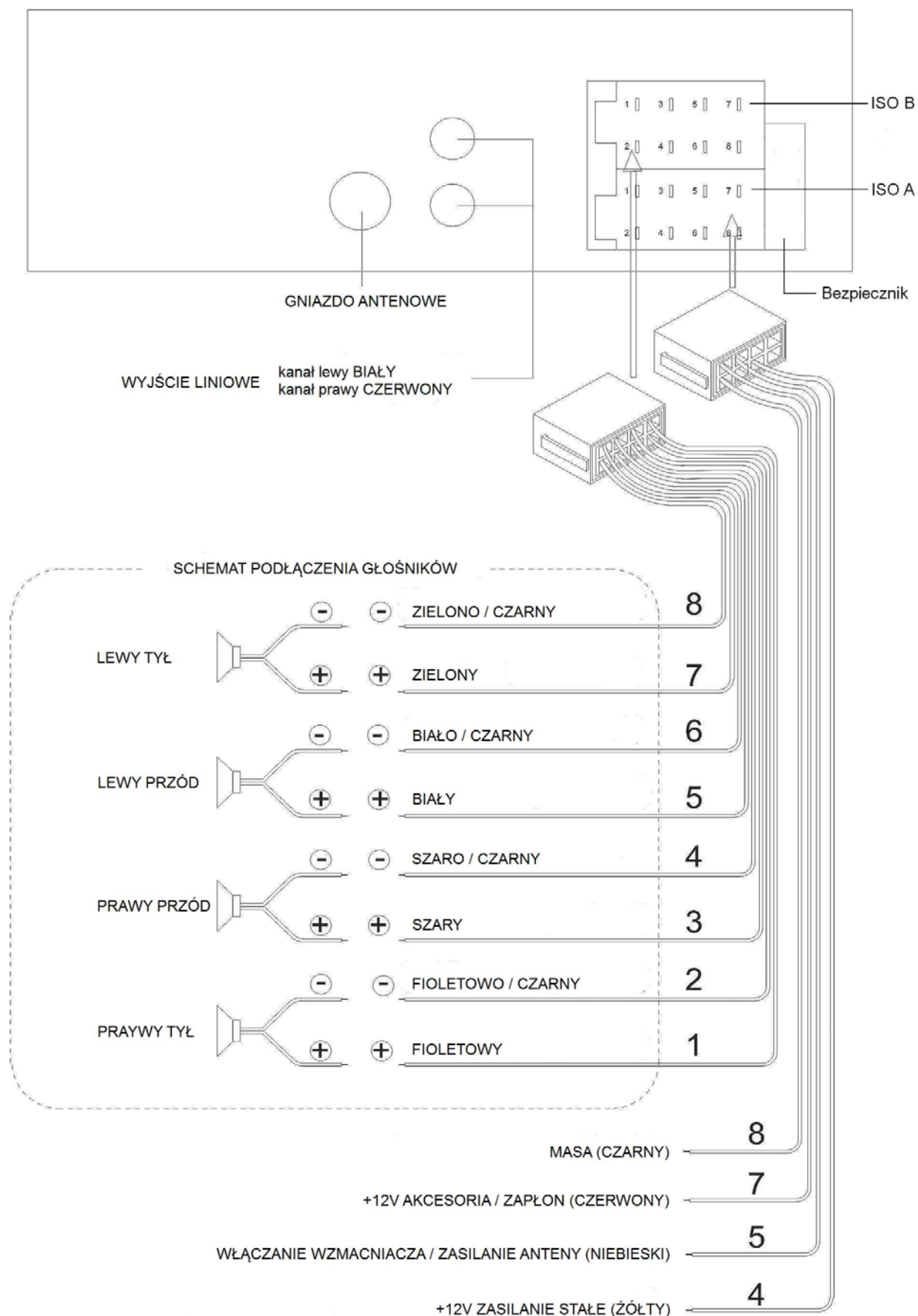



OKABLOWANIE

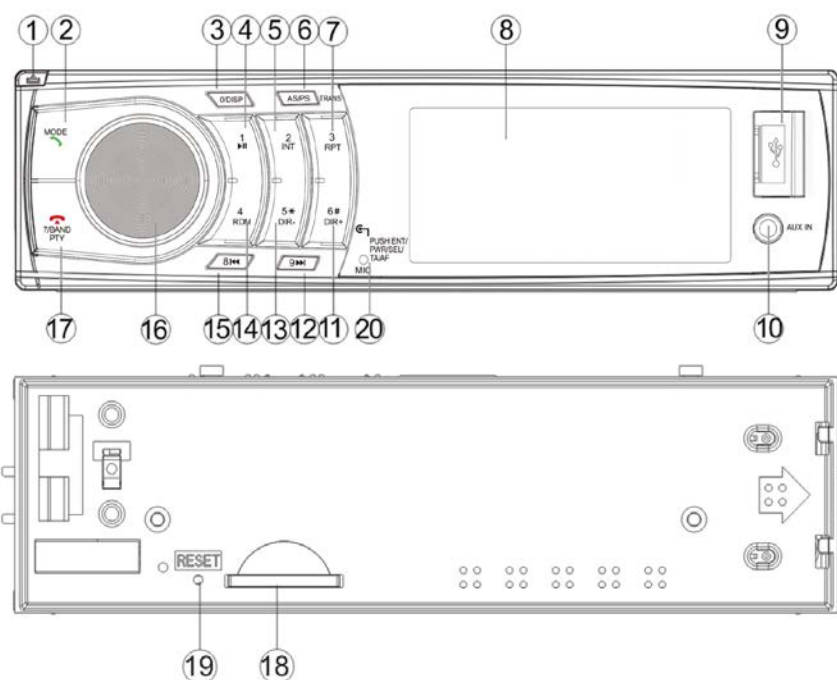

OBSŁUGA

Rozmieszczenie przycisków



- | | |
|--|--|
| 1.  | - zwalnianie panelu |
| 2.  | - wybór źródła dźwięku, odbieranie połączeń |
| 3. 0 / DISP | - zmiana trybu wyświetlania |
| 4. 1 /  | - zatrzymanie, wznowienie odtwarzania |
| 5. 2 / INT | - odtwarzanie początków utworów |
| 6. AS/PS / TRANS | - auto zapamiętywanie, przesłuchiwanie stacji, wyszukiwanie utworu |
| 7. 3 / RPT | - powtarzanie utworu |
| 8. Wyświetlacz LCD | |
| 9. Gniazdo USB | |
| 10. Wejście AUX | |
| 11. 6 / DIR+ / # | - następny folder |
| 12. 9 /  | - wyszukiwanie fal, następny utwór, przewijanie do przodu |
| 13. 5 / DIR- / * | - poprzedni folder |
| 14. 4 / RDM | - odtwarzanie w losowej kolejności |
| 15. 8 /  | - wyszukiwanie fal, poprzedni utwór, przewijanie do tyłu |
| 16. PWR / SEL | - włączanie/wyłączanie, głośność, wybór funkcji, regulacja funkcji |
| 17. 7 / BAND /  | - zmiana zakresu fal, kończenie połączeń |
| 18. Gniazdo kart SD | |
| 19. Przycisk Reset | |
| 20. Mikrofon | |

Zdejmowanie panelu

Naciśnij przycisk zwalniający panel  następnie pociągnij panel do siebie.

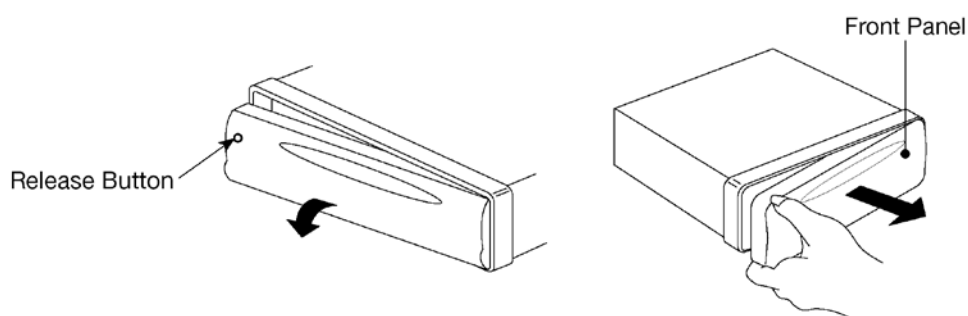

Przechowuj panel w etui.

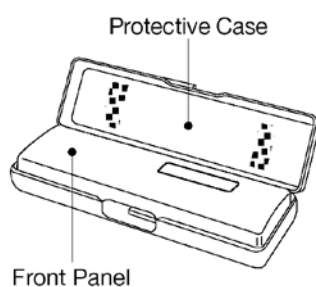

Zakładanie panelu

Wstaw prawy bok panelu we wnękę w radioodtwarzaczu i przyciśnij lewą stronę tak, aby zablokować panel. Gdy panel nie będzie prawidłowo zainstalowany mogą pojawić się kłopoty z działaniem wyświetlacza i niektórych funkcji.

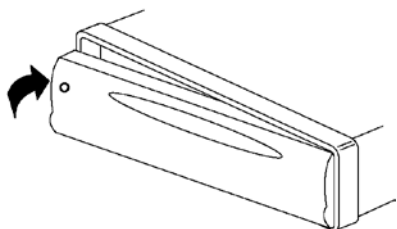

Środki ostrożności

- Nie upuść panelu.
- Nie naciskaj na wyświetlacz, ani na przyciski podczas zakładania / zdejmowania panelu.
- Nie dotykaj styków na panelu i w korpusie urządzenia. Może to doprowadzić do pogorszenia kontaktu elektrycznego.
- Jeśli pojawią się jakieś zabrudzenia, zanieczyszczenia na stykach, można je usunąć czystą, suchą ściereczką.
- Nie wystawiaj panelu na działanie wysokich temperatur lub bezpośrednio działanie promieni słonecznych.
- Nie dopuszczaj do kontaktu powierzchni panelu z substancjami lotnymi (rozcieńczalniki, insektycydy).
- Nie próbuj rozkręcać panelu.

Włączanie i wyłączanie

Naciśnij pokrętko PWR/SEL, aby włączyć urządzenie.

Gdy urządzenie jest włączone przytrzymaj pokrętko PWR/SEL przez 2 sekundy, aby je wyłączyć.

Ustawienia

Naciskając pokrętko PWR/SEL przechodzi się przez menu ustawień w następującej kolejności:

AF-BAS-TRE-BAL-FAD-EQ-LOUD-LOC-STEREO-REG-TA-TAVOL-EON-VOL

- ✓ AF: alternatywne częstotliwości stacji radiowej (RDS)
- ✓ BAS: regulacja basów
- ✓ TRE: regulacja sopranów
- ✓ BAL: równowaga prawo/lewo
- ✓ FAD: równowaga przód/tył
- ✓ EQ: korektor dźwięku (FLAT-POP-ROCK-CLASS-OFF)
- ✓ LOUD: loudness (kontur)
- ✓ LOC: lokalny zasięg radia
- ✓ STEREO: zmiana trybu pracy radia
- ✓ REG: regionalne serwisy informacyjne (RDS)
- ✓ TA: komunikaty drogowe (RDS)
- ✓ TAVOL: minimalna głośność komunikatów drogowych (RDS)
- ✓ EON: rozszerzenie o komunikaty drogowe z innych stacji radiowych (RDS)
- ✓ VOL: głośność

Regulacji danej funkcji dokonuje się obracając pokrętko PWR/SEL.

Wyświetlacz ciekłokrystaliczny

Wyświetlacz wskazuje aktywowane funkcje lub bieżąco przeprowadzane ustawienia.

Standardowo w trybie radia wyświetlane są informacje wysyłane przez stację radiową lub jej częstotliwość w przypadku stacji bez RDS. W trybie USB/SD wyświetlane są informacje związane z odtwarzanym plikiem MP3/WMA. W trybach telefonu i wejścia AUX wyświetlana jest nazwa danego źródła dźwięku, odpowiednio PHONE i AUX.

Naciskając przycisk DISP można wyświetlić dodatkowe informacje, jak zegar, PTY (typ programu radiowego - tylko RDS), PS (nazwa stacji – tylko RDS). Po krótkim czasie wyświetlacz ponownie pokaże standardowe informacje.

Zegar

Niektóre stacje radiowe RDS wysyłają dokładny sygnał czasu, który ustawiany jest automatycznie. W przypadku nie odebrania sygnału czasu ze stacji RDS zegar można ustawić ręcznie. Przytrzymaj przycisk DISP, aby wejść do trybu ustawień zegara. Przyciskami ►► lub ◄◄ ustaw żądaną godzinę, naciśnij przycisk DISP i ponownie przyciskami ►► lub ◄◄ ustaw żądaną minutę. Wciśnij kolejny raz przycisk DISP lub poczekaj chwilę, aby zapisać ustawienia.

Funkcja resetowania

Funkcji RESET należy użyć przy pierwszym uruchomieniu po dokonaniu wszystkich połączeń lub jeśli urządzenie nie reaguje na przyciski, bądź na wyświetlaczu pojawi się symbol: Error.

Przycisk RESET można wcisnąć za pomocą cienkiego metalowego przedmiotu, jak np. długopis.

Jeśli po naciśnięciu przycisku urządzenie nadal nie działa prawidłowo należy przeczyścić styki panelu za pomocą wacika nasączonego alkoholem izopropylowym.

TUNER RADIOWY

Przełączanie w tryb radia

Wciśnij przycisk MODE, aby wybrać tryb radia. Wyświetli się bieżący zakres i częstotliwość.

Funkcja STEREO/MONO

W trybie STEREO można odbierać stereofoniczny sygnał radiowy. W trybie MONO, sygnał stereofoniczny przekształcany jest w sygnał mono. W przypadku słabego sygnału, przełączenie na tryb MONO spowoduje ograniczenie szumów.

Włączenie/wyłączenie funkcji możliwe jest w menu ustawień, po wciśnięciu pokrętła PWR/SEL.

Funkcja LOCAL

Funkcja LOCAL zmniejsza czułość tunera podczas wyszukiwania stacji radiowych. W trybie LOCAL ON będą wyszukiwane tylko stacje mające silny sygnał, stacje o słabym sygnale będą pomijane. Tryb LOCAL OFF zwiększa czułość tunera i wyszukiwane będą wszystkie stacje.

Włączenie/wyłączenie funkcji możliwe jest w menu ustawień, po wciśnięciu pokrętła PWR/SEL.

Wybór zakresu częstotliwości

W trybie radia wciśnij przycisk BAND, aby wybrać odpowiedni zakres. Zakresy będą się zmieniały po każdym wciśnięciu w następującej kolejności: FM1, FM2, FM3.

Wyszukiwanie stacji

Wciśnij przycisk ►► lub ◄◄, aby automatycznie wyszukać stację radiową. W celu przejścia do trybu wyszukiwania ręcznego przytrzymaj któryś z tych przycisków, aż na wyświetlaczu pojawi się napis MANUAL. Za ich pomocą ustaw żądaną częstotliwość. Jeśli w ciągu kilku sekund nie naciśnie się żadnego z nich, tuner samoczynnie powróci do trybu wyszukiwania automatycznego.

Zapamiętywanie i przywoływanie zapamiętanych stacji

Przytrzymaj przez 2 sekundy wybrany przycisk numeryczny 1-6, aby zapamiętać słuchaną stację. W celu wywołania zapamiętanej stacji radiowej należy krótko wcisnąć wybrany przycisk 1-6.

Automatyczne zapamiętywanie stacji.

Przytrzymaj przez 2 sekundy przycisk AS/PS, aby rozpocząć automatyczne zapamiętywanie stacji radiowych. W dwóch cyklach wyszukiwania urządzenie zapisze 18 stacji o najsilniejszym sygnale pod numerycznymi przyciskami 1-6 na wszystkich trzech zakresach. W pierwszym cyklu tuner przeszuka wszystkie częstotliwości w trybie LOCAL zapisując tylko najsilniejsze stacje. Jeśli będzie ich mniej niż 18, rozpocznie się drugi cykl przeszukiwania z wyłączoną funkcją LOCAL.

Przesłuchiwanie zapamiętanych stacji.

Przyciśnij krótko przycisk AS/PS, aby rozpocząć przesłuchiwanie zapamiętanych stacji radiowych. Przyciśnij ponownie aby wybrać bieżącą stację.

RDS (RADIO DATA SYSTEM)

RDS jest to system przekazywania cyfrowych informacji za pośrednictwem audycji radiowej FM.

Działanie funkcji AF

Przy włączonej funkcji AF na wyświetlaczu pojawia się symbol "AF". Jeśli sygnał danej stacji radiowej jest słaby, wyświetlany symbol "AF" zaczyna migać, a tuner próbuje automatycznie odnaleźć alternatywną częstotliwość tej samej stacji radiowej.

Włączenie/wyłączenie funkcji możliwe jest w menu ustawień, po wciśnięciu pokrętła PWR/SEL.

Działanie funkcji REG

W niektórych krajach wybrane stacje radiowe na pewien czas zmieniają normalny program nadawczy na serwis regionalny. W czasie nadawania serwisu regionalnego przy włączonej funkcji REG tuner nie będzie wyszukiwał alternatywnych częstotliwości tej samej stacji radiowej.

Włączenie/wyłączenie funkcji możliwe jest w menu ustawień, po wciśnięciu pokrętła PWR/SEL.

Działanie funkcji TA

Przy włączonej funkcji TA na wyświetlaczu pojawia się symbol "TA". Funkcja TA wymusza automatyczne poszukiwanie i przełączanie na stację radiową, która okresowo nadaje serwisy informacje o warunkach drogowych. Po odnalezieniu takiej stacji na wyświetlaczu pojawi się symbol „TP”.

W przypadku transmisji informacji o warunkach drogowych urządzenie tymczasowo przełączy się z innego trybu pracy np. USB, AUX na tryb radia. Jeśli aktualny poziom głośności jest niższy niż ustawienie funkcji TAVOL, na czas trwania komunikatu głośność zostanie dostosowana do wartości TAVOL zapisanej w menu urządzenia. Nadawany komunikat drogowy można przerwać przytrzymując przez 2 sekundy przycisk MODE lub wybierając funkcję STOP w menu urządzenia po wciśnięciu pokrętła PWR/SEL, jednak funkcja TA pozostanie nadal włączona.

Możliwe jest również tymczasowe przełączenie na inną stację radiową, gdy system EON wykryje komunikat drogowy na innym programie współpracującym w sieci EON. Jeśli bieżąca stacja radiowa otrzyma informację z EON, a radio przełączy się na stację współpracującą, której nadajnik zlokalizowany jest zbyt daleko, nastąpi chwilowe wyciszenie dźwięku, po czym tuner przełączy się na dotychczasową stację.

Włączenie/wyłączenie funkcji TA, EON oraz ustawienie minimalnego poziomu głośności komunikatów TAVOL możliwe jest w menu ustawień, po wciśnięciu pokrętła PWR/SEL.

Działanie funkcji PTY

Funkcja PTY służy do wyboru preferowanego rodzaju programu radiowego. Programy dzielą się na dwie grupy: SPEECH (mowa) i MUSIC (muzyka). W celu uruchomienia funkcji PTY należy przytrzymać przycisk BAND/PTY, włączy się grupa SPEECH. Kolejne przytrzymanie przycisku BAND/PTY przełączy na grupę MUSIC. Trzecie przytrzymanie spowoduje wyjście z trybu PTY.

Korzystając z podpowiedzi w poniższej tabeli należy przyciskać dany klawisz numeryczny 1 - 6, aż wyświetli się nazwa żądanego rodzaju programu. Po krótkim czasie tuner zacznie wyszukiwać stację nadającą wybrany rodzaj programu radiowego. Po wykryciu takiej stacji wyszukiwanie zostaje przerwane. Jeśli nie będzie można wyszukać preferowanego rodzaju programu wyświetli się komunikat NO PTY i nastąpi automatyczne wyjście z trybu wyszukiwania PTY.

Przycisk	Grupa SPEECH	Grupa MUSIC
1	NEWS / AFFAIRS / INFO	ROCK M / POP M
2	EDUCATE / DRAMA / SPORT	LIGHT M / EASY M
3	VARIED / CULTURE / SCIENCE	OTHER M / CLASSICS
4	FINANCE / CHILDREN / WEATHER	COUNTRY / JAZZ
5	PHONE IN / SOCIAL / RELIGION	OLDIES / NATION M
6	TRAVEL / LEISURE / DOCUMENT	FOLK M

KORZYSTANIE Z USB

Na przednim panelu urządzenia znajduje się gniazdo USB służące do podłączenia nośnika pamięci USB. Po podłączeniu pamięci USB urządzenie wyszukuje pliki MP3/WMA i automatycznie rozpoczyna ich odtwarzanie.

Jeśli urządzenie jest w innym trybie naciskaj przycisk MODE, aby wybrać tryb USB.

Wybór utworu

Wciśnij przycisk ►► lub ◀◀, aby wybrać kolejny lub poprzedni utwór.

Wybór folderu

Wciśnij przycisk 6/DIR+ lub 5/DIR-, aby wybrać kolejny lub poprzedni folder.

Zatrzymywanie odtwarzania

Naciskaj przycisk 1/►►, aby zatrzymać i wznowić odtwarzanie.

Przesłuchiwanie utworów

Naciśnij przycisk 2/INT, aby rozpocząć odtwarzanie pierwszych kilku sekund każdego utworu.

Ponowne naciśnięcie rozpoczyna odtwarzanie aktualnego utworu.

Powtarzanie utworu

Naciśnij przycisk 3/RPT, aby włączyć funkcję powtarzania aktualnego utworu.

Ponowne naciśnięcie przycisku powtarza wszystkie utwory.

Odtwarzanie w losowej kolejności

Naciśnij przycisk 4/RDM, aby włączyć funkcję odtwarzania w losowej kolejności.

Ponowne naciśnięcie wyłącza funkcję powtarzania.

Wyszukiwanie utworu

Wciśnij przycisk AS/PS. Na wyświetlaczu pojawią się symbole: "NUM XXX". Za pomocą pokrętła PWR/SEL lub przycisków numerycznych wprowadź cyfry, po czym wciśnij PWR/SEL lub zaczekaj chwilę, aby rozpocząć odtwarzanie wybranego utworu.

✓ 1~6, BAND=7, ◀◀=8, ►►=9, DISP=0, PWR/SEL = zatwierdzenie

KORZYSTANIE Z SD/MMC

Za przednim panelem urządzenia znajduje się gniazdo SD służące do podłączenia karty pamięci SD. Po włożeniu karty pamięci SD urządzenie wyszukuje pliki MP3/WMA i automatycznie rozpoczyna ich odtwarzanie.

Jeśli urządzenie jest w innym trybie naciskaj przycisk MODE, aby wybrać tryb SD.

Obsługa plików jest dokładnie taka sama jak w przypadku gniazda USB.

OSTRZEŻENIE dla użytkowników nośników pamięci

Jeśli na nośniku USB/SD znajdują się ważne pliki nie podłączaj go do urządzenia ze względu na możliwość ich utraty.

Producent nie bierze żadnej odpowiedzialności za utratę takich plików.

WEJŚCIE AUX

Do gniazda AUX IN mini-jack 3,5mm podłączyć można np. odtwarzacz MP3, smartfon lub tablet.

Jeśli urządzenie jest w innym trybie naciskaj przycisk MODE, aby wybrać tryb AUX.

OBSŁUGA BLUETOOTH

- Upewnij się, że Twój telefon wyposażony jest w moduł Bluetooth.
- W zależności od modelu telefonu moc emisji Bluetooth może się różnić. W celu uzyskania najlepszej jakości rozmowy zaleca się, aby telefon komórkowy nie znajdował się w większej odległości niż 3m od radioodtworacza. Nie należy umieszczać metalowych przedmiotów, ani żadnych przeszkód na drodze pomiędzy telefonem komórkowym a radioodtworaczem.

Parowanie urządzeń

1. Włącz wyszukiwanie urządzeń Bluetooth w telefonie komórkowym.
(Zapoznaj się szczegółowo z obsługą funkcji Bluetooth w instrukcji telefonu komórkowego).
2. Z listy odnalezionych w telefonie urządzeń wybierz "CAR KIT".
Jeśli na ekranie telefonu wyświetli się prośba o kod PIN wybierz „0000”.
3. Po pomyślnym połączeniu na wyświetlaczu urządzenia pojawi się symbol Bluetooth: .







Obsługa połączeń telefonicznych

Naciśnij przycisk MODE/ , aby odebrać połączenie przychodzące.

Naciśnij przycisk BAND/ , aby odrzucić połączenie przychodzące lub zakończyć rozmowę.

Przyciskiem TRANS można przełączać rozmowę pomiędzy radioodtworaczem, a telefonem.





Wykonywanie połączeń z panelu radioodtworacza

1. Wykonywanie połączenia wprowadzając numer telefonu ręcznie:
Naciśnij przycisk MODE/ , aby wybrać tryb PHONE. Przytrzymaj przycisk MODE/ , kiedy zniknie napis PHONE będzie można wprowadzić numer telefonu za pomocą klawiszy numerycznych. W przypadku błędnie wybranej cyfry naciśnij przycisk TRANS, aby ją skasować. Naciśnij pokrętkę PWR/SEL, aby wykonać połączenie.
2. Ponowne wybieranie ostatniego numeru:
Naciśnij przycisk MODE/ , aby wybrać tryb PHONE. Przytrzymaj przycisk MODE/ , a kiedy zniknie napis PHONE, ponownie przytrzymaj ten sam klawisz. Po chwili rozpocznie się ponowne wybieranie ostatniego numeru telefonu.
3. Wybieranie numeru z listy połączeń lub książki telefonicznej:
Naciśnij przycisk MODE/ , aby wybrać tryb PHONE. Naciskając kolejno przycisk TRANS wyświetlą się listy numerów telefonów w następującej kolejności: BOOK (książka telefoniczna – tylko numery zapisane w telefonie, numery z karty SIM nie będą wyświetlane), RECEIVED (odebrane połączenia), DIALED (wybierane numery), MISSED (nieodebrane połączenia). Wciśnij przycisk  lub , aby przeglądać numery telefonów z wyświetlonej listy. Gdy wyświetli się żądany numer telefonu naciśnij pokrętkę PWR/SEL, aby wykonać połączenie.
UWAGA: Niektóre telefony mogą wyświetlić komunikat o próbie dostępu CAR KIT do Twoich kontaktów i historii połączeń. Zgoda na dostęp jest niezbędna, aby przeglądać listy numerów.

UWAGA dla telefonów posiadających dwie karty SIM:

Przed rozpoczęciem wybierania numeru telefon poprosi o wybranie karty SIM, która ma zostać wykorzystana do nawiązania połączenia. Wybór karty SIM należy potwierdzić w telefonie. Niektóre telefony mogą nie obsługiwać połączeń wychodzących z obydwu kart SIM.

Bluetooth audio (streaming A2DP)

Naciśnij przycisk MODE/ , aby wybrać tryb PHONE. Uruchom odtwarzacz muzyczny w telefonie i rozpocznij odtwarzanie. Wciśnij przycisk  lub , aby wybrać kolejny lub poprzedni utwór. Naciskaj przycisk 1/ , aby zatrzymać i wznowić odtwarzanie.

SPECYFIKACJA

DANE OGÓLNE

Zasilanie:	Prąd stały 12V, minus na masie
Wymiary obudowy:	178 (Sz.) x 97 (Gł.) x 50 (Wys.)
Regulacja barwy dźwięku	
✓ basy (100 Hz):	±10 dB
✓ soprany (10 kHz):	±10 dB
Moc maksymalna:	4 x 40 W
Pobór prądu:	15 A (maks.)

RADIO FM

Zakres częstotliwości:	87.5 - 108 MHz
IF:	10.7 MHz
Czułość (S/N=30dB):	4 µV
Separacja stereo:	>25 dB

ROZWIĄZYWANIE PROBLEMÓW

Sprawdź dokładnie okablowanie przed przeczytaniem poniższej listy. Jeśli nie uda Ci się samodzielnie usunąć problemu skonsultuj się ze sprzedawcą tego urządzenia.

Objaw	Przyczyna	Rozwiązanie
Nie włącza się.	Zapłon nie jest włączony.	Jeśli urządzenie jest podłączone do obwodu +12V aktywnego po włączeniu zapłonu, a silnik nie pracuje należy przekręcić kluczyk w stacyjce na pozycję "ACC".
	Przepalony bezpiecznik.	Wymień bezpiecznik.
Brak dźwięku.	Głośność ustawiona na minimum.	Ustaw głośność na odpowiednim poziomie.
	Źle podłączone przewody.	Sprawdź okablowanie.
Przyciski nie działają prawidłowo.	Nieprawidłowe działanie mikroprocesora.	Wciśnij przycisk "Reset".
Nie działa tuner radiowy. Nie działa automatyczne wyszukiwanie.	Przewód antenowy nie jest podłączony.	Solidnie podłącz wtyczkę antenową.
	Sygnal jest zbyt słaby.	Ręcznie wybierz stację.

CONTENTS

INSTALLATION.....	16
Notes:.....	16
DIN FRONT-MOUNT	16
Installation Opening	16
Installing the unit.....	16
Removing the unit	17
Information about the disposal of electronic equipment.....	17
WIRING CONNECTION	18
GENERAL OPERATION.....	19
Location of buttons.....	19
Removing the front panel	20
Installing the front panel.....	20
Precautions when handling.....	20
Switching On/Off the unit	21
Sound adjustment	21
Liquid crystal display	21
Clock.....	21
RESET function.....	21
RADIO OPERATIONS	22
Switching to radio mode.....	22
STEREO/MONO function.....	22
LOCAL function.....	22
Selecting the frequency band.....	22
Selecting station.....	22
Storing and recalling stored stations.....	22
Automatic memory storing	22
Program scanning	22
RDS (RADIO DATA SYSTEM)	22
AF function.....	22
REG function.....	23
TA function	23
PTY function	23
USB OPERATIONS	24
Selecting songs in single step	24
Selecting directory up/down	24
Pausing playing.....	24
Previewing all files	24
Repeating playing	24
Playing in random order	24
Searching file.....	24
SD OPERATIONS.....	24
CAUTION for the storage media users	24
AUXILIARY INPUT.....	24
BLUETOOTH OPERATIONS	25
Pairing.....	25
Phone calls operations	25
Making a calls using the front panel.....	25
Bluetooth audio (A2DP).....	25
SPECIFICATION	26
TROUBLE SHOOTING	26

INSTALLATION

Notes:

- Choose the mounting location where the unit will not interfere with the normal driving function of the driver.
- Before finally installing the unit, connect the wiring temporarily and make sure it is all connected up properly and the unit and the system work properly.
- Use only the parts included with the unit to ensure proper installation. The use of unauthorized parts can cause malfunctions.
- Consult with your nearest dealer if installation requires the drilling of holes or other modifications of the vehicle.
- Install the unit where it does not get in the driver's way and cannot injure the passenger if there is a sudden stop, like an emergency stop.
- If installation angle exceeds 30° from horizontal, the unit might not give its optimum performance.

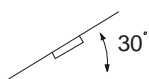

- Avoid installing the unit where it would be subject to high temperature, such as from direct sunlight, or from hot air, from the heater, or where it would be subject to dust, dirt or excessive vibration.

DIN FRONT-MOUNT

Installation Opening

- This unit can be installed in any dashboard having an opening as shown below:

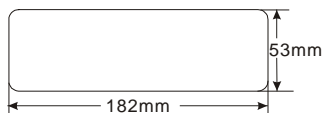

Installing the unit

- Be sure you test all connections first, and then follow these steps to install the unit.
1. Make sure the ignition is turned off, and then disconnect the cable from the vehicle battery's negative (-) terminal.
 2. Disconnect the wire harness and the antenna.
 3. Mount the sleeve by inserting the sleeve into the opening of the dashboard and bend open the tabs located around the sleeve with a screwdriver. Not all tabs will be able to make contact, so examine which ones will be most effective. Bending open the appropriate tabs behind the dashboard to secure the sleeve in place.

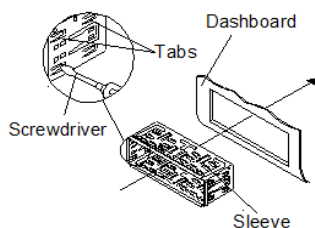

4. Reconnect the wire harness and the antenna and be careful not to pinch any wires or cables.
5. Slide the unit into the sleeve until it locks into place.
6. To further secure the unit, use the supplied metal strap to secure the back of the unit in place. Use the supplied hardware (Hex Nut (M5mm) and Spring Washer) to attach one end of the strap to the mounting bolt on the back of the unit. If necessary, bend the metal strap to fit your vehicle's mounting area. Then use the supplied hardware (Tapping Screw (5x25mm) and Plain Washer) to attach the other end of metal strap to a solid metal part of the vehicle under the dashboard. This strap also helps ensure proper electrical grounding of the unit.
Note to install the short threading terminal of the mounting bolt to the back of the unit and the other long threading terminal to the dashboard.

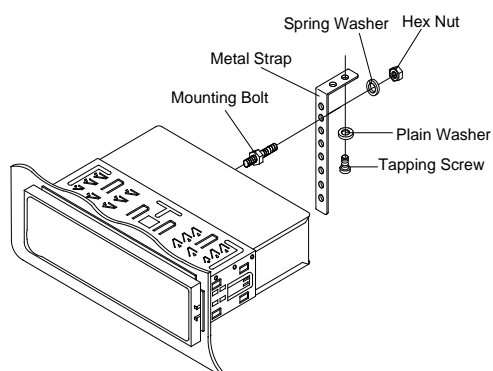

7. Reconnect the cable to the vehicle battery's negative (-) terminal. Then replace the outer trim ring.

Removing the unit

1. Make sure the ignition is turned off, then disconnect the cable from the vehicle battery's negative (-) terminal.
2. Remove the metal strap attached the back of the unit (if attached).
3. Lift the top of the outer trim ring then pull it out to remove it.
4. Insert both of the supplied keys into the slots at the middle left and right sides of the unit, then pull the unit out of the dashboard.

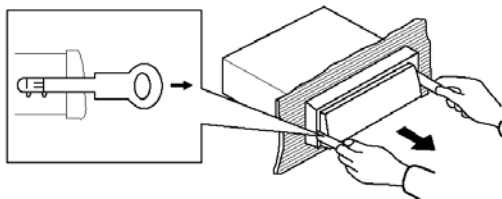

Information about the disposal of electronic equipment



When this crossed-out wheeled bin symbol is attached to a product it means that the product is covered by the European Directive 2012/19/EU. Please inform yourself about the local separate collection system for electrical and electronic products. Please act according to your local rules and do not dispose of your old products with your normal household waste. The correct disposal of your old product helps to prevent potential negative consequences for the environment and human health.



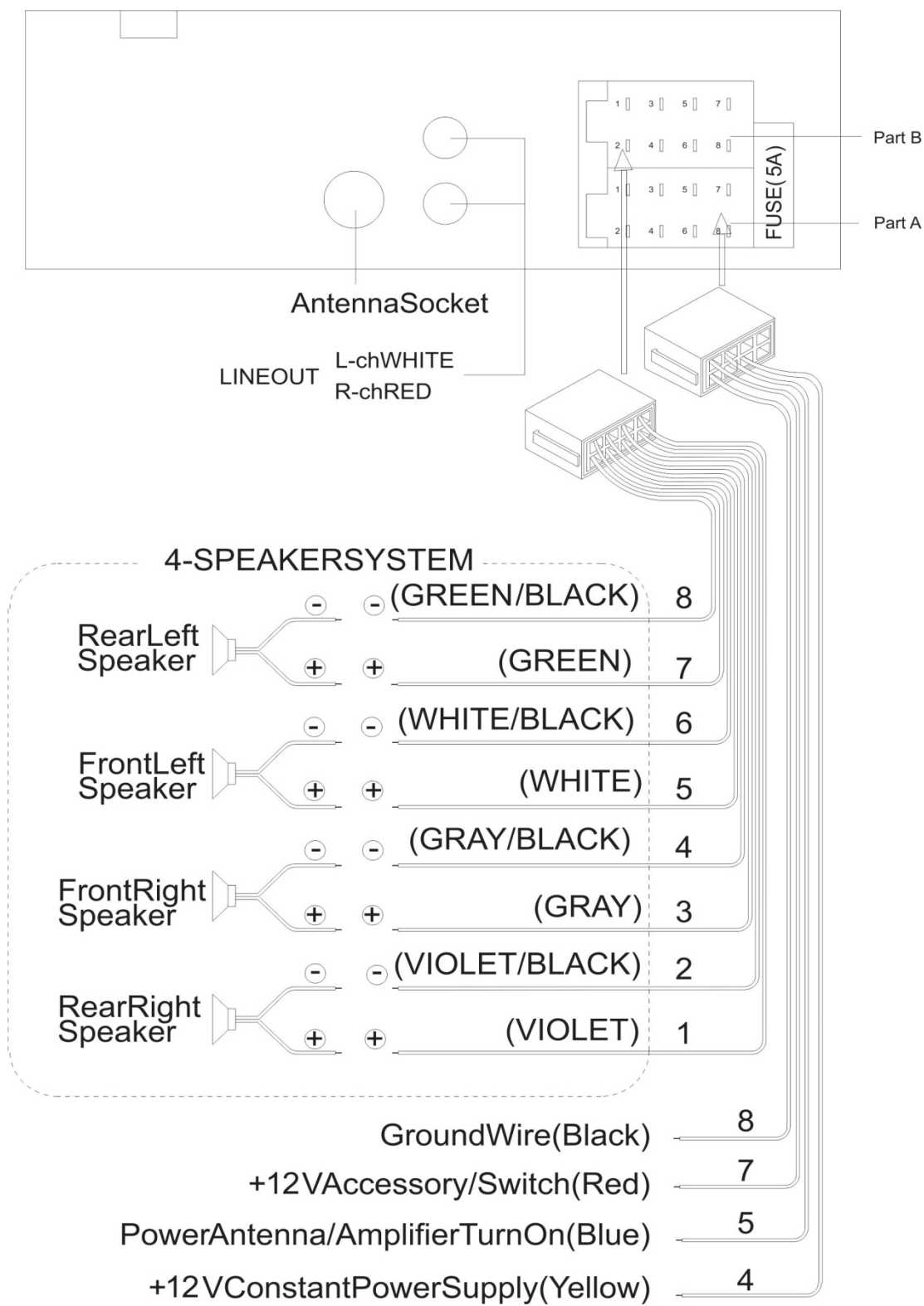



WIRING CONNECTION

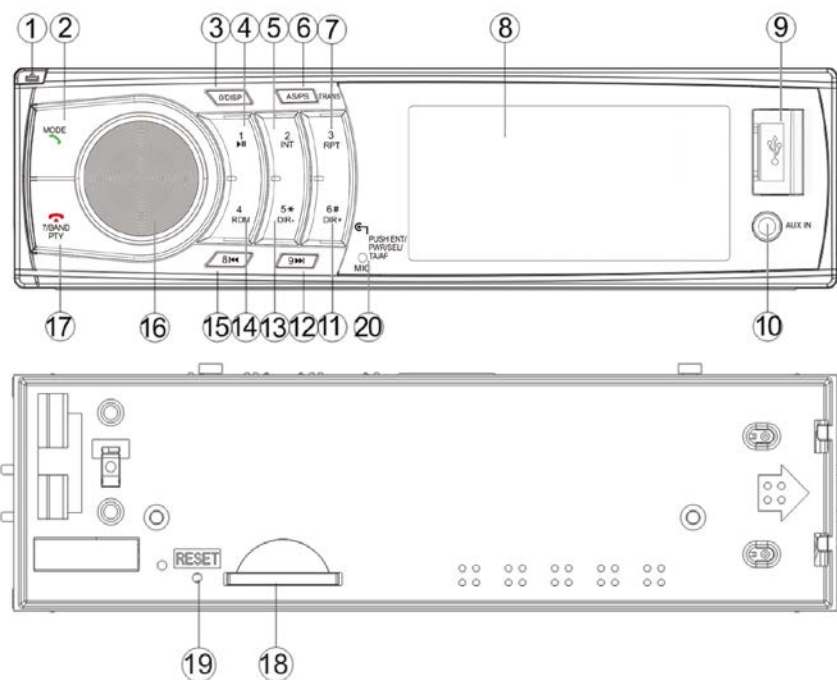

GENERAL OPERATION

Location of buttons



- | | |
|--|---|
| 1.  | - (Release) button |
| 2.  | - source, receiving calls |
| 3. 0 / DISP | - display mode |
| 4. 1 /  | - pause, play |
| 5. 2 / INT | - intro scan |
| 6. AS/PS / TRANS | - auto store, preset scan, search track |
| 7. 3 / RPT | - repeat track |
| 8. LCD display | |
| 9. USB socket | |
| 10. AUX input | |
| 11. 6 / DIR+ / # | - folder up |
| 12. 9 /  | - seek tuning, next track, fast forward |
| 13. 5 / DIR- / * | - folder down |
| 14. 4 / RDM | - random play |
| 15. 8 /  | - seek tuning, previous track, rewind |
| 16. PWR / SEL | - power, volume, select functions |
| 17. 7 / BAND /  | - change bands, ending calls |
| 18. SD card slot | |
| 19. Reset button | |
| 20. Microphone | |

Removing the front panel

Press the release button  on the front panel and pull off the front panel.

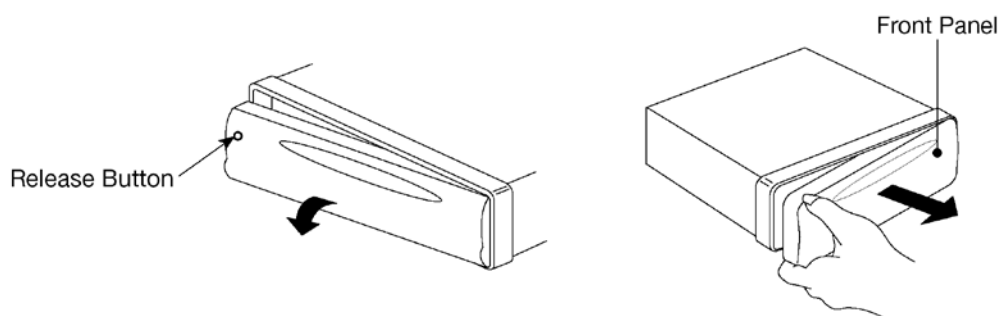

Keep front panel into the case

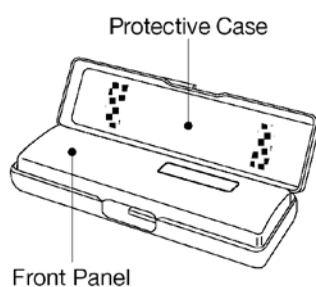

Installing the front panel

To install the front panel, insert the panel into the housing and make sure the panel is properly installed. Otherwise, abnormality occurs on the display or some keys will not function properly.

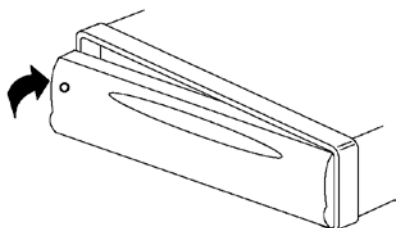

Precautions when handling

- Do not drop the front panel.
- Do not put pressure on the display or control buttons when removing or installing the front panel.
- Do not touch the contacts on the front panel or on the main unit body. It may result in poor electrical contact.
- If any dirt or foreign substances adhered on the contacts, they can be removed with a clean and dry cloth.
- Do not expose the front panel to high temperatures or direct sunlight in anywhere.
- Keep away any volatile agents (e.g. benzene, thinner, or insecticides) from touching the surface of the front panel
- Do not attempt to disassemble the front panel.

Switching On/Off the unit

Press PWR/SEL knob to turn on the unit.

When the unit is on press and hold for 2 seconds to turn off the unit.

Sound adjustment

Press PWR/SEL knob to select the adjustment mode. It will be changed in the following order:

AF-BAS-TRE-BAL-FAD-EQ-LOUD-LOC-STEREO-REG-TA-TAVOL-EON-VOL

- ✓ AF: Alternative Frequencies
- ✓ BAS: bass
- ✓ TRE: treble
- ✓ BAL: balance
- ✓ FAD: fader
- ✓ EQ: equalization (FLAT-POP-ROCK-CLASS-OFF)
- ✓ LOUD: loudness
- ✓ LOC: local
- ✓ STEREO: tuner mode
- ✓ REG: region
- ✓ TA: traffic announcements
- ✓ TAVOL: TA volume
- ✓ EON: Enhanced Other Network
- ✓ VOL: volume

By rotating the PWR/SEL knob clockwise or counter-clockwise, it is possible to adjust the desired function.

Liquid crystal display

Shows activated functions and current settings on the display.

In RADIO mode, the display shows information sent by the radio station or frequency in the case of stations without RDS. In USB/SD mode the display shows MP3/WMA file information. In PHONE and AUX modes the display shows the name of the sound source.

By pressing the DISP button, you can view additional information, like a clock, PTY (Program Type - only RDS), PS (Program Service - station name - only RDS). After a short time, the display will show the basic information again.

Clock

Some RDS radio stations are sending accurate time signal, which is set automatically. If you did not receive a time signal from the RDS station, the clock can be set manually. Press and hold DISP button to enter the clock setting mode. By pressing ►► or ◄◄ button set current hour, then press the DISP button and using the same ►► or ◄◄ button set current minute. Press the DISP button again or wait a moment to save the settings.

RESET function

RESET function is needed in the following cases: initial installation of the unit when all wiring is completed, all the buttons do not operate, Error symbol on the display.

RESET button can be activated with a thin metal object e.g. ballpoint.

If the button is pressed and the unit is still not working properly, please clean the contacts of the front panel with a cotton swab soaked in isopropyl alcohol.

RADIO OPERATIONS

Switching to radio mode

Press MODE button to select RADIO mode. The display appears the memory band and frequency.

STEREO/MONO function

In STEREO mode, you can receive a stereo radio signal. In MONO mode, a stereo signal is converted to a mono signal. In case of a weak radio signal, switching to MONO mode will reduce the noises.

Enable/disable of this function is possible in the settings menu by pressing PWR/SEL knob.

LOCAL function

LOCAL function reduces the sensitivity of the tuner when searching for radio stations. In LOC ON mode the tuner searches only the stations with strong signal, the stations with weak signal are skipped. LOC OFF mode increases the sensitivity of the tuner, and finds all the stations.

Enable/disable of this function is possible in the settings menu by pressing PWR/SEL knob.

Selecting the frequency band

In RADIO mode press BAND button to select desired band. The bands will change in the following order: FM1, FM2, FM3.

Selecting station

Press ►► or ◄◄ button to activate automatic seek tuning. Hold one of them until "MANUAL" symbol appears on the display to activate the manual tuning mode. If none of these buttons will not be pressed to tune the frequency within several seconds, the unit will return to automatic tuning mode.

Storing and recalling stored stations

Hold for 2 seconds the preset button 1 - 6 to store current station into the chosen preset number. Press any one of the preset buttons 1 - 6 to select a station, which is stored in the memory.

Automatic memory storing

Hold AS/PS button for 2 seconds to start the automatic storing radio stations. In two searching cycles the tuner saves maximum 18 strongest stations into preset number buttons 1-6 on all three bands. In the first cycle the tuner will search the entire range in LOCAL mode, seeking the strongest stations. If there are less than 18 stations it will begin the second cycle of searching with LOCAL off mode.

Program scanning

Press AS/PS button shortly to scan stored stations on all bands.

Press it again to choose desired station.

RDS (RADIO DATA SYSTEM)

RDS is a communications protocol standard for embedding small amounts of digital information in conventional FM radio broadcasts.

AF function

When the AF function is on, the display shows "AF" symbol. If the signal of a radio station is weak the "AF" symbol flashes and the tuner automatically attempts to find an alternative frequency for the same station.

Enable/disable of this function is possible in the settings menu by pressing PWR/SEL knob.

REG function

In some countries the selected radio stations change temporarily their program from normal broadcasting to regional broadcasting. If the REG function is on, the tuner will not search for alternative frequencies for the same station during transmission of the regional program.

Enable/disable of this function is possible in the settings menu by pressing PWR/SEL knob.

TA function

When the TA function is on, the display shows "TA" symbol. TA function forces the automatic seeking and switching to a radio station that periodically broadcasts the traffic announcements. After finding such a station the display shows "TP" symbol.

In case of transmission of the traffic announcement the unit temporarily will switch from different mode, e.g. USB, AUX to RADIO mode. If the volume level is lower than the setting of the TAVOL function, the volume will be increased temporarily, to the TAVOL level stored in the device menu. The current traffic announcement can be cancelled by holding MODE button for 2 seconds or selecting STOP function in the menu by pressing the knob PWR/SEL, however the TA function will remain enabled.

It is also possible to temporarily switch to a different radio station, when the EON system will detect a traffic announcement from other station, which cooperates in EON network. If current radio station starts to receive an information from EON and tuner is switched to the cooperating station but located too far, the sound will mute for a while, then the tuner will switch back to the current station.

Enable/Disable of the TA, EON and setting the TAVOL is possible in the settings menu by pressing PWR/SEL knob.

PTY function

PTY function is used to select the preferred type of radio program. The programs are divided into two groups: SPEECH and MUSIC. In order to start PTY function, hold BAND/PTY button to display the SPEECH group. Hold BAND/PTY again to switch to the MUSIC group. Hold BAND/PTY the third time to exit PTY mode.

By using the tips in the following table, press the number keys 1 - 6, until you see the name of the desired program type. After a short time the tuner starts searching for a station broadcasting the selected type of radio program. Searching stops when it finds such a radio station. If this type of program can't be find, the display shows NO PTY and PTY mode will be turned off.

Button	SPEECH group	MUSIC group
1	NEWS / AFFAIRS / INFO	ROCK M / POP M
2	EDUCATE / DRAMA / SPORT	LIGHT M / EASY M
3	VARIED / CULTURE / SCIENCE	OTHER M / CLASSICS
4	FINANCE / CHILDREN / WEATHER	COUNTRY / JAZZ
5	PHONE IN / SOCIAL / RELIGION	OLDIES / NATION M
6	TRAVEL / LEISURE / DOCUMENT	FOLK M

USB OPERATIONS

USB socket is placed on the front panel of the unit. You can connect an USB stick through this interface. The unit will search for MP3 or WMA files and starts to play automatically.

If the unit is in other mode press MODE button to select the USB mode.

Selecting songs in single step

Press ►► or ◀◀ button to move to the next song or the previous song.

Selecting directory up/down

Press 6/DIR+ or 5/DIR- button to select next folder or previous folder.

Pausing playing

Press 1/►◄ button to pause playing.

Press it again to resume playing.

Previewing all files

Press 2/INT button to INTRO scan each file.

Press it again to stop INTRO scan and start to play.

Repeating playing

Press 3/RPT button to continuously repeat the same file.

Press it again to repeat all files.

Playing in random order

Press 4/RDM button to play all files in random order.

Press it again to cancel the function.

Searching file

Press AS/PS button to activate the "Search file number" mode, the Display will show "NUM XXX".

By rotating the PWR/SEL knob or using the numerical keys 1-10, select the desired file number.

Press PWR/SEL knob to confirm or wait a moment to start to play.

✓ 1~6, BAND=7, ◀◀=8, ►►=9, DISP=0, SEL = confirm

SD OPERATIONS

SD card slot is placed behind the front panel of the unit. You can connect a SD card through this interface. The unit will search for MP3 or WMA files and starts to play automatically.

If the unit is in other mode press MODE button to select SD mode.

The operation is the same with the USB operation, described above.

CAUTION for the storage media users

If USB/SD card contains any important files do not connect it to the device because of the possibility of losing them.

The manufacturer does not take any responsibility for the loss of such files.

AUXILIARY INPUT

AUX input mini-jack 3,5mm is placed on the front panel of the unit. Using this input you can connect e.g. MP3 player, smartphone or tablet to the head unit.

BLUETOOTH OPERATIONS

- Please make sure that your mobile phone supports Bluetooth function.
- Different kind of mobile phones has some differences in the Bluetooth emissive power. To get the best conversation quality, it is recommended that a distance between the mobile phone and unit was not greater than 3m. Please also don't put any metal objects or an obstacles on the path between the mobile phone and the unit.

Pairing

1. Select the Bluetooth set up on the mobile phone.
(Please refer to the instruction manual of your mobile phone on how to operate Bluetooth.)
2. Select "CAR KIT" on the list of found devices on your mobile phone.
If your mobile phone will ask for the PIN, please enter "0000".
3. When the pairing is successful, the Bluetooth mark appears on the display: .









Phone calls operations

Press MODE/  button to answer incoming call.

Press BAND/  button to reject incoming call or end current call.

Using TRANS button you can switch the call between the head unit and the mobile phone.

Making a calls using the front panel





1. Making an outgoing call by manually entering the number on the front panel:
Press MODE/  button to select PHONE mode. Hold MODE/  button and when the LCD display will become BLANK you can enter a phone number using the numeric keys. In case of incorrectly selected digit, press TRANS to delete it. Press PWR/SEL knob to make the call.
2. Redialing last number:
Press MODE/  button to select PHONE mode. Hold MODE/  button and when the LCD display will become BLANK please hold MODE/  button again. After a while it will start to dial the last number.
3. Dialing from the call list or phone book:
Press MODE/  button to select PHONE mode. By pressing TRANS button the LCD display will show a lists of phone numbers in the following order: BOOK (phone book - only numbers stored in the mobile phone, numbers from the SIM card will not be displayed), RECEIVED (received calls), DIALED (dialed numbers), MISSED (missed calls). Using  or  button please select desired phone number from the chosen list and press PWR/SEL button to make the call.

NOTE: Some mobile phones may display a message that the CAR KIT attempts to access your contacts and call history. Your permission is necessary to browse the lists of numbers.

NOTE for the mobile phones with two SIM cards:

Before dialing the number your mobile phone will ask you to select the SIM card, to be used for making a call. You have to confirm your choice in the mobile phone. Some mobile phones may not support an outgoing calls from both SIM cards.

Bluetooth audio (A2DP)

Press MODE/  button to select PHONE mode. Turn on the music player on your mobile phone and start the playback. Press  or  button to move to the next song or the previous song. Press 1/  button to pause or resume playback.

SPECIFICATION

GENERAL

Power Supply Requirements:	DC 12 Volts, Negative Ground
Chassis Dimensions:	178 (W) x 97 (D) x 50 (H)
Tone Controls	
✓ Bass (at 100 Hz):	±10 dB
✓ Treble (at 10 kHz):	±10 dB
Maximum Output Power:	4 x 40 W
Current Drain:	15 A (max.)

RADIO FM

Frequency Coverage:	87.5 to 108 MHz
IF:	10.7 MHz
Sensitivity (S/N=30dB):	4 μ V
Stereo Separation:	>25 dB

TROUBLE SHOOTING

Before going through the checklist, check wiring connection. If any of the problems persist after checklist has been made, consult your nearest service dealer.

Symptom	Cause	Solution
No power.	The car ignition switch is not on.	If the power supply is connected to the car accessory circuits, but the engine is not moving, switch the ignition key to "ACC".
	The fuse is blown.	Replace the fuse.
No sound.	Volume is in minimum.	Adjust volume to a desired level.
	Wiring is not properly connected.	Check wiring connection.
The operation keys do not work.	The built-in microcomputer is not operating properly due to noise.	Press the reset button.
The radio does not Work. The radio station automatic selection does not work.	The antenna cable is not connected.	Insert the antenna cable firmly.
	The signals are too weak.	Select a station manually.

OBSAH

INSTALACE	28
Poznámky:	28
ČELNÍ MONTÁŽ DIN	28
Instalační otvor	28
Instalace přístroje	28
Demontáž přístroje	29
Informace o likvidaci elektronických zařízení	29
ZAPOJENÍ	30
VŠEOBECNÉ POSTUPY OBSLUHY	31
Umístění ovládacích prvků	31
Vyjmutí čelního panelu	32
Instalace předního panelu	32
Opatření při manipulaci	32
Zapnutí a vypnutí přístroje	33
Nastavení zvuku	33
Displej LCD	33
Hodiny	33
Funkce resetování	33
POSLECH ROZHLASOVÉHO VYSÍLÁNÍ	34
Přepnutí do režimu rádia	34
Funkce STEREO/MONO	34
Funkce LOCAL	34
Nastavení frekvenčního pásma	34
Výběr stanice	34
Ukládání a vyvolávání uložených stanic	34
Automatické ukládání do paměti	34
Procházení vyhledanými stanicemi	34
RDS (RADIO DATA SYSTEM)	34
Funkce AF	35
Funkce REG	35
Funkce TA	35
Funkce PTY	35
PŘEHRÁVÁNÍ ZE ZAŘÍZENÍ USB	36
Výběr skladeb v jednom kroku	36
Výběr předchozí/následující složky	36
Pozastavení přehrávání	36
Přehrání ukázek všech souborů	36
Opakované přehrávání	36
Přehrávání v náhodném pořadí	36
Prohledávání souboru	36
PŘEHRÁVÁNÍ Z PAMĚŤOVÉ KARTY SD	36
UPOZORNĚNÍ pro uživatele paměťových médií	36
POMOCNÝ VSTUP	36
POUŽITÍ FUNKCE BLUETOOTH	37
Párování	37
Telefonování	37
Telefonování pomocí čelního panelu	37
Audio Bluetooth (A2DP)	37
TECHNICKÉ ÚDAJE	38
ŘEŠENÍ POTÍŽÍ	38

INSTALACE

Poznámky:

- Příklad nainstalujte na takovém místě, kde nebude bránit řidiči v řádném řízení vozidla.
- Před dokončením instalace přístroje proveďte jeho dočasné zapojení a zkontrolujte, zda jsou řádně provedena všechna zapojení a zda zařízení a systém pracují správně.
- Řádná instalace vyžaduje, aby byly použity pouze díly dodané s přístrojem. Použití neschválených dílů může způsobit nesprávnou funkci.
- Pokud instalace vyžaduje vyvrtání otvorů nebo provedení jiných úprav vozidla, obraťte se na nejbližšího prodejce.
- Příklad instalujte na místech, kde nebude překážet výhledu řidiče. Dbejte, aby přístroj nemohl zranit spolujezdce, pokud vozidlo náhle zastaví, například prudce zabrzdí.
- V případě, že instalační úhel překročí 30° od svislé osy, nemusí zařízení pracovat optimálně.

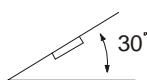

- Nainstalujte přístroj na místech, kde bude vystaven vysokým teplotám, například na přímém slunci, v dosahu horkého vzduchu z topných těles nebo na místech, kde by byl vystaven prachu, nečistotám či nadměrným vibracím.

ČELNÍ MONTÁŽ DIN

Instalační otvor

- Tento přístroj je možné instalovat do libovolné přístrojové desky s otvorem, který je znázorněn níže:

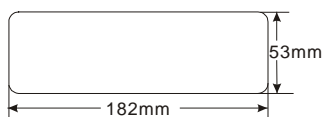

Instalace přístroje

- Nejprve zkontrolujte všechna zapojení. Poté instalaci jednotky dokončete pomocí následujících kroků.
1. Zkontrolujte, zda je vypnuto zapalování, a poté odpojte kabel od záporné (-) svorky akumulátoru vozidla.
 2. Odpojte kabelový svazek a anténu.
 3. Namontujte objímku vložením do otvoru v přístrojové desce. Šroubovákem ohněte jazýčky okolo objímky a tím ji v otvoru upevněte. Správného kontaktu nebude možné dosáhnout u všech jazýčků. Vyzkoušejte, které z jazýčků zajistí nejúčinnější upevnění. Ohnutím vhodných jazýčků za přístrojovou deskou zajistíte objímku na místě.

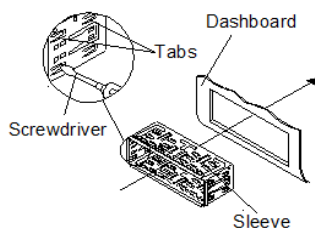

4. Zapojte kabelový svazek a anténu. Dávejte pozor, aby nedošlo ke skřípnutí jakýchkoli vodičů nebo kabelů.
5. Zasuňte přístroj do objímky, dokud se nezamkne na místě.
6. K dalšímu upevnění přístroje použijte dodanou kovovou konzolu, kterou se uchycuje zadní strana přístroje. K upevnění jednoho konce konzoly k montážnímu šroubu na zadní straně přístroje použijte dodaný montážní materiál (šestihrannou matici (M5 mm) a pružinovou podložku. V případě potřeby kovovou konzolu ohněte tak, aby odpovídala montážnímu prostoru vozidla. Poté použijte dodané montážní prvky (samořezný šroub (5x25 mm) a plochou podložku) k upevnění druhého konce kovové konzoly k pevnému kovovému dílu vozidla pod přístrojovou deskou. Tato konzola rovněž pomáhá při zajištění řádné elektrického uzemnění přístroje.

Nezapomeňte nainstalovat krátkou část montážního šroubu k zadní straně přístroje a dlouhou část k přístrojové desce.

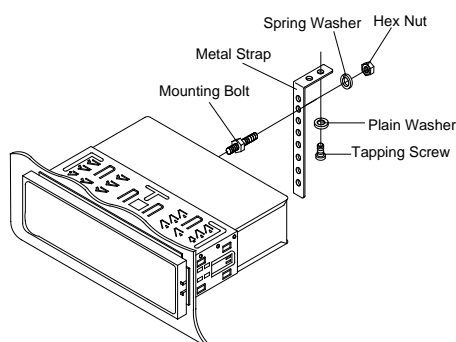

7. Znovu připojte kabel k záporné (-) svorce akumulátoru vozidla. Poté nasadte zpět vnější rámeček.

Demontáž přístroje

1. Zkontrolujte, zda je vypnuto zapalování, a poté odpojte kabel od záporné (-) svorky akumulátoru vozidla.
2. Odpojte kovovou konzolu připojenou k zadní straně přístroje (pokud je připojena).
3. Zvedněte horní okraj vnějšího rámečku a vytáhněte jej směrem ven.
4. Zasuňte oba dodané klíče do otvorů uprostřed na pravé a levé straně přístroje a vytáhněte jej z přístrojové desky vozidla.

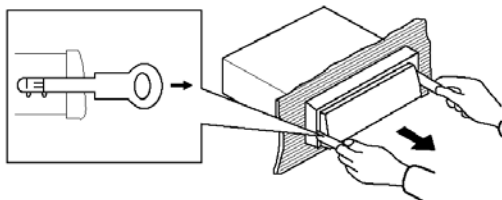

Informace o likvidaci elektronických zařízení



Je-li na výrobku umístěn symbol přeškrtnutého odpadkového koše, znamená to, že splňuje požadavky Evropské směrnice č. 2012/19/ES. Seznamte se s místními postupy pro samostatné shromažďování použitých elektrických a elektronických zařízení. Likvidaci provádějte v souladu s místními předpisy. Zařízení nelikvidujte jako běžný komunální odpad. Správnou likvidací použitého zařízení zabráníte potenciálním negativním dopadům na životní prostředí nebo lidské zdraví.



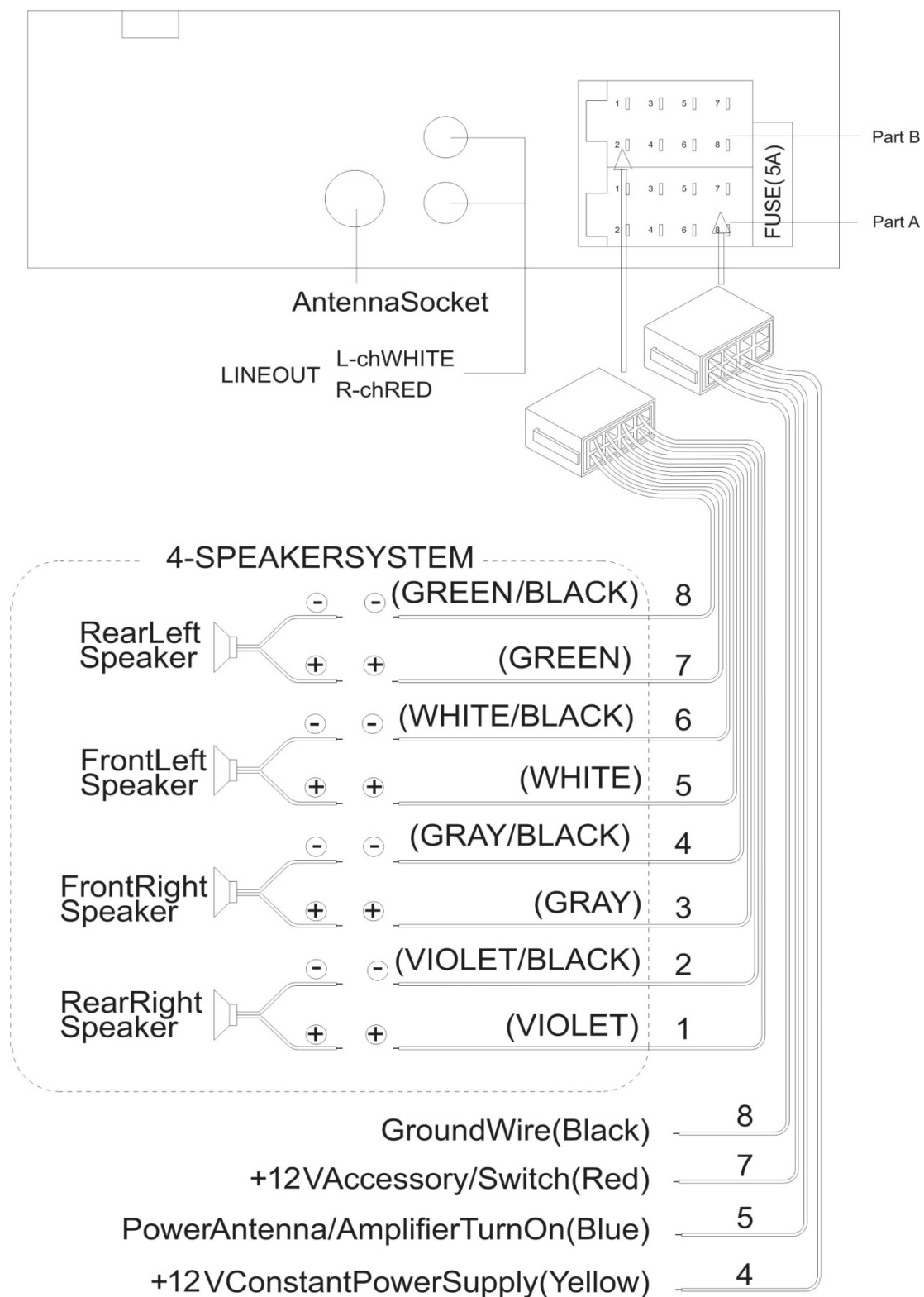



ZAPOJENÍ

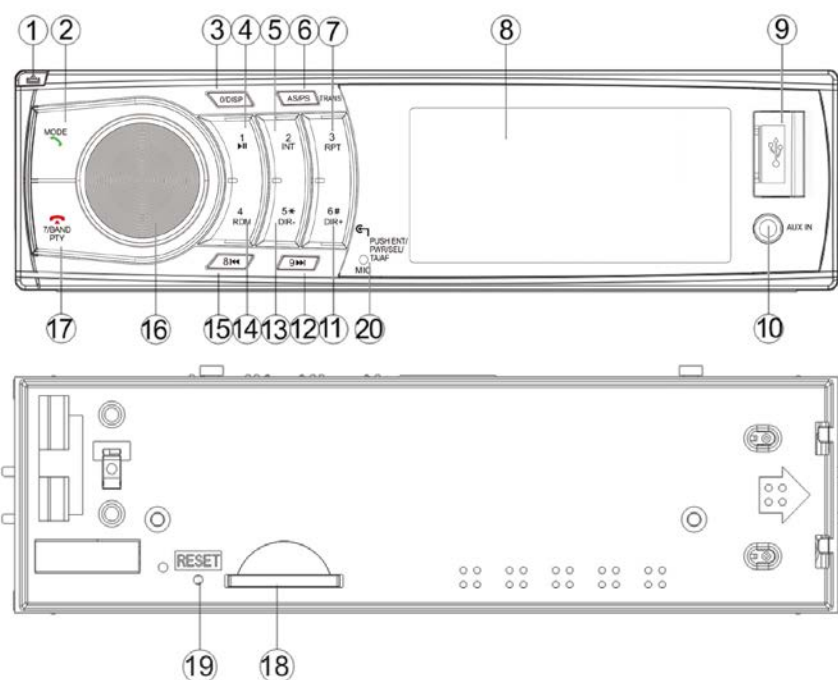

VŠEOBECNÉ POSTUPY OBSLUHY

Umístění ovládacích prvků



- | | |
|--|---|
| 1.  | - Tlačítko (Uvolnění) |
| 2.  / MODE | - Výběr zdroje, příjem hovorů |
| 3. 0 / DISP | - Režim displeje |
| 4. 1 /  | - Přehrávání, pauza |
| 5. 2 / INT | - Přehrávání ukázky |
| 6. AS/PS / TRANS | - Automatické uložení, procházení předvoleb, vyhledávání stop |
| 7. 3 / RPT | - Opakování stopy |
| 8. Displej LCD | |
| 9. Zdířka USB | |
| 10. Vnější vstup (AUX) | |
| 11. 6 / DIR+ / # | - Přesun o složku výše |
| 12. 9 /  | - Ladění, následující stopa, rychlé přetáčení vpřed |
| 13. 5 / DIR- / * | - Přesun o složku níže |
| 14. 4 / RDM | - Náhodné přehrávání |
| 15. 8 /  | - Ladění, předchozí stopa, přetáčení zpět |
| 16. PWR / SEL | - Napájení, hlasitost, výběr funkcí |
| 17. 7 / BAND /  | - Výběr pásma, ukončení hovoru |
| 18. Slot pro paměťové karty SD | |
| 19. Tlačítko Reset | |
| 20. Mikrofon | |

Vyjmutí čelního panelu

Stlačte tlačítko uvolnění  na čelním panelu a vytáhněte přední panel.

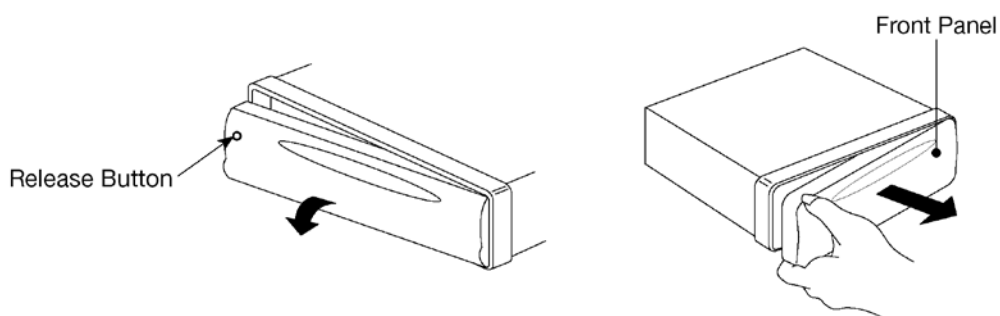

Čelní panel uchovávejte v pouzdře.

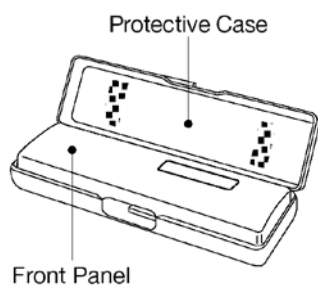

Instalace předního panelu

Chcete-li nainstalovat čelní panel, vložte ho na místo a ujistěte se, že řádně zapadl. V opačném případě může displej nesprávně fungovat, nebo nebudou fungovat některá tlačítka.

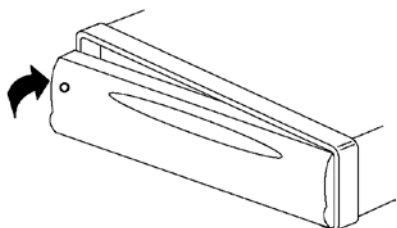

Opatření při manipulaci

- Dbejte na to, aby vám čelní panel nespádl.
- Při vyjmutí nebo instalaci čelního panelu netlačte na displej a ovládací tlačítka.
- Nedotýkejte se kontaktů na čelním panelu nebo na konstrukci hlavní jednotky. Mohlo by to zapříčinit slabý elektrický kontakt.
- Je-li na kontaktech znečištění nebo cizí látky, odstraňte je čistým a suchým hadříkem.
- Nevystavujte čelní panel vysokým teplotám nebo přímému slunci.
- Dbejte na to, aby povrch čelního panelu nepřišel do kontaktu s prchavými látkami (např. benzen, ředidlo, insekticidy).
- Nepokoušejte se čelní panel rozebrat.

Zapnutí a vypnutí přístroje

Stisknutím voliče PWR/SEL zapnete přístroj.

Pokud je přístroj zapnutý, přidržením tohoto tlačítka na 2 sekundy jej vypnete.

Nastavení zvuku

Stisknutím voliče PWR/SEL vyberte režim nastavení. Režimy se budou měnit v následujícím pořadí: AF-BAS-TRE-BAL-FAD-EQ-LOUD-LOC-STEREO-REG-TA-TAVOL-EON-VOL

- ✓ AF: Alternativní frekvence
- ✓ BAS: basy
- ✓ TRE: výšky
- ✓ BAL: vyvážení
- ✓ FAD: ztišování
- ✓ EQ: ekvalizér (FLAT-POP-ROCK-CLASS-OFF) (Plochý-pop-rock-klasika-vypnuto)
- ✓ LOUD: zesílení basů
- ✓ LOC: lokální
- ✓ STEREO: režim tuneru
- ✓ REG: region
- ✓ TA: dopravní informace
- ✓ TAVOL: Hlasitost dopravních informací
- ✓ EON: Síť pokročilého příjmu
- ✓ VOL: hlasitost

Otáčením voliče pro PWR/SEL ve směru nebo proti směru hodinových ručiček je možné upravit požadovanou funkci.

Displej LCD

Na displeji se zobrazují aktivní funkce a aktuální nastavení. V režimu rozhlasového vysílání (RADIO) se na displeji zobrazují informace vysílané rozhlasovou stanicí nebo frekvence stanice, pokud nevysílá signál RDS. V režimu přehrávání z USB/SD se na displeji zobrazují informace o souboru MP3/WMA. V režimech PHONE a AUX se na displeji zobrazuje název zdroje zvuku. Stisknutím tlačítka DISP je možné zobrazit doplňkové informace, například čas, PTY (typ programu, je-li k dispozici služba RDS), PS (programová služba - název stanice - pouze u služby RDS). Po krátké době se na displeji znovu zobrazí základní informace.

Hodiny

Některé rozhlasové stanice RDS vysílají přesný časový signál, který se nastavuje automaticky. Není-li časový signál přijat ze stanice RDS, lze hodiny nastavit ručně. Stiskem a přidržením tlačítka DISP se aktivuje režim nastavení času. Pomocí tlačítek ►► nebo ◄◄ nastavte požadovanou hodinu, stiskněte tlačítka DISP a pomocí stejných tlačítek ►► nebo ◄◄ nastavte minuty. Znovu stiskněte tlačítka DISP nebo chvíli počkejte, dokud se nastavení neuloží automaticky.

Funkce resetování

Funkce RESET se používá v následujících případech: při výchozí instalaci zařízení po připojení veškerých kabelů, pokud nefungují všechna tlačítka, nebo pokud se na displeji objeví symbol chyby. Tlačítka RESET je možné stisknout tenkým kovovým předmětem, např. kuličkovým perem. Pokud přístroj nepracuje správně ani po stisknutí tlačítka resetování, vyčistěte kontakty na čelním panelu vatovým tamponem namočeným do isopropylalkoholu.

POSLECH ROZHLASOVÉHO VYSÍLÁNÍ

Přepnutí do režimu rádia

Tlačítkem MODE vyberte režim RADIO (Rozhlasové vysílání). Na displeji se zobrazí číslo paměťové pozice a frekvence.

Funkce STEREO/MONO

V režimu STEREO (Stereofonní) je možné přijímat stereofonní rozhlasový signál. V režimu MONO (Monofonní) je stereofonní signál převáděn na signál monofonní. Pokud je rozhlasový signál slabý, přepnutím do režimu MONO se omezí šum.

Tuto funkci je možné zapnout/vypnout v nabídce nastavení po stisknutí voliče PWR/SEL.

Funkce LOCAL

Funkce LOCAL (Místní) snižuje citlivost tuneru při vyhledávání místních rozhlasových stanic. V režimu LOC ON (Místní ZAP) tuner vyhledává pouze stanice se silným signálem. Slabé stanice se přeskakují. V režimu LOCOFF (Místní VYP) se citlivost tuneru zvyšuje a jsou vyhledávány všechny stanice.

Tuto funkci je možné zapnout/vypnout v nabídce nastavení po stisknutí voliče PWR/SEL.

Nastavení frekvenčního pásma

V režimu RADIO (Rádio) krátkým tlačítkem BAND vyberte požadované frekvenční pásmo. Frekvenční pásma se budou měnit v následujícím pořadí: FM1, FM2, FM3.

Výběr stanice

Stiskem tlačítka ►► nebo ◄◄ zapněte automatické ladění. Přidržte jedno z těchto tlačítek, dokud se na displeji nezobrazí symbol „MANUAL“. Aktivuje se ruční režim ladění. Nebude-li během několika sekund stisknuto žádné z tlačítek ladění frekvence, přístroj se vrátí do režimu automatického ladění.

Ukládání a vyvolávání uložených stanic

Přidržte na 2 sekundy tlačítko předvolby 1–6 k uložení aktuální stanice pod vybraným číslem předvolby.

Stisknutím jednoho z tlačítek předvoleb 1–6 vyberte stanici, která se ukládá do paměti.

Automatické ukládání do paměti

Přidržením tlačítka AS/PS na 2 sekundy zahajete automatické ukládání rozhlasových stanic. V průběhu dvou cyklů vyhledávání tuner uloží maximálně 18 nejsilnějších stanic pod čísla předvoleb 1–6 u všech tří frekvenčních pásem. Během prvního cyklu bude tuner vyhledávat v režimu LOCAL, tj. rozhlasové stanice s nejsilnějším signálem. Bude-li vyhledáno méně než 18 stanic, proběhne druhý cyklus vyhledávání, při kterém je režim LOCAL vypnutý.

Procházení vyhledanými stanicemi

Krátkým stisknutím tlačítka AS/PS lze procházet uloženými stanicemi ve všech frekvenčních pásmech.

Dalším stiskem se volí požadovaná stanice.

RDS (RADIO DATA SYSTEM)

RDS je komunikační protokol, s jehož pomocí se do běžného rozhlasového vysílání FM vkládají malá množství digitálních informací.

Funkce AF

Pokud je funkce AF zapnutá, na displeji se zobrazuje symbol „AF“. Je-li signál rozhlasové stanice slabý, symbol „AF“ bliká a tuner se automaticky pokusí nalézt stejnou stanici na alternativní frekvenci. Tuto funkci je možné zapnout/vypnout v nabídce nastavení po stisknutí voliče PWR/SEL.

Funkce REG

V některých zemích vybrané rozhlasové stanice přepínají dočasně svůj program z běžného na regionální vysílání. Pokud je zapnuta funkce REG, tuner nebude vyhledávat alternativní frekvence dané stanice v průběhu vysílání regionálního programu. Tuto funkci je možné zapnout/vypnout v nabídce nastavení po stisknutí voliče PWR/SEL.

Funkce TA

Pokud je funkce TA zapnutá, na displeji se zobrazuje symbol „TA“. Funkce TA nastaví automatické ladění a přepnutí na rozhlasovou stanici, která pravidelně vysílá dopravní informace. Po vyhledání takové stanice se na displeji zobrazí symbol „TP“. Při zahájení vysílání dopravních informací se přístroj dočasně přepne z jiného režimu, např. USB, AUX, do režimu RADIO. Pokud je hlasitost nižší než nastavení funkce TAVOL, bude hlasitost dočasně zvýšena na úroveň TAVOL uloženou v nabídce přístroje. Poslech aktuálních dopravních informací je možné zrušit přidržetím tlačítka MODE na 2 sekundy, nebo výběrem funkce STOP v nabídce stisknutím voliče PWR/SEL. Funkce TA však zůstane aktivní. Je rovněž možné dočasně přepnout na jinou rozhlasovou stanici, pokud systém EON zjistí, že dopravní informace vysílá jiná stanice spolupracující se sítí EON. Pokud aktuální rozhlasová stanice začne přijímat informace z EON a tuner se naladí na spolupracující stanici, která se však nachází příliš daleko, zvuk se na krátkou dobu ztiší a tuner se poté znovu naladí na aktuální stanici. Funkce TA, EON a nastavení TAVOL je možné zapnout/vypnout v nabídce nastavení po stisknutí voliče PWR/SEL.

Funkce PTY

Funkce PTY slouží k výběru upřednostňovaného typu rozhlasového programu. Programy jsou rozděleny do dvou skupin: SPEECH (Mluvené slovo) a MUSIC (Hudba). Chcete-li spustit funkci PTY, přidrže tlačítko BAND/PTY, dokud se nezobrazí skupina SPEECH (Mluvené slovo). Další stiskem tlačítka BAND/PTY přepnete na skupinu MUSIC (Hudba). Třetím stisknutím tlačítka BAND/PTY režim PTY ukončíte.

Podle tipů v následující tabulce stiskněte číselná tlačítka 1–6, dokud se nezobrazí název typu požadovaného programu. Za několik chvil tuner začne vyhledávat stanici, která vysílá vybraný typ rozhlasového programu. Vyhledávání skončí po nalezení takové rozhlasové stanice. Pokud se požadovaný typ programu nepodaří nalézt, na displeji se zobrazí NO PTY a režim PTY se vypne.

Tlačítko	Skupina SPEECH (Mluvené slovo)	Skupina MUSIC (Hudba)
1	NOVINY / UDÁLOSTI / INFORMACE	ROCK M / POP M
2	VZDĚLÁVÁNÍ / DRAMA / SPORT	SNADNÁ M / LEHKÁ M
3	RŮZNÉ / KULTURA / VĚDA	OSTATNÍ M / KLASIKA
4	FINANCE / DĚTI / POČASÍ	COUNTRY / JAZZ
5	TELEFONICKÉ / SOCIÁLNÍ / NÁBOŽENSKÉ	STARÉ PÍSNĚ / NÁRODNÍ M
6	CESTOVÁNÍ / VOLNÝ ČAS / DOKUMENTY	FOLK M

PŘEHRÁVÁNÍ ZE ZAŘÍZENÍ USB

Zdířka USB se nachází na čelním panelu přístroje. K tomuto rozhraní je možné připojit paměťové zařízení USB. Přístroj začne vyhledávat soubory MP3 nebo WMA a automaticky zahájí jejich přehrávání. Pokud je přístroj v jiném režimu, stiskem tlačítka MODE jej přepněte do režimu USB.

Výběr skladeb v jednom kroku

Stiskem tlačítka ►► nebo ◄◄ se přesunete na následující resp. předchozí skladbu.

Výběr předchozí/následující složky

Stiskem tlačítka 6/DIR+ nebo 5/DIR- lze přejít do následující resp. předchozí složky.

Pozastavení přehrávání

Přehrávání je možné pozastavit stisknutím tlačítka 1/►►.

Dalším stiskem tohoto tlačítka se přehrávání obnoví.

Přehrávání ukázek všech souborů

Stisknutím tlačítka 2/INT lze přehrát ukázkou (INTRO) každého souboru.

Dalším stisknutím tohoto tlačítka se přehrávání ukázky ukončí a začne normální přehrávání.

Opakované přehrávání

Stisknutím tlačítka 3/RPT se neomezeně opakuje přehrávání stejného souboru.

Další stisknutím se opakuje přehrávání všech souborů.

Přehrávání v náhodném pořadí

Chcete-li přehrávat všechny soubory v náhodném pořadí, stiskněte tlačítko 4/RDM.

Dalším stisknutím tohoto tlačítka funkci zrušíte.

Prohledávání souboru

Stisknutím tlačítka AS/PS aktivujete režim „Vyhledávání čísla souboru“, na displeji se zobrazí „NUM XXX“. Otáčením voliče PWR/SEL nebo pomocí číselných tlačítek 1–10 vyberte číslo požadovaného souboru. Potvrďte stisknutím voliče PWR/SEL nebo chvíli počkejte na zahájení přehrávání.

✓ (1~6, PÁSMO=7, ◄◄=8, ►►=9, DISP=0, SEL = potvrzení)

PŘEHRÁVÁNÍ Z PAMĚŤOVÉ KARTY SD

Slot pro paměťovou kartu SD se nachází za čelním panelem přístroje. Prostřednictvím tohoto rozhraní je možné připojit paměťovou partu SD. Přístroj začne vyhledávat soubory MP3 nebo WMA a automaticky zahájí jejich přehrávání.

Pokud je přístroj v jiném režimu, stiskem tlačítka MODE jej přepněte do režimu SD.

Funkce je stejná jako v případě přehrávání ze zařízení USB, jak bylo popsáno výše.

UPOZORNĚNÍ pro uživatele paměťových médií

Pokud paměťové zařízení USB nebo karta SD obsahuje důležité soubory, nepřipojujte je k přístroji, protože může dojít k jejich ztrátě.

Výrobce nepřebírá žádnou odpovědnost za ztrátu takových souborů.

POMOCNÝ VSTUP

Vstupní zdířka AUX velikosti mini-jack (3,5 mm) se nachází na čelním panelu přístroje. Pomocí tohoto vstupu je možné k hlavní jednotce připojit například přehrávač MP3, smartphone nebo tablet.



POUŽITÍ FUNKCE BLUETOOTH

- Ověřte, zda váš mobilní telefon podporuje funkci Bluetooth.
- Různé modely mobilních telefonů mají rozdílný vysílací výkon Bluetooth. K dosažení nejlepší možné kvality zvuku se doporučuje, aby vzdálenost mezi mobilním telefonem a přístrojem nepřekročila 3 m. Mezi mobilní telefon a přístroje neumísťujte žádné kovové předměty nebo překážky.









Párování

1. Zahajte postup nastavení Bluetooth na mobilním telefonu.
(Postup použití funkce Bluetooth naleznete v návodu k obsluze mobilního telefonu.)
2. V seznamu nalezených zařízení v telefonu vyberte položku „CAR KIT“.
Pokud vás mobilní telefon požádá o zadání kódu PIN, vložte „0000“.
3. V případě úspěšného párování se na displeji zobrazí symbol funkce Bluetooth: .

Telefonování

Na příchozí hovor je možné odpovědět stisknutím tlačítka MODE/ . Chcete-li příchozí hovor odmítnout nebo ukončit aktuálně probíhající hovor, stiskněte tlačítka BAND/ . Pomocí tlačítka TRANS je možné přepínat hovor mezi hlavní jednotkou a mobilním telefonem.





Telefonování pomocí čelního panelu

1. Volání ručním zadáním čísla na čelním panelu:
Tlačítkem MODE/  vyberte režim PHONE (Telefon). Přidržte tlačítka MODE/ ; displej LCD se smaže a pomocí číselných tlačítek je možné zadat telefonní číslo. Pokud zadáte nesprávnou číslici, lze ji vymazat tlačítkem TRANS. Stisknutím voliče PWR/SEL zahájíte volání.
2. Opakované vytočení posledního čísla:
Tlačítkem MODE/  vyberte režim PHONE (Telefon). Přidržte tlačítka MODE/ . Jakmile se vymaže obsah displeje LCD, znovu stiskněte tlačítka MODE/ . Za chvíli se začne vytáčet poslední číslo.
3. Vytáčení ze seznamu hovorů nebo telefonního seznamu:
Tlačítkem MODE/  vyberte režim PHONE (Telefon). Stisknutím tlačítka TRANS se na displeji LCD zobrazí seznam telefonních čísel v následujícím pořadí: BOOK (telefonní seznam – pouze čísla uložená v mobilním telefonu; čísla na kartě SIM se nezobrazí), RECEIVED (přijaté hovory), DIALED (vytočená čísla), MISSED (zmeškané hovory). Tlačítkem  nebo  zvolte ve vybraném seznamu požadované telefonní číslo a stisknutím tlačítka PWR/SEL zahajte volání. POZNÁMKA: Některé mobilní telefony mohou zobrazit hlášení, že se k vašim kontaktům a historii volání snaží dostat zařízení CAR KIT. K procházení seznamy čísel je nutné vaše povolení.

POZNÁMKA pro mobilní telefony s dvěma kartami SIM:

Před vytočením čísla vás mobilní telefon požádá o výběr karty SIM, která se má použít k volání. Výběr je nutné potvrdit na mobilním telefonu. Některé mobilní telefony nemusí podporovat odchozí hovory z obou karet SIM.

Audio Bluetooth (A2DP)

Tlačítkem MODE/  vyberte režim PHONE (Telefon). Zapněte hudební přehrávač na mobilním telefonu a spusťte přehrávání. Stiskem tlačítka  nebo  se přesunete na následující resp. předchozí skladbu. Stiskem tlačítka 1/  se pozastavuje nebo obnovuje přehrávání.

TECHNICKÉ ÚDAJE

VŠEOBECNÉ

Požadavky na napájení:	12 V ss, negativní uzemnění
Rozměry základny:	178 (Š) x 97 (H) x 50 (V)
Ovládání zvuku	
✓ Basy (100 Hz):	±10 dB
✓ Výšky (10 kHz):	±10 dB
Maximální výkon:	4 x 40 W
Odběr proudu:	15 A (max.)

RÁDIO FM

Frekvenční rozsah:	87,5 až 108 MHz
IF:	10,7 MHz
Citlivost (S/N=30 dB):	4 µV
Separace stereo:	>25 dB

ŘEŠENÍ POTÍŽÍ

Dříve, než začnete procházet kontrolním seznamem, zkontrolujte zapojení přístroje. Pokud potíže přetrvávají i po provedení kontrol podle seznamu, obraťte se na nejbližšího prodejce.

Příznak	Příčina	Řešení
Není napájení.	Zapalování vozu není zapnuto.	Pokud je napájení správně připojeno k elektrickému systému vozidla, ale motor neběží, zapněte spínač zapalování.
	Je spálená pojistka.	Vyměňte pojistku.
Není reprodukován zvuk.	Je nastavena minimální hlasitost.	Nastavte hlasitost na požadovanou úroveň.
	Není správně provedeno zapojení.	Zkontrolujte zapojení.
Ovládací tlačítka nefungují.	Vestavěný mikropočítač nefunguje kvůli rušení.	Stiskněte tlačítko Reset.
Rádio nefunguje. Nefunguje automatický výběr rozhlasové stanice.	Není připojen kabel antény.	Zapojte pevně kabel antény.
	Signál je příliš slabý.	Nalad'te stanici manuálně.

OBSAH

INŠTALÁCIA.....	40
Poznámky:	40
MONTÁŽ V PALUBNEJ DOSKE.....	40
Priestor na inštaláciu.....	40
Inštalácia jednotky	40
Odstránenie jednotky	41
Informácie o likvidácii elektronických zariadení	41
PRIPOJENIE KÁBLOV.....	42
VŠEOBECNÉ POUŽÍVANIE	43
Umiestnenie ovládacích prvkov	43
Výbratie predného panela	44
Inštalácia predného panela.....	44
Opatrenia pri narábaní	44
Zapnutie a vypnutie jednotky	45
Nastavenie zvuku.....	45
Displej LCD.....	45
Hodiny	45
Funkcia resetovania	45
POUŽÍVANIE RÁDIA	46
Prepnutie do režimu rádia	46
Funkcia STEREO/MONO	46
Funkcia LOCAL	46
Výber frekvenčného pásma	46
Výber stanice	46
Ukladanie a vyvolanie uložených staníc.....	46
Automatické ukladanie do pamäte.....	46
Prezeranie programov	46
RDS (RADIO DATA SYSTEM)	46
Funkcia AF	46
Funkcia REG	47
Funkcia TA	47
Funkcia PTY	47
POUŽÍVANIE ZARIADENIA USB	48
Výber skladieb v jednom kroku.....	48
Výber priečinka o úroveň vyššie alebo nižšie.....	48
Pozastavenie prehrávania.....	48
Prehrávanie ukážok všetkých súborov.....	48
Opakované prehrávanie	48
Prehrávanie v náhodnom poradí	48
Vyhľadanie súboru.....	48
POUŽÍVANIE FUNKCIE SD	48
UPOZORNENIE pre používateľov úložných zariadení.....	48
VSTUP AUX IN	48
POUŽÍVANIE FUNKCIE BLUETOOTH	49
Párovanie	49
Uskutočňovanie telefonických hovorov	49
Uskutočňovanie hovorov prostredníctvom predného panela.....	49
Audio Bluetooth (A2DP).....	49
ŠPECIFIKÁCIA	50
RIEŠENIE PROBLÉMOV	50

INŠTALÁCIA

Poznámky:

- Na montáž vyberte umiestnenie, v ktorom jednotka nebude prekážať vodičovi pri riadení vozidla.
- Pred finálnou inštaláciou jednotky dočasne pripojte káble a skontrolujte, či sú všetky správne pripojené a či jednotka a systém fungujú správne.
- Na zaistenie správnej inštalácie použite iba súčiastky dodané s jednotkou. Použitie neautorizovaných súčiastok môže viesť k nesprávnemu fungovaniu.
- Ak si inštalácia vyžiada vŕtanie dier alebo iné úpravy vozidla, poraďte sa s najbližším servisným strediskom.
- Jednotku inštalujte na mieste, na ktorom nebude prekážať vodičovi a kde nemôže spôsobiť poranenie osôb vo vozidle v prípade náhleho zastavenia, ako je napríklad vynútené zastavenie.
- Ak sa jednotka nainštaluje s odklonom od vodorovnej polohy väčším ako 30°, jednotka nemusí dosahovať optimálnu výkonnosť.

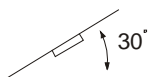

- Vyhnite sa inštalácii jednotky na mieste, kde bude vystavená vysokým teplotám (napríklad v dôsledku pôsobenia slnečného svitu alebo horúceho vzduchu z kúrenia), prachu, znečisteniu alebo nadmerným vibráciám.

MONTÁŽ V PALUBNEJ DOSKE

Priestor na inštaláciu

- Túto jednotku je možné nainštalovať do otvoru v palubnej doske s nasledujúcimi rozmermi:

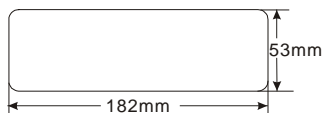

Inštalácia jednotky

- Najprv otestujte všetky pripojenia a potom nainštalujte jednotku podľa nasledujúceho postupu.
1. Skontrolujte, či je zapalovanie vypnuté, a potom odpojte kábel od záporného (-) terminálu batérie vozidla.
 2. Odpojte zväzok káblov a anténu.
 3. Namontujte manžetu tak, že ju vložíte do otvoru v palubnej doske a pomocou skrutkovača vyklopíte západky umiestnené po obvode manžety. Nie všetky západky sú použiteľné na vytvorenie spoja, a preto skontrolujte, ktoré z nich budú najvhodnejšie. Vyklopením príslušných západiek za palubnou doskou zaistíte manžetu na mieste.

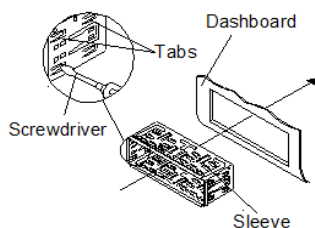

4. Znovu pripojte zväzok a anténu a dajte pozor, aby ste nepoškodili žiadne vodiče ani káble.
5. Zasúvajte jednotku do manžety, kým nezapadne na svoje miesto.
6. Ak chcete jednotku ďalej zaistiť, pomocou dodaného kovového držiaka zaistíte zadnú stranu jednotky na mieste. Pomocou dodaného spojovacieho materiálu (šesťuholníkovej matice (M5mm) a pružnej podložky) pripojte jeden koniec držiaka k upevňovaciemu svorníku na zadnej strane jednotky. Ak je to potrebné, ohnite kovový držiak tak, aby zapadol do montážneho priestoru vo vozidle. Potom pomocou dodaného spojovacieho materiálu (závitreznej skrutky (5 x 25 mm) a plochej podložky) pripojte druhý koniec kovového držiaka k pevnému kovovému dielu vozidla pod palubnou doskou. Tento držiak pomáha zaistiť aj správne elektrické uzemnenie jednotky.

Koniec upevňovacieho svorníka s krátkym závitom musí byť pripojený k zadnej strane jednotky a koniec s dlhým závitom musí byť pripojený k palubnej doske.

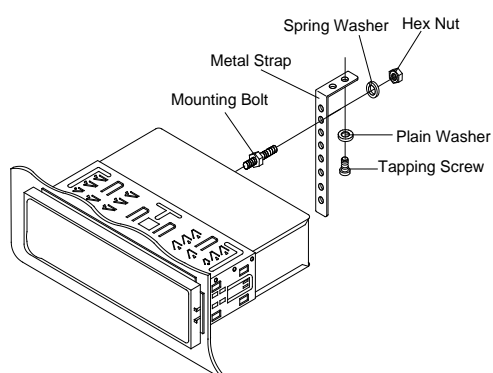

7. Opäť pripojte kábel k zápornému (-) terminálu batérie vozidla. Potom znova nasadíte vonkajší rámček.

Odstránenie jednotky

1. Skontrolujte, či je zapalovanie vypnuté, a potom odpojte kábel od záporného (-) terminálu batérie vozidla.
2. Odstráňte kovový držiak, ktorý je pripojený k zadnej strane jednotky (ak je pripojený).
3. Nadvihnite hornú časť vonkajšieho rámčeka a potiahnutím ho vyberte.
4. Zasuňte oba dodané kľúče do štrbín v strede na ľavej a pravej strane jednotky a potom vytiahnite jednotku z palubnej dosky.

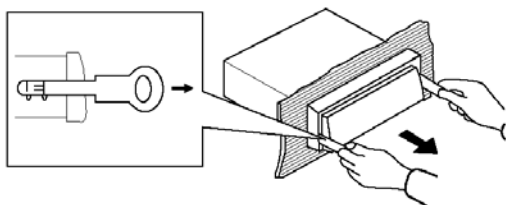

Informácie o likvidácii elektronických zariadení



Ak je produkt označený týmto symbolom prečiarknutého odpadového kontajneru s kolieskami, znamená to, že na produkt sa vzťahuje európska smernica 2012/19/EU. Oboznámte sa, prosím, so systémom separovaného zberu elektrických a elektronických produktov vo vašej oblasti. Postupujte v súlade s miestnymi pravidlami a nevyhadzujte staré produkty do bežného domového odpadu. Správna likvidácia starého produktu pomáha zabrániť potenciálnym nežiaducim vplyvom na životné prostredie a zdravie človeka.

PRIPOJENIE KÁBLOV

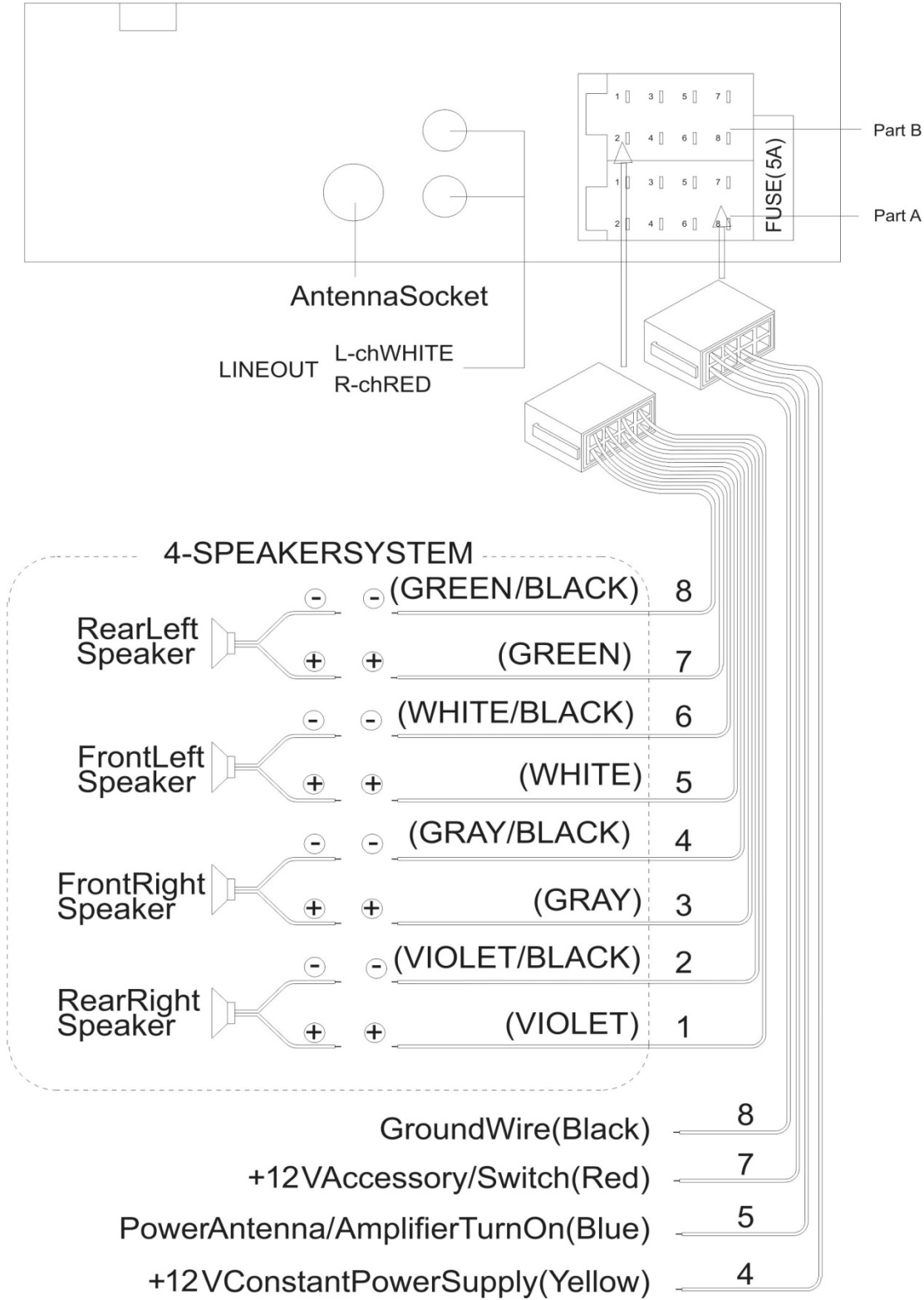

VŠEOBECNÉ POUŽÍVANIE

Umiestnenie ovládacích prvkov

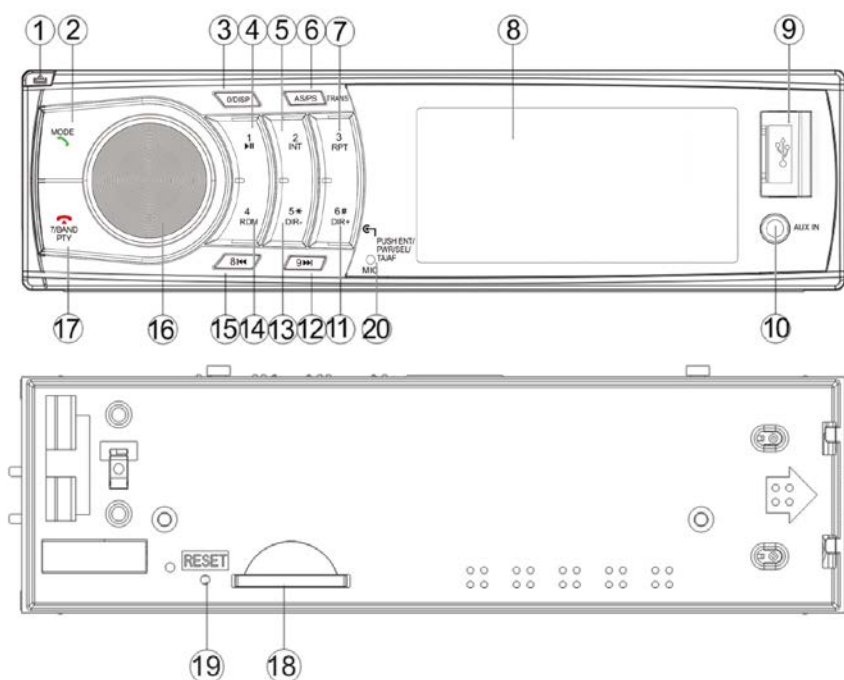

- | | |
|--------------------------|---|
| 1. | - Tlačidlo pre uvoľnenie |
| 2. | - režim, prijímanie hovorov |
| 3. 0 / DISP | - zobrazovací režim |
| 4. 1 / | - pozastavenie, prehratie |
| 5. 2 / INT | - intro (prehratie ukážok) |
| 6. AS/PS / TRANS | - automatické ukladanie, prehliadanie staníc, vyhľadávanie skladieb |
| 7. 3 / RPT | - opakovanie skladby |
| 8. Displej LCD | |
| 9. Zásuvka USB | |
| 10. Vstup AUX | |
| 11. 6 / DIR+ / # | - o priečinok vyššie |
| 12. 9 / | - ladenie, nasledujúca skladba, rýchle prechádzanie dopredu |
| 13. 5 / DIR+ / # | - o priečinok nižšie |
| 14. 4 / RDM | - prehrávanie v náhodnom poradí |
| 15. 8 / | - ladenie, predchádzajúca skladba, rýchle prechádzanie dozadu |
| 16. PWR / SEL | - napájanie, hlasitosť, funkcie výberu |
| 17. 7 / BAND / | - zmena pásma, ukončenie hovoru |
| 18. Zásuvka pre kartu SD | |
| 19. Tlačidlo resetovania | |
| 20. Mikrofón | |

Vybratie predného panela

Stlačte tlačidlo uvoľnenia  na prednom paneli a vytiahnite predný panel.

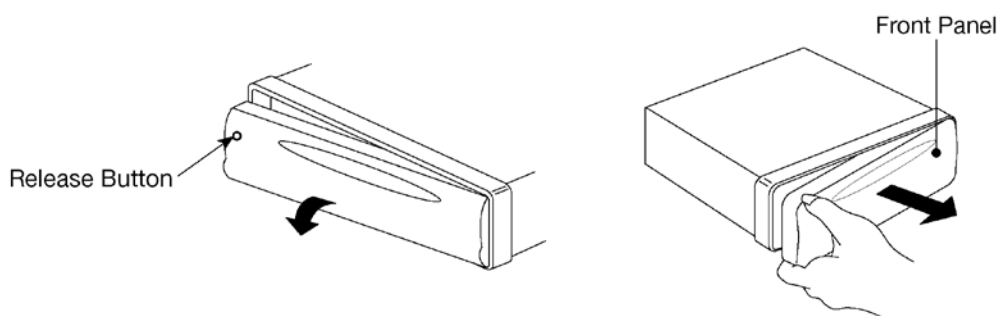

Predný panel uchovávajte v puzdre.

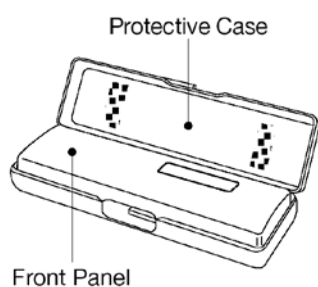

Inštalácia predného panela

Ak chcete nainštalovať predný panel, vložte ho na miesto a uistite sa, že riadne zapadol. V opačnom prípade môže displej nesprávne fungovať, alebo niektoré tlačidlá nebudú fungovať.

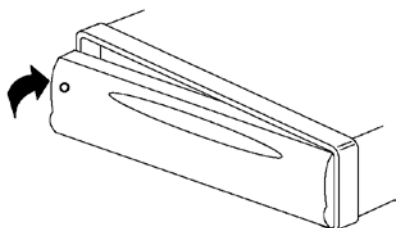

Opatrenia pri narábaní

- Dbajte na to, aby vám predný panel nespadol.
- Pri vyberaní alebo inštalovaní predného panela netlačte na displej a ovládacie tlačidlá.
- Nedotýkajte sa kontaktov na prednom paneli alebo na konštrukcii hlavnej jednotky. Mohlo by to zapríčiniť slabý elektrický kontakt.
- Ak sa na kontaktoch vyskytne znečistenie alebo cudzie látky, odstráňte ich čistou a suchou handričkou.
- Nevystavujte predný panel vysokým teplotám alebo priamemu slnku.
- Dbajte na to, aby povrch predného panela neprišiel do kontaktu s akýmikoľvek prchavými látkami (napr. benzén, riedidlo, insekticídy).
- Nepokúšajte sa predný panel rozobrať.

Zapnutie a vypnutie jednotky

Stlačením kolieska PWR/SEL zapnete jednotku.

Ak je jednotka zapnutá, stlačením tohto tlačidla na 2 sekundy ju vypnete.

Nastavenie zvuku

Stlačením kolieska PWR/SEL vyberte režim nastavenia. Budú sa meniť v nasledujúcom poradí:

AF-BAS-TRE-BAL-FAD-EQ-LOUD-LOC-STEREO-REG-TA-TAVOL-EON-VOL

- ✓ AF: Alternatívne frekvencie
- ✓ BAS: basy
- ✓ TRE: výšky
- ✓ BAL: vyváženie
- ✓ FAD: zoslabovanie
- ✓ EQ: ekvalizér (FLAT-POP-ROCK-CLASS-VYP)
- ✓ LOUD: Loudness
- ✓ LOC: lokálne
- ✓ STEREO: režim ladenia
- ✓ REG: regionálne vysielanie
- ✓ TA: dopravné informácie
- ✓ TAVOL: Hlasitosť pre dopravné informácie
- ✓ EON: Rozšírené monitorovanie iných sietí
- ✓ VOL: hlasitosť

Otáčaním kolieska PWR/SEL v smere alebo proti smeru hodinových ručičiek môžete nastaviť požadovanú funkciu.

Displej LCD

Zobrazuje aktívované funkcie a aktuálne nastavenia. V režime rádia v prípade staníc bez RDS displej zobrazuje informácie vysielané rádiovou stanicou alebo jej frekvenciu. V režime USB/SD sa na displeji zobrazujú informácie o súbore MP3/WMA. V režime PHONE a AUX sa na displeji zobrazuje názov zvukového zdroja. Keď stlačíte tlačidlo DISP, môžete si pozrieť dodatočné informácie, ako napr. PTY (typ programu - len RDS), PS (poskytovateľ programu - názov stanice - len RDS). Po krátkom čase sa na displeji opäť zobrazia základné informácie.

Hodiny

Niektoré rádiové stanice RDS vysielajú presný časový signál, ktorý sa automaticky nastaví. Ak ste časový signál zo stanice RDS nedostali, hodiny môžete nastaviť manuálne. Stlačením a podržaním tlačidla DISP prejdete do režimu nastavenia hodín. Stlačením tlačidla ►► alebo ◄◄ nastavíte aktuálnu hodinu, potom stlačte tlačidlo DISP a použitím rovnakých tlačidiel ►► alebo ◄◄ nastavíte aktuálnu minútu. Nastavenie sa uloží, keď znova stlačíte tlačidlo DISP alebo chvíľu počkáte.

Funkcia resetovania

Funkcia resetovania je potrebná v nasledujúcich prípadoch: pri úvodnej inštalácii jednotky po dokončení pripojenia všetkých káblov, keď nefungujú všetky tlačidlá, keď sa na displeji zobrazuje Error (Chyba). Tlačidlo RESET sa aktivuje použitím tenkého kovového predmetu, napr. pera.

Ak ste tlačidlo stlačili a jednotka napriek tomu stále riadne nefunguje, vyčist'te kontakty na prednom paneli pomocou vatovej tyčinky namočenej v izopropylalkohole.

POUŽÍVANIE RÁDIA

Prepnutie do režimu rádia

Stlačte tlačidlo MODE a vyberte režim RADIO. Na displeji sa zobrazí pamäťové pásmo a frekvencia.

Funkcia STEREO/MONO

V režime STEREO môžete prijímať stereo rádiový signál. V režime MONO sa stereo signál konvertuje na mono signál. V prípade slabého rádiového signálu pomôže prepnutie na režim MONO znížiť šum.

Aktivovať/deaktivovať túto funkciu môžete v ponuke nastavení stlačením kolieska PWR/SEL.

Funkcia LOCAL

Funkcia LOCAL znižuje citlivosť ladiča pri hľadaní rádiových staníc. V režime LOC ON ladič vyhľadáva len stanice so silným signálom. Stanice so slabým signálom sa preskočia. Režim LOC OFF zvyšuje citlivosť ladiča a vyhľadá všetky stanice.

Aktivovať/deaktivovať túto funkciu môžete v ponuke nastavení stlačením kolieska PWR/SEL.

Výber frekvenčného pásma

V režime RADIO stlačte tlačidlo BAND a vyberte požadované pásmo. Pásmo sa po stlačení tlačidla budú meniť v nasledovnom poradí: FM1, FM2, FM3.

Výber stanice

Stlačením tlačidla ►► alebo ◄◄ aktivujete ladenie s automatickým vyhľadávaním. Režim manuálneho ladenia aktivujete tak, že podržíte jedno z týchto tlačidiel stlačené, až kým sa na displeji nezobrazí MANUAL. Ak nestlačíte žiadne z týchto tlačidiel na naladenie frekvencie v priebehu niekoľkých sekúnd, jednotka sa vráti do režimu automatického ladenia.

Ukladanie a vyvolanie uložených staníc

Ak chcete uložiť aktuálnu stanicu pod vami zvoleným číslom, na 2 sekundy podržte stlačené tlačidlo 1 - 6. Stlačením ľubovoľného tlačidla prednastavenej stanice 1 - 6 vyberte stanicu, ktorá bola uložená do pamäte.

Automatické ukladanie do pamäte

Automatické ukladanie rádiových staníc spustíte stlačením tlačidla AS/PS na 2 sekundy. V dvoch vyhľadávacích cykloch ladič uloží maximálne 18 staníc s najsilnejším signálom pod číslom 1 - 6 na všetkých troch pásmach. V prvom cykle ladič prehľadá celý rozsah v režime LOCAL a vyhľadá stanice s najsilnejším signálom. Ak nájde menej ako 18 staníc, začne sa druhý cyklus s vypnutým režimom LOCAL.

Prezeranie programov

Ak chcete prezerat' prednastavené stanice na všetkých pásmach, krátko stlačte tlačidlo AS/PS.

Ak chcete vybrať požadovanú stanicu, stlačte ho znova.

RDS (RADIO DATA SYSTEM)

RDS je štandardizovaný komunikačný protokol na posielanie malého množstva digitálnych informácií prostredníctvom bežného vysielania FM.

Funkcia AF

Keď je funkcia AF zapnutá, na displeji sa zobrazí AF. Ak je signál rádiovej stanice slabý, symbol AF bliká a ladič sa automaticky pokúsi nájsť alternatívnu frekvenciu pre túto stanicu.

Aktivovať/deaktivovať túto funkciu môžete v ponuke nastavení stlačením kolieska PWR/SEL.

Funkcia REG

V niektorých krajinách niektoré rádiové stanice dočasne prepnú svoj program z normálneho vysielania na regionálne vysielanie. Keď je funkcia REG zapnutá, ladič počas prenosu regionálneho programu nebude vyhľadávať alternatívne frekvencie pre danú stanicu. Aktivovať/deaktivovať túto funkciu môžete v ponuke nastavení stlačením kolieska PWR/SEL.

Funkcia TA

Keď je funkcia TA zapnutá, na displeji sa zobrazí TA. Funkcia TA zabezpečuje automatické vyhľadanie a prepnutie na rádiovú stanicu, ktorá pravidelne vysielala dopravné informácie. Keď sa takáto stanica nájde, na displeji sa zobrazí symbol TP. Keď sa začnú vysielat' dopravné informácie, jednotka sa automaticky prepne z iného režimu, napr. USB, AUX do režimu rádia. Ak je úroveň hlasitosti nižšia ako je nastavená vo funkcii TAVOL, hlasitosť sa dočasne zvýši na úroveň TAVOL nastavenú v ponuke zariadenia. Aktuálne vysielané dopravné informácie zrušíte podržaním tlačidla MODE na 2 sekundy alebo vybratím funkcie STOP z ponuky po stlačení kolieska PWR/SEL. Funkcia TA však zostane zachovaná. Taktiež je možné dočasne prepnúť na inú stanicu, keď systém EON deteguje dopravné informácie na inej stanici, ktorá pracuje v sieti EON. Keď aktuálne hrajúca stanica začne prijímať informáciu zo siete EON a ladič prepne na spolupracujúcu stanicu, ktorá je však príliš vzdialená, zvuk sa na chvíľu stlmí a potom ladič prepne späť na aktuálnu stanicu. Aktivovať/deaktivovať TA, EON a nastaviť TAVOL môžete v ponuke nastavení stlačením kolieska PWR/SEL.

Funkcia PTY

Funkcia PTY sa používa na výber preferovaného typu rádiového programu. Sú dve skupiny programov: SPEECH (hovorené slovo) a MUSIC (hudba). Ak chcete spustiť funkciu PTY, podržte tlačidlo BAND/PTY a na displeji sa zobrazí skupina SPEECH. Znova podržte BAND/PTY a prejdete do skupiny MUSIC. Po tretíkrát podržte BAND/PTY a vystúpate z režimu PTY.

Na základe nasledovnej tabuľky stláčajte jedno z tlačidiel 1 - 6, až kým nevidíte názov požadovaného typu programu, Za chvíľu ladič začne vyhľadávať stanicu vysielajúcu zvolený typ rádiového programu. Vyhľadávanie sa zastaví, keď takúto stanicu nájde. Ak nie je možné nájsť takýto typ programu, na displeji sa zobrazí NO PTY a režim PTY sa vypne.

Tlačidlo	Skupina SPEECH (Hovorené slovo)	Skupina MUSIC (Hudba)
1	NEWS (Správy) / AFFAIRS (Udalosti) / INFO (Informácie)	ROCK M / POP M
2	EDUCATE (Náučné) / DRAMA / SPORT	LIGHT M / EASY M (Ľahká)
3	VARIED (rôzne) / CULTURE (kultúra) / SCIENCE (veda)	OTHER M (Iná) / CLASSICS (klasická)
4	FINANCE (Financie) / CHILDREN (Pre deti) / WEATHER (Počasie)	COUNTRY / JAZZ
5	PHONE IN (Vysielanie s možnosťou telefonovania) / SOCIAL / RELIGION (náboženstvo)	OLDIES / NATION M (národná)
6	TRAVEL (cestovanie) / LEISURE (voľný čas) / DOCUMENT (dokumentárne)	FOLK M

POUŽÍVANIE ZARIADENIA USB

Zásuvka USB je umiestnená na prednom paneli jednotky. Toto rozhranie umožňuje pripojenie USB zariadenia. Jednotka vyhledá súbory MP3 alebo WMA a automaticky ich začne prehrávať.

Ak je jednotka v inom režime, stlačte tlačidlo MODE a vyberte režim USB.

Výber skladieb v jednom kroku

Pomocou tlačidla ►► alebo ◀◀ môžete prejsť na nasledujúcu alebo predchádzajúcu skladbu.

Výber priečinka o úroveň vyššie alebo nižšie

Pomocou tlačidla 6/DIR+ alebo 5/DIR- vyberte nasledujúci alebo predchádzajúci priečinok.

Pozastavenie prehrávania

Ak chcete pozastaviť prehrávanie, stlačte tlačidlo 1/►||.

Ak chcete obnoviť prehrávanie, znova stlačte toto tlačidlo.

Prehrávanie ukážok všetkých súborov

Stlačením tlačidla 2/INT prehráte ukážky jednotlivých súborov (INTRO).

Opätovným stlačením tlačidla zastavíte prehrávanie ukážok a spustíte prehrávanie.

Opakované prehrávanie

Ak chcete nepretržite prehrávať ten istý súbor, stlačte tlačidlo 3/RPT.

Ak chcete opakovane prehrávať všetky súbory, znova stlačte toto tlačidlo.

Prehrávanie v náhodnom poradí

Po krátkom stlačení tlačidla 4/RDM sa budú prehrávať všetky súbory v náhodnom poradí.

Ak chcete zrušiť túto funkciu, znova stlačte toto tlačidlo.

Vyhľadanie súboru

Pomocou tlačidla AS/PS aktivujte režim „Search file number“ (Vyhľadať číslo priečinka). Na displeji sa zobrazí „NUM XXX“. Otáčaním kolieska PWR/SEL alebo pomocou číslícových tlačidiel 1 - 10 vyberte číslo požadovaného súboru. Potvrďte stlačením kolieska PWR/SEL alebo chvíľu počkajte, kým sa spustí prehrávanie.

✓ 1~6, BAND = 7, ◀◀=8, ►►=9, DISP = 0, SEL = potvrdenie

POUŽÍVANIE FUNKCIE SD

Zásuvka pre kartu SD je umiestnená za predným panelom jednotky. Toto rozhranie umožňuje pripojenie karty SD. Jednotka vyhledá súbory MP3 alebo WMA a automaticky ich začne prehrávať.

Ak je jednotka v inom režime, stlačte tlačidlo MODE a vyberte režim SD.

Používanie je rovnaké ako v prípade prehrávania obsahu v USB zariadení (ako je opísané vyššie).

UPOZORNENIE pre používateľov úložných zariadení

Ak zariadenie USB/SD obsahuje dôležité súbory, nepripájajte ju k zariadeniu, lebo by mohlo dôjsť k ich strate.

Výrobca nezodpovedá za stratu takýchto súborov.

VSTUP AUX IN

Mini konektor 3,5 mm pre vstup AUX je umiestnený na prednom paneli jednotky. Pomocou tohto vstupu môžete k hlavnej jednotke pripojiť napr. MP3 prehrávač, smartfón alebo tablet.

POUŽÍVANIE FUNKCIE BLUETOOTH

- Uistite sa, že váš mobilný telefón podporuje funkciu Bluetooth.
- Rôzne druhy mobilných telefónov vysielajú rôznu silu signálu Bluetooth. Ak chcete zabezpečiť čo najlepšiu kvalitu konverzácie, odporúča sa, aby vzdialenosť medzi mobilným telefónom a jednotkou nebola viac ako 3 metre. Nepokladajte kovové predmety či iné prekážky do dráhy medzi mobilným telefónom a jednotkou..

Párovanie

1. Vyberte nastavenie Bluetooth na vašom mobilnom telefóne.
(Podrobnosti nájdete v časti o používaní funkcie Bluetooth v návode na používanie k vášmu mobilnému telefónu)
2. Vyberte „CAR KIT“ v zozname nájdenných zariadení na vašom mobilnom telefóne.
Ak mobilný telefón vyžaduje zadanie PIN kódu, zadajte 0000.
3. Keď je párovanie úspešné, na displeji sa zobrazí symbol Bluetooth: .









Uskutočňovanie telefonických hovorov

Stlačením tlačidla MODE/  prijmete prichádzajúci hovor.

Stlačením tlačidla BAND/  odmietnete prichádzajúci hovor alebo ukončíte aktuálny hovor.

Použitím tlačidla TRANS prepínate hovor medzi hlavnou jednotkou a mobilným telefónom.





Uskutočňovanie hovorov prostredníctvom predného panela

1. Uskutočnenie hovoru manuálnym zadaním čísla na prednom paneli: Stlačte tlačidlo MODE/  a vyberte režim PHONE. Podržte tlačidlo MODE/  a keď je displej LCD prázdny, zadajte telefónne číslo pomocou číslícových tlačidiel. Ak zadáte nesprávnu číslicu, vymažte ju pomocou tlačidla TRANS. Stlačením kolieska PWR/SEL uskutočnite hovor.
2. Opätovné vytočenie posledného volaného čísla: Stlačte tlačidlo MODE/  a vyberte režim PHONE. Podržte tlačidlo MODE/  a keď je displej LCD prázdny, znova podržte tlačidlo MODE/ . Po chvíli sa začne vytáčať posledné volané číslo.
3. Vytáčanie zo zoznamu hovorov alebo telefónneho zoznamu: Stlačte tlačidlo MODE/  a vyberte režim PHONE. Keď stlačíte tlačidlo TRANS, na displeji LCD sa zobrazí zoznam telefónnych čísel v nasledovnom poradí: BOOK (telefónny zoznam - len čísla uložené v telefónnom zozname, čísla na karte SIM sa nezobrazia), RECEIVED (prijaté hovory), DIALED (vytočené čísla), MISSED (zmeškané hovory). Pomocou tlačidiel  or  vyberte požadované telefónne číslo zo zvoleného zoznamu a na uskutočnenie hovoru stlačte tlačidlo PWR/SEL. POZNÁMKA: Na niektorých mobilných telefónoch sa môže zobrazíť správa, že CAR KIT sa pokúša získať prístup ku kontaktom a histórii hovorov. Ak chcete prechádzať zoznamom čísel, je potrebné vaše povolenie.

POZNÁMKA: pre mobilné telefóny s dvoma kartami SIM:

Pred vytočením čísla vás váš mobilný telefón vyzve, aby ste vybrali kartu SIM, ktorá sa má použiť na uskutočnenie hovoru. Svoj výber musíte potvrdiť na mobilnom telefóne. Niektoré mobilné telefóny nemusia podporovať odchádzajúce hovory z oboch kariet SIM.

Audio Bluetooth (A2DP)

Stlačte tlačidlo MODE/  a vyberte režim PHONE. Zapnite hudobný prehrávač na vašom mobilnom telefóne a spustíte prehrávanie. Pomocou tlačidla  alebo  môžete prejsť na nasledujúcu alebo predchádzajúcu skladbu. Ak chcete pozastaviť alebo obnoviť prehrávanie, stlačte tlačidlo 1/ .

ŠPECIFIKÁCIA

VŠEOBECNÉ

Požiadavky na zdroj napájania:	jednosmerný prúd, 12 V, záporné uzemnenie
Rozmery skrinky:	178 (Š) x 97 (H) x 50 (V)
Nastavenie pásem	
✓ Basy (pri 100 Hz):	±10 dB
✓ Výšky (pri 10 kHz):	± 10 dB
Maximálny výstupný výkon:	4 x 40 W
Spotreba prúdu:	15 A (max.)

RÁDIO FM

Frekvenčné pokrytie:	87,5 až 108 MHz
IF:	10,7 MHz
Citlivosť (S/N = 30 dB):	4 µV
Stereo separácia:	> 25 dB

RIEŠENIE PROBLÉMOV

Skôr než si prejdete kontrolný zoznam, skontrolujte pripojenie káblov. Ak problémy pretrvávajú aj po skontrolovaní podľa kontrolného zoznamu, obráťte sa na najbližšieho poskytovateľa servisných služieb.

Príznak	Príčina	Riešenie
Jednotka nie je napájaná.	Zapaľovanie v aute nie je zapnuté.	Ak je zdroj napájania pripojený do obvodov pre príslušenstvo do auta, ale motor nebeží, otočte štartér do polohy ACC.
	Poistka je vypálená.	Vymeňte poistku.
Nie je zvuk.	Hlasitosť je nastavená na minimum.	Nastavte hlasitosť na požadovanú úroveň.
	Káble nie sú správne pripojené.	Skontrolujte pripojenie káblov.
Ovládacie tlačidlá nefungujú.	Vstavaný mikropočítač nepracuje správne v dôsledku šumu.	Stlačte tlačidlo resetovania.
Rádio nefunguje. Automatický výber staníc nefunguje.	Kábel antény nie je pripojený.	Pevne pripojte kábel antény.
	Signál je príliš slabý.	Vyberte stanicu manuálne.

TARTALOM

ÜZEMBE HELYEZÉS	52
Megjegyzések:	52
A DIN SZABVÁNYNAK MEGFELELŐ BESZERELÉSI HELYZET	52
Nyílás a készülék beszereléséhez	52
A készülék beszerelése	52
A készülék kiserelése	53
Az elektronikus berendezés leselejtezésére vonatkozó információk	53
A VEZETÉKEK CSATLAKOZTATÁSA	54
ÁLTALÁNOS HASZNÁLAT	55
A gombok elhelyezkedése	55
Az előlap eltávolítása	56
Az előlap felszerelése	56
Kezelésre vonatkozó óvintézkedések	56
A készülék be-/kikapcsolása	57
Hang beállítása	57
Folyadékkristályos kijelző	57
Óra	57
Alaphelyzetbe állítás (RESET) funkció	57
A RÁDIÓ HASZNÁLATA	58
Váltás rádió üzemmódba	58
STEREO/MONO funkció	58
LOCAL (Helyi) funkció	58
A frekvenciasáv kiválasztása	58
Állomás kiválasztása	58
Mentés és mentett állomások előhívása	58
Automatikus tárolás a memóriában	58
Programkeresés	58
RDS (RÁDIÓADAT-RENDSZER)	58
AF funkció	59
REG funkció	59
TA funkció	59
PTY funkció	59
USB HASZNÁLATA	60
Zeneszámok kiválasztása egy lépésben	60
Könyvtár léptetése felfelé/lefelé	60
A lejátszás szüneteltetése	60
Összes fájl bemutatója	60
Ismétléses lejátszás	60
Lejátszás véletlenszerű sorrendben	60
Fájl keresése	60
SD HASZNÁLATA	60
FIGYELMEZTETÉS tárolóeszközt használók számára	60
AUXILIARY INPUT	60
A BLUETOOTH HASZNÁLATA	61
Párosítás	61
Telefonhívások	61
Hívás indítása az előlap segítségével	61
Bluetooth audio (A2DP)	61
MŰSZAKI ADATOK	62
HIBAELHÁRÍTÁS	62

ÜZEMBE HELYEZÉS

Megjegyzések:

- A készüléket olyan helyre szerelje be, ahol a vezetőt nem zavarja a vezetésben.
- A készülék végleges beszerelése előtt csatlakoztassa ideiglenesen a vezetékeket, és ellenőrizze a csatlakozások, illetve a működés megfelelőségét.
- A helyes beszerelés érdekében kizárólag a készülék tartozékait használja fel. A nem engedélyezett alkatrészek meghibásodást okozhatnak.
- Ha a beszereléshez furatokat kell készíteni vagy más egyéb módosítások szükségesek a járművön, kérje a legközelebbi márkakereskedő segítségét.
- A készüléket olyan helyre szerelje be, ahol a vezetőt nem zavarja a vezetésben, illetve ahol hirtelen megállás esetén sem okoz sérülést az utasnak.
- Előfordulhat, hogy a vízszintesnél 30°-kal jobban megdőntött helyzetben beszerelt készülék nem működik megfelelően.

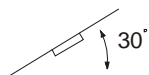

- Ne szerelje a készüléket magas hőmérsékletű helyre, például közvetlen napfénynek vagy meleg légáramnak kitett helyre, ahogyan oda sem, ahol por, szennyeződés vagy túlzott rezgések érhetik.

A DIN SZABVÁNYNAK MEGFELELŐ BESZERELÉSI HELYZET

Nyílás a készülék beszereléséhez

- A készülék bármely, az itt látható méretű kivágással rendelkező műszerfalba beszerelhető:

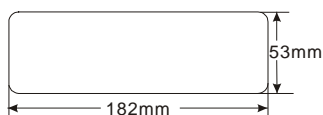

A készülék beszerelése

- Először ellenőrizze az összes csatlakozás megfelelőségét, majd folytassa az itt ismertetett lépések szerint.
1. Kapcsolja ki a gyújtást, majd válassza le az akkumulátor negatív (-) saruját.
 2. Válassza le a vezetékköteget és az antennát.
 3. Helyezze a keretet a műszerfal nyílásába, és csavarhúzóval hajlítsa ki a keret széléin lévő füleket. Nem mindegyik fül érintkezik, érdemes megnézni, hogy melyik érintkezik biztosan. A füleket a műszerfal háta mögött kihajlítva rögzítse a helyén a készüléket.

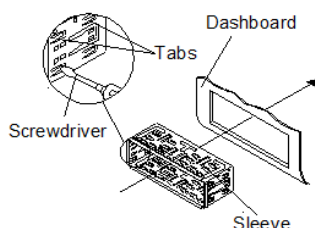

4. Csatlakoztassa vissza a vezetékeket és az antennát, ügyelve arra, hogy egyiket se csípje oda.
5. Csúsztassa be a készüléket a helyére a keretben, amíg a helyére nem kattann.
6. A tartozék fémhevederrel rögzítse a készülék hátoldalát a helyén. A heveder egyik végét a tartozék 5 mm-es anyával és a rugós alátéttel rögzítse a készülék hátoldalán lévő csavarhoz. Szükség esetén hajlítsa meg a fémhevedert, hogy megfelelően illeszkedjen a gépkocsi rögzítési területére. A tartozék csavarokkal (5x25 mm-es önmetsző csavar és normál alátét) rögzítse a fémheveder másik végét a jármű szilárd pontjához a műszerfal mögött. A heveder a készülék megfelelő földelését is ellátja.
A csavar rövidebb menetes vége a készülék hátoldalába, míg hosszabb vége a műszerfalba való.

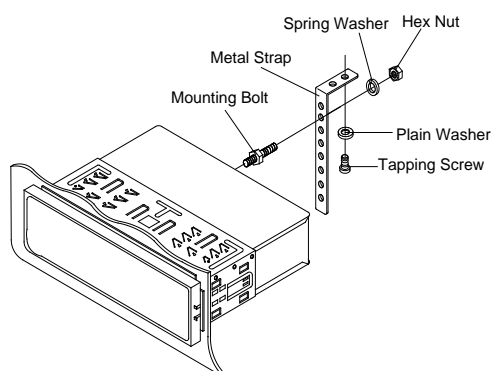

7. Csatlakoztassa vissza a jármű akkumulátorának negatív (-) saruját. Tegye a helyére a külső peremet.

A készülék kiszereleése

1. Kapcsolja ki a gyújtást, majd válassza le az akkumulátor negatív (-) saruját.
2. Ha rajta van a készülék hátoldalán a fémheveder, szerelje le.
3. Emelje meg a külső perem felső részét, majd húzással távolítsa el.
4. Illessze mindkét tartozékként kapott kulcsot a készülék közepén lévő bal és jobb nyílásba, majd húzza ki a készüléket a műszerfalból.

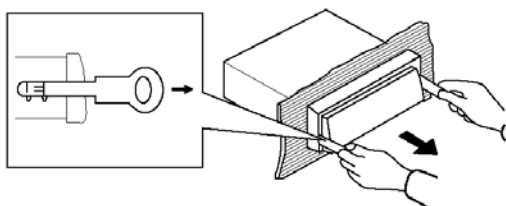

Az elektronikus berendezés leselejtezésére vonatkozó információk



Ha az áthúzott, kerekes szemetesláda szimbólum fel van tüntetve a készüléken, az azt jelenti, hogy a készülék megfelel a 2012/19/EU európai irányelvnek. Kérjük, tájékozódjon az elektromos és elektronikus készülékek helyi szelektív gyűjtésére vonatkozó előírásokról. Cselekedjen a helyi törvényeknek megfelelően, és a kiselejtezett készülékeket gyűjtse elkülönítve a lakossági hulladéktól. A feleslegessé vált készülék helyes kiselejtezésével segít megelőzni a környezetszennyezést és a különféle egészségkárosodásokat.



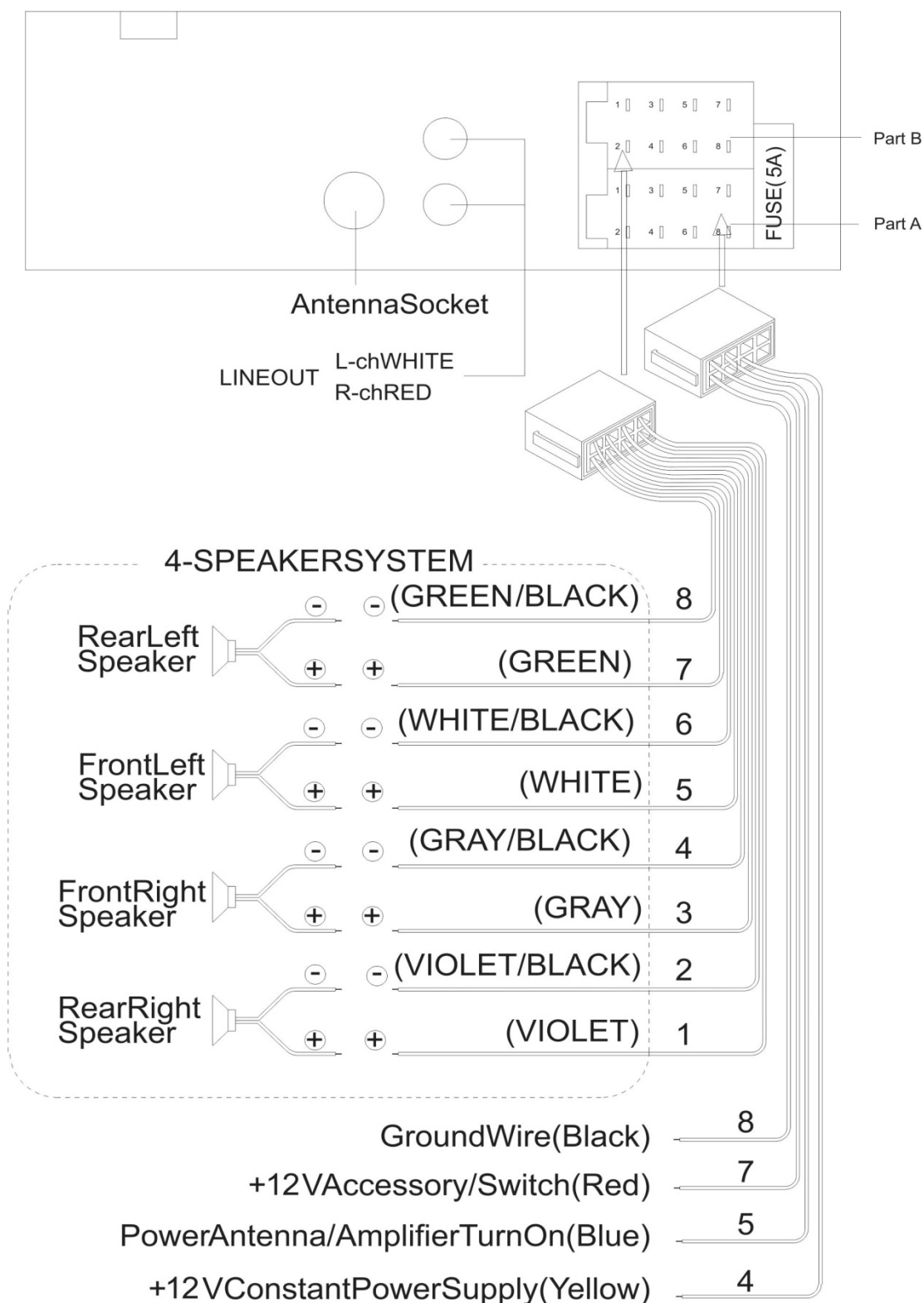



A VEZETÉKEK CSATLAKOZTATÁSA

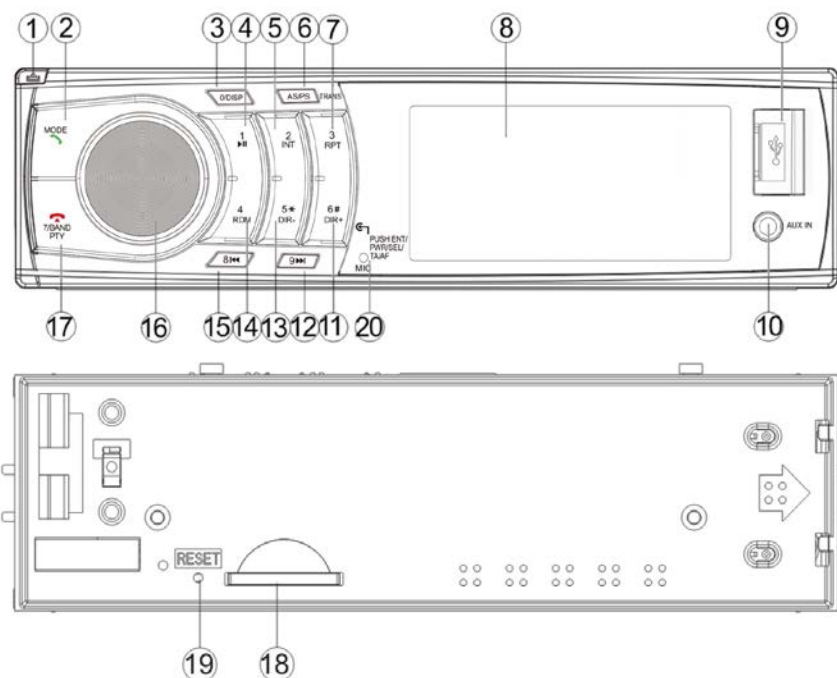

ÁLTALÁNOS HASZNÁLAT

A gombok elhelyezkedése



- | | |
|--|--|
| 1.  | - (Kioldó) gomb |
| 2.  | - forrás, hívások fogadása |
| 3. 0 / DISP | - kijelző üzemmód |
| 4. 1 /  | - lejátszás, szünet |
| 5. 2 / INT | - bemutató, keresés |
| 6. AS/PS / TRANS | - automatikus tárolás, memóriakeresés, zeneszámkeresés |
| 7. 3 / RPT | - zeneszám ismétlése |
| 8. LCD kijelző | |
| 9. USB-aljzat | |
| 10. AUX bemenet | |
| 11. 6 / DIR+ / # | - mappa felfelé |
| 12. 9 /  | - hangolás, következő zeneszám, előretekerés |
| 13. 5 / DIR- / * | - mappa lefelé |
| 14. 4 / RDM | - véletlenszerű lejátszás |
| 15. 8 /  | - hangolás, előző zeneszám, visszatekerés |
| 16. PWR / SEL | - bekapcsolás, hangerő, funkciók kiválasztása |
| 17. 7 / BAND /  | - sáv váltás, hívások befejezése |
| 18. SD-kártyanyílás | |
| 19. Alaphelyzetbe állító gomb | |
| 20. Mikrofon | |

Az előlap eltávolítása

Nyomja meg a  kioldógombot az előlapon, majd húzza le az előlapot.

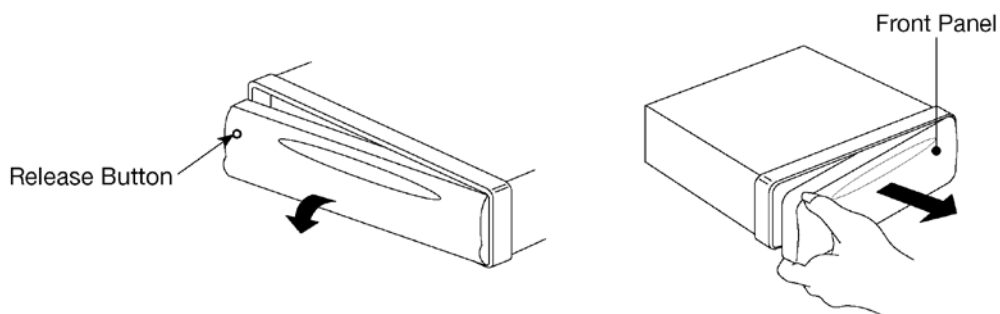

Tartsa az előlapot a tokjában.

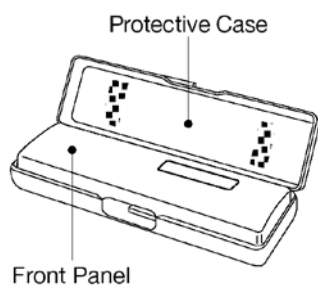

Az előlap felszerelése

Az előlap felszereléséhez illessze a panelt a házba, és győződjön meg arról, hogy a panel megfelelően fel van szerelve. Ellenkező esetben a kijelző vagy néhány gomb rendellenesen fog működni.

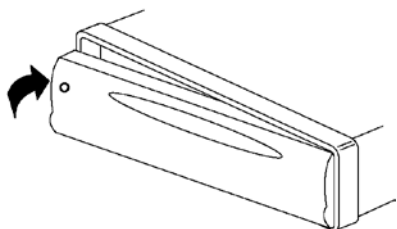

Kezelésre vonatkozó óvintézkedések

- Ne ejtse le az előlapot.
- Az előlap eltávolításakor és felszerelésékor ne nyomja a kijelzőt vagy a kezelógombokat.
- Ne érintse meg az előlap vagy a készülék érintkezőit, mivel ez gyenge elektromos érintkezéshez vezethet.
- Ha szennyeződés vagy idegen tárgy kerül az érintkezőkre, tiszta és száraz ruhával tisztítsa meg az érintkezőket.
- Ne tegye ki az előlapot magas hőmérsékletnek vagy közvetlen napsütésnek.
- Ügyeljen arra, hogy illékony anyagok (pl. benzin, hígító vagy rovarölő szerek) ne érintkezzenek az előlap felületével.
- Ne próbálja meg szétszerelni az előlapot.

A készülék be-/kikapcsolása

A készülék bekapcsolásához nyomja meg a PWR/SEL gombot.

A készülék kikapcsolásához bekapcsolt állapotban tartsa lenyomva 2 másodpercig a gombot.

Hang beállítása

A beállítási üzemmód kiválasztásához nyomja meg a PWR/SEL gombot. A sorrend a következő:

AF-BAS-TRE-BAL-FAD-EQ-LOUD-LOC-STEREO-REG-TA-TAVOL-EON-VOL

- ✓ AF: Alternatív frekvenciák
- ✓ BAS: basszus
- ✓ TRE: magas hangszín
- ✓ BAL: egyensúly
- ✓ FAD: elhalkulás
- ✓ EQ: hangszínszabályozás (FLAT-POP-ROCK-CLASS-KI)
- ✓ LOUD: hangosság
- ✓ LOC: helyi
- ✓ STEREO: tuner üzemmód
- ✓ REG: régió
- ✓ TA: közlekedési hírek
- ✓ TAVOL: TA-hangerő
- ✓ EON: Kiterjesztett egyéb hálózat
- ✓ VOL: hangerő

A PWR/SEL gombot jobbra vagy balra forgatva állíthatja be a kívánt funkciót.

Folyadékkristályos kijelző

Az aktivált funkciókat és aktuális beállításokat mutatja a kijelzőn.

RADIO (Rádió) üzemmódban a kijelzőn a rádióállomás által vagy RDS nélküli állomások esetében a frekvencia által küldött információkat jeleníti meg. USB/SD üzemmódban az MP3/WMA fájlinformációk láthatók. PHONE (Telefon) és AUX üzemmódban a kijelző a hangforrás nevét mutatja. A DISP gomb megnyomásával tekintheti meg az olyan kiegészítő információkat, mint az óra, a PTY (programtípus – csak RDS), PS (programszolgáltatás – állomás neve – csak RDS). Rövid idő után a kijelzőn újra az alapinformációk jelennek meg.

Óra

Néhány RDS rádióállomás pontos időjelet küld, amelyet a rendszer automatikusan beállít. Ha nem érkezik időjel az RDS állomástól, az óra manuálisan is beállítható. Tartsa lenyomva a DISP gombot az órabeállítási üzemmód megnyitásához. A ►► vagy ◄◄ gombbal állítsa be az órát, nyomja meg a DISP gombot, majd ugyanúgy a ►► vagy ◄◄ gombbal állítsa be a percet. Nyomja meg ismét a DISP gombot, vagy várjon egy kicsit, míg a rendszer elmenti a beállításokat.

Alaphelyzetbe állítás (RESET) funkció

Az ALAPHELYZETBE ÁLLÍTÁS funkcióra a következő esetekben van szükség: a készülék első indítása az összes vezeték bekötése után; egyik gomb sem működik; hiba szimbólum jelenik meg a kijelzőn.

Az ALAPHELYZETBE ÁLLÍTÁS gomb egy vékony fém tárggyal (pl. golyóstoll) aktiválható.

Ha a gombot megnyomta, de a készülék továbbra sem működik megfelelően, egy izopropil-alkoholba áztatott pamutronggyal tisztítsa meg az előlapon lévő érintkezőket.

A RÁDIÓ HASZNÁLATA

Váltás rádió üzemmódba

A MODE gombbal válassza ki a RADIO üzemmódot. A kijelzőn megjelenik a memóriasáv és a frekvencia.

STEREO/MONO funkció

STEREO üzemmódban a készülék sztereó rádiójelet fogad. MONO üzemmódban a sztereó jelet mono jellé alakítja át a készülék. Gyenge rádiójel esetén a MONO üzemmódba váltás csökkenti a zajt.

Ez a funkció a PWR/SEL gombbal előhívható beállítások menüben engedélyezhető/tiltható le.

LOCAL (Helyi) funkció

A LOCAL (Helyi) funkció csökkenti a tuner érzékenységét rádióállomás keresésekor. LOC ON (Helyi bekapcsolva) üzemmódban a tuner csak erős jellel rendelkező állomásokat keres, a gyenge jelűeket átugorja. A LOC OFF (Helyi kikapcsolva) üzemmód növeli a tuner érzékenységét, és minden állomást megtalál.

Ez a funkció a PWR/SEL gombbal előhívható beállítások menüben engedélyezhető/tiltható le.

A frekvenciasáv kiválasztása

RADIO üzemmódban nyomja meg a BAND gombot a kívánt sáv kiválasztásához. A sávok a következő sorrendben változnak: FM1, FM2, FM3.

Állomás kiválasztása

A ►► vagy ◄◄ gombbal aktiválja az automatikus keresést. Tartsa lenyomva az egyiket, amíg a kijelzőn meg nem jelenik a „MANUAL” (Manuális) felirat a manuális keresési üzemmód aktiválásához. Ha néhány másodpercig egyik gombot sem nyomják meg a frekvencia hangolásához, a készülék visszatér automatikus hangolási üzemmódba.

Mentés és mentett állomások előhívása

Tartsa lenyomva 2 másodpercig az 1–6. memóriagombot az aktuális állomás kiválasztott memóriaszámmra való tárolásához. Bármelyik memóriagombot (1–6.) megnyomva válasszon ki egy állomást, amelyet korábban eltárolt a memóriában.

Automatikus tárolás a memóriában

Tartsa lenyomva az AS/PS gombot 2 másodpercig a rádióállomások automatikus tárolásának elindításához. Két keresési ciklusban a tuner elmenti a legerősebb jellel rendelkező, legfeljebb 18 állomást az 1–6. memóriagombok mindhárom sávjára. Az első ciklusban a tuner a teljes LOCAL (Helyi) üzemmód tartományában keresi a legerősebb jellel rendelkező állomásokat. Ha 18-nál kevesebb állomást talál, a második keresési ciklust LOCAL OFF (Helyi kikapcsolva) üzemmódban végzi.

Programkeresés

Nyomja meg röviden az AS/PS gombot a mentett állomások összes sávon való kereséséhez. Nyomja meg újra a kívánt állomás kiválasztásához.

RDS (RÁDIÓADAT-RENDSZER)

Az RDS egy kommunikációs protokoll szabvány, amellyel a hagyományos FM-rádióadások kis mennyiségű digitális információt sugározhatnak.

AF funkció

Az AF funkció bekapcsolását a kijelzőn megjelenő „AF” szimbólum jelzi. Ha a rádióállomás jele gyenge, az „AF” szimbólum villogni kezd, és a tuner automatikusan megpróbál keresni egy alternatív frekvenciát az adott állomáshoz. Ez a funkció a PWR/SEL gombbal előhívható beállítások menüben engedélyezhető/tiltható le.

REG funkció

Bizonyos országokban a kiválasztott rádióállomások átmenetileg normál adásról regionális adásra válthatják át programjukat. Ha a REG funkció be van kapcsolva, a tuner nem keres alternatív frekvenciákat az adott állomáshoz a regionális programra való áttérés közben. Ez a funkció a PWR/SEL gombbal előhívható beállítások menüben engedélyezhető/tiltható le.

TA funkció

A TA funkció bekapcsolását a kijelzőn megjelenő „TA” szimbólum jelzi. A TA funkcióval a készülék automatikusan keres és átvált arra a rádióállomásra, amely időszakosan közlekedési információkat közöl. Ha a rendszer ilyen állomást talál, a kijelzőn a „TP” szimbólum jelenik meg. Közlekedési információk közlésekor a készülék ideiglenesen átvált a különböző üzemmódokról (pl. USB, AUX) RADIO (Rádió) üzemmódra. Ha a hangerő alacsonyabb, mint a TAVOL funkcióban beállított, a rendszer átmenetileg az eszköz menüjében tárolt TAVOL szintjére növeli a hangerőt. Az aktuális közlekedési információk a MODE gombot 2 másodpercig lenyomva tartva vagy a PWR/SEL gombbal előhívható menü STOP funkciójának kiválasztásával szakítható meg, azonban a TA funkció továbbra is engedélyezve marad. Átmenetileg egy másik rádióállomásra is át lehet váltani, ha az EON rendszer közlekedési információkat észlel egy, az EON hálózattal együttműködő másik állomásról. Ha az aktuális rádióállomáshoz információk érkeznek az EON-tól, és a tuner az együttműködő állomásra van kapcsolva, de az túl messze van, a hang elnémul egy időre, majd a tuner visszavált az aktuális állomásra. A PWR/SEL gombbal előhívható beállítások menüben engedélyezhető/tiltható le a TA és EON funkció, illetve állítható be a TAVOL.

PTY funkció

A PTY funkció a rádióprogram preferált típusának kiválasztására szolgál. A programok két csoportba sorolhatók: SPEECH (Beszéd) és MUSIC (Zene). A PTY funkció elindításához tartsa lenyomva a BAND/PTY gombot a SPEECH (Beszéd) csoport megjelenítéséhez. A MUSIC (Zene) csoportra váltáshoz tartsa ismét lenyomva a BAND/PTY gombot. A BAND/PTY gomb harmadszori lenyomva tartásával léphet ki a PTY üzemmódból.

Az alábbi táblázatban lévő tippek alapján nyomja az 1–6. számgombokat, amíg a kívánt programtípus nevét nem látja. Rövid idő után a tuner elkezd keresni a kiválasztott típusú programokat sugárzó állomásokat. A keresés akkor áll le, amikor ilyen rádióállomást talál. Ha nem található ilyen típusú program, a kijelzőn a „NO PTY” felirat jelenik meg, és a PTY üzemmód kikapcsol.

Gomb	SPEECH (Beszéd) csoport	MUSIC (Zene) csoport
1	NEWS (Hírek) / AFFAIRS (Események) / INFO	ROCK M / POP M
2	EDUCATE (Oktatás) / DRAMA (Dráma) / SPORT	LIGHT M / EASY M
3	VARIED (Mindenféle) / CULTURE / SCIENCE (Tudomány)	OTHER M / CLASSICS
4	FINANCE (Pénzügyi) / CHILDREN (Gyermekek) / WEATHER	COUNTRY / JAZZ
5	PHONE IN / SOCIAL (Közösségi) / RELIGION (Vallás)	OLDIES / NATION
6	TRAVEL (Utazás) / LEISURE (Pihenés) / DOCUMENT	FOLK M

USB HASZNÁLATA

Az USB-aljzat a készülék előlapján található. Az aljzaton keresztül USB-eszközt csatlakoztathat. A készülék megkeresi az MP3- és WMA-fájlokat, majd automatikusan megkezdí azok lejátszását.

Ha a készülék más üzemmódban van, a MODE gombbal válassza ki az USB-üzemmódot.

Zeneszámok kiválasztása egy lépésben

A ►► vagy ◀◀ gombbal lépjen a következő vagy az előző zeneszámra.

Könyvtár léptetése felfelé/lefelé

A 6/DIR+ vagy 5/DIR- gombbal lépjen a következő vagy az előző mappára.

A lejátszás szüneteltetése

A lejátszás szüneteltetéséhez nyomja meg az 1/►► gombot.

A lejátszás folytatásához nyomja meg ismét a gombot.

Összes fájl bemutatója

Nyomja meg a 2/INT gombot az egyes fájlok BEMUTATÓJÁNAK lejátszásához.

A BEMUTATÓ leállításához és a lejátszás elindításához nyomja meg újra a gombot.

Ismétléses lejátszás

Ugyanazon fájl folyamatos ismétléséhez nyomja meg a 3/RPT gombot.

Az összes fájl ismétléséhez nyomja meg újra a gombot.

Lejátszás véletlenszerű sorrendben

Nyomja meg a 4/RDM gombot az összes fájl véletlenszerű lejátszásához.

Nyomja meg még egyszer a funkció törléséhez.

Fájl keresése

Az AS/PS gombbal aktiválja a „Search file number” (Fájlszám keresése) üzemmódot, a kijelzőn ekkor a „NUM XXX” felirat jelenik meg. A PWR/SEL gomb elforgatásával vagy az 1–10. számgombok használatával válassza ki a kívánt fájlszámot. A PWR/SEL gombbal erősítse meg a kiválasztást, vagy várja meg, amíg a lejátszás el nem indul.

✓ 1–6, BAND=7, ◀◀=8, ►►=9, DISP=0, SEL = megerősítés

SD HASZNÁLATA

Az SD-kártyanyílás a készülék előlapja mögött található. A felületen keresztül SD-kártyát csatlakoztathat. A készülék megkeresi az MP3- és WMA-fájlokat, majd automatikusan megkezdí azok lejátszását.

Ha a készülék más üzemmódban van, a MODE gombbal válassza ki az SD-üzemmódot.

A funkció használata megegyezik az előbb ismertett USB használatával.

FIGYELMEZTETÉS tárolóeszközt használók számára

Ha az USB-eszközön / SD-kártyán fontos fájlok találhatóak, ne csatlakoztassa az eszközhöz, mivel az adatok elveszhetnek.

A gyártó nem vállal felelősséget az ilyen jellegű fájlok elvesztéséért.

AUXILIARY INPUT

A 3,5 mm-es AUX bemeneti mini-jack csatlakozó a készülék előlapján található. Ezzel a bemenettel pl. MP3-lejátszót, okostelefont vagy táblagépet csatlakoztathat a készülékhez.

A BLUETOOTH HASZNÁLATA

- Győződjön meg arról, hogy mobiltelefonja támogatja a Bluetooth funkciót.
- A különböző típusú mobiltelefonok Bluetooth-kibocsátási teljesítménye eltérő lehet. A legjobb beszélgetési minőséghez azt ajánljuk, hogy a mobiltelefon és a készülék közötti távolság legfeljebb 3 méter legyen. Továbbá ne helyezzen fém tárgyakat vagy bármilyen akadályt a mobiltelefon és a készülék közé.

Párosítás

1. Válassza ki a Bluetooth beállításait a mobiltelefonon.
(A Bluetooth használatával kapcsolatban olvassa el a mobiltelefon kezelési útmutatóját.)
2. Válassza ki a „CAR KIT” lehetőséget a mobiltelefonon megjelenő, elérhető eszközök listájáról.
Ha a mobiltelefon PIN kódot kér, adja meg a „0000” számsort.
3. Sikeres párosítás esetén a Bluetooth jele megjelenik a kijelzőn: .









Telefonhívások

A bejövő hívás fogadásához nyomja meg a MODE/  gombot.

A bejövő hívás elutasításához, illetve a hívás befejezéséhez nyomja meg a BAND/  gombot.

A TRANS gombbal válthatja át a beszélgetést a készülék és a mobiltelefon között.





Hívás indítása az előlap segítségével

1. Az előlapon, a számot kézzel beírva indíthat kimenő hívásokat: A MODE/  gombbal válassza ki a PHONE üzemmódot. Tartsa lenyomva a MODE/  gombot, és amikor az LCD kijelző ÜRES lesz, adja meg a telefonszámot a számgombokkal. A helytelenül beírt számot a TRANS gombbal törölheti. A hívás elindításához nyomja meg a PWR/SEL gombot.
2. Utolsó szám újrakívácsolása: A MODE/  gombbal válassza ki a PHONE üzemmódot. Tartsa lenyomva a MODE/  gombot, és amikor az LCD kijelző ÜRES lesz, tartsa lenyomva újra a MODE/  gombot. Egy idő után a készülék elkezd tárcsázni az utolsó számot.
3. Tárcsázás híváslistából vagy telefonkönyvből: A MODE/  gombbal válassza ki a PHONE üzemmódot. A TRANS gomb megnyomásakor a következő sorrendben jelennek meg a telefonszámok listái az LCD kijelzőn: BOOK (telefonkönyv – csak a mobiltelefonon tárolt számok jelennek meg, a SIM kártyán lévők nem), RECEIVED (fogadott hívások), DIALED (tárcsázott hívások), MISSED (nem fogadott hívások). A  vagy  gombbal válassza ki a kívánt telefonszámot a kiválasztott listáról, majd a PWR/SEL gombbal indítsa el a hívást.
MEGJEGYZÉS: Bizonyos mobiltelefonokon megjelenhet egy üzenet, hogy a CAR KIT szeretne hozzáférni a névjegyekhez és a híváselőzményekhez. A számok listáinak böngészéséhez szükség van az engedély megadására.

Két SIM kártyás mobiltelefonokra vonatkozó MEGJEGYZÉS:

A szám tárcsázása előtt a mobiltelefon a híváshoz használandó SIM kártya kiválasztására kéri. A választást mobiltelefonján kell megerősítenie. Előfordulhat, hogy bizonyos mobiltelefonok nem támogatják a kimenő hívásokat mindkét SIM kártyáról.

Bluetooth audio (A2DP)

A MODE/  gombbal válassza ki a PHONE üzemmódot. Indítsa el a zenelejátszó alkalmazást mobiltelefonján, majd indítsa el a lejátszást. A  vagy  gombbal lépjen a következő vagy az előző zeneszámba. A lejátszás az 1/  gombbal szüneteltethető vagy folytatható.

MŰSZAKI ADATOK

ÁLTALÁNOS

Tápellátási követelmények:	12 V egyenáram, negatív testelés
A készülékház méretei:	178 (szélesség) x 97 (mélység) x 50 (magasság)
Hangszínszabályzó	
✓ Mély (100 Hz-en):	±10 dB
✓ Magas (10 kHz-en):	±10 dB
Maximális kimeneti teljesítmény:	4 x 40 W
Áramfelvétel:	max. 15 A

FM-RÁDIÓ

Frekvenciatartomány:	87,5–108 MHz
IF:	10,7 MHz
Érzékenység (S/N = 30 dB):	4 µV
Sztereo elválasztás:	>25 dB

HIBAELHÁRÍTÁS

Mielőtt a listát elolvasná, ellenőrizze a vezetékek csatlakozásait. Ha az ellenőrzőlista lépéseit végigkövetve a hiba továbbra is fennáll, kérje a legközelebbi márkakereskedő segítségét.

Jelenség	Ok	Megoldás
A készülék nem kap áramot.	Nincs bekapcsolva a jármű gyújtása.	Ha a készülék tápellátása csatlakozik a jármű áramköréhez, azonban a motor nem jár, fordítsa a gyújtáskapcsolót az ACC helyzetbe.
	Kiégett a biztosíték.	Cserélje ki a biztosítékot.
Nincs hang.	A hangerő minimumra van állítva.	Állítsa a hangerőt a kívánt szintre.
	Nincsenek jól csatlakoztatva a vezetékek.	Ellenőrizze a vezetékek csatlakoztatását.
Nem működnek a készülék gombjai.	A beépített mikroszámítógép a zaj miatt nem működik.	Nyomja meg az alaphelyzetbe állító gombot.
Nem működik a rádió. Nem működik a rádióállomásokat automatikusan kiválasztó funkció.	Nincs csatlakoztatva az antenna kábele.	Csatlakoztassa megfelelően az antenna kábelét.
	Túl gyenge a jel.	Válasszon ki manuálisan egy állomást.

In case of questions or problems please contact our service:

2N-Everpol Sp. z o.o.

ul. Puławska 403A

02-801 Warsaw, Poland

phone: +48 22 331 99 59

e-mail: info@everpol.pl

www.everpol.pl

www.audiomedia.pl

All rights reserved. All brand names are registered trademarks of their respective owners.
Specifications are subject to change without prior notice.

