

Constructa

Automatická pračka
CWF14K21

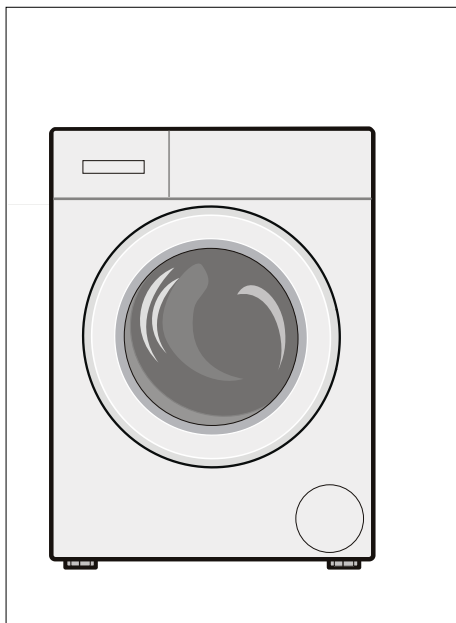

CZ Návod k použití



Vaše nová pračka

Rozhodli jste se pro koupi pračky Constructa.

Věnujte prosím několik minut přečtení tohoto návodu a seznamte se s výhodami vašeho spotřebiče.

Abychom splnili vysoké požadavky společnosti Constructa, každý spotřebič, který opouští náš podnik, je pečlivě přezkoušen z hlediska funkčnosti a nezávadnosti.

Doplňující informace o našich výrobcích, příslušenství, náhradních dílech a službách můžete najít na našich webových stránkách www.constructa.de.

Pokud tento návod k použití neodpovídá vašemu typu spotřebiče, bude na rozdíl upozorněno v textu následujícím označením.



Před zapnutím spotřebiče si tento návod k použití a instalaci pozorně přečtěte.

Pravidla zobrazení

Varování!

Tato kombinace symbolu a signálního slova poukazuje na možnou nebezpečnou situaci. Nedodržení uvedených pravidel může vést k poranění nebo úmrtí.

Varování!

Signální slovo poukazuje na možnou nebezpečnou situaci. Pokud na toto upozornění nebude brán zřetel, může dojít k poškození majetku či životního prostředí.

Upozornění/Tip

Pokyny k optimálnímu použití spotřebiče a další užitečné informace.

1. 2. 3. / a) b) c)

Jednotlivé kroky jsou označeny čísly nebo písmeny.

■ / -

Výčty bodů jsou označeny malým čtverečkem nebo pomlčkou.

Obsah

 Použití podle určení	4	 Obsluha spotřebiče	17
 Bezpečnostní pokyny	5	Příprava pračky	17
Elektrická bezpečnost	5	Zapnutí spotřebiče/volba programu	17
Nebezpečí úrazu	5	Změna předvolby programu	17
Bezpečnost dětí	5	Výběr dalšího programu	18
 Ochrana životního prostředí.....	7	Vložení prádla do bubnu	18
Balení/starý spotřebič.....	7	Dávkování a plnění pracích a ošetrovacích prostředků	18
Tipy na úsporu	7	Start programu	19
 Nejdůležitější ve zkratce	8	Dětská pojistka	19
 Seznámení se se spotřebičem ..	9	Dodatečné přidání prádla	20
Pračka	9	Změna programu	20
Ovládací panel	10	Přerušení programu	20
Displej	10	Ukončení programu během máchání .	20
 Prádlo	11	Konec programu	20
Příprava prádla	11	Vyjmutí prádla/vypnutí spotřebiče	21
Třídění prádla	11	 Senzorika	21
 Prací prostředek	12	Množstevní automatika	21
Výběr správného pracího prostředku ..	12	Kontrolní systém nevyváženosti	21
Úspora energie a pracího prostředku ..	12	 Nastavení signálů	22
 Přehled programů	13	 Čištění a údržba	23
Volba programu	13	Plášť pračky/ovládací panel	23
Škrobení	15	Prací buben	23
Barvení/bělení	15	Odstraňování vodního kamene	23
Namáčení	15	Zásobník na prací prostředek a plášť .	23
 Předvolby programů	16	Ucpání čerpadla	23
Teplota	16	Ucpání odtokové hadice u sifonu	24
Počet odstředivých otáček	16	Ucpání sítka v přívodu vody	24
Odložený start	16	 Co dělat v případě poruchy? ...	25
 Další programová nastavení ...	17	Nouzové odblokování	25
 Rychlé praní	17	Informace na displeji	26
 Eco	17	Co dělat v případě poruchy?	26
 Snadné žehlení	17	 Zákaznický servis	28
		 Údaje o spotřebě	29
		Tabulka hodnot spotřeby	29

Test efektivity programů pro praní bavlněných textilií	29
--	----

 Technické údaje	30
---	----

 Instalace a připojení	31
---	----

Rozsah dodávky	31
----------------------	----

Bezpečnostní pokyny	31
---------------------------	----

Umístění spotřebiče	32
---------------------------	----

Instalace spotřebiče na podložku nebo na dřevěnou trámovou podlahu	32
--	----

Instalace spotřebiče na podstavci se zásuvkou	32
---	----

Odstranění přepravních pojistek	32
---------------------------------------	----

Délky hadic a kabelů	33
----------------------------	----

Přítok vody	33
-------------------	----

Odtok vody	34
------------------	----

Vyrovnaní spotřebiče	35
----------------------------	----

Elektrická přípojka	35
---------------------------	----

Před prvním praním	36
--------------------------	----

Přeprava	36
----------------	----



Použití podle určení

- Výlučně pro použití v domácnosti.
- V této pračce lze prát textilie vhodné pro praní v pračce a vlnu určenou pro ruční praní v pracím roztoku.
- Spotřebič je určen k provozu se studenou vodou a běžně dostupnými pracími prostředky a ošetrovacími prostředky vhodnými pro praní v pračce.
- Při dávkování veškerých pracích, pomocných, ošetrovacích a čisticích prostředků dbejte vždy pokynů výrobce.
- Děti starší 8 let a osoby se sníženými fyzickými, smyslovými nebo mentálními schopnostmi nebo osoby s nedostatkem zkušeností nebo vědomostí smí tento spotřebič používat pouze **pod dohledem** odpovědné osoby a nebo pokud byly odpovědnou osobou **proškoleny**. Děti bez dozoru nesmí provádět žádné čisticí nebo údržbové práce.
- Děti mladší 3 let nenechávejte v blízkosti spotřebiče.
- Nenechávejte v blízkosti spotřebiče domácí zvířata.

Před použitím spotřebiče: Pečlivě si přečtěte všechny příbalové informace ke spotřebiči a dbejte pokynů k jeho použití a instalaci. Veškeré dokumenty si pečlivě uschovejte pro pozdější použití nebo pro případného dalšího majitele.

Bezpečnostní pokyny

Elektrická bezpečnost

Varování

Nebezpečí ohrožení života!

Při kontaktu s částmi pod napětím hrozí nebezpečí úrazu elektrickým proudem.

- Nikdy se nedotýkejte síťové zástrčky mokřýma nebo vlhkýma rukama.
- Při odpojování síťového kabelu ze zásuvky vždy zatáhněte za zástrčku, nikdy ne za kabel. Hrozí poškození kabelu.

Nebezpečí úrazu

Varování

Nebezpečí úrazu!

- Pokud pračku zdvihnete za vyčnívající součástky (např. dvířka spotřebiče), tyto součástky se mohou odlomit a způsobit poranění. Nezdvíhejte pračku za její vyčnívající součástky.
- Při stoupnutí na pracovní desku může dojít k prolomení a následnému poranění. Na pracovní desku spotřebiče si nestoupejte.

- Sednutím na otevřená plnicí dvířka spotřebiče může dojít k převržení pračky a následnému poranění. O otevřená plnicí dvířka spotřebiče se neopírejte.
- Při kontaktu s rotujícím bubnem může dojít k poranění rukou. Otáčejícího bubnu se nedotýkejte. Vyčkejte, až se buben zastaví.

Varování

Nebezpečí opaření!

Při praní za vysokých teplot může dojít k opaření horkou vodou, například při odtékání horké vody do umyvadla. Nedotýkejte se horkého pracovního roztoku.

Bezpečnost dětí

Varování

Nebezpečí ohrožení života!

- Děti hrající si v blízkosti spotřebiče se vystavují možnému nebezpečí ohrožení života nebo úrazu.
- Nenechávejte děti v blízkosti pračky bez dozoru.
 - Děti si se spotřebičem nesmí hrát!

Varování

Nebezpečí ohrožení života!

Děti se mohou zavřít uvnitř spotřebiče a může dojít k ohrožení jejich života.

Při likvidaci již nepotřebných spotřebičů:

- Vytáhněte síťovou zástrčku ze zásuvky.
- Síťový kabel i zástrčku přestříhněte a vyjměte.
- Zlikvidujte západku na dvířkách spotřebiče.

Varování

Nebezpečí udušení!

Při hře se děti mohou zamotat do obalů/fólií spotřebiče nebo si je mohou nasadit na hlavu a udusit se. Všechny obaly a fólie uchovávejte mimo dosah dětí.

Varování

Nebezpečí otravy!

Použití pracích a pečujících prostředků může způsobit otravu. Všechny prací prostředky uchovávejte mimo dosah dětí.

Varování

Nebezpečí podráždění očí/kůže!

Použití pracích a ošetrovacích prostředků může při kontaktu s kůží nebo očima způsobit podráždění. Všechny prací prostředky uchovávejte mimo dosah dětí.

Varování

Nebezpečí úrazu!

Pokud perete prádlo na vysokou teplotu, sklo dvířek spotřebiče se zahřeje. Nenechávejte děti, aby se horkých dvířek dotýkaly.



Ochrana životního prostředí

Balení/starý spotřebič











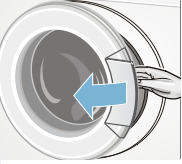
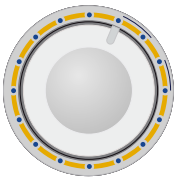

Likvidujte obalové materiály ekologickým způsobem. Tento spotřebič splňuje požadavky evropské směrnice 2012/19/EU, která se týká elektrických a elektronických zařízení (waste electrical and electronic equipment - WEEE). Tato směrnice udává rámec pro zpětný odběr a recyklaci v celé EU.

Tipy na úsporu

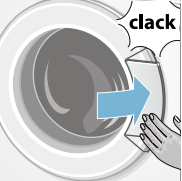
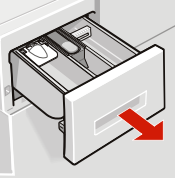
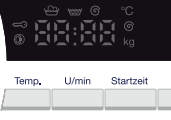
- Vždy spotřebič naplňte maximálním množstvím prádla určeným pro daný program. → "Přehled programů" na straně 13
- Běžně znečištěné prádlo nepředpírejte.

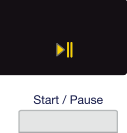
- Při praní lehce a běžně znečištěného prádla lze ušetřit určité množství energie a pracího prostředku. → *strana 12*
- **Energeticky úsporný režim:** Osvětlení dotykového displeje se po několika minutách vypne a tlačítko **Start** bliká. Pro aktivaci osvětlení se displeje dotkněte. Režim úspory energie není aktivní v průběhu programu.
- Pokud prádlo budete následně sušit v sušičce, zvolte rychlost otáček podle pokynů výrobce sušičky.

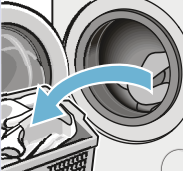
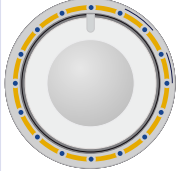
Nejdůležitější ve zkratce

1				
	Zasuňte síťovou zástrčku.	Otevřete přívod vody.	Připravte si prádlo.	Otevřete dvířka.
2				
	Zvolte program, např. Bavlna .	Dbejte na to, abyste nepřekročili maximální hmotnost náplně.	Vložte prádlo.	Zavřete plnicí dvířka.
3				
	Vložte prací prostředek.	Případně změňte další programová nastavení.	Případně zvolte dodatečné nastavení.	Spusťte program.
4				
	Konec programu.	Otevřete plnicí okénko a vyjměte prádlo.	Volič programů nastavte na Vyp .	Vypněte přívod vody (u modelů bez funkce AquaStop).

Seznámení se se spotřebičem

Automatická pračka

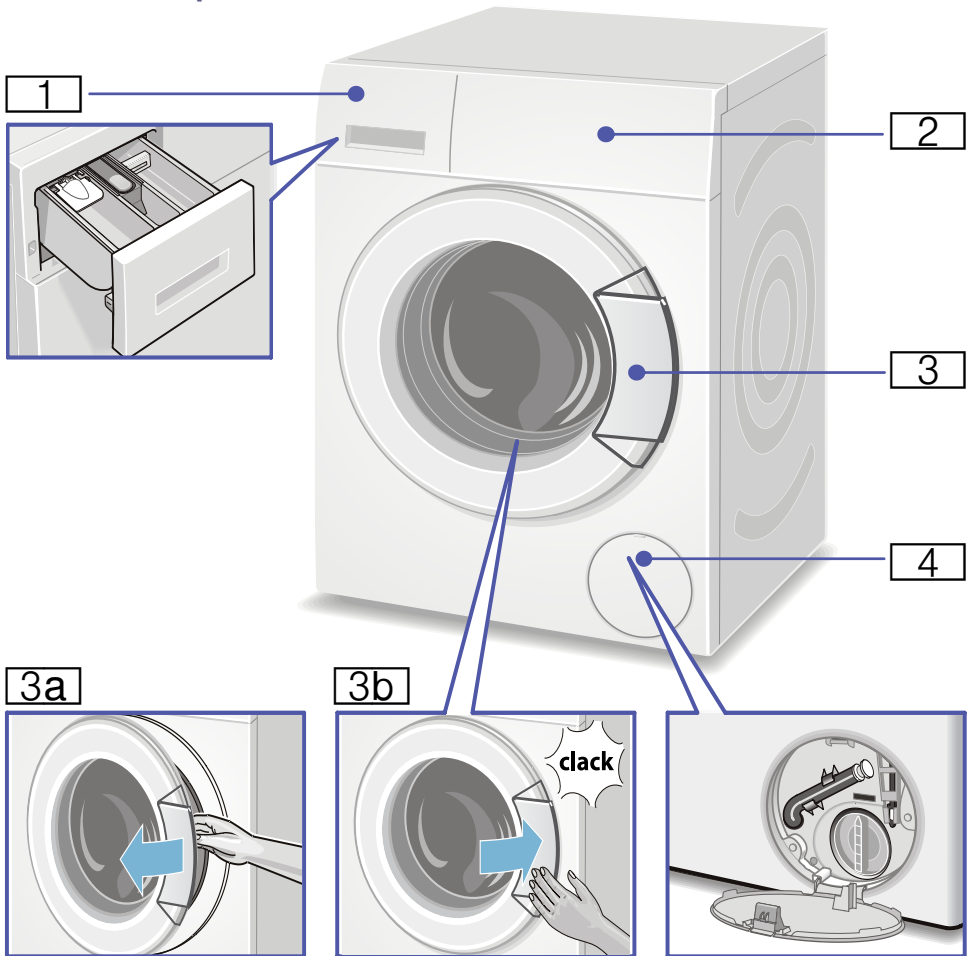

1 Zásobník na prací prostředek → *strana 18*

2 Provozní/ovládací panel

3 Plnicí dvířka s úchytkou

3a Otevření plnicích dvířek

3b Zavření plnicích dvířek

4 Servisní klapka

Ovládací panel

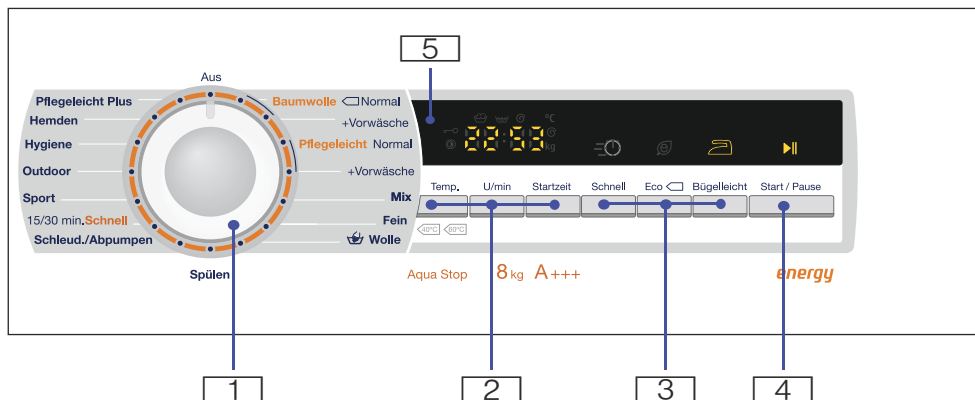

1 Programový volič pro volbu programu a tlačítko Zapnuto/Vypnuto

2 Teplota, ot/min otáčky odstředování, **Odložený start** pro změnu programového přednastavení

3 **Rychlé praní**, **Eco**, **Snadné žehlení**, dodatečná programová nastavení

4 Tlačítko **Start/Pauza** pro start a přerušení (přidání prádla), přerušení programu

5 Displej nastavení a informací

Displej

Nastavení pro zvolený program		
studená voda - 90 °C	Teplota	Studená voda
---...1400	ot/min (otáčky odstředování)	v ot/min (otáčky za minutu); --- = Zastavení máchání (bez odstředování)
1:30	Trvání programu	Podle volby programu v h:min (hodiny:minuty)
1 - 24h	Odložený start	Konec programu po ... h (hodinách)
7.0 kg	max. hmotnost náplně	

Údaje o postupu programu (průběh programu):

Konec: praní, máchání, odstředování, trvání programu, popř.– konec

: Otevřete plnicí okénko, přidejte prádlo

: Dětská pojistka



Prádlo

Příprava prádla

Varování!

Poškození spotřebičů/oděvů

Cizí tělesa (např. mince, kancelářské svorky, jehly, hřebíky) mohou poškodit vaše prádlo nebo součástky vaší pračky.

Při přípravě prádla tedy berte na vědomí následující tipy:

- Vyprázdněte kapsy.

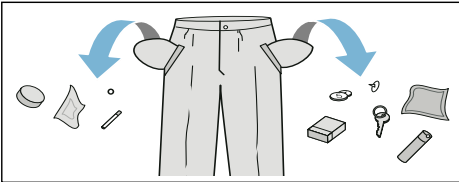

- Prohledejte oděvy kvůli případným kovovým předmětům (kancelářské svorky atd.), tyto předměty vždy vyjměte.
- Choulostivé oděvy perte v sítkách/sáčcích.
- Zapněte zipy a veškeré knoflíky.
- Vykartáčujte z kapes a límců písek.
- Odstraňte sponky ze záclon nebo vložte záclony do sítka/sáčku.

Třídění prádla

Prádlo protříděte podle pokynů k jeho údržbě a podle pokynů výrobce na cedulkách jednotlivých oděvů, a to v závislosti na:

- typu látky/vlákna
- barvě

Upozornění: Prádlo se může zabarvit. Bílé a barevné kusy oděvů perte odděleně. Nové kusy barevných oděvů perte napoprvé odděleně.

- znečištění

Podobně znečištěné prádlo perte pohromadě.

Některé příklady úrovně znečištění naleznete zde

- **Mírné:** Nepředpírejte, je-li třeba, zvolte nastavení Rychlé praní.
- **Běžné**
- **Silné:** Naplňte prací buben menším množstvím a zvolte program s předpírkou.
- **Skvrny:** Odstraňte/ošetřete skvrny, dokud jsou čerstvé. Nejprve je jemně zvlhčete mýdlovou vodou, nedřete skvrny. Poté tyto kusy prádla vyperte pomocí příslušného programu. Těžce odstranitelné nebo zaschlé skvrny lze někdy odstranit až několikerým vypráním.
- **Symbyly na cedulkách oděvů.** Upozornění: Čísla a symbyly poukazují na maximální vhodnou teplotu praní.
 - : Vhodné pro běžný prací cyklus; např. program **Bavlna**
 - : Je vyžadován šetrný prací cyklus; např. program **Snadno udržovatelné**
 - : Je vyžadován velmi šetrný prací cyklus, např. program **Jemné praní**
 - : Vhodné pro ruční praní; např. program **Vlna**
 - : Nevhodné k praní v pračce



Prací prostředek

Správná volba pracího prostředku

Informace uvedené na cedulkách jsou velmi důležité pro výběr vhodného pracího prostředku, teploty a způsobu praní. → Také viz www.sartex.ch

Pro další užitečné informace o pracích prostředcích a ostatních čisticích prostředcích pro domácí použití navštivte naši webovou stránku www.cleanright.eu.

- **Běžný prací prostředek s bělidlem nebo optickým rozjasňovačem**
Bavlna nebo lněný bílý textil vhodný k vyvařování. Program: Bavlna/ studený - max. 90 °C
- **Prací prostředky bez bělidel nebo optických rozjasňovačů**
Vhodné pro barevné lněné nebo bavlněné textilie.
Program: Bavlna/studený- max. 60 °C
- **Prací prostředky na barevné textilie/ šetrné praní bez optických rozjasňovačů**
Vhodné pro barevné textilie vyrobené ze snadno udržovatelných vláken, syntetických vláken.
Program: Snadno udržovatelné/ studený- max. 60 °C
- **Prací prostředek na choulostivé textilie**
Vhodný pro jemné, choulostivé textilie, hedvábí či viskózu.
Program: Jemné praní/Hedvábí/ studený- max. 40 °C
- **Prací prostředek na vlnu**
Vhodný pro vlněné prádlo.
Program: Vlna/studený- max. 40 °C

Úspora energie a pracího prostředku















Pro lehce a běžně znečištěné prádlo je možné snížit spotřebu energie (nižší teplota praní) a pracího prostředku.









Úspora	Znečištění/Tip
<p>Snížená teplota a množství pracího prostředku dle doporučeného dávkování na lehké znečištění</p>  <p>Teplota dle cedulky na oděvu a prací prostředek s dávkováním doporučeným pro silné znečištění</p>	<p>Mírné Žádné viditelné skvrny nebo zašpinění. Oblečení je načichlé, např.:</p> <ul style="list-style-type: none"> ■ lehké letní/sportovní oblečení (nošené několik hodin) ■ trička, košile, halenky (nošené nejdéle jeden den) ■ ložní prádlo a ručníky pro hosty <p>Běžné Viditelné skvrny nebo lehké zašpinění, např.:</p> <ul style="list-style-type: none"> ■ trička, košile, halenky (zmáčené potem, nošené několikrát) ■ ručníky, povlečení (použité až jeden týden) <p>Silné Znečištění nebo viditelné skvrny, např. utěrky, kojenecké prádlo, pracovní oděvy</p>









Upozornění: Při dávkování veškerých pracích, pomocných, ošetrovacích a čisticích prostředků dbejte vždy pokynů výrobce. → *strana 18*

Přehled programů

Volba programu na programovém tlačítku

Program/Druh prádla/Pokyny	Nastavení
Název programu Stručný popis programu a vhodných látek.	max. náplň * při volbě  Rychlé praní redukuje hmotnost náplně volitelná teplota volitelné otáčky odstředování; ** max. otáčky odstředování jsou závislé na modelu možná programová nastavení
Bavlna Normal Odolné tkaniny, tepelně odolné bavlněné či lněné tkaniny	max. 8 kg/5* kg Studená voda - 90 °C --- ... 1400** ot/min  ,  , 
Bavlna + Předpírka: Program s předpírkou; prací prostředek rozdělte do komory I a II. Upozornění Při nastavení  Rychlé praní je teplota praní nižší než vámi zvolená teplota.	
Snadno udržovatelné Normal Textilie vyrobené ze syntetických materiálů nebo směsi látek.	max. 4 kg Studená voda - 60 °C --- ... 1200 ot/min  ,  , 
Snadná údržba + Předpírka: Program s předpírkou; prací prostředek rozdělte do komory I a II.	
Mix Smíšená náplň bavlněných a syntetických látek.	max. 3,5 kg Studená voda - 40 °C --- ... 1400** ot/min  ,  , 
Jemné praní Pro choulostivé prateľné látky, např. vyrobené z hedvábí, saténu, syntetických vláken nebo směsí (např. hedvábné halenky, hedvábné šátky). Upozornění Pro praní choulostivých oděvů či hedvábí použijte prací prostředek vhodný pro praní v pračce.	max. 2 kg Studená voda - 40 °C --- ... 800 ot/min  ,  , 

Program/Druh prádla/Pokyny	Nastavení
 Vlna Látky vhodné pro ruční praní či praní v pračce, vyrobené z vlny nebo obsahující vlnu. Obzvláště šetrný prací program bránící srážení tkanin, součástí programu jsou dlouhé pauzy (během nichž oděvy zůstávají ve vodě). Upozornění <ul style="list-style-type: none"> ■ Vlna je materiál živočišného původu, např. z angory, alpaky, lamy, ovce. ■ Pro praní vlny používejte prací prostředek vhodný pro praní v pračce. 	max. 2 kg Studená voda - 40 °C --- ... 800 ot/min -
Máchání Další máchání s odstředováním	max. 8 kg - --- ... 1400** ot/min 
Odstředování/Odčerpávání Další odstředování s volitelným počtem otáček. K odčerpávání by mělo dojít jen tehdy, když budou otáčky odstředování nastaveny na ---.	max. 8 kg - --- ... 1400** ot/min 
15/30 min. Rychlé praní Extra krátký program trvající cca 15/30 minut, vhodný pro drobné kusy mírně zašpiněného prádla.	max. 2 kg / 3,5 kg Studená voda - 40 °C --- ... 1200 ot/min -
Sport Sportovní oděvy a oblečení pro volný čas vyrobené z mikrovláken.	max. 2 kg Studená voda - 40 °C
Upozornění <ul style="list-style-type: none"> ■ Při praní tohoto druhu prádla nelze používat aviváž. ■ Před praním vyčistěte řádně zásobník na prací prostředek (všechny komory), abyste z něj odstranili zbytky aviváže. 	--- ... 800 ot/min  ,  , 
Outdoor Oblečení odolné proti povětrnostním vlivům nebo outdoorové oblečení a voděodolné látky.	max. 2 kg Studená voda - 40 °C --- ... 800 ot/min
Upozornění <ul style="list-style-type: none"> ■ Používejte speciální prací prostředek vhodný pro praní v pračce, nadávkujte správné množství do komory II podle pokynů výrobce. ■ Při praní tohoto druhu prádla nelze používat aviváž. ■ Před praním vyčistěte řádně zásobník na prací prostředek (všechny komory). 	 ,  , 

Program/Druh prádla/Pokyny	Nastavení
Hygiena Odolné tkaniny.	max. 7,5 kg/5* kg Studená voda - 60 °C
Upozornění Delší praní a máchání při vyšším stavu vody pro zvlášť citlivou pokožku.	--- ... 1400** ot/min  ,  , 
Košile Nežehlitelné košile či halenky vyrobené z bavlny, lnu, syntetických vláken či směsi látek.	max. 2 kg Studená voda - 60 °C
Upozornění Košile/halenky z hedvábí/citlivých materiálů perte programem Jemné praní/hedvábí.	--- ... 800 ot/min  ,  , 
Snadná údržba plus Tmavé textilie z bavlny a tmavé textilie se snadnou údržbou perte obrácené naruby.	max. 3,5 kg Studená voda - 40 °C
	--- ... 1200 ot/min  ,  , 

Škrobení

Upozornění: Při praní tohoto druhu prádla nelze používat aviváž.

Škrobení tekutým škrobem je možné u všech programů. Dávkujte škrob podle pokynů výrobce do komory  (případně ji předem vyčistěte).

Barvení/bělení

Prostředek pro barvení prádla používejte jen v množství běžném pro domácnost. Sůl může poškodit nerezové povrchy. Vždy postupujte dle pokynů výrobce prostředku na barvení.

Nepoužívejte pračku k bělení oděvů.

Namáčení

1. Naplňte komoru **II** namáčecím/pracím prostředkem podle údajů výrobce.
2. Programový volič nastavte na **Bavlnu 30 °C**.
3. Stiskněte tlačítko **Start/Pauza**.
4. Asi po 10 minutách stiskněte tlačítko **Start/Pauza**.

5. Podle žádané doby namáčení znovu stiskněte tlačítko **Start/Pauza**, program by měl pokračovat, nebo program změňte.

Upozornění

- Vkládejte prádlo stejné barvy.
- Není nutný žádný přídavný prací prostředek, namáčecí lázeň se použije k praní.

P+ Předvolby programu

Od výrobce je u všech programů nastavena teplota, otáčky odstředování a doba trvání programu (Odložený start).

Hodnoty příslušné zvolenému programu se zobrazují na displeji.

Přednastavení ale můžete změnit, viz níže.

Teplota

V závislosti na aktuálním stavu programu můžete změnit nastavenou teplotu (ve °C) před začátkem programu či v jeho průběhu.

Opakovaně tiskněte příslušné tlačítko tak dlouho, dokud nebude zobrazeno požadované nastavení.

Maximální nastavitelná teplota závisí na zvoleném programu.

Přehled programů → *Strana 13*

Počet odstředivých otáček

V závislosti na aktuálním stavu programu můžete změnit počet odstředivých otáček (v ot/min; nebo-li otáčky za minutu) před začátkem programu či v jeho průběhu.

Opakovaně tiskněte příslušné tlačítko tak dlouho, dokud nebude zobrazeno požadované nastavení.

Nastavení – – –  : Zastavení máchání = bez odstředování, prádlo zůstává po posledním máchání ležet ve vodě.

Konec po máchání můžete zvolit, když na konci programu nebude prádlo ihned vyjmuto z pračky a chcete zamezit zmačkání.

Maximální nastavitelná rychlost odstředivých otáček závisí na modelu vašeho spotřebiče a zvoleném programu.

Přehled programů → *Strana 13*

Odložený start

Při volbě programů se u každého programu zobrazuje doba jeho trvání.

Doba trvání programu se při běžícím programu automaticky přizpůsobuje. Změny přednastavení programů, případně nastavení programů vedou též ke změně doby běhu programu.

Před startem programu může být konec programu (Odložený start) předvolen v hodinových krocích (h=hodina) až max do 24 h.

Opakovaně tiskněte příslušné tlačítko tak dlouho, dokud nebude zobrazeno požadované nastavení.

Upozornění: Trvání programu se započítává do nastavené hodnoty Odložený start.

Po startu se zobrazí předvolený čas, např. **8 h** a snižuje se, dokud se program nespustí.

Potom se objeví doba trvání programu, např. **2:30** (hodiny, minuty).

Změňte předvolený čas:

Předvolený čas můžete po startu programu změnit následovně:

1. Stiskněte tlačítko Start/Pauza.
2. Tlačítko **Odložený start** opakovaně tiskněte, dokud se neobjeví požadovaný počet hodin.
3. Stiskněte tlačítko **Start/Pauza**.

Prádlo můžete přidávat během doby, kdy běží předvolený čas:

1. Stiskněte tlačítko Start/Pauza.
2. Na displeji svítí **YES** (Ano) a . Můžete otevřít plnicí okénko a přidávat prádlo.
3. Zavřete plnicí dvířka.
4. Stiskněte tlačítko **Start/Pauza**. Předvolený čas běží dál.

P+ Další programová nastavení

Rychlé praní

Program praní v kratším čase při stejném pracovním účinku jako při standardním programu.

Upozornění: Nepřekračujte maximální hmotnost náplně.
Přehled programů → *Strana 13*

Eco

Pro šetření energie při srovnatelném pracovním účinku jako při standardním programu.

Snadné žehlení

Speciální průběh odstředování s následným načechráním. Šetřící závěrečné odstředování - lehce zvýšená zbytková vlhkost.

Obsluha spotřebiče

Příprava pračky

Upozornění: Spotřebič **musí být řádně nainstalován a připojen.**

Viz → *strana 31*

1. Zapojte zástrčku do zásuvky.
2. Otevřete přívod vody.
3. Otevřete dvířka spotřebiče.
4. Zkontrolujte, zda je prací buben zcela prázdný.

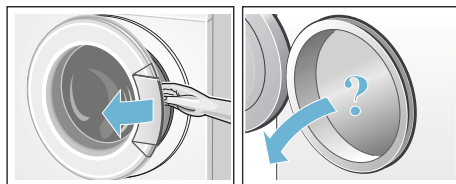

Volba programu/zapnutí spotřebiče

Upozornění: Pokud jste aktivovali dětskou pojistku, musíte ji před nastavením programu deaktivovat.
→ *strana 19*

Žádaný program zvolte programovým voličem. Je možné otáčet programovým voličem v obou směrech.

Spotřebič je zapnutý.

Na displeji se pro zvolený program postupně objevuje:

- doba trvání programu,
- přednastavená teplota,
- přednastavené otáčky odstředování a
- maximální hmotnost náplně.

Změna předvolby programů

Máte možnost přednastavené hodnoty použít nebo je změnit.

Opakovaně tiskněte příslušné tlačítko, dokud se na displeji nezobrazí požadované nastavení.

Nastavení je aktivováno, aniž byste je museli potvrdit.

Po vypnutí spotřebiče nebudou tyto hodnoty uchovány.

Předvolby programů → *Strana 16*

Přehled programů od → *Strana 13*

Změna dalších programových nastavení

Za účelem lepšího přizpůsobení pracího cyklu lze nastavit různá nastavení/možnosti.

Nastavení lze zvolit nebo deaktivovat v závislosti na aktuálním průběhu programu.

Je-li nastavení aktivní, svítí světelné ukazatele tlačítek.

Po vypnutí spotřebiče se nastavení neuloží.

Další nastavení → *Strana 17*

Přehled programů od → *Strana 13*

Vložení prádla do bubnu

Varování

Nebezpečí ohrožení života!

Kusy oděvů ošetřené čistícími prostředky, které obsahují rozpouštědla, např. odstraňovač skvrn, mohou po vložení do bubnu způsobit explozi.

Před vložení do bubnu tyto kusy oděvů důkladně propláchněte.

Upozornění

- Smíchejte velké a malé kusy oděvů. Oděvy různých velikostí se během odstředění ve spotřebiči rozloží lépe. Jednotlivé kusy prádla mohou způsobit nevyváženou zátěž.
- Dbejte na udanou maximální hmotnost náplně. Přeplnění zhoršuje výsledek praní a podporuje pomačkání prádla.

1. Do pracího bubnu vložte roztříděné a rozložené kusy prádla.
2. Dávejte pozor, aby se žádný kus prádla nezachytil mezi gumovou manžetou a plnicím okénkem.

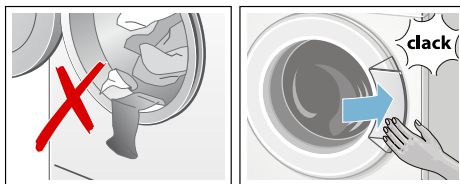

Světelný ukazatel tlačítka Start bliká a na displeji se dále postupně objevují hodnoty nastavení programu. Změny nastavení jsou možné.

Dávkování a plnění pracími a ošetřovacími prostředky

Upozornění!

Poškození spotřebiče

Čistící prostředky a prostředky pro předčištění prádla (např. prostředky na odstraňování skvrn, předpírací spreje, ...) mohou při dotyku poškodit povrch pračky.

Zamezte dotyku těchto prostředků s povrchem pračky.

Případné zbytky spreje a jiné zbytky/kapky ihned odstraňte vlhkým hadříkem.

Dávkování

Dávkujte prací a změkčovací prostředky podle:

- tvrdosti vody, zjistíte ji u vašeho dodavatele vody
- údajů výrobce na balení
- množství prádla
- znečištění → *Strana 12*

Plnění

Varování

Hrozí nebezpečí podráždění očí/pokožky!

Při otevření zásobníku na prací prostředek při provozu může prací prostředek nebo aviváž vystříknout. Zásobník otevírejte opatrně.

Při kontaktu očí nebo pokožky s pracím prostředkem nebo s aviváží postižená místa důkladně opláchněte. Při náhodném požití pracího prostředku nebo aviváže vyhledejte lékařskou pomoc.

Upozornění: Rozředte husté změkčovadlo a aviváž vodou, abyste zamezili ucpaní.

Vsypte prací a změkčovací prostředky do příslušných komor:

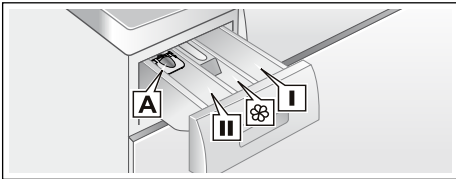

- Odměrka **A** na tekuté prací prostředky
- Komora **II** na prací prostředek pro hlavní prání, bělicí prostředek, odstraňovač skvrn
- Komora  na aviváž, škrub, nepřekračujte **maximální** dávku
- Komora **I** na prací prostředek pro předpírku

1. Zásobník na prací prostředek vytáhněte až na doraz.
2. Naplňte pracím a/nebo změkčujícím prostředkem.
3. Zavřete zásobník s pracím prostředkem.

Odměrka* na tekuté prací prostředky

*podle modelu

Pro dávkování tekutého pracího prostředku umístěte odměrku následovně:

1. Vytáhněte zásobník na prací prostředek. Vložku zásobníku zatlačte dolů a zásobník zcela vytáhněte.
2. Odměrku zasuňte dopředu, přiklopte a zajistěte.
3. Zásobník opět nasadte.

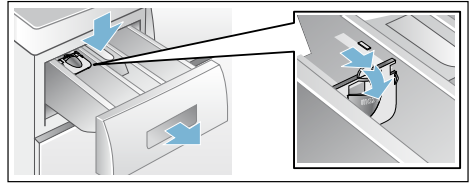

Upozornění: Nepoužívejte odměrku u gelovitých a práškových pracích prostředků a u programů s předpírkou, případně s volbou Odložený start.

U modelů bez odměrky naplňte příslušnou odměrnou nádobu tekutým pracím prostředkem a vložte do bubnu.

Spuštění programu

Stiskněte tlačítko **Start/Pauza**. Světelný ukazatel svítí a program se spustí.

Na displeji se během programu zobrazuje údaj o trvání od začátku programu a zůstávajícím čase do konce programu a symboly ukazující postup programu na displeji → *Strana 10*.

Upozornění: Chcete-li program zajistit proti neúmyslnému přestavení, zvolte dětskou pojistku následovně:

Dětská pojistka

Dětskou pojistku můžete aktivovat, abyste zabránili nechtěné změně nastavení pračky. Po startu programu aktivujte dětskou pojistku.

Pro **Aktivaci/Deaktivaci** přidrže tlačítko Start/Pauza asi 5 sekund stlačené. Na displeji se objeví symbol

-  svítí: Dětská pojistka je aktivní.

-  bliká: Dětská pojistka je aktivní a přenastaví se volba programu, čímž se zabrání ukončení programu. Nastavte volič zpět do výchozího programu Symbol se znovu rozsvítí..

Upozornění: Dětská pojistka může zůstat až do příštího startu programu aktivována také po vypnutí spotřebiče. Potom musíte před startem programu dětskou pojistku deaktivovat a v případě potřeby ji po startu znovu aktivovat.

Dodatečné přidání prádla



Po začátku programu můžete v případě nutnosti přidat či vyjmout prádlo z pracího bubnu.

Za tímto účelem stiskněte tlačítko **Start/Pauza**.

Zabliká ukazatel tlačítka Start/Pauza a spotřebič zkontroluje, zda je ještě možné přidat do bubnu prádlo.

Upozornění: Při přidávání prádla do bubnu neponechávejte dvířka dlouhou dobu pootevřená, mohla by z nich vytéct voda.

Jestliže na displeji:

- **oba** symboly ANO(**YES**) a  svítí, je možné přidávat prádlo.
- NE (**NO**) bliká, čekejte, než bude ANO (**YES**) a  svítit. Plnicí okénko otevřete teprve tehdy, až budou oba symboly ANO (**YES**) a  svítit.
- NE (**NO**) svítí, přidávání prádla není možné. Při vysokém stavu vody, vysoké teplotě, nebo při otáčejícím se bubnu zůstává plnicí okénko z bezpečnostních důvodů zablokováno a přidávání prádla není možné. **Pro pokračování programu** stiskněte tlačítko **Start/Pauza**.

Program bude automaticky pokračovat.

Změna programu

Pokud jste omylem nastavili špatný program, můžete jej změnit následovně:

1. Stiskněte tlačítko **Start/Pauza**.
2. Zvolte jiný program.
3. Stiskněte tlačítko **Start/Pauza**. Nový program se spustí.

Přerušení programu

Pro programy s vyššími teplotami:

1. Stiskněte tlačítko **Start/Pauza**.
2. Pro zchlazení prádla: Zvolte program Máchání prádla.
3. Stiskněte tlačítko **Start/Pauza**.

Pro programy s nižšími teplotami:

1. Stiskněte tlačítko **Start/Pauza**.
2. Zvolte program Odstředění nebo Odčerpání.
3. Stiskněte tlačítko **Start/Pauza**.

Ukončení programu během máchání

Na displeji se zobrazí – – –  a světelný ukazatel tlačítka Start/Pauza bliká.

Pro ukončení programu nastavte programový volič na odstředování/odčerpávání nebo zvolte otáčky odstředování. Potom stiskněte tlačítko **Start/Pauza**.

Konec programu

Na displeji se objeví **End** (Konec) a světelný ukazatel tlačítka Start/Pauza zhasne.

Objeví-li se na displeji dodatečně symbol , pračka v průběhu pracího programu zjistila příliš mnoho pěny a proto automaticky zařadila proces máchání pro odstranění pěny.

Upozornění: Při příštím praní se stejným množstvím prádla použijte menší množství pracího prostředku.

Vyjmутí prádla/vypnutí spotřebiče

1. Otevřete plnicí okénko a vyjměte prádlo.
2. Programový volič otočte na **Vyp.** Spotřebič je vypnut.
3. Uzavřete přívod vody.
Upozornění: U modelů s AquaStop není požadováno.

Upozornění

- Nezapomeňte v bubnu žádné kusy prádla. Při příštím praní by se vám mohlo zapomenuté prádlo srazit, nebo trochu jinak zabarvit.
- Odstraňte z bubnu a z gumové manžety případná cizí tělesa - hrozí nebezpečí rezavění.

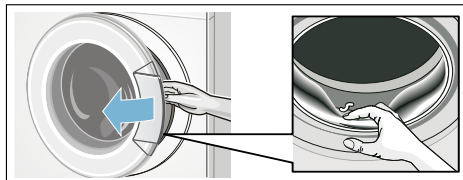

- Plnicí okénko a zásobník na prací prostředek nechte otevřené, aby zbytková voda mohla vyschnout.
- Vždy vyčkejte na konec programu, jinak by spotřebič mohl být ještě zablokovaný. Potom spotřebič zapněte a vyčkejte na odblokování.
- Jestliže je na konci programu displej zhasnutý, je aktivní režim úspory energie. Pro aktivaci stiskněte libovolné tlačítko.

Senzorika

Množstevní automatika

V závislosti na typu látky a náplně si množstevní automatika optimálně upraví spotřebu vody a délku programu.

Kontrolní systém nevyváženosti

Automatický kontrolní systém nevyváženosti zaznamenaná nevyváženost a opakovaným náběhem odstředování zajišťuje rovnoměrné rozložení prádla.

V případě velmi nerovnoměrného rozložení prádla se z bezpečnostních důvodů sníží rychlost odstředování nebo se odstředování neprovede.

Upozornění: Umístěte do bubnu rovnoměrně velké a malé kousky oděvů. → *Strana 26*

Nastavení signálů

1. Aktivace modulu nastavení hlasitosti signálů

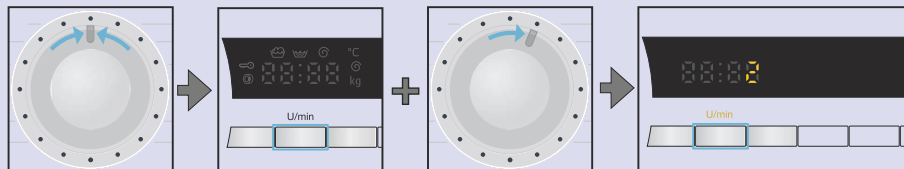

Nastavte na **Vyp.**

Tlačítko **ot/min** přidrže stisknuté + regulačním knoflíkem točte doprava.

Držte stisknuté asi 5 sekund, dokud se nerozsvítí světelné ukazatele. Modul nastavení je aktivní.

2. Nastavení hlasitosti tlačítkových signálů (podle modelu)

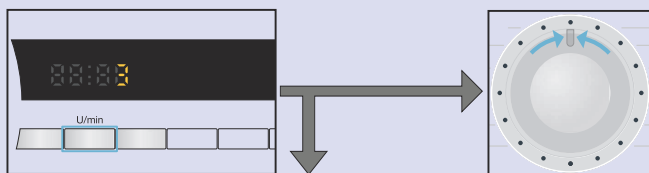

Opakovaně tiskněte, než nastavíte žádanou hlasitost.

na 3. nebo nastavte na **Vyp.** pro opuštění modulu nastavování hlasitosti.



3. Nastavte hlasitost výstražných signálů.

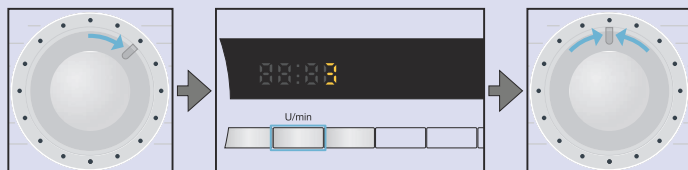

Otáčejte regulačním knoflíkem doprava.

Opakovaně tiskněte, až dosáhnete požadované hlasitosti.

Nastavte na **Vyp.** pro opuštění modulu nastavování hlasitosti.



Čištění a údržba

⚠ Varování

Nebezpečí ohrožení života!

Při kontaktu s částmi pod napětím hrozí nebezpečí úrazu elektrickým proudem. Vypněte spotřebič a vytáhněte zástrčku ze zásuvky.

⚠ Varování

Nebezpečí otravy!

Při použití čisticích prostředků obsahujících rozpouštědla, např. čisticí benzín, mohou vznikat jedovaté výpary. Nepoužívejte čisticí prostředky obsahující rozpouštědla.

Varování!

Poškození spotřebiče

Čisticí prostředky obsahující rozpouštědla, např. čisticí benzín, mohou poškodit povrch i součástky spotřebiče.

Nepoužívejte čisticí prostředky obsahující rozpouštědla.

Plášť spotřebiče/ovládací panel

- Plášť a ovládací panel otřete měkkým vlhkým hadříkem.
- Zbytky pracího prostředku okamžitě odstraňte.
- Neomývejte spotřebič proudem vody.

Buben

Používejte čisticí prostředky bez chloru, žádnou drátěnou houbičku.

Odstraňování vodního kamene

Při správném dávkování pracího prostředku není odstraňování vodního kamene nutné. Pokud je odvápnění třeba, postupujte dle pokynů výrobce odvápnovacího prostředku. Vhodný odvápnovač můžete získat přes zákaznický servis.

Zásobník na prací prostředky a kryt

Pokud jsou zde zbytky pracího prostředku nebo aviváže:

1. Vytáhněte zásobník na prací prostředek. Vložku zásobníku zatlačte dolů a zásobník zcela vytáhněte.
2. Vložku zásobníku vyjměte: Prstem vložku zespoda zatlačte nahoru.

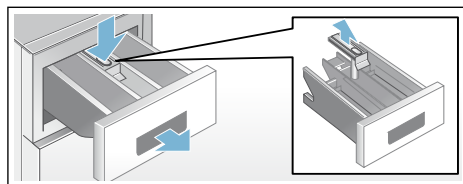

3. Zásobník na prací prostředky a vložku vyčistěte vodou a kartáčem a vysušte. Vyčistěte také kryt zvenčí.
4. Vložku zásobníku nasadte a zajistěte. (Válec nasadte na vodicí pin).
5. Zásobník na prací prostředek zasuňte.

Upozornění: Nechte zásobník na prací prostředky otevřený, aby zbytková voda mohla vyschnout.

Ucpání čerpadla

⚠ Varování

Nebezpečí opaření!

Pokud perete prádlo na vysokou teplotu, voda se velmi zahřeje. Při kontaktu s horkou vodou může dojít k opaření. Vyčkejte, dokud voda nevychladne.

1. Vypněte přívod vody, aby dovnitř nevtékala další voda a zbývající voda mohla odtéct.
2. Spotřebič vypněte. Vytáhněte síťovou zástrčku.

- 3.** Otevřete a sejměte servisní záklopku.

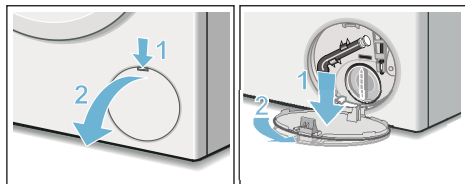

- 4.** Vyjměte z držáku odtokovou hadici. Vytáhněte zátku a nechte prací roztok vytéct do připravené nádoby. Nasadte zpět zátku a odtokovou hadici vložte zpět do držáku.

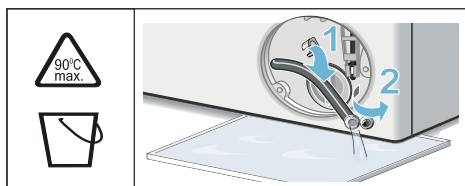

- 5.** Opatrně odšroubujte krytku čerpadla, aby zbytková voda mohla vytéct. Vyčistěte vnitřní prostor, závit krytky čerpadla a těleso čerpadla. Lopatkové kolo čerpadla se musí lehce otáčet. Krytku čerpadla nasadte zpět a zašroubujte. Úchytky musí být ve svislé poloze.

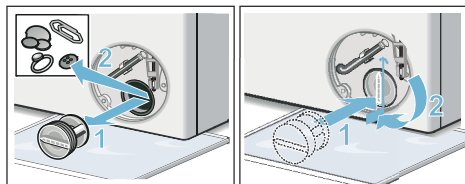

- 6.** Nasadte zpět servisní klapku, nechte ji zaskočit a zavřete ji.

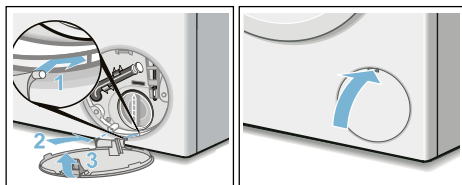

Upozornění: Abyste zabránili vtékání nepoužitého pracího prostředku zpět do spotřebiče při dalším použití: Nalijte do zásobníku II litr vody a spusťte program Odčerpání.

Ucpání odtokové hadice u sifonu

1. Spotřebič vypněte. Vytáhněte síťovou zástrčku.
2. Povolte hadicovou objímku. Opatrně vytáhněte odtokovou hadici, aby zbytková voda mohla vytéct.
3. Vyčistěte odtokovou hadici a hrdlo sifonu.

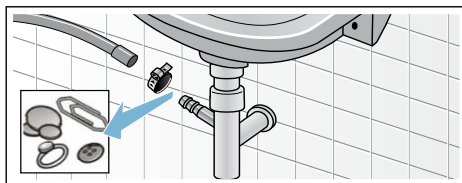

4. Nasadte zpět odtokovou hadici a zajistěte místo připojení hadicovou objímku.

Ucpání sítka u přívodu vody

Snižte tlak vody v přívodní hadici následovně:

1. Zavřete přívod vody.
2. Zvolte libovolný program (kromě Máchání/Odstředování/Odčerpání).
3. Stiskněte tlačítko **Start/Pauza**. Nechte program běžet přibližně 40 vteřin.
4. Volič programů nastavte na **Vyp.** Vytáhněte zástrčku ze sítě.
5. Vyčistěte síto u přívodu vody:

Odpojte hadici od přívodu vody.
Očistěte sítko malým kartáčkem.

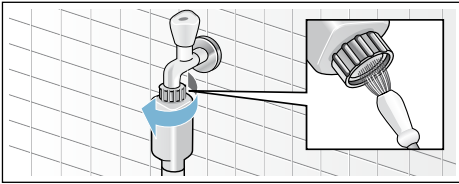

6. U modelů Standard a AquaSecure očistěte sítko na zadní straně spotřebiče: Vyjměte hadici ze zadní strany spotřebiče. Sítko vyjměte kleštěmi a očistěte.

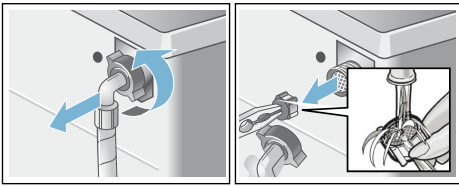

7. Připojte hadici a zkontrolujte těsnost.

Co dělat v případě poruchy?

Nouzové odblokování

Např. v případě výpadku elektrického proudu. Při obnovení dodávky elektrického proudu program dále pokračuje. Pokud byste chtěli prádlo přesto vyjmout, lze dvířka otevřít následujícím způsobem:

Varování

Nebezpečí opaření!

Při praní za vysokých teplot může při kontaktu s horkým pracím roztokem či prádlem dojít k opaření.

V takovém případě nechte prací roztok a prádlo vychladnout.

Varování **Nebezpečí úrazu!**

Při sáhnutí do točícího se bubnu může dojít k poranění rukou. Otáčejícího bubnu se nedotýkejte. Vyčkejte, až se buben zastaví.



Varování! **Škody způsobené vodou**

Vytékající voda může způsobit škody. Neotevírejte plnicí dvířka, pokud je za jejich sklem vidět voda.

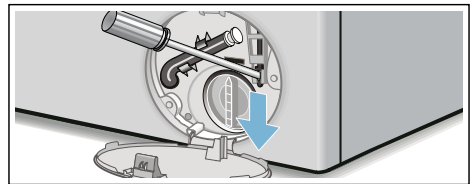

1. Spotřebič vypněte. Vytáhněte síťovou zástrčku.
2. Vypusťte prací roztok.
3. Pomocí náradí vytáhněte nouzové odblokování směrem dolů a uvolněte ho. Můžete otevřít dvířka spotřebiče.





Informace na displeji

Ukazatele	Příčina/Odstranění
YES	Lze otevřít plnicí dvířka. Přidání prádla je možné.
NO	<ul style="list-style-type: none"> ■ Teplota je příliš vysoká. Počkejte, až teplota klesne. ■ Množství vody je příliš velké. Přidávání prádla není možné. Případně ihned zavřete plnicí okénko. Pro pokračování programu stiskněte tlačítko Start/Pauza.
 bliká	<ul style="list-style-type: none"> ■ Možná se zachytilo prádlo. Prosím, znova otevřete a zavřete plnicí okénko a stiskněte tlačítko Start/Pauza. ■ Případně přitlačte plnicí okénko nebo vyjměte prádlo a znovu přitlačte. ■ Případně spotřebič vypněte a znovu zapněte, nastavte program a proveďte individuální nastavení; spusťte program.
E:17	<ul style="list-style-type: none"> ■ Přívod vody otevřete naplno. ■ Přívodní hadice je ohnutá/skrřípnutá. ■ Tlak vody je příliš malý. Vyčistěte sítko.
E:18	<ul style="list-style-type: none"> ■ Čerpadlo pro vypouštění prací lázně je zaneseno. Vyčistěte čerpadlo pro vypouštění prací lázně. ■ Odtoková hadice/odpadní trubka je zanesena. Odtokovou hadici u sifonu vyčistěte.
E:23	Voda v podlahové vaně, netěsnost spotřebiče. Uzavřete přívod vody. Volejte zákaznický servis!
	Aktivujte/deaktivujte dětskou pojistku.
 bliká	Zjištěno příliš mnoho pěny, zapnut proces máchání.
jiné ukazatele	Při jiných signálech spotřebič vypněte, 5 sekund počkejte a opět zapněte, objeví-li se signály znovu, volejte zákaznický servis.

Co dělat v případě poruchy?

Porucha	Příčina/Odstranění
Ze spotřebiče vytéká voda.	<ul style="list-style-type: none"> ■ Správně nasadte odtokovou hadici. ■ Kloub se závitem upevněte zpět na přítokovou hadici.
Spotřebič se neplní vodou. Prací prostředek není vymáčán.	<ul style="list-style-type: none"> ■ Není stisknuto tlačítko Start/Pauza? ■ Přívod vody není otevřen? ■ Případně je zanesené sítko? Vyčistěte sítko. ■ Je přívodní hadice ohnutá nebo skrřípnutá?
Dvířka nelze otevřít.	<ul style="list-style-type: none"> ■ Je aktivována bezpečnostní funkce. Přerušit program? ■ Je zvolen program  (Máchání navíc = bez odstředění)? ■ Lze otevřít dvířka pouze pomocí nouzového odblokování?
Program se nespustí.	<ul style="list-style-type: none"> ■ Je stisknuto tlačítko Start/Pauza nebo Odložený start? ■ Jsou zavřena dvířka? ■  Je aktivována dětská pojistka? Deaktivujte ji.
Nedošlo k úplnému odčerpání vody.	<ul style="list-style-type: none"> ■ – – – Je zvolen program  (Máchání navíc = bez odstředění)? ■ Očistěte čerpadlo. ■ Očistěte odtokovou/ odpadní hadici.

Porucha	Příčina/Odstranění
V pracím bubnu není vidět voda.	Nejedná se o poruchu - voda je pod viditelnou oblastí.
Prádlo je mokré/ příliš vlhké.	<ul style="list-style-type: none"> ■ Nejedná se o závadu - kontrolní systém nevyváženosti přerušil proces z důvodu nerovnoměrného rozložení prádla. Umístěte do bubnu rovnoměrně velké a malé kousky oděvů. ■ Byl zvolen program Lehké žehlení? ■ Byla zvolena příliš nízká rychlost?
Několikrát proběhně odstředění, upravuje rozložení prádla.	Nejedná se o poruchu - kontrolní systém nevyváženosti.
Program trvá déle než obvykle.	<ul style="list-style-type: none"> ■ Nejedná se o poruchu - kontrolní systém nevyváženosti upravuje rozložení prádla. ■ Nejedná se o poruchu - detekce pěny je aktivní - byl zapnut cyklus máchání.
Délka programu se mění.	Může dojít ke změně délky programu, která se během cyklu ukazuje na displeji. Nejedná se o poruchu - délka programu se přizpůsobí konkrétním potřebám programu.
Zbytková voda v komoře  na ošetřovací prostředek.	<ul style="list-style-type: none"> ■ Nejedná se o poruchu - efektivita ošetřovacího produktu není ovlivněna. ■ V případě potřeby očistěte.
Zápach v pračce.	Program Bavlna 90 °C spusťte bez prádla. Použijte prací prostředek na vlnu.
Na displeji bliká symbol  , případně vystupuje pěna ze zásobníku na prací prostředek.	Je použito příliš mnoho pracího prostředku? Rozředte jednu polévkovou lžící aviváže s 1/2 l vody a nalijte do komory II (nepoužívejte pro outdoorové a sportovní textilie a pro textilie s prachovým peřím!). Pro příští prací cyklus snižte dávkování pracího prostředku.
Silný hluk, vibrace a „cestování“ při odstředování.	<ul style="list-style-type: none"> ■ Je spotřebič vyvážen? Vyrovnejte spotřebič. ■ Jsou patky spotřebiče zajištěny? Zajistěte patky spotřebiče. ■ Jsou odstraněny přepravní pojistky? Odstraňte přepravní pojistky.
Displej/světelné ukazatele během provozu nefungují.	<ul style="list-style-type: none"> ■ Jde o výpadek sítě? ■ Vypadlé pojistky? Pojistky zapněte/vyměňte. ■ Vyskytuje-li se porucha opakovaně, volejte zákaznický servis.
Na prádle jsou zbytky pracího prostředku.	<ul style="list-style-type: none"> ■ Bezfosfátové prací prostředky občas obsahují ve vodě nerozpustné zbytky. ■ Zvolte Máchání nebo prádlo po prání vykartáčujte.
Při přidání prádla se na displeji objeví NE (NO) .	<ul style="list-style-type: none"> ■ Množství vody je příliš velké. Přidávání prádla není možné. Případně ihned zavřete plnicí okénko. ■ Pro pokračování programu stiskněte tlačítko Start/Pauza.

Porucha	Příčina/Odstranění
Při přidání prádla se na displeji objeví ANO (YES).	Plnicí okénko je odblokováno. Přidávání prádla je možné.
Pokud poruchu neumíte sami odstranit (po zapnutí/vypnutí spotřebiče) nebo je nutné nechat spotřebič opravit: <ul style="list-style-type: none">■ Volič programů nastavte na Vyp. Spotřebič je vypnut.■ Vytáhněte ze zásuvky síťovou zástrčku.■ Vypněte přívod vody a volejte zákaznický servis.	

Zákaznický servis

Jestliže nebudete schopni opravit závadu svépomocí (Co dělat v případě poruchy? → *strana 26*) volejte náš zákaznický servis.

Vždy najdeme nejvhodnější řešení tak, aby nebylo třeba zbytečně posílat k vám domů techniky.

Uveďte prosím označení produktu (č.E) a výrobní číslo konkrétního spotřebiče (č.FD).

č.E _____ č.FD _____

označení produktu výrobní číslo

Tyto informace naleznete

* v závislosti na modelu:

Na vnitřní straně dvířek spotřebiče*/na otevřené servisní záklopce* a na zadní straně spotřebiče.

Důvěřujte odborným znalostem výrobce.

Kontaktujte náš zákaznický servis.

Ujistíte se tak, že veškeré opravy provede vyškolený personál za použití originálních součástí.



Údaje o spotřebě

Tabulka hodnot spotřeby

(přibližné hodnoty)

Program	Náplň	Spotřeba energie*	Spotřeba vody*	Délka programu*
Bavlna 20 °C	8 kg	0,40 kWh	71 l	2 3/4 h
Bavlna 40 °C	8 kg	1,10 kWh	71 l	2 3/4 h
Bavlna 60°C	8 kg	1,51 kWh	71 l	2 3/4 h
Bavlna 90 °C	8 kg	2,39 kWh	82 l	2 3/4 h
Jemné prádlo 40°C	4 kg	0,79 kWh	53 l	2 h
Mix 40 °C	3,5 kg	0,51 kWh	45 l	1 1/4 h
Jemné praní 30°C	2 kg	0,21 kWh	36 l	3/4 h
Vlna 30°C	2 kg	0,22 kWh	42 l	3/4 h

Program	Přibližné informace o zbytkové vlhkosti**		
	max 1400 o/min	max 1200 o/min	max 1000 o/min
Bavlna	48 %	53 %	62 %
Jemné prádlo	40 %	40 %	40 %
Jemné praní/Hedvábi	30 %	30 %	30 %
Vlna	45 %	45 %	45 %

* Tyto hodnoty se mohou lišit od uvedených hodnot v závislosti na tlaku vody, tvrdosti vody, teplotě přítokové vody a pokojové teplotě, druhu prádla, stupni znečištění prádla, použitých pracích prostředcích, změně dodavatele elektřiny a zvolených přídatných funkcí.

** Informace o zbytkové vlhkosti v závislosti na programech, limitu rychlosti odstředivých otáček a maximální náplni bubny.

Test efektivity programů pro praní bavlněných textilií

Následující programy (běžné programy označené symbolem ) jsou vhodné pro praní běžně znečištěných oděvů a neefektivnější z důvodu kombinace energie a spotřeby vody.

Běžné programy pro bavlněné oděvy v souladu s evropskou směrnicí č. 1015/2010	Přibližná délka programu	
Program Bavlna $\langle 60^{\circ}\text{C} \rangle$ + Tlačítko $\langle \square \rangle$ Eco	8 kg	3 ¾ h
Program Bavlna $\langle 60^{\circ}\text{C} \rangle$ + Tlačítko $\langle \square \rangle$ Eco	4 kg	3 ¾ h
Program Bavlna $\langle 40^{\circ}\text{C} \rangle$ + Tlačítko $\langle \square \rangle$ Eco	4 kg	3 ¼ h

Nastavení programu pro testování a energetické označení v souladu se směrnicí 2010/30/EU za použití studené vody (15 °C).
 Informace o teplotách jednotlivých programů jsou založeny na teplotách vyznačených na cedulkách oděvů. Skutečná teplota praní se může od teploty uvedené pro daný program odchýlit, a to z důvodu úspory energie.



Technické údaje

Rozměry:

850 x 600 x 590 mm
 (výška x šířka x délka)

Váha:

63 - 83 kg (v závislosti na modelu)

Síťové připojení:

Síťové napětí 220 - 240 V, 50 Hz

Jmenovitý proud 10 A

Jmenovitý výkon 2300 W

Tlak vody:

100-1000 kPa (1 -10 bar)

Spotřeba energie při vypnutí:

0,12 W

Spotřeba v provozním stavu

(ponechání v zapnutém stavu):

1,49 W

Instalace a připojení

Rozsah dodávky

Upozornění: Zkontrolujte spotřebič po případné poškození během přepravy. Nikdy nepoužívejte poškozený spotřebič. V případě stížností prosím kontaktujte vašeho prodejce či náš zákaznický servis.

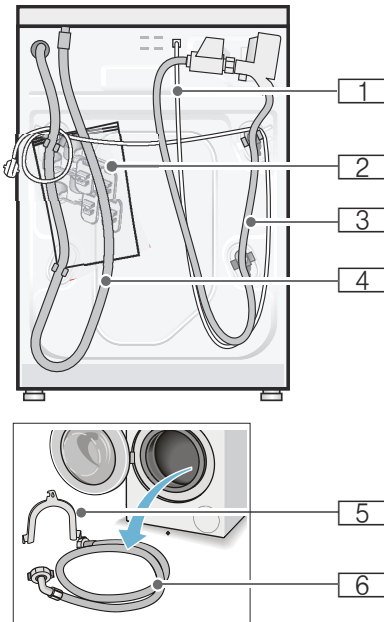

- 1** Síťový kabel
- 2** Sáček
 - Pokyny k instalaci a montáži
 - Kryty pro odstranění přepravních pojistek
 - Šroubovák*
- 3** Přívodní hadice k modelům AquaStop

- 4** Odtoková hadice
- 5** Držák na upevnění odtokové hadice*
- 6** Přívodní hadice k běžným modelům/modelům AquaSecure
 - *v závislosti na modelu

Navíc je nezbytná hadicová spona (\varnothing 24 - 40mm, lze zakoupit ve specializovaných maloobchodech) k připojení odtokové hadice k sifonu.

Užitečné nářadí

- Vodováha na vyrovnání spotřebiče
- Klíč na:
 - SW13 uvolnění přepravních pojistek
 - SW17 na vyrovnání nožiček spotřebiče

Bezpečnostní pokyny

⚠ Varování
Nebezpečí úrazu!

- Váš spotřebič je velmi těžký. Zdvíhejte/přepravujte jej opatrně.
- Pokud pračku zdvihnete za vyčnívající součástky (např. dvířka spotřebiče), tyto součástky se mohou odlomit a způsobit poranění. Nezdvihejte pračku za její vyčnívající součástky.
- Pokud jsou hadice či síťový kabel nesprávně nainstalovány, hrozí riziko zakopnutí a poranění o tyto součástky. Hadice a kabely poskládejte tak, aby o ně nikdo nemohl zakopnout.

Varování! Poškození spotřebiče

Zmrzlé hadice mohou popraskat/prasknout.

Nemontujte pračku do míst, kde hrozí mráz, či do venkovních prostor.

Varování!

Škody způsobené vodou

Spoje přírodních a odtokových hadic jsou pod vysokým tlakem. Abyste zabránili úniku a prosakování vody, postupujte dle pokynů v této kapitole.

Upozornění

- Kromě bezpečnostních pokynů, které naleznete zde, může mít váš místní dodavatel vody a elektřiny také zvláštní požadavky.
- Pokud máte pochybnosti, nechte spotřebič namontovat technikem.

Umístění spotřebiče

Upozornění: Stabilita spotřebiče je důležitá z hlediska omezení pohybu pračky.

- Místo, kde bude pračka umístěna, musí být pevné a rovné.
- Povrchy jako měkké podlahy nebo podlahové krytiny nejsou vhodné.

Umístění spotřebiče na podložce nebo dřevěném podstavci

Varování!

Poškození spotřebiče

Pračka se při odstředování může pohybovat a spadnout z podložky nebo podstavce.

Nožičky pračky upevněte přichytkami. Obj. č. WMZ 2200, WX 9756, CZ 110600, Z 7080X0

Upozornění: Na trámové podlaze postavte pračku:

- pokud možno do rohu,

- na voděodolnou desku (o tloušťce alespoň 30 mm), která bude pevně přišroubovaná k podlaze.

Vestavba spotřebiče do kuchyňské linky



Varování

Nebezpečí ohrožení života!

Při kontaktu s částmi pod napětím hrozí nebezpečí úrazu elektrickým proudem. Neodstraňujte krycí desku spotřebiče.

Upozornění

- Požadovaná šířka pro instalaci je 60 cm.
- Instalujte pračku pouze pod souvislý prostor, který je pevně spojen se sousedními kuchyňskými skříňkami.

Odstranění přepravních pojistek

Varování! Poškození spotřebiče

- Pračka je při přepravě zajištěna přepravními pojistkami. Pokud přepravní pojistky neodstraníte, může dojít k poškození bubnu, například při provozu pračky. Před prvním použitím spotřebiče se ujistěte, že jste zcela odstranili všechny čtyři přepravní pojistky. Ponechte je na bezpečném místě.
- Abyste zabránili poškození spotřebiče při jeho pozdějším přemisťování, před jeho přepravou nainstalujte přepravní pojistky zpět.

Upozornění:

Šrouby a pouzdra pečlivě uschovejte.

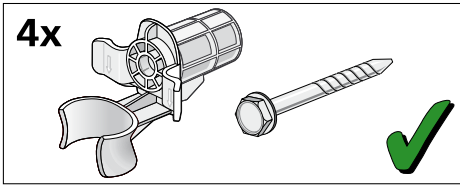

1. Vyjměte hadice z pouzder.

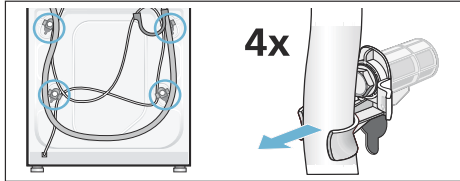

2. Všechny 4 přepravní pojistky uvolněte a odstraňte. Odšroubujte pouzdra. Učinite tak vyjmutím síťového kabelu u úchytů.

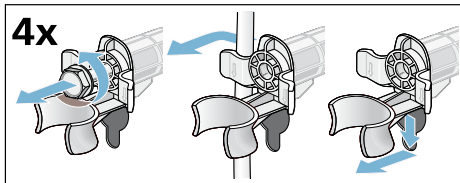

3. Nasadte krytky. Pevně je zašroubujte do otvorů po přepravních pojistkách.

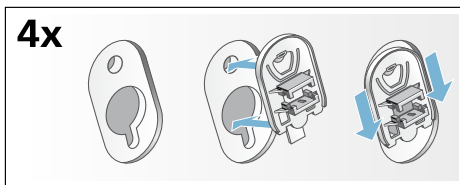

Hadice a délka kabelů

■ Připojení na levé straně

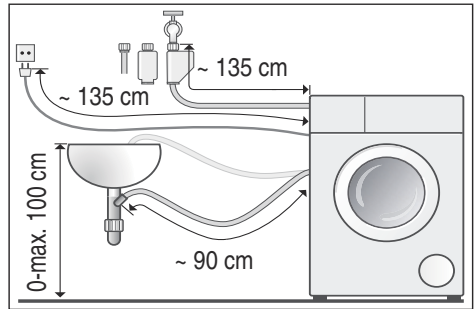

■ Připojení na pravé straně

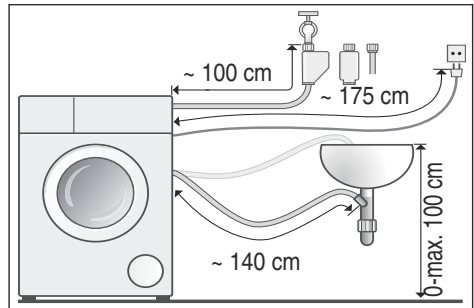

Tip: Ve specializovaných prodejnách nebo zákaznickém servisu můžete zakoupit následující:

- Prodlužovací šňůra k funkci AquaStop a k přívodní hadici pro studenou vodu (přibližně 2,50 m); obj. c. WM Z2380, WZ 10130, CZ 11350, Z 7070X0
- Delší přívodní hadice (přibližně 2,20 m) ke standardnímu modelu

Přítok vody

⚠ Varování

Nebezpečí ohrožení života!

Při kontaktu s částmi pod napětím hrozí nebezpečí úrazu elektrickým proudem. Neponořujte bezpečnostní ventil AquaStop do vody (součástí je elektrický ventil).

Při připojení dbejte na následující věci:

Upozornění

- K provozu této pračky používejte výhradně studenou pitnou vodu.
- Nepřipojujte směsný kohoutek na vodu k bojleru, který nemá regulaci tlaku.
- Nepoužívejte již použitou přívodní hadici.
- Neohýbejte, nemačkejte, neměňte a neřežte přívodní hadici vody (Není potom možné zaručit pevnost).
- Šrouby utahujte pouze rukama. Pokud utáhnete šrouby příliš pevně (kleštěmi), může se poškodit vlákno.

Ideální tlak vody pro přívodní síť

Minimum 100 kPa (1 bar)

Maximum 1000 kPa (10 bar)

Pokud je otevřen přívod vody, tok vody je alespoň 8 l/min.

Při vyšším tlaku vody namontujte předem redukční tlakový ventil.

Připojení

Přívodní hadici připojte k přívodu vody 26,4 mm = $\frac{3}{4}$ " a ke spotřebiči (u modelů s funkcí AquaStop není nutné, je nainstalovaná napevno):

- Model: **Standard**

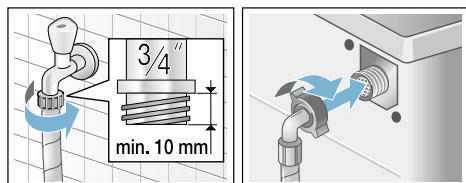

- Model: **AquaSecure**

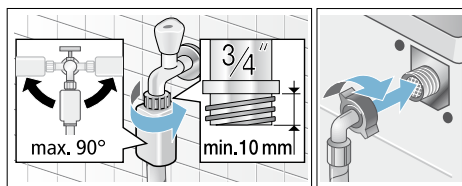

- Model: **AquaStop**

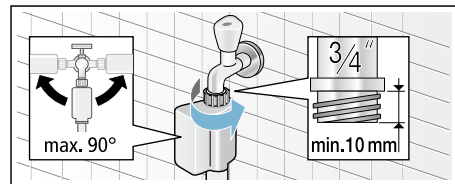

Upozornění: Otevřete opatrně přívod vody a zkontrolujte těsnost připojení. Šrouby k připojce jsou pod tlakem vody.

Odtok vody

Varování

Škody způsobené vodou

Pokud se připojená odtoková hadice odplastové trubky a vyklouzne z umyvadla z důvodu vysokého tlaku vody, uniklá voda může způsobit škodu. Zajistěte odtokovou hadici, aby nedošlo k jejímu vyklouznutí.

Upozornění: Nepřelamujte odtokovou hadici, ani ji nijak nezatěžujte.

Vypouštěcí hadici můžete uložit následovně:

- **Odtok vody do umyvadla**

Upozornění

Nebezpečí opaření!

Při praní s vysokou teplotou může dojít k opaření horkou prací lázní, např. při odčerpávání horké prací lázně do umyvadla. Nesahejte do horké prací lázně.

Upozornění!

Poškození spotřebiče/škody na textilích

Je-li konec odtokové hadice ponořen do odčerpávané vody, může být voda nasáta zpět a poškodit spotřebič nebo textilie. Dbejte na to, aby:

- odtok umyvadla nebyl uzavřen zátkou,
- konec odtokové hadice nebyl ponořen do odčerpávané vody,
- voda dostatečně rychle odtékala.

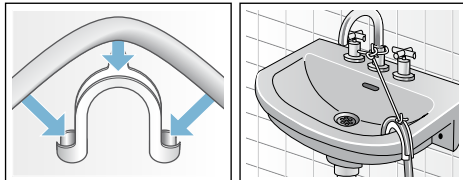

■ Odtok vody do sifonu

Spoj musí být zajištěn hadicovou sponou, \varnothing 24-40 mm (dostupné ve specializovaných prodejnách).

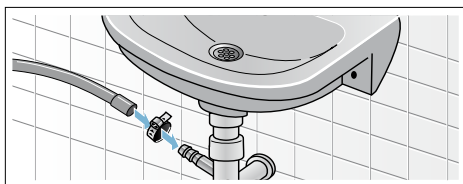

■ Odtok vody do plastové trubice s gumovým pouzdrmem nebo do odpadního kanálku

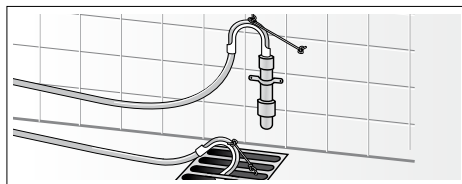

Seřizování

Vyrovnejte spotřebič pomocí vodováhy.

Nesprávné vyrovnání pračky může mít za následek velkou hlučnost, vibraci a pohyb spotřebiče.

1. Pojistné matice povolte klíčem ve směru hodinových ručiček.
2. Zkontrolujte polohu spotřebiče pomocí vodováhy a případně polohu upravte. Nastavte výšku otáčením nožek spotřebiče. Všechny čtyři nožičky spotřebiče musí stát pevně na zemi.
3. Dotáhněte pojistnou matici proti krytu. Přitom upevněte patky a nepřestavujte výšku. Pojistné matice všech čtyřech patek spotřebiče musí být proti krytu zašroubovány!

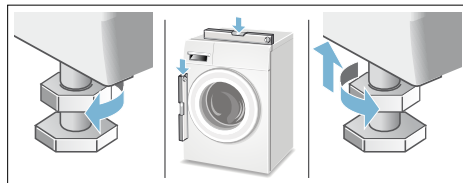

Připojení k síti

Varování

Nebezpečí ohrožení života!

Při kontaktu s částmi pod napětím hrozí nebezpečí úrazu elektrickým proudem.

- Nikdy se nedotýkejte síťové zástrčky mokřýma nebo vlhkýma rukama.

- Při odpojování síťového kabelu ze zásuvky vždy zatáhněte za zástrčku, nikdy ne za kabel. Hrozí poškození kabelu.
- Nikdy síťovou zástrčku nevytahujte během provozu spotřebiče.

Postupujte dle následujících pokynů:

Upozornění

- Specifikace napětí a sítě pro tento spotřebič (uvedené na typovém štítku) se musí shodovat. Pokyny k připojení a požadovaná pojistka jsou uvedeny na typovém štítku spotřebiče.
- Připojte spotřebič pouze na střídavé napětí do předpisově nainstalované zásuvky s ochranným vodičem.
- Síťová zástrčka a zásuvka musí být kompatibilní.
- Průřez kabelu musí být adekvátní.
- Systém uzemnění musí být správně nainstalován.
- Případnou výměnu síťového kabelu smí provádět pouze kvalifikovaný elektrikář. Náhradní síťový kabel můžete zakoupit v zákaznickém servisu.
- Nepoužívejte rozdvojky či prodlužovací kabely.
- Při použití proudového chrániče se smí použít pouze typ s označením . Pouze tento symbol zaručuje splnění současných platných předpisů.
- K síťové zástrčce musí být vždy umožněn přístup.
- Napájecí kabel neohýbejte, nemačkejte, neměňte, neprořezávejte, zamezte kontaktu se zdrojem tepla.

Před prvním praním

Váš spotřebič byl před odesláním z výroby řádně otestován.

Pro odstranění zbytku vody z procesu testování nechte proběhnout jeden prací cyklus **bez** prádla.

Upozornění

- Spotřebič **musí být řádně nainstalován a připojen**, (viz → *strana 31*).
 - Nikdy nepoužívejte poškozený spotřebič. Volejte zákaznický servis.
1. Zkontrolujte spotřebič.
 2. Odstraňte ochrannou folii z ovládacího panelu.
 3. Zasuňte síťovou zástrčku.
 4. Otevřete přívod vody.
 5. Zavřete plnicí dvířka (Nenaplňujte prádlem!).
 6. Zvolte program **Bavlna** a nastavte teplotu 90 °C.
 7. Otevřete zásobník na prací prostředek.
 8. Naplňte komoru **II** přibližně 1 litrem vody.
 9. Naplňte komoru **II** univerzálním pracím prostředkem.
Upozornění: Abyste zamezili tvoření pěny, použijte pouze polovinu množství pracího prostředku doporučeného výrobcem. Nepoužívejte žádné prací prostředky na vlnu a jemné prádlo.
 10. Zavřete zásobník s pracím prostředkem.
 11. Stiskněte **Start**.
 12. Na konci programu spotřebič vypne.

Vaše pračka je nyní připravena k provozu.

Přeprava

např. při stěhování

Přípravné práce:

1. Zavřete přívod vody.
2. Snižte tlak vody v přívodní hadici. Údržba - sítko v přívodu vody → *Strana 24*
3. Zbytek prací lázně vypustte.

Údržba - zanesené čerpadlo pro
vypouštění prací lázně → *Strana 23*

4. Pračku odpojte od napájecího napětí.
5. Odmontujte hadice.

Instalace přepravních pojistek:

1. Vyměňte krytky a pečlivě je uschovejte.
Dle potřeby můžete použít šroubovák.

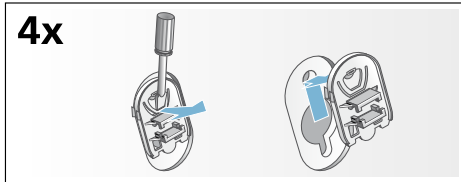

2. Nasadte všechna čtyři pouzdra.
Síťový kabel zajistěte v držácích.
Nasadte šrouby a dotáhněte.

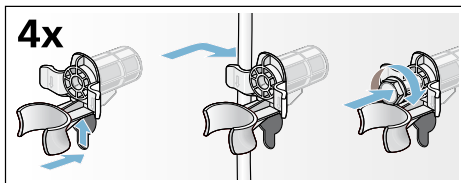

Před opětovným uvedením do provozu:

Upozornění

- Přepravní pojistky **bezpodmínečně** vyměňte!
- Abyste zabránili vtékání nepoužitého pracího prostředku zpět do spotřebiče při dalším použití: Nalijte do komory **II** cca 1 litr vody a spusťte program **Odčerpání**.

Záruka na AquaStop

Pouze pro spotřebiče se systémem

AquaStop

Kromě záručních reklamací vůči prodejci na základě smlouvy o prodeji a kromě námi poskytované záruky na spotřebič dále uhradíme reklamaci dle následujících podmínek:

1. Pokud chybou našeho systému AquaStop došlo ke škodám, bude soukromým uživatelům za způsobené škody poskytnuta náhrada.
2. Záruční odpovědnost je platná po celou dobu životnosti spotřebiče.
3. Předpokladem nároku na záruku je odborná instalace a připojení spotřebiče s funkcí AquaStop dle návodu.
Zahrnuje také řádně provedené AquaStop prodloužení (originální příslušenství).
Naše záruka se nevztahuje na vadné přívody nebo vodní armatury připojené k AquaStop připojce u přívodu vody.
4. Spotřebiče disponující systémem AquaStop mohou být během provozu ponechány bez dozoru a není třeba po jejich vypnutí zároveň vypínat přívod vody. Přívod vody byste měli vypnout pouze v případě delšího období vaší nepřítomnosti, např. několikatýdenní dovolené.



Constructa-Neff Vertriebs-GmbH
Carl-Wery-Straße 34
81739 München, GERMANY

9001050569
de (9412)

Informační list produktu dle nařízení "KOMISE V PŘENESENÉ PRAVOMOCI (EU) č. 1061/2010"

Značka: CWF14K21
Identifikační značka modelu: CWF14K21
Jmenovitá kapacita bavlny: 8 kg
Třída energetické účinnosti: A+++
Spotřeba energie 196 kWh/rok, odpovídá 220 pracím cyklům ve standardním programu pro bavlnu na 60 °C a 40 °C při plné a částečné náplni a při režimech s nízkou spotřebou energie. Skutečná spotřeba energie na cyklus závisí na způsobu použití spotřebiče.
Spotřeba energie u standardního programu pro bavlnu pro praní při 60 °C s plnou náplní: 0,94 kWh
Spotřeba energie u standardního programu pro bavlnu pro praní při 60 °C s částečnou náplní: 0,90 kWh
Spotřeba energie u standardního programu pro bavlnu pro praní při 40 °C s plnou náplní: 0,70 kWh
Spotřeba elektrické energie ve vypnutém stavu a režimu ponechání v zapnutém stavu: 0,12 W / 1,49 W
Spotřeba vody 11220 l/rok, odpovídá 220 standardním pracím cyklům s programem pro bavlnu 60 °C a 40 °C s plnou a částečnou náplní. Skutečná spotřeba vody závisí na způsobu použití spotřebiče.
Třída účinnosti odstřeďování B na stupnici od G (nejnižší účinnost) do A (nejvyšší účinnost).
Maximální otáčky při odstřeďování: 1369 ot./min.
Zbytková vlhkost: 53 %
Standardní programy 'bavlna/barevné 40°C+EcoPerfect' a 'bavlna/barevné 60°C+EcoPerfect' jsou standardní prací programy, na které se vztahují informace uvedené na energetickém štítku a v informačním listu. Tyto programy jsou vhodné pro praní běžně znečištěného bavlněného prádla a jsou to nejušpornější programy z hlediska kombinované spotřeby energie a vo dy.
Doba trvání standardního programu 60 °C bavlna s plnou náplní: 215 min
Doba trvání standardního programu 60 °C bavlna s částečnou náplní: 215 min
Doba trvání standardního programu 40 °C bavlna s plnou náplní: 195 min
Trvání režimu ponechání v zapnutém stavu: -
Hladina akustického výkonu: Praní: 56 dB (A), Odstřeďování: 73 dB (A)
Volně stojící

Záruční podmínky

společnosti BSH domácí spotřebiče s.r.o.

1. Záruka

Na tento výrobek je v souladu s § 2113 a násl. zákona č. 89/2012 Sb., občanský zákoník, v platném znění, poskytována **záruka za jakost 24 měsíců** (dále jen „záruka“), která běží zpravidla od odevzdání výrobku zákazníkovi. Pokud byla sjednána delší záruka, řídí se tato speciálními pravidly.

Záruka 24 měsíců je poskytována pouze zákazníkovi spotřebiteli a jen na výrobek **k běžnému užívání v domácnosti**. Zákazníkovi podnikateli nebo jiné právnické osobě je poskytnuta 24 měsíční záruka za předpokladu, že se koupě netýká jeho podnikatelské činnosti (např. prádelna, ubytovací služby, restaurační zařízení apod.), způsob užívání je obdobný užívání v domácnosti a výrobek není prokazatelně přetěžován (kumulativně); v ostatních případech je poskytována záruka v délce 6 měsíců. Společnost BSH domácí spotřebiče s.r.o. si vyhrazuje právo omezit plnění záruky nad rámec 6 měsíců v případě, že bude zjevné, že spotřebič není provozován v souladu s výše uvedenými podmínkami.

2. Pořizovací doklad a záruční list

Základním průkazem práv zákazníka je **pořizovací doklad** (paragon, faktura, leasingová smlouva apod.). Pokud byl při prodeji vydán **záruční list**, je tento součástí výrobku s výrobním číslem uvedeným na přední straně tohoto záručního listu. Nedílnou součástí záručního listu je pořizovací doklad. Zákazník si ve vlastním zájmu pořizovací doklad i záruční list pečlivě uschová.

Bezplatný záruční servis je možno poskytnout jen v případě předložení pořizovacího dokladu nebo v případě prodloužené záruky i vyplněného záručního listu a vystaveného certifikátu, pokud byl vydán. Záruční list vyplňuje prodejce a je v zájmu zákazníka zkontrolovat správnost a úplnost uvedených údajů. Záruční list je platný pouze v originálu, na kopie nebude brán zřetel.

3. Uplatnění záruky

Zákazník má v rámci poskytnuté záruky právo na bezplatné, včasné a řádné odstranění reklamované vady výrobku, a to opravou, popřípadě – není-li to vzhledem k povaze (tzn. příčině i projevu) vady neúměrné – právo na výměnu výrobku nebo jeho vadné součásti. Za zákonem stanovených podmínek může být poskytnuta sleva na výrobku anebo může být výrobek vrácen.

Záruční oprava se vztahuje výhradně na vady, které vzniknou průkazně v době platné záruky. Takto vzniklé vady je oprávněn odstranit pouze **autorizovaný servis**. Uplatnit záruku může zákazník u autorizovaného servisu nebo v prodejně, kde byl výrobek zakoupen, a to bez zbytečného odkladu, nejpozději však do konce záruční doby. Zvolí-li zákazník jiný, než nejbližší autorizovaný servis, bude na něm, aby nesl v souvislosti s tím zvýšené náklady.

Autorizovaný servis posoudí oprávněnost reklamace a podle povahy vady výrobku rozhodne o způsobu řešení reklamace.

Doba, po kterou zákazník nemůže výrobek z důvodu vady používat, se do záruční doby nepočítá. O tuto dobu se záruční doba prodlužuje. Při výměně se **běh záruční doby** neobnovuje. Při opravě nedochází k běhu nové záruční doby týkající se opravené součásti či součástky.

Po provedení záruční opravy je autorizovaný servis povinen vydat zákazníkovi čitelnou kopii opravního listu. **Opravní list** slouží k prokazování práv zákazníka, proto je ve vlastním zájmu zákazníka před podpisem opravního listu zkontrolovat jeho obsah a kopii opravního listu pečlivě uschovat.

Zákazník je povinen poskytnout autorizovanému servisu **součinnost** k ověření existence reklamované vady a k jejímu odstranění (včetně odpovídajícího potřebného vyzkoušení nebo demontáže výrobku).

Při uplatnění reklamace předá zákazník **výrobek čistý** v souladu s hygienickými předpisy nebo obecnými hygienickými zásadami včetně všech jeho součástí a příslušenství, umožňujících takové ověření a odstranění vady. V případě, že výrobek nedodá kompletní a je-li kompletnost výrobku nezbytná k zjištění existence reklamované vady a/nebo k jejímu odstranění, běh lhůty k vyřízení reklamace začíná až dodáním chybějících součástí.

4. Neoprávněnost reklamace

Reklamacie není oprávněná v případech, vznikla-li závada nebo poškození:

- a) prokazatelně nesprávným užíváním výrobku (např. v rozporu s návodem, s pokyny uvedenými na obalu výrobku či v záručním listě, užíváním v rozporu s obecně známými pravidly užívání předmětného výrobku, provozem při nesprávném napájecím napětí, připojování na nedovolené zdroje proudu, užíváním zboží v nevhodných podmínkách – vlhko, prašnost, extrémní tvrdost vody apod.) anebo jiným nesprávným jednáním uživatele (např. neodbornou instalací či zapojením);
- b) prokazatelně nedovolenými zásahy do přístroje (konstrukční nebo jiná úprava, neodborná montáž), živelnou katastrofou nebo mechanickým poškozením výrobku;
- c) nese-li předložený záruční list zjevné známky provedených změn údajů nebo je-li na výrobku odlišné výrobní číslo od toho, jež je uvedeno v záručním listě;
- d) u estetických komponentů, nezajišťujících funkčnost výrobku z důvodu:
 - transportního poškození nebo přemístování (poškrábání, promáčknutí, praskliny, rozbitá skla a police apod.)
 - nefunkčních estetických komponentů jako jsou madla, skla, ovládací spínače apod., které jsou důsledkem běžného opotřebení
 - změny barvy plastových komponentů (jedná se o běžný fyzikální chemický jev po čase používání)
 - vady spotřebních materiálů, u kterých je doba životnosti daná charakterem součástky (žárovky, vodní filtry, vzduchové, prachové filtry, uhlíkové filtry všeho druhu, akumulátory, baterie, apod.)
 - vady příslušenství a volitelné vybavy, způsobené nevhodnou manipulací nebo nepřiměřeným zacházením

Ze záručních oprav jsou vyloučeny případy běžné údržby nebo čištění, instalace, programování, kontroly parametrů výrobku.

5. Náhradní díly

Záruka na samostatně prodaný náhradní díl výrobku je poskytována v délce 6 měsíců, a to za předpokladu jeho odborné instalace.

6. Pozáruční servis

V případě placené pozáruční opravy provedené autorizovaným servisem se poskytuje záruka v délce 24 měsíců.

7. Rozšířená záruka nad rámec zákona

U spotřebičů (pračky, myčky) sériově vybavených systémem **Aqua-Stop** (patent BSH) je výrobcem poskytnuta záruka na škody způsobené chybou tohoto systému. Na tyto škody je zákazníkovi spotřebiteli poskytnuta náhrada, a to po celou dobu životnosti spotřebiče. Vyloučena je náhrada škody v případě, kdy nebyl spotřebič zapojen do elektrického obvodu pod proudem.

8. Upozornění pro prodejce

Prodejce je povinen vyplnit správně a úplně záruční list v den prodeje výrobku. Při případné předprodejní reklamaci je třeba předložit řádně vyplněný reklamační protokol a pořizovací doklad (fakturu).

9. Ochrana osobních údajů

Osobní údaje zákazníka kupujícího budou použity výhradně k účelům pro zpracování objednávek a k případnému vyřízení záruky v souladu se zák. č. 101/2000 Sb., o ochraně osobních údajů.

10. Prohlášení o hygienické nezávadnosti výrobků

Všechny výrobky distribuované společností BSH domácí spotřebiče s.r.o. a přicházející do styku s potravinami splňují požadavky o hygienické nezávadnosti dle zákona č.258/2000 Sb., vyhlášky 38/2001 Sb. Toto prohlášení se vztahuje na všechny výrobky přicházející do styku s potravinami uvedené v aktuálním ceníku společnosti BSH domácí spotřebiče s.r.o.

Ujištění dovozce o vydání prohlášení o shodě

Vážený zákazníku,
dle § 13, odst.5 zákona č.22/1997 Sb. Vás ujišťujeme, že na všechny výrobky distribuované společností BSH domácí spotřebiče s.r.o. našim obchodním partnerům bylo vydáno prohlášení o shodě ve smyslu zákona č. 22/1997 Sb a nařízení vlády č. 17/2003 Sb., 616/2006 Sb. a 22/2003 Sb. a příslušných nařízení vlády. Toto ujištění dovozce o vydání prohlášení o shodě se vztahuje na všechny výrobky včetně plynových spotřebičů, které jsou obsaženy v aktuálním ceníku firmy BSH domácí spotřebiče s.r.o.

B/S/H/

Kontakt na servis domácích spotřebičů Constructa

BSH domácí spotřebiče s.r.o.
Radlická 350
158 00 Praha 5

Příjem oprav
Tel.: +420 251 095 546
Email: opravy@bshg.com

Objednávky příslušenství a náhradních dílů
Tel.: +420 251 095 556
Email: dily@bshg.com

Zákaznické poradenství
Tel.: +420 251 095 555

Constructa

Automatická práčka
CWF14K21

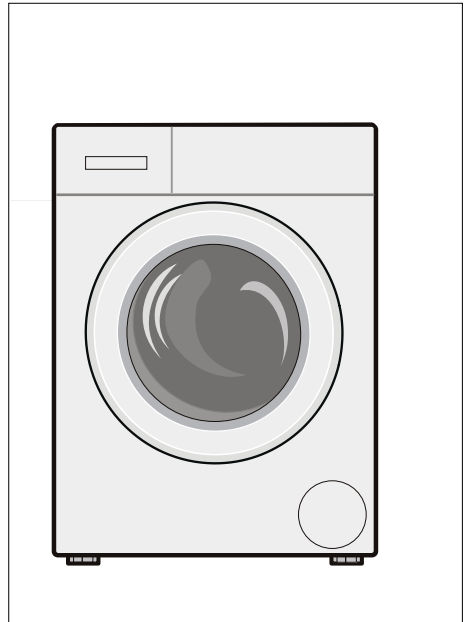

sk Návod na použitie

Vaša nová práčka

Rozhodli ste sa pre kúpu práčky Constructa.

Venujte, prosím, niekoľko minút prečítaniu tohto návodu a zoznámte sa s výhodami vášho spotrebiča.

Aby sme splnili vysoké požiadavky spoločnosti Constructa, každý spotrebič, ktorý opúšťa náš podnik, je starostlivo preskúšaný z hľadiska funkčnosti a neškodnosti.

Doplňujúce informácie o našich výrobkoch, príslušenstve, náhradných dieloch a službách môžete nájsť na našich webových stránkach www.constructa.de.

Pokiaľ tento návod na použitie nezodpovedá vášmu typu spotrebiča, budete na rozdiely upozornení v texte nasledujúcim označením.



Pred zapnutím spotrebiča si tento návod na použitie a inštaláciu pozorne prečítajte.

Pravidlá zobrazenia

Varovanie!

Táto kombinácia symbolu a signálneho slova poukazuje na možnú nebezpečnú situáciu. Nedodržanie týchto pravidiel môže viesť k poraneniu alebo úmrtiu.

Varovanie!

Signálne slovo poukazuje na možnú nebezpečnú situáciu. Pokiaľ na toto upozornenie nebudete brať zreteľ, môže dôjsť k poškodeniu majetku či životného prostredia.

Upozornenie/Tip

Pokyny na optimálne použitie spotrebiča a ďalšie užitočné informácie.

1. 2. 3. / a) b) c)

Jednotlivé kroky sú označené číslami alebo písmenami.

■ / -

Výpisy bodov sú označené malým štvorčekom alebo pomlčkou.

Obsah

 Použitie podľa určenia	4	 Obsluha spotrebiča	17
 Bezpečnostné pokyny	5	Príprava práčky	17
Elektrická bezpečnosť	5	Zapnutie spotrebiča/Voľba programu ..	17
Nebezpečenstvo úrazu	5	Zmena predvoľby programu	17
Bezpečnosť detí	5	Výber ďalšieho programu	18
 Ochrana životného prostredia ...	7	Vloženie bielizne do bubna	18
Balenie/starý spotrebič	7	Dávkovanie a plnenie pracími a ošetrovacími prostriedkami	18
Tipy na úsporu	7	Spustenie programu	19
 Najdôležitejšie v skratke	8	Detská poistka	19
 Zoznámenie sa so spotrebičom .	9	Dodatočné pridanie bielizne	20
Práčka	9	Zmena programu	20
Ovládací panel	10	Prerušenie programu	20
Displej	10	Ukončenie programu počas plákania .	20
 Bielizeň	11	Koniec programu	20
Príprava bielizne	11	Vybratie bielizne/vypnutie spotrebiča ..	21
Triedenie bielizne	11	 Senzorika	21
 Prací prostriedok	12	Množstvomá automatika	21
Výber správneho pracieho prostriedku	12	Kontrolný systém nevyváženosti	21
Úspora energie a pracieho prostriedku	12	 Nastavenie signálu	22
 Prehľad programov	13	 Čistenie a údržba	23
Voľba programu	13	Plášť práčky/ovládací panel	23
Škrobenie	15	Prací bubon	23
Farbenie/bielenie	15	Odstraňovanie vodného kameňa	23
Namáčanie	15	Zásobník na prací prostriedok a plášť	23
 Predvoľby programu	16	Upchatie čerpadla	23
Teplota	16	Upchatie odtokovej hadice pri sifóne ..	24
Počet odstredivých otáčok	16	Upchatie sitka na prívoде vody	24
Odložený štart	16	 Čo robiť v prípade poruchy? ...	25
 Ďalšie programové nastavenia	17	Núdzové odblokovanie	25
⇒ Rýchle pranie	17	Informácie na displeji	26
☉ Eco	17	Čo robiť v prípade poruchy?	26
⇒ Ľahko žehliteľný	17	 Zákaznícky servis	28
		 Údaje o spotrebe	29
		Tabuľka hodnôt spotreby	29

Test efektivity programov na pranie
bavlnených textílií 29



Technické údaje 30



Inštalácia a pripojenie 31

Rozsah dodávky 31

Bezpečnostné pokyny 31

Umiestnenie spotrebiča 32

Umiestnenie spotrebiča na podložke
alebo na drevenú trámovú podlahu 32

Zabudovanie spotrebiča do
kuchynskej linky 32

Odstránenie prepravných poistiek 32

Dĺžky hadíc a káblov 33

Prívod vody 33

Odtok vody 34

Vyrovnanie spotrebiča 35

Elektrické pripojenie 35

Pred prvým praním 36

Preprava 36



Použitie podľa určenia

- Výlučne na použitie v domácnosti.
- V tejto práčke je možné prať textílie vhodné na pranie v práčke a vlnu určenú na ručné pranie v pracom roztoku.
- Spotrebič je určený na prevádzku so studenou vodou a bežne dostupnými pracími prostriedkami a ošetrovacími prostriedkami vhodnými na pranie v práčke.
- Pri dávkovaní všetkých pracích, pomocných, ošetrovacích a čistiacich prostriedkov dbajte vždy na pokyny výrobcu.
- Deti staršie ako 8 rokov a osoby so zníženými fyzickými, zmyslovými alebo mentálnymi schopnosťami alebo osoby s nedostatkom skúseností alebo vedomostí smú tento spotrebič používať iba **pod dohľadom** zodpovednej osoby, alebo pokiaľ **boli** zodpovednou osobou **vyškolené**. Deti bez dozoru nesmú vykonávať žiadne čistiace alebo údržbové práce.
- Deti mladšie ako 3 roky nenechávajú v blízkosti spotrebiča.
- Nenechávajú v blízkosti spotrebiča domáce zvieratá.

Pred použitím spotrebiča: Pozorne si prečítajte všetky príbalové informácie k spotrebiču a dbajte na pokyny na jeho použitie a inštaláciu.

Všetky dokumenty si starostlivo uschovajte pre neskoršie použitie alebo pre prípadného ďalšieho majiteľa.

Bezpečnostné pokyny

Elektrická bezpečnosť

Varovanie **Nebezpečenstvo ohrozenia života!**

Pri kontakte s časťami pod napätím hrozí nebezpečenstvo úrazu elektrickým prúdom.

- Nikdy sa nedotýkajte sieťovej zástrčky mokrými alebo vlhkými rukami.
- Pri odpájaní sieťového kábla zo zásuvky vždy zatiahnite za zástrčku, nikdy nie za kábel. Hrozí poškodenie kábla.

Nebezpečenstvo úrazu

Varovanie

Nebezpečenstvo úrazu!

- Pokiaľ práčku zdvihnete za vyčnievajúce súčiastky (napr. dvierka spotrebiča), tieto súčiastky sa môžu odlomiť a spôsobiť poranenie. Nezdvíhajte práčku za jej vyčnievajúce súčiastky.
- Pri stúpnutí na pracovnú dosku môže dôjsť k prelomeniu a následnému poraneniu. Na pracovnú dosku spotrebiča nestúpajte.

- Sadnutím na otvorené plniace dvierka spotrebiča môže dôjsť k prevrhnutiu práčky a následnému poraneniu. O otvorené plniace dvierka spotrebiča sa neopierajte.
- Pri kontakte ruky a rotujúceho bubna môže dôjsť k poraneniu rúk. Otáčajúceho sa bubna sa nedotýkajte. Vyčkajte, až sa bubon zastaví.

Varovanie **Nebezpečenstvo oparenia!**

Pri praní pri vysokých teplotách môže dôjsť k opareniu horúcou vodou, napríklad pri odtekaní horúcej vody do umývadla. Nedotýkajte sa horúceho pracieho roztoku.

Bezpečnosť detí

Varovanie **Nebezpečenstvo ohrozenia života!**

Deti hrajúce sa v blízkosti spotrebiča sa vystavujú možnému nebezpečenstvu ohrozenia života alebo úrazu.

- Nenechávajte deti v blízkosti práčky bez dozoru.
- Deti sa so spotrebičom nesmú hrať.

⚠ Varovanie

Nebezpečenstvo ohrozenia života!

Deti sa môžu zavrieť vnútri spotrebiča a môže dôjsť k ohrozeniu ich života.

Pri likvidácii už nepotrebných spotrebičov:

- Vytiahnite sieťovú zástrčku zo zásuvky.
- Sieťový kábel i zástrčku prestrihnite a vyberte.
- Zlikvidujte západku na dvierkach spotrebiča.

⚠ Varovanie

Nebezpečenstvo udusenía!

Pri hre sa deti môžu zamotať do obalov/fólií spotrebiča alebo si ich nasadiť na hlavu a udusiť sa. Všetky obaly a fólie uchovávajte mimo dosahu detí.

⚠ Varovanie

Nebezpečenstvo otravy!

Použitie pracích a ošetrujúcich prostriedkov môže spôsobiť otravu. Všetky pracie prostriedky uchovávajte mimo dosahu detí.

⚠ Varovanie

Nebezpečenstvo podráždenia očí/kože!

Použitie pracích a ošetrovacích prostriedkov môže pri kontakte s kožou alebo očami spôsobiť podráždenie. Všetky pracie prostriedky uchovávajte mimo dosahu detí.

⚠ Varovanie

Nebezpečenstvo úrazu!

Pokiaľ periete bielizeň pri vysokej teplote, sklo dvierok spotrebiča sa zahreje. Nenechávajte deti, aby sa horúcich dvierok dotýkali.



Ochrana životného prostredia

Balenie/starý spotrebič











Likvidujte obalové materiály ekologickým spôsobom. Tento spotrebič spĺňa požiadavky európskej smernice 2012/19/ EU, ktorá sa týka elektrických a elektronických zariadení (waste electrical and electronic equipment - WEEE). Táto smernica udáva rámec pre spätný odber a recykláciu v celej EÚ.

- Pri praní ľahko a bežne znečistenej bielizne je možné ušetriť určité množstvo energie a pracieho prostriedku. → *Strana 12*
- **Energeticky úsporný režim:** Osvetlenie dotykového displeja sa po niekoľkých minútach vypne a tlačidlo **Start** bliká. Pre aktiváciu osvetlenia stlačte displej. V priebehu programu nie je režim úspory energie aktívny.
- Pokiaľ bielizeň budete nasledovne sušiť v sušičke, zvolte rýchlosť otáčok podľa pokynov výrobcu sušičky.

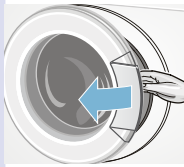
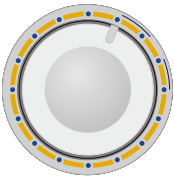
Tipy na úsporu

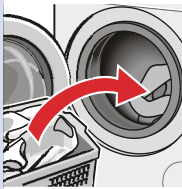
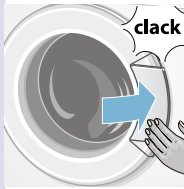
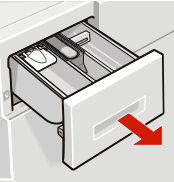
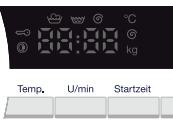
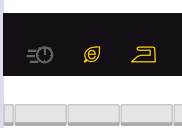
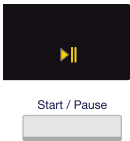
- Vždy spotrebič naplňte maximálnym množstvom bielizne určeným pre daný program. → *"Prehľad programov" na strane 13*
- Bežne znečistenú bielizeň nepredpierajte.

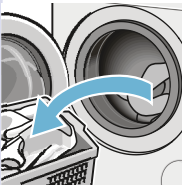
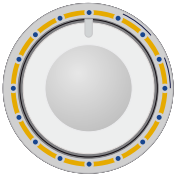
Najdôležitejšie v skratke

1				
	Zasuňte sieťovú zástrčku.	Otvorte prívod vody.	Pripravte si bielizeň.	Otvorte dverka.
2				
	Zvoľte program, napr. Bavlna .	Na displeji sledujte max. množstvo náplne.	Vložte bielizeň.	Zatvorte dverka.
3				
	Naplňte /nalejte prací prostriedok.	Ak treba, zmeňte nastavenie programu.	Popripade zvoľte prídavné nastavenie.	Spustite program.
4				
	Koniec programu.	Otvorte dverka, bielizeň vyberte.	Nastavte otočný volič na Vyp.	Vypnite prívod vody (pri modeloch bez funkcie AquaStop).

Zoznámenie sa so spotrebičom

Automatická práčka

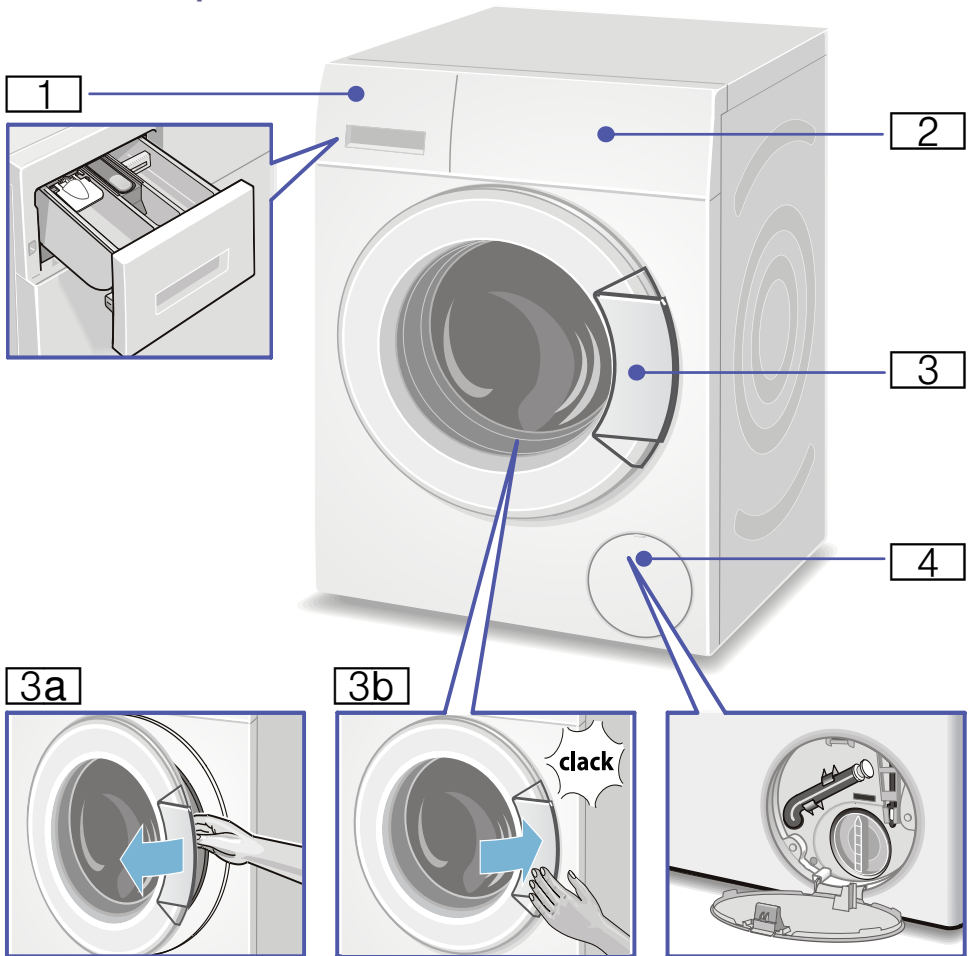

1 Zásobník na prací prostriedok → *strana 18*

2 Prevádzkový/ovládaci panel

3 Plniace dverka s príchytkou

3a Otvorenie plniacich dverok

3b Zatvorenie plniacich dverok

4 Servisná klapka

Ovládací panel

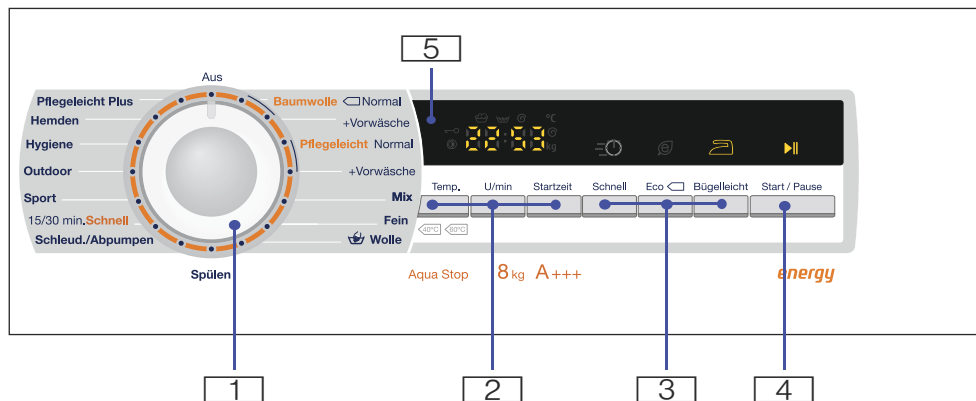

1 Programový volič pre voľbu programu a tlačidlo Zapnuté/Vypnuté

2 Teplota, ot/min otáčky odstredovania, Odložený štart pre zmenu programového prednastavenie

3 Rýchle pranie , Eco, Ľahko žehliteľný prídavné programové nastavenia

4 Start/Pauza na spustenie, prerušenie (doplniť bielizeň) a zastavenie programu

5 Displej pre nastavenia a infomácie

Displej

Nastavenie voliteľného programu

Studená voda - 90 °C	Teplota	Studená voda
- - -...1400	Ot/min. (počet otáčok)	v ot/min. (otáčky za minútu); - - - = Koniec pláchania (bez žmýkania)
1:30	Trvanie programu	Naprogramovanie v h:min (hodiny: minúty)
1 - 24h	Odložený štart (do jeho ukončenia)	Ukončenie programu po ... h(=hodinách)
7.0 kg	max. hmotnosť náplne	

Indikácia stavu programového postupu (chod programu):

- Koniec: prania, pláchania, žmýkania, trvanie programu, resp. koniec programu
- : Otvorte dverka práčky, doplňte bielizeň
- : Detská poistka



Bielizeň

Príprava bielizne

Varovanie!

Poškodenie spotrebičov/odevov

Cudzie telesá (napr. mince, kancelárske svorky, ihly, klince) môžu poškodiť vašu bielizeň alebo súčiastky vašej práčky.

Pri príprave bielizne teda berte na vedomie nasledujúce tipy:

- Vyprázdňte vrecká.

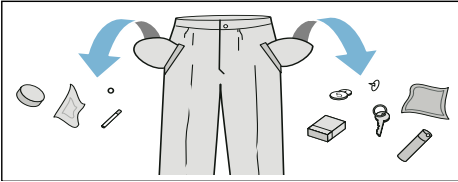

- Prehľadajte odevy kvôli prípadným kovovým predmetom (kancelárske svorky atď.), tieto predmety vždy vyberte.
- Chúlostivé odevy perte v sieťkach/vrecúškach.
- Zapnite zipsy a všetky gombíky.
- Vykefujte z vreciek a golierov piesok.
- Odstráňte sponky zo záclon alebo vložte záclony do sieťky/vrecúška.

Triedenie bielizne

Bielizeň pretriedte podľa pokynov na jej údržbu a podľa pokynov výrobcu na cedulkách jednotlivých odevov, a to v závislosti od:

- typu látky/vlákna
- farby

Upozornenie: Bielizeň sa môže zafarbiť. Biele a farebné kusy odevov perte oddelene. Nové kusy farebných odevov perte prvýkrát oddelene.

- znečistenia

Podobne znečistenú bielizeň perte spolu.

Niektoré príklady úrovne znečistenia nájdete tu

- **Mierne:** Nepredpierajte, ak treba, zvolte nastavenie Rýchle pranie
- **Bežné**
- **Silné:** Naplňte prací bubon menším množstvom a zvolte program s predpraním.
- **Škvrnny:** Odstráňte/ošetríte škvrny, kým sú čerstvé. Najprv ich jemne zvlhčíte mydlovou vodou, nedrite škvrny. Potom tieto kusy bielizne vyperte pomocou príslušného programu. Ťažko odstrániteľné alebo zaschnuté škvrny je možné niekedy odstrániť niekoľkonásobným vypraním.

- **Symbyoly na cedulkách odevov**
Upozornenie: Čísla a symbyoly poukazujú na maximálnu vhodnú teplotu prania.

- : Vhodné pre bežný prací cyklus napr. program **Bavlna**
- : Vyžaduje sa šetrný prací cyklus napr. program **Ľahko udržiavateľné**
- : Vyžaduje sa veľmi šetrný prací cyklus, napr. program **Jemné pranie**
- : Vhodné na ručné pranie napr. **Vlna**
- : Nevhodné na pranie v práčke



Prací prostriedok

Výber správneho pracieho prostriedku

Informácie uvedené na cedulkách sú veľmi dôležité pre výber vhodného pracieho prostriedku, teploty a spôsobu prania. → Tiež pozrite www.sartex.ch

Pre ďalšie užitočné informácie o pracích prostriedkoch a ostatných čistiacich prostriedkoch na domáce použitie navštívte našu webovú stránku www.cleanright.eu.

- **Bežný prací prostriedok s bielidlom alebo optickým rozjasňovačom**
Bavlna alebo ľanový biely textil vhodný na vyváraanie. Program: Bavlna/studený - max. 90 °C
- **Pracie prostriedky bez bielidiel alebo optických rozjasňovačov**
Vhodné na farebné ľanové alebo bavlnené textílie.
Program: Bavlna/studený - max. 60 °C
- **Pracie prostriedky na farebné textílie/ šetrné pranie bez optických rozjasňovačov**
Vhodné na farebné textílie vyrobené z ľahko udržateľných vlákien, syntetických vlákien
Program: Ľahko udržateľné/ studený - max. 60 °C
- **Prací prostriedok na chúlolistivé textílie**
Vhodný na jemné, chúlolistivé textílie, hodváb či viskózu
Program: Jemné pranie/Hodváb/ studený - max. 40 °C
- **Prací prostriedok na vlnu**
Vhodný na vlnenú bielizeň.
Program: Vlna/ studený - max. 40 °C















Úspora energie a pracieho prostriedku











Pre ľahko a bežne znečistenú bielizeň je možné znížiť spotrebu energie (nižšia teplota prania) a pracieho prostriedku.

Úspora	Znečistenie/Tip
Znížená teplota a množstvo pracieho prostriedku podľa odporúčaného dávkovania na ľahké znečistenie	<p>Mierne Žiadne viditeľné škvrny alebo zašpinenie. Oblečenie je nasiaknuté, napr.:</p> <ul style="list-style-type: none"> ■ ľahké letné/športové oblečenie (nosené niekoľko hodín) trička, košele, blúzky ■ (nosené najdlhšie jeden deň) posteľná bielizeň ■ a uteráky pre hostí (používané jeden deň)
	<p>Bežné Viditeľné škvrny alebo ľahké zašpinenie, napr.:</p> <ul style="list-style-type: none"> ■ trička, košele, blúzky (nasiaknuté potom, nosené niekoľkokrát) ■ uteráky, obliečky (používané až jeden týždeň)
	<p>Silné Znečistenie alebo viditeľné škvrny, napr. utierky, dojčenská bielizeň, pracovné odevy</p>
Teplota podľa cedulky na odevu a prací prostriedok s dávkovaním doporučeným pre silné znečistenie	

Upozornenie: Pri dávkovaní všetkých pracích, pomocných, ošetrovacích a čistiacich prostriedkov dbajte vždy na pokyny výrobcu. → *Strana 18*

 **Prehľad programov**
Voľba programu

Program/Druh bielizne/Pokyny	Nastavenie
Názov programu Stručný popis programu a vhodných látok.	max. náplň * znížená náplň pri nastavení  Rýchle pranie voliteľná teplota voliteľný počet otáčok; ** Max. počet otáčok závisí od modelu Možné nastavenia programu
Bavlna Normal Odolné tkaniny, tepelne odolné bavlnené či ľanové tkaniny.	max. 8 kg/5* kg Studená voda - 90 °C --- ... 1400** ot/min  ,  , 
Bavlna + predpierka: Program s predpiekou; prací prostriedok vsypte/vlejte do komory I a II. Upozornenie: Pri nastavení  Rýchle pranie je teplota prania nižšia ako vami zvolená teplota.	
Ľahko udržiavateľné Normal Textilie vyrobené zo syntetických materiálov alebo zmesi látok	max. 4 kg Studená voda - 60 °C --- ... 1200 ot/min  ,  , 
Nenáročná starostlivosť + predpierka Program s predpiekou; prací prostriedok vsypte/vlejte do komory I a II.	
Mix Zmiešaná náplň bavlnených a syntetických látok.	max. 3,5 kg Studená voda - 40 °C --- ... 1400** ot/min  ,  , 
Jemný Pre chĺstovité, prateľné látky, napr. vyrobené z hodvábu, saténu, syntetických vlákien alebo zmesi (napr. hodvábné blúzky, hodvábné šatky). Upozornenie: Na pranie chĺstovitých odevov či hodvábu používajte prací prostriedok vhodný na pranie v práčke.	max. 2 kg Studená voda - 40 °C --- ... 800 ot/min  ,  , 

Program/Druh bielizne/Pokyny	Nastavenie
 Vlna Látky vhodné pre ručné pranie či pranie v práčke, vyrobené z vlny alebo obsahujúce vlnu; Obzvlášť šetrný prací program brániace zrážanie tkanín, súčasťou programu sú dlhé pauzy (počas ktorých odevy zostávajú vo vode). Upozornenie <ul style="list-style-type: none"> ■ Vlna je materiál živočíšneho pôvodu, napr. Z angory, alpaky, lamy, ovce. ■ Na pranie vlny používajte pracie prostriedek vhodný pre pranie v práčke. 	max. 2 kg Studená voda - 40 °C --- ... 800 ot/min -
Plákanie Len plákanie so žmýkaním.	max. 8 kg - --- ... 1400** ot/min 
Žmýkanie/odčerpávanie Len žmýkanie so zvoleným počtom otáčok. Nastavte len počet otáčok len na odčerpávanie - - -.	max. 8 kg - --- ... 1400** ot/min 
15/30 min. rýchly Extra krátky program trvajúci cca 15'/30' minút, vhodný pre drobné kusy mierne zašpinenej bielizne.	max. 2 kg / 3,5 kg Studená voda - 40 °C --- ... 1200 ot/min -
Šport Športové odevy a oblečenie na voľný čas vyrobené z mikrovlákien Upozornenie <ul style="list-style-type: none"> ■ Pri praní tejto bielizne nie je možné používať aviváž. ■ Pred praním vyčistíte riadne komoru na prací prostriedok (všetky komory), aby ste z neho odstránili zvyšky aviváže. 	max. 2 kg Studená voda - 40 °C --- ... 800 ot/min  ,  ,  , 
Outdoor Oblečenie odolné proti poveternostným vplyvom alebo outdoorové oblečenie a vodeodolné látky Upozornenie <ul style="list-style-type: none"> ■ Používajte špeciálny prací prostriedok vhodný na pranie v práčke, nadávkujte správne množstvo do komory II podľa pokynov výrobcu. ■ Pri praní tohto druhu bielizne nie je možné používať aviváž. ■ Pred praním vyčistíte riadne komoru na prací prostriedok (všetky komory), aby sa odstránili zvyšky aviváže. 	max. 2 kg Studená voda - 40 °C --- ... 800 ot/min  ,  ,  , 

Program/Druh bielizne/Pokyny	Nastavenie
Hygiena Odoblné tkaniny	max. 7,5 kg/5* kg Studená voda - 60 °C
Upozornenie: zvlášť pre citlivú pokožku zvolte dlhšie pranie a pláchanie.	--- ... 1400** ot/min @, =, U, A
Košele Nežehliteľné košele či blúzky vyrobené z bavlny, ľanu, syntetických vlákien či zmesi látok.	max. 2 kg Studená voda - 60 °C
Upozornenie: košele/blúzky z hodvábu/ citlivé materiály perte v programe jemný/ hodváb.	--- ... 800 ot/min @, =, U, A
Nenáročná starostlivosť Plus Tmavé textilie z bavlny a tmavé ľahko udržiavateľné textilie perte z ich vnútornej strany.	max. 3,5 kg Studená voda - 40 °C
	--- ... 1200 ot/min @, =, U, A

Škrobenie

Upozornenie: Pri praní tohto druhu bielizne nie je možné používať aviváž.

Škrobenie tekutým škrobom je možné vo všetkých pracích programoch. Množstvo škrobu si odmerajte podľa údajov výrobcu a vlejte do komory ⌘ (ak treba, vyčistite ho predtým).

Farbenie/bielenie

Prostriedok na farbenie bielizne používajte len v množstve bežnom pre domácnosť. Soľ môže poškodiť antikorové povrchy. Vždy postupujte podľa pokynov výrobcu prostriedku na farbenie.

Nepoužívajte práčku na bielenie odevov.

Namáčanie

1. Prostriedok na namáčanie vlejte do komory **II**.
2. Zvoľte program na **bavlnu** s teplotou **30 °C**.
3. Zvoľte **Start/Pauza**.
4. Asi po 10 minútach zvolte **Start/Pauza**.

5. Podľa žiadanej doby namáčania znova stlačte tlačidlo **Start/Pauza**, program by mal pokračovať, alebo program zmeňte.

Upozornenie

- Do práčky vkladajte bielizeň rovnakej farby.
- Nie je nutné použitie žiadneho iného prídavného pracieho prostriedku, namáčací prostriedok perie.

P+ Predvoľby programov

Pri všetkých programoch je prednastavené programovanie teploty, rýchlosti otáčok a trvanie programu (od začiatku po jeho ukončenie).

Ukážu sa po voľbe programu v poli zobrazenia.

Východiskové nastavenie môžete meniť nasledujúcim spôsobom.

Teplota

V závislosti od aktuálneho stavu programu môžete zmeniť nastavenú teplotu (v °C) pred začiatkom programu či v jeho priebehu.

Voľte na to opakovane príslušné tlačidlo, kým sa nezobrazí požadované nastavenie.

Maximálna nastaviteľná teplota závisí od zvoleného programu.

Prehľad programov → *Strana 13*

Počet odstredivých otáčok

V závislosti od aktuálneho stavu programu môžete zmeniť počet odstredivých otáčok (v ot/min alebo otáčky za minútu) pred začiatkom programu či v jeho priebehu.

Voľte na to opakovane príslušné tlačidlo, kým sa nezobrazí požadované nastavenie.

Nastavenie – – –  : Stop pláchanie = bez žmýkania, bielizeň ostane po poslednom pláchaní vo vode.

Stop pláchanie môžete zvoliť, aby ste zabránili pokrčeniu bielizne, keď po ukončení programu bielizeň hneď nevyberiete.

Maximálna nastaviteľná rýchlosť odstredivých otáčok závisí od modelu vášho spotrebiča a zvoleného programu.

Prehľad programov → *Strana 13*

Odložený štart

Pri voľbe programu sa zobrazí trvanie príslušného programu.

Trvanie programu je automaticky prispôbené spustenému programu. Zmeny v prednastavení programu, resp. nastavenia programu vedú tiež ku zmene trvania programu.

Pred štartom programu môžete prednastaviť koniec programu (časové trvanie) v intervale 1 hodiny (h = hodina) maximálne na 24.

Voľte na to opakovane príslušné tlačidlo, kým sa nezobrazí požadované nastavenie.

Pokyny: Trvanie programu zarátava nastavené časové trvanie.

Po spustení štartu sa ukáže zvolený čas trvania, napr. **8 h**, tento sa odráta od času začatia programu. Potom sa ukáže trvanie programu, napr. **2:30** (hodiny a minúty).

Zmena predvoleného času:

Nastavený čas môžete po naštartovaní programu zmeniť takto:

1. Zvoľte Štart/Pauza.
2. Tlačidlo **Odložený štart** voľte opakovane, kým sa nezobrazí požadovaný počet hodín.
3. Zvoľte tlačidlo **Štart/Pauza**.

Bielizeň doplňte počas plynutia predvoleného času:

1. Zvoľte tlačidlo Štart/Pauza.
2. V zobrazovacom poli sa rozsvieti **YES** a  a dvierka sa môžu otvoriť a môžete pridať bielizeň.
3. Zatvorte dvierka.
4. Zvoľte tlačidlo Štart/Pauza. Prednastavená doba beží ďalej.

P+ Ďalšie programové nastavenia

Rýchle pranie

Účinky prania v krátkom čase sú porovnateľné so štandardným programom.

Upozornenie: Neprekročte maximálnu náplň.

Prehľad programov → *Strana 13*

Eco

Úspora energie a účinku prania je porovnateľná so štandardným programom.

Ľahko žehliteľný

Špeciálny odtok z odstredivky s následným uvoľnením. Šetrné konečné žmýkanie bielizeň ľahko nadýcha.

Obsluha spotrebiča

Príprava práčky

Upozornenie: Spotrebič **musí byť riadne nainštalovaný a pripojený.**

Pozrite → *strana 31*

1. Zapojte zástrčku do zásuvky.
2. Otvorte prívod vody.
3. Otvorte dvierka spotrebiča.
4. Skontrolujte, či je prací bubon celkom prázdny.

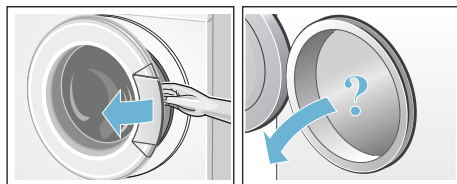

Zvoľte program/ zapnite spotrebič

Upozornenie: Pokiaľ ste aktivovali detskú poistku, musíte ju pred nastavením programu deaktivovať.
→ *strana 19*

Programovým voličom zvolte žiadaný program. Otočenie je možné v oboch smeroch.

Spotrebič je zapnutý.

Na displeji sa priebežne zobrazí zvolený program:

- trvanie programu,
- predvolená teplota,
- predvolená rýchlosť počtu otáčok a
- maximálna náplň.

Zmena predvoľby programov

Môžete použiť predvolené nastavenia, alebo predvolené nastavenia zmeniť.

Opakovane tlačte príslušné tlačidlo, kým sa na displeji nezobrazí požadované nastavenie.

Nastavenie je aktivované bez toho, aby ste ho museli potvrdzovať.

Po vypnutí spotrebiča nebudú tieto hodnoty uchované.

Predvoľby programu → *Strana 16*

Prehľad programov → *Strana 13*

Voľba nastavenia prídavného programu

S cieľom lepšieho prispôsobenia pracieho cyklu je možné nastaviť rôzne nastavenia/možnosti.

Nastavenie je možné zvoliť alebo deaktivovať v závislosti od aktuálneho priebehu programu.

Ukazovateľ sa rozsvieti, keď nastavenie je aktívne.

Nastavenie neostane po vypnutí spotrebiča.

Ďalšie programové nastavenia
→ *Strana 17*

Prehľad programov → *Strana 13*

Vloženie bielizne do bubna

Varovanie

Nebezpečenstvo ohrozenia života!

Kusy odevov ošetrené čistiacimi prostriedkami, ktoré obsahujú rozpúšťadlá, napr. odstraňovač škvŕn, môžu po vložení do bubna spôsobiť explóziu. Pred vložením do bubna tieto kusy odevov dôkladne prepláchnite.

Upozornenie

- Zmiešajte veľké a malé kusy odevov. Odevy rôznych veľkostí sa počas odstredenia lepšie v spotrebiči rozložia. Jednotlivé kusy bielizne môžu spôsobiť nevyváženú záťaž.
 - Dbajte na uvedenú max. náplň. Preplnenie znižuje účinok prania, podporuje pokrčenie.
1. Vopred pretriedené kusy bielizne vkladajte do bubna rozložené.
 2. Pritom dávajte pozor, aby sa žiadny kus bielizne neprivil medzi gumové tesnenie plniacich dvierok.

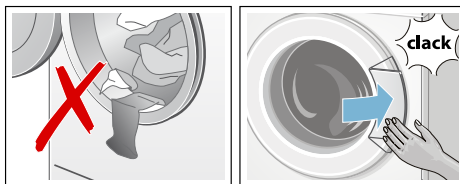

Ukazovateľ Štart bliká a nastavenie programu sa bude nepretržite zobrazovať. Nastavenie je možné zmeniť.

Dávkovanie a plnenie pracími a ošetrovacími prostriedkami

Pozor!

Poškodenia spotrebiča

Čistiace a prípravné pracie prostriedky (napr. prostriedok na odstraňovanie škvŕn, sprej na pranie,...) môžu poškodiť povrch práčky.

Nepoužívajte tieto prostriedky v kontakte s povrchom práčky. Ak treba, zvyšky prášku a iné zvyšky/rozliate kvapky okamžite utrite vlhkou handričkou).

Dávkovanie

Pracie a bielizeň ošetrojúce prostriedky dávajte primerane podľa:

- tvrdosti vody, zistíte u vášho zásobovateľa vody
- prečítajte si pokyny na obale výrobcu
- množstva bielizne
- zašpinenia → *Strana 12*

Plnenie

Varovanie

podráždenie očí/pokožky!

Pri otvorení zásobníkov na pracie prostriedky počas chodu práčky môže čistiaci/bielizeň ošetrojúci prostriedok vystreknúť.

Dvierka rámu na zásobníky zatvárajte pozorne.

Ak došlo ku kontaktu pracieho a ošetrujúceho prostriedku s očami, resp. s pokožkou, dôkladne ich prepláchnite vodou. Pri prehltnutí, zavolajte lekársku pomoc.

Upozornenie: Viskózne a avivážne prostriedky zriedte s vodou, zabránuje upchávaniu.

Naplňte príslušnú komoru pracím a bielizeň ošetrujúcim prostriedkom:

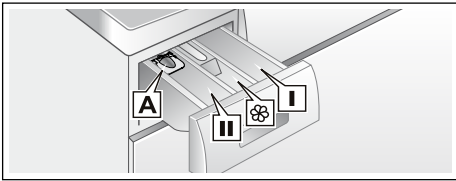

- Odmerka **A** pre tekuté pracie prostriedky
- Komora **II** pre prací prostriedok hlavného prania, pre zmäčkovadlo, bielidlo, soľ na škvry
- Komora pre aviváž, tekutý škrob, neprekročiť max. množstvo.
- Komora **I** pre prací prostriedok na predpierku

1. Uzáver so zásobníkmi a prací prostriedky vyberte po zarážku.
2. Prací a/alebo bielizeň ošetrujúci prostriedok vsypte/vlejte.
3. Zatvorte uzáver so zásobníkmi.

Odmerka* pre tekuté prací prostriedky

*podľa modelu

Pri dávkovaní tekutými pracími prostriedkami, napolohujte dávkovaciu páčku:

1. Vytiahnite uzáver so zásobníkmi. Zatláčajte smerom hore a uzáver úplne vyberte.
2. Dávkovaciu páčku zatlačte smerom dopredu, sklopte a zasunite.
3. Uzáver so zásobníkmi znova vložte.

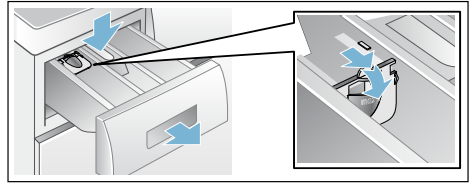

Upozornenie: Dávkovaciu páčku nepoužívajte pri gélových pracími prostriedkoch a pri programoch s predpierkou, resp. pri navolenom časovom trvaní.

Pri modeloch bez odmerky vlejte tekutý prací prostriedok do príslušného na to určeného dávkovača a vložte do bubna práčky.

Štart programu

Stlačte tlačidlo **Štart/Pauza**. Rozsvieti sa svetelný ukazovateľ a program sa naštartuje.

Počas behu programu sa na displeji zobrazuje trvanie od začiatku a zostávajúci čas do konca pracieho programu, ako aj symboly pravidiel programu.

Displej → *Strana 10*

Upozornenie: Ak chcete zabezpečiť program proti neúmyselnému nastaveniu, zvolte detskú poistku, a to takto.

Detská poistka

Detskú poistku môžete aktivovať, aby ste zabránili nechcenej zmene nastavenia práčky. Detská poistka sa aktivuje už po naštartovaní programu.

Pre **aktiváciu/deaktiváciu**, zvolte tlačidlo **Štart/Pauza** a pridržte ho približne 5 sekúnd. Na displeji sa ukáže symbol .

- svieti: detská poistka je aktívna

-  bliká: Detská poistka je aktívna a nastaví sa voľba programu, čím sa zabráni ukončenie programu. Nastavte volič späť do východiskového programu a opäť sa rozsvieti symbol.

Upozornenie: Detská poistka môže zostať aktivovaná až do ďalšieho spustenia programu, aj po vypnutí spotrebiča.

Detskú poistku pred začiatkom programu musíte vypnúť a ak treba, znovu aktivujte štartovací program.

Dodatočné pridanie bielizne



Po začiatku programu môžete v prípade nutnosti pridať či vybrať bielizeň z pracieho bubna.

Zvoľte tlačidlo Štart/Pauza.

Zabliká ukazovateľ tlačidla Štart/Pauza a spotrebič skontroluje, či je ešte možné pridať do bubna bielizeň.

Upozornenie: Pri pridávaní bielizne do bubna neponechávajte dvierka dlhý čas pootvorené, mohla by z nich vytiecť voda.

Keď sa na displeji:

- Rozsvietenia **oba** symboly **YES** , bielizeň môžete doplniť.
- Ak svieti **NO**, čakajte, kým sa rozsvieti **YES** a symbol . Ak **oba** symboly **YES** a  svietenia, otvorte najprv plniace dvierka práčky.
- Ak svieti **NO**, bielizeň nemôžete doplniť.

Pri veľkom objeme vody, vysokej teplote alebo otáčajúcom sa bubne, plniace dvierka práčky sú z bezpečnostných dôvodov uzamknuté a doplnenie bielizne nie je možné.

Ak chcete pokračovať v programe, zvoľte tlačidlo Štart/Pauza.

Program bude automaticky pokračovať.

Zmena programu

Pokiaľ ste omylom nastavili zlý program, môžete ho zmeniť nasledovne:

1. Zvoľte Štart/**Pauza**.
2. Zvoľte iný program.
3. Zvoľte **Štart**/Pauza. Nový program sa spustí.

Prerušenie programu

Pre programy s vyššími teplotami:

1. Zvoľte Štart/**Pauza**.
2. Pre ochladenie bielizne: Zvoľte program Plákanie bielizne.
3. Zvoľte **Štart**/Pauza.

Pre programy s nižšími teplotami:

1. Zvoľte Štart/**Pauza**.
2. Zvoľte program Odstredenie alebo Odčerpanie.
3. Zvoľte **Štart**/Pauza.

Ukončenie programu počas plákania

Na ovládacom paneli sa zobrazia – –  a svieti ukazovateľ tlačidla Štart/Pauza.

Na ukončenie programu, nastavte volič programu na žmýkanie/odčerpávanie, alebo zvoľte počet otáčok žmýkania. Zvoľte tlačidlo Štart/**Pauza**.

Koniec programu

Na displeji sa objaví **End** a zhasne ukazovateľ tlačidla Štart/Pauza.

Ak sa na displeji zobrazí prídavný symbol , v práčke ostalo priveľa peny z pracieho programu a program sa automaticky prepne na pláchanie, na odstránenie peny.

Upozornenie: Každý prací chod dávajte s rovnakou náplňou menšieho množstva pracieho prostriedku.

Vypratie bielizne/vypnutie spotrebiča

1. Plniace okienko práčky otvorte a bielizeň vyberte.
2. Volič programov nastavte na **Vyp.** Spotrebič je vypnutý.
3. Prívod vody zatvorte.
Upozornenie: U modelov s AquaStop to nie je potrebné.

Upozornenie

- V bubne nezabudnite žiadne časti bielizne. Pri ďalšom praní sa môžu zbehnúť, alebo zafarbiť.
- Odstráňte všetky cudzie predmety z bubna a z gumovej manžety - nebezpečenstvo tvorby hrdze.

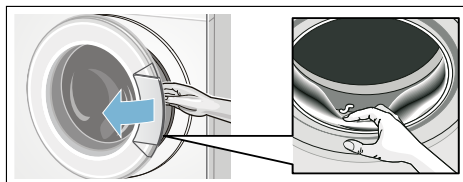

- Plniace dvierka práčky a uzáver so zásobníkmi na pracie prostriedky nechajte otvorené, aby vyschli.
- Vždy počkajte na koniec programu, spotrebič môže byť ešte zablokovaný. Neskôr spotrebič zapnite a čakajte na odblokovanie.
- Ak displej pri ukončení programu zhasne, režim úspory energie je aktívny. Na aktiváciu zvolte ľubovoľné tlačidlo.

Senzorika

Množstvá automatika

V závislosti od typu látky a náplne si množstvá automatika optimálne upraví spotrebu vody a dĺžku programu.

Kontrolný systém nevyváženosti

Automatický kontrolný systém nevyváženosti zaznamená nevyváženosť a opakovaným nábehom odstreďovania zaisťuje rovnomerné rozloženie bielizne.

V prípade veľmi nerovnomerného rozloženia bielizne sa z bezpečnostných dôvodov zníži rýchlosť odstreďovania alebo sa odstreďovanie nevykoná.

Upozornenie: Umiestnite do bubna rovnomerne veľké a malé kusy odevov. → *Strana 26*

Nastavenie signálu

1. Možnosti nastavenia pre aktiváciu zvukovej hlasitosti

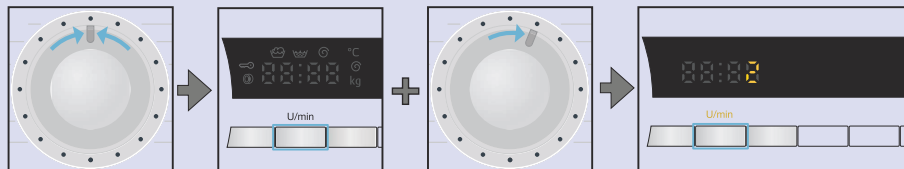

Nastavte na **Vyp.**

Tlačidlo **ot/min** pridržite stlačené + otočným voličom točte doprava.

Držte stlačené asi 5 sekúnd, kým sa nerozsvietia svetelné ukazovatele. Modul nastavenie je aktívny.

2. Nastavenie tlačidla pre silu hlasitosti (v závislosti od modelu)

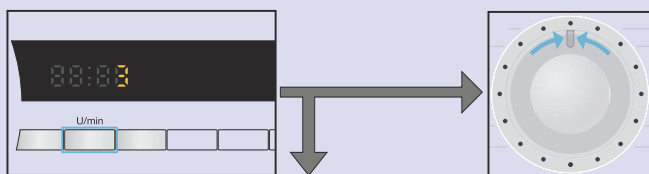

Opakovane tlačte, než nastavíte žiadanú hlasitosť

na 3. alebo nastavte na **Vyp.** pre opustenie modulu nastavovania hlasitosti.



3. Nastavenie sily hlasitosti pre signály upozornenia



Otáčajte otočným voličom doprava.

Opakovane tlačte, až dosiahnete požadovanú hlasitosť.

Nastavte na **Vyp.** pre opustenie modulu nastavovania hlasitosti.



Čistenie a údržba

⚠ Varovanie

Nebezpečenstvo ohrozenia života!

Pri kontakte s časťami pod napätím hrozí nebezpečenstvo úrazu elektrickým prúdom. Vypnite spotrebič a vyťahnite zástrčku zo zásuvky.

⚠ Varovanie

Nebezpečenstvo otravy!

Pri použití čistiacich prostriedkov obsahujúcich rozpúšťadlá, napr. čistiaci benzín, môžu vzniknúť jedovaté výpary. Nepoužívajte čistiace prostriedky obsahujúce rozpúšťadlá.

Varovanie!

Poškodenie spotrebiča

Čistiace prostriedky obsahujúce rozpúšťadlá, napr. čistiaci benzín, môžu poškodiť povrch i súčiastky spotrebiča.

Nepoužívajte čistiace prostriedky obsahujúce rozpúšťadlá.

Plášť spotrebiča/ovládaci panel

- Plášť a ovládaci panel utrite mäkkou, vlhkou handričkou.
- Zvyšky pracieho prostriedku okamžite odstráňte.
- Neumývajte spotrebič prúdom vody.

Prací bubon

Používajte čistiace prostriedky bez chlóru a nepoživate drôtenky.

Odstraňovanie vodného kameňa

Pri správnom dávkovaní pracieho prostriedku nie je odstraňovanie vodného kameňa nutné. Pokiaľ je odvápnenie potrebné, postupujte podľa pokynov výrobcu odvápnovacieho prostriedku.

Vhodné prostriedky na odstránenie vodného kameňa si môžete zakúpiť v zákazníkovi servise.

Zásobník na prací prostriedok a plášť

Pri usadení zvyškov pracieho, alebo avivážneho prostriedku:

1. Vyťahnite uzáver s komorami na pracíe prostriedky. Ak je treba, uzáver celkom vyberte.
2. Vyťahnite vložku: vložku tlačte prstom odspodu smerom hore.

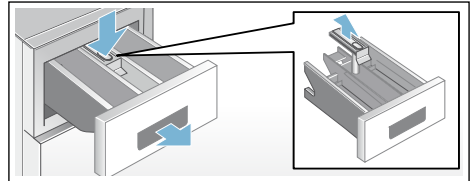

3. Opláchnite pod tečúcou vodou, vyčistite kefkou a vysušte. Vyčistite aj rám, v ktorom je zásobník uložený.
4. Vložku nasadte a zasuňte (valček nasadte na vodiaci čap).
5. Zásobník na čistiace prostriedky zasuňte.

Upozornenie: Zásobník na pracíe prostriedky nechajte otvorený, čím sa vysušia zvyšky vody.

Upchatie čerpadla

⚠ Varovanie

Nebezpečenstvo oparenia!

Pokiaľ periete bielizeň na vysokú teplotu, voda sa veľmi zahreje. Pri kontakte s horúcou vodou môže dôjsť k opareniu. Vyčkajte, kým voda nevychladne.

1. Vypnite prívod vody, aby dovnútra nevtiekala ďalšia voda a zostávajúca voda mohla odtečť.
2. Spotrebič vypnite. Vyťahnite sieťovú zástrčku.

3. Otvorte a snímte servisnú zátku.

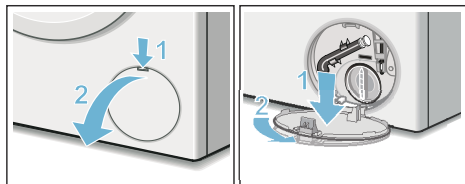

4. Vyberte z držiaka odtokovú hadicu. Vytiahnite zátku a nechajte prací roztok vytecť do pripravenej nádoby. Nasadte späť zátku a odtokovú hadicu vložte späť do držiaka.

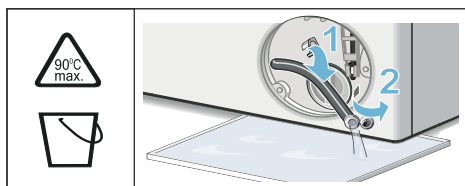

5. Opatrne odskrutkujte kryt čerpadla, aby zvyšková voda mohla vytecť. Vyčistite vnútorný priestor, závit krytu čerpadla a teleso čerpadla. Lopatkové koleso čerpadla sa musí ľahko otáčať. Kryt čerpadla nasadte späť a zaskrutkujte. Príchytky musí byť vo zvislej polohe.

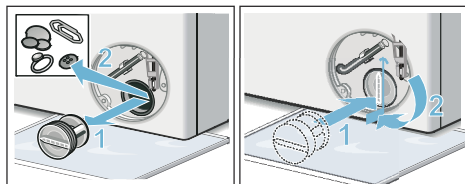

6. Nasadte späť servisnú klapku, nechajte ju zaskočiť a zavrite ju.

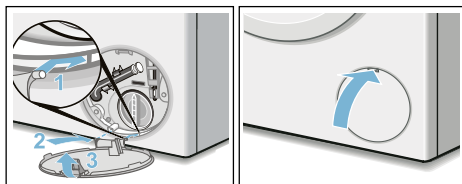

Upozornenie: Aby ste zabránili vtekaniu nepoužitého pracieho prostriedku späť do spotrebiča pri ďalšom použití: Nalejte do komory II 1 liter vody a spustíte program Odčerpanie.

Upchatie odtokovej hadice pri sífóne

1. Spotrebič vypnite. Vytiahnite sieťovú zástrčku.
2. Povoľte hadicovú objímku. Opatrne vytiahnite odtokovú hadicu, aby zvyšková voda mohla vytecť.
3. Vyčistite odtokovú hadicu a hrdlo sífónu.

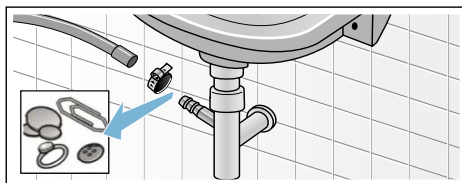

4. Nasadte späť odtokovú hadicu a zaistite miesto pripojenia hadicovou objímku.

Upchatie sitka na prívode vody

Znížte tlak vody v prívodnej hadici nasledovne:

1. Zavrite prívod vody.
2. Zvoľte ľubovoľný program (okrem Plákacie/Odstreďovanie/Odčerpanie).
3. Zvoľte **Štart**. Nechajte program bežať približne 40 sekúnd.
4. Volič programu nastavte na **Vyp**. Zástrčku vytiahnite.
5. Sito prívodu vody vyčistite.

Odpojte hadicu od prívodu vody.
Očistite sitko malou kefkou.

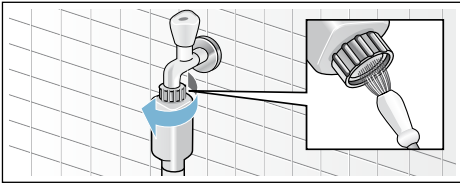

6. Pri modeloch Standard a AquaSecure očistite sitko na zadnej strane spotrebiča: Vyberte hadicu zo zadnej strany spotrebiča. Sitko vyberte kliešťami a očistite.

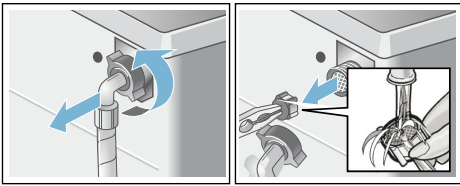

7. Pripojte hadicu a skontrolujte tesnosť.

? Čo robiť v prípade poruchy?

Núdzové odblokovanie

Napr. v prípade výpadku elektrického prúdu - pri obnovení dodávky elektrického prúdu program ďalej pokračuje.

Pokiaľ by ste chceli bielizeň napriek tomu vybrať, je možné dvierka otvoriť nasledujúcim spôsobom:

! Varovanie

Nebezpečenstvo oparenia!

Pri praní pri vysokých teplotách môže pri kontakte s horúcim pracím roztokom či bielizňou dôjsť k opareniu.

V takom prípade nechajte prací roztok a bielizeň vychladnúť.

! Varovanie Nebezpečenstvo úrazu!

Pri siahnutí do točiaceho sa bubna môže dôjsť k poraneniu rúk. Otáčajúceho sa bubna sa nedotýkajte. Vyčkajte, až sa bubon zastaví.

Varovanie!



Škody spôsobené vodou

Vytekajúca voda môže spôsobiť škody. Neotvárajte plniace dvierka, pokiaľ je za ich sklom vidieť vodu.

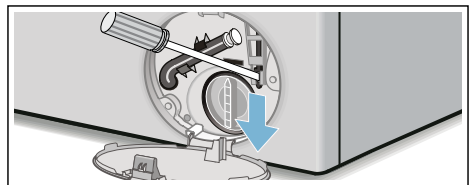

1. Spotrebič vypnite. Vytiahnite sieťovú zástrčku.
2. Vypustite prací roztok.
3. Pomocou náradia vytiahnite núdzové odblokovanie smerom dole a uvoľnite ho. Môžete otvoriť dvierka spotrebiča.





Informácie na ovládacom paneli

Ukazovateľ	Príčina/Odstránenie
YES	Dvierka práčky sú odomknuté. Doplnenie bielizne je možné.
NO	<ul style="list-style-type: none"> ■ Teplota je príliš vysoká. Počkajte, pokiaľ teplota klesne. ■ Hladina vody je príliš vysoká. Doplnenie bielizne nie je možné. Ak treba, plniace dvierka okamžite zatvorte. Na pokračovanie programu zvolte Štart/Pauza.
 bliká.	<ul style="list-style-type: none"> ■ Prípadne bielizeň je zakliesnená. Prosím, otvorte znova plniace dvierka a zatvorte ich, zvolte Štart/Pauza. ■ Ak treba, plniace dvierka zatlačte, resp. bielizeň vyberte a dvierka znovu zatlačte. ■ Ak treba, spotrebič vypnite a znovu zapnite; nastavte program a individuálne nastavenie; program spustíte.
E:17	<ul style="list-style-type: none"> ■ Prívod vody otvorte naplno. ■ Prívodná hadica je zalomená /zovretá. ■ Prívod vody je príliš nízky. Čistenie sitka.
E:18	<ul style="list-style-type: none"> ■ Lúhové čerpadlo je upchaté. Lúhové čerpadlo vyčistite. ■ Odtoková hadica/výpustná rúra je upchatá. Odtokovú hadicu na sifóne vyčistite.
E:23	Voda na dne záchytnej vane, netesnosť spotrebiča. Kohútik prívodu vody zatvorte. Volajte servisnú službu!
	Detskú poistku aktivujte; deaktivujte.
 bliká.	Badateľná je pena, zapnite pláchanie.
iné ukazovatele	Spotrebič vypnite, čakajte 5 sekúnd a znovu zapnite. Ak sa znaky opäť objavia, volajte servisné stredisko.

Čo robiť v prípade poruchy?

Porucha	Príčina/Odstránenie
Zo spotrebiča vyteká voda.	<ul style="list-style-type: none"> ■ Správne nasadíte odtokovú hadicu. ■ Klb so závitom upevnite spať na prítokovú hadicu.
Spotrebič sa neplní vodou. Prací prášok akosi neperie.	<ul style="list-style-type: none"> ■ Nie je zvolený Štart/Pauza. ■ Nezatvorený prívod vody? ■ Prípadne, je upchaté sitko? Sitko vyčistite. ■ Prívodová hadica je zalomená alebo zovretá?
Dvierka nie je možné otvoriť.	<ul style="list-style-type: none"> ■ Je aktivovaná bezpečnostná funkcia. Prerušit' program? ■ Je zvolený program  (Plákanie navyše = bez odstredenia)? ■ Je možné otvoriť dvierka iba pomocou núdzového odblokovania?
Program sa nespustí.	<ul style="list-style-type: none"> ■ Zvolený Štart/Pauza, alebo Odložený štart? ■ Sú zatvorené dvierka? ■  Je aktivovaná detská poistka. Deaktivujte ju.
Voda nie je vyčerpaná.	<ul style="list-style-type: none"> ■ Je zvolený program - - -  (Plákanie navyše = bez odstredenia)? ■ Očistite čerpadlo. ■ Očistite odtokovú hadicu.

Porucha	Príčina/Odstránenie
V pracom bubne nie je vidieť vodu.	Nejde o poruchu - voda je pod viditeľnou oblasťou.
Bielizeň je mokrá/ príliš vlhká.	<ul style="list-style-type: none"> ■ Nejde o poruchu - kontrolný systém nevyváženosti prerušil proces z dôvodu nerovnomerného rozloženia bielizne. Umiestnite do bubna rovnomerne veľké a malé kúsky odevov. ■ Bol zvolený program Lahké žehlenie? ■ Bola zvolená príliš nízka rýchlosť?
Niekoľkokrát prebehne odstredenie, upravuje sa rozloženie bielizne.	Nejde o poruchu - kontrolný systém nevyváženosti
Program trvá dlhšie ako obvykle.	<ul style="list-style-type: none"> ■ Nejde o poruchu - kontrolný systém nevyváženosti upravuje rozloženie bielizne. ■ Nejde o poruchu - detekcia peny je aktívna - bol zapnutý cyklus plákania.
Dĺžka programu sa mení.	Môže dôjsť k zmene dĺžky programu, ktorá sa počas cyklu ukazuje na displeji. Nejde o poruchu - dĺžka programu sa prispôbi konkrétnym potrebám programu.
Zvyšková voda v komore  na ošetrovací prostriedok.	<ul style="list-style-type: none"> ■ Nejde o poruchu - efektívnosť ošetrovacieho produktu nie je ovplyvnená. ■ V prípade potreby očistite.
Zápach v práčke.	Program Bavlna 90 °C spustíte bez bielizne. Použite prací prostriedok na vlnu.
Na displeji bliká symbol  . Ak treba, odstráňte penu zo zásobníkov na prací prostriedky.	Použili ste príliš veľa pracieho prostriedku? Zmiešajte polievkovú lyžicu aviváže s 1/2 l vody a nalejte do komory II. Neprikladajte do (outdoorového, športového oblečenia, do textílií, ktoré obsahujú perie!). Dávkovanie pracieho prostriedku pri ďalšom praní znížte.
Silná hlučnosť, vibrovanie a "putovanie" práčky pri žmýkaní.	<ul style="list-style-type: none"> ■ Spotrebič vyrovnáť? Spotrebič vycentrovať? ■ Sú nastaviteľné nožičky pevné? Nastaviteľné nožičky zaistite. ■ Sú odstránené prepravné bezpečnostné zariadenia? Prepravné bezpečnostné zariadenia odstráňte.
Displej/svetelné ukazovatele počas chodu práčky nefungujú.	<ul style="list-style-type: none"> ■ Výpadok prúdu? ■ Sú poistky aktivované? Poistky zapnite/ vymeňte. ■ Ak sa porucha opakuje, zavolajte servis pre zákazníkov.
Na bielizni sú zvyšky pracieho prostriedku.	<ul style="list-style-type: none"> ■ Bezfosfátové prací prostriedky dávajte len ojedinele, vo vode zanechávajú zvyšky. ■ Zvoľte plákanie, alebo bielizeň po praní vykefujte.
V prídavnej funkcii sa rozsvieti symbol NO .	<ul style="list-style-type: none"> ■ Hladina vody je príliš vysoká. Nápln bielizne nie je možná. Ak treba, plniace dvierka okamžite zatvorte. ■ Ak chcete v programe pokračovať, zvoľte Štart/Pauza.

Porucha	Príčina/Odstránenie
Na displeji sa rozsvieti YES.	Doplnenie bielizne je možné. V prídavnej funkcii sú plniace dvierka otvorené.

Pokiaľ poruchu neviete sami odstrániť (po zapnutí/vypnutí spotrebiča) alebo je nutné nechať spotrebič opraviť:

- Volič programov otočte do polohy **Vyp.** Spotrebič je vypnutý.
- Zástrčku vytiahnite zo zásuvky.
- Vypnite prívod vody a volajte zákaznícky servis.



Zákaznícky servis

Ak nebudete schopní opraviť poruchu svojpomocne (Čo robiť v prípade poruchy? → *Strana 26*) volajte náš zákaznícky servis.

Vždy nájdeme najvhodnejšie riešenie tak, aby nebolo potrebné zbytočne posielat' k vám domov technikov.

Uveďte, prosím, označenie produktu (č.E) a výrobné číslo konkrétneho spotrebiča (č.FD).

č.E _____ č.FD _____

označenie produktu výrobné číslo

Tieto informácie nájdete

* v závislosti od modelu:

Na vnútornej strane dvierok spotrebiča*/
na otvorenej servisnej záklopke* a
na zadnej strane spotrebiča.

Dôverujte odborným znalostiam výrobcu.

Kontaktujte náš zákaznícky servis.

Uistite sa tak, že všetky opravy vykoná vyškolený personál s použitím originálnych súčiastok.



Údaje o spotrebe

Tabuľka hodnôt spotreby

(približné hodnoty)

Program	Náplň	Spotreba energie*	Spotreba vody*	Dĺžka programu*
Bavlna 20 °C	8 kg	0,40 kWh	71 l	2 3/4 h
Bavlna 40 °C	8 kg	1,10 kWh	71 l	2 3/4 h
Bavlna 60°C	8 kg	1,51 kWh	71 l	2 3/4 h
Bavlna 90 °C	8 kg	2,39 kWh	82 l	2 3/4 h
Jemná bielizeň 40°C	4 kg	0,79 kWh	53 l	2 h
Mix 40 °C	3,5 kg	0,51 kWh	45 l	1 1/4 h
Jemné 30°C	2 kg	0,21 kWh	36 l	3/4 h
Vlna 30°C	2 kg	0,22 kWh	42 l	3/4 h

Program	Približné informácie o zvyškovej vlhkosti**		
	max 1400 ot./min	max 1200 ot./min	max 1000 ot./min
Bavlna	48 %	53 %	62 %
Jemná bielizeň	40 %	40 %	40 %
Jemné pranie/Hodváb	30 %	30 %	30 %
Vlna	45 %	45 %	45 %

* Tieto hodnoty sa môžu líšiť od uvedených hodnôt v závislosti od tlaku vodu, tvrdosti vody, teploty prítokovej vody a izbovej teploty, druhu bielizne, stupňa znečistenia bielizne, použitých pracích prostriedkov, zmeny dodávateľa elektriny a zvolených prídavných funkcií.

** Informácie o zvyškovej vlhkosti v závislosti od programov, limitu rýchlosti odstredivých otáčok a maximálnej náplne bubna.

Test efektivity programov na pranie bavlnených textílií

Nasledujúce programy (bežné programy označené symbolom ) sú vhodné na pranie bežne znečistených odevov a najefektívnejšie z dôvodu kombinácie energie a spotreby vody.

Bežné programy na bavlnené odevy v súlade s európskou smernicou č. 1015/2010	Približná dĺžka programu	
Program Bavlna $\langle 60^{\circ}\text{C} \rangle$ + Tlačidlo $\langle \square \rangle$ Eco	8 kg	3 $\frac{3}{4}$ h
Program Bavlna $\langle 60^{\circ}\text{C} \rangle$ + Tlačidlo $\langle \square \rangle$ Eco	4 kg	3 $\frac{3}{4}$ h
Program Bavlna $\langle 40^{\circ}\text{C} \rangle$ + Tlačidlo $\langle \square \rangle$ Eco	4 kg	3 $\frac{1}{4}$ h

Nastavenie programu na testovanie a energetické označenie v súlade so smernicou 2010/30/EU s použitím studenej vody (15 °C).
 Informácie o teplotách jednotlivých programov sú založené na teplotách vyznačených na cedulkách odevov. Skutočná teplota prania sa môže od teploty uvedenej pre daný program odchýliť, a to z dôvodu úspory energie.



Technické údaje

Rozmery:

850 x 600 x 590 mm
 (výška x šírka x dĺžka)

Hmotnosť:

63 - 83 kg (v závislosti od modelu)

Sieťové pripojenie:

Sieťové napätie 220 - 240 V, 50 Hz

Menovitý prúd 10 A

Menovitý výkon 2300W

Tlak vody:

100-1000 kPa (1 -10 bar)

Spotreba energie pri vypnutí:

0,12 W

Príkion v pohotovostnom režime

(vo vypnutom stave):

1,49 W

Inštalácia a pripojenie

Rozsah dodávky

Upozornenie: Skontrolujte spotrebič na prípadné poškodenie počas prepravy. Nikdy nepoužívajte poškodený spotrebič. V prípade sťažností, prosím, kontaktujte vášho predajcu či náš zákaznícky servis.

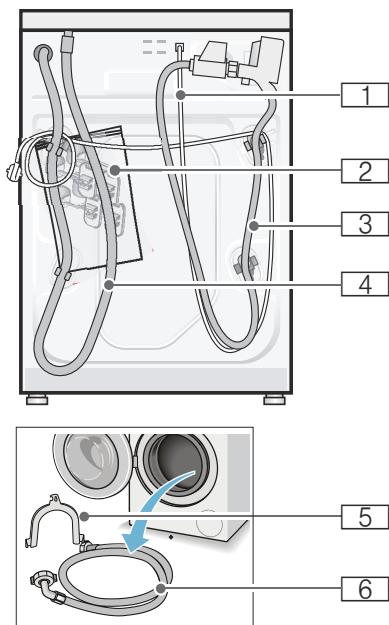

1 Sieťový kábel

2 Vrecúško:

- Pokyny na inštaláciu a montáž
- Záručný list*
- Kryty po odstránení prepravných poistiek
- Skrutkovač*

3 Prívodná hadica k modelom AquaStop

4 Odtoková hadica

5 Držiak na upevnenie odtokovej hadice*

6 Prívodná hadica k bežným modelom/modelom AquaSecure

* v závislosti od modelu

Navýše je nevyhnutná hadicová objímka (\varnothing 24 - 40mm, je možné ju zakúpiť v špecializovaných maloobchodoch) na pripojenie odtokovej hadice k sifónu.

Užitočné náradie

- Vodováha na vyrovnanie spotrebiča
- Kľúč na:
 - SW13 uvoľnenie prepravných poistiek
 - SW17 vyrovnanie nožičiek spotrebiča

Bezpečnostné pokyny

⚠ Varovanie

Nebezpečenstvo úrazu!

- Váš spotrebič je veľmi ťažký. Zdvíhajte a prepravujte ho opatrne.
- Pokiaľ práčku zdvihnete za vyčnievajúce súčiastky (napr. dvierka spotrebiča), tieto súčiastky sa môžu odlomiť a spôsobiť poranenie. Nezdvíhajte práčku za jej vyčnievajúce súčiastky.
- Pokiaľ sú hadice či sieťový kábel nesprávne nainštalované, hrozí riziko zakopnutia a poranenia o tieto súčiastky. Hadice a káble poskladajte tak, aby o ne nikto nemohol zakopnúť.

Varovanie!

Poškodenie spotrebiča

Zmrznuté hadice môžu popraskať/prasknúť.

Nemontujte práčku do miest, kde hrozí mráz, alebo do vonkajších priestorov.

Varovanie!

Škody spôsobené vodou

Spoje prívodných a odtokových hadíc sú pod vysokým tlakom.

Aby ste zabránili úniku a presakovaniu vody, postupujte podľa pokynov v tejto kapitole.

Upozornenie

- Okrem bezpečnostných pokynov, ktoré nájdete tu, môže mať váš miestny dodávateľ vody a elektriny tiež zvláštne požiadavky.
- Pokiaľ máte pochybnosti, nechajte spotrebič namontovať technikom.

Umiestnenie spotrebiča

Upozornenie: Stabilita spotrebiča je dôležitá z hľadiska obmedzenia pohybu práčky.

- Miesto, kde bude práčka umiestnená, musí byť pevné a rovné.
- Povrchy, ako mäkké podlahy alebo podlahové krytiny, nie sú vhodné.

Umiestnenie spotrebiča na podložke alebo na drevenú trámovú podlahu

Varovanie!

Poškodenie spotrebiča

Práčka sa pri odstreďovaní môže pohybovať a spadnúť z podložky alebo podstavca.

Nožičky práčky upevnite príchytkami.

Obj. č. WMZ 2200, WX 9756, CZ 110600, Z 7080X0

Upozornenie: Na trámovej podlahe postavte práčku:

- pokiaľ možno do rohu,

- na vodeodolnú dosku (s hrúbkou aspoň 30 mm), ktorá bude pevne priskrutkovaná k podlahe.

Zabudovanie spotrebiča do kuchynskej linky



Varovanie

Nebezpečenstvo ohrozenia života!

Pri kontakte s časťami pod napätím hrozí nebezpečenstvo úrazu elektrickým prúdom. Neodstraňujte kryciu dosku spotrebiča.

Upozornenie

- Požadovaná šírka na inštaláciu je 60 cm.
- Inštalujte práčku iba pod súvislý priestor, ktorý je pevne spojený so susednými kuchynskými skrinkami.

Odstránenie prepravných poistiek

Varovanie!

Poškodenie spotrebiča

- Práčka je pri preprave zaistená prepravnými poistkami. Pokiaľ prepravné poistky neodstránite, môže dôjsť k poškodeniu bubna, napríklad pri prevádzke práčky. Pred prvým použitím spotrebiča sa uistite, že ste celkom odstránili všetky štyri prepravné poistky. Ponechajte ich na bezpečnom mieste.
- Aby ste zabránili poškodeniu spotrebiča pri jeho neskoršom premiestňovaní, pred jeho prepravou nainštalujte prepravné poistky späť.

Upozornenie:

Skrutky a puzdrá starostlivo uschovajte.

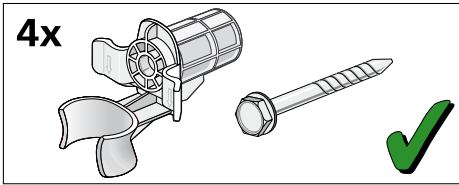

1. Vyberte hadice z puzdier.

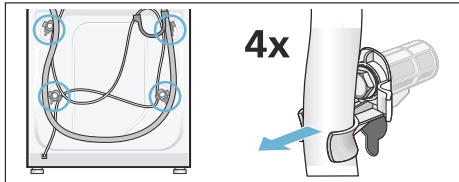

2. Všetky 4 prepravné poistky uvoľnite a odstráňte. Odsrutkujte puzdrá. Urobíte tak vybratím sieťového kábla pri príchytkách.

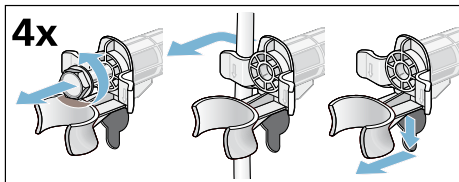

3. Nasadíte kryty. Pevne ich zaskrutkujte do otvorov po prepravných poistkách.

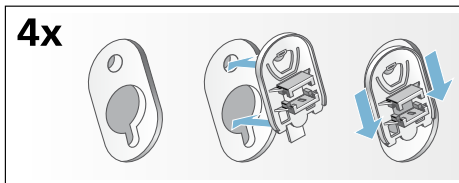

Hadice a dĺžka káblov

■ Pripojenie na ľavej strane

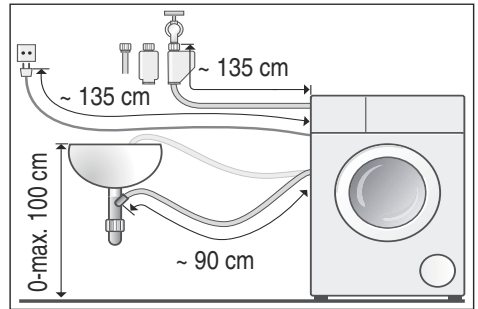

■ Pripojenie na pravej strane

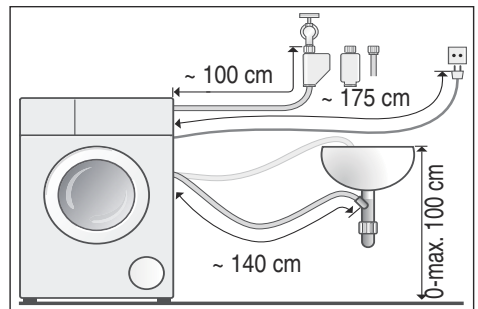

Tip: V špecializovaných predajniach alebo zákazníckom servise môžete zakúpiť nasledujúce:

- Predĺžovacia šnúra k funkcii AquaStop a k prívodnej hadici na studenú vodu (približne 2,50 m) obj. č. WM Z2380, WZ 10130, CZ 11350, Z 7070X0.
- Dlhšia prívodná hadica (približne 2,20 m) k štandardnému modelu.

Prívod vody

⚠ Varovanie

Nebezpečenstvo ohrozenia života!

Pri kontakte s časťami pod napätím hrozí nebezpečenstvo úrazu elektrickým prúdom. Neponárajte bezpečnostný ventil Aqua Stop do vody (súčasťou je elektrický ventil).

Pri pripájaní dávajte pozor na nasledujúce:

Upozornenie

- Na prevádzku tejto práčky používajte výhradne studenú pitnú vodu.
- Nepripájajte zmiešavací kohútik na vodu k bojleru, ktorý nemá reguláciu tlaku.
- Nepoužívajte už použitú prívodnú hadicu. Používajte iba prívodnú hadicu zakúpenú v autorizovanej predajni.
- Prívodnú hadicu neohýbajte, nestláčajte, nevymieňajte a nerežte (týmto zásahmi by nebola zaručená jej pevnosť).
- Skrutky dotahujte iba rukami. Pokiaľ dotiahnete skrutky príliš pevne (kliešťami), môže sa poškodiť vlákno.

Ideálny tlak vody pre prívodnú sieť

Minimum 100 kPa (1 bar)

Maximum 1 000 kPa (10 bar)

Pokiaľ je otvorený prívod vody, prietok vody je aspoň 8 l/min.
Pri vyššom tlaku vody namontujte vopred redukčný tlakový ventil.

Pripojenie

Prívodnú hadicu pripojte k prítoku vody (26,4 mm = 3/4") a k spotrebiču (pri modeloch s funkciou AquaStop nie je nutné, je nainštalovaná napevno):

- Model: **Standard**

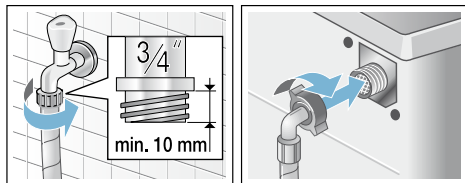

- Model: **AquaSecure**

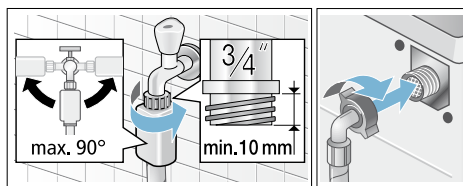

- Model: **AquaStop**

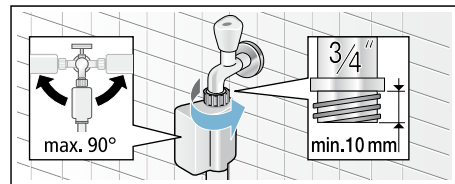

Upozornenie: Otvorte opatrne prívod vody a skontrolujte tesnosť pripojenia. Skrutky k prípojke sú pod tlakom vody.

Odtok vody

Varovanie

Škody spôsobené vodou

Pokiaľ sa pripojená odtoková hadica odpojí od plastovej rúrky a vykĺzne z umývadla z dôvodu vysokého tlaku vody, uniknutá voda môže spôsobiť škodu. Zaisťujte odtokovú hadicu, aby nedošlo k jej vykĺznutiu.

Upozornenie: Neprelamujte odtokovú hadicu, ani ju nijako nezaťažujte.

Vypúšťaciu hadicu môžete uložiť nasledovným spôsobom:

- **Odtok vody do umývadla**

⚠ Upozornenie

Nebezpečenstvo oparenia!

Pri praní s vysokou teplotou môže dôjsť k obarveniu horúcim pracím roztokom, napr. pri odčerpávaní horúceho pracieho roztoku do umývadla.

Do horúceho pracieho roztoku nedávajte ruky.

Upozornenie!

Poškodenia spotrebiča/škody na textilách

Ak je koniec odtokovej hadice ponorený do odčerpávanej vody, voda sa môže opäť vsať a spotrebič alebo textilie poškodiť. Preto dbajte, aby:

- umývadlo pri odtoku nebolo uzatvorené armatúrou
- koniec odtokovej hadice nebol ponorený do odčerpávanej vody
- voda dostatočne rýchlo otekala

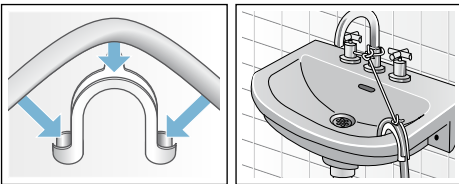

■ **Odtok vody do sifónu**

Spoj musí byť zaistený hadicovou sponou, \varnothing 24-40 mm (dostupné v špecializovaných predajniach).

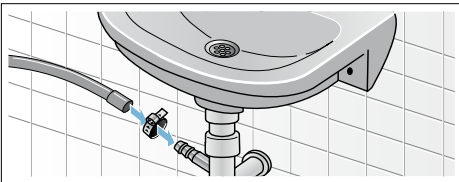

■ **Odtok vody do plastovej trubice s gumovým puzdrom alebo do odpadového kanálu**

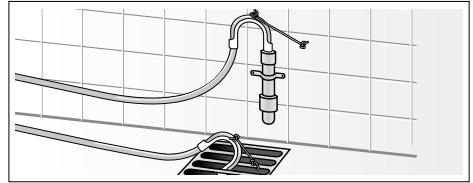

Vyrovnanie spotrebiča

Vyrovnajete spotrebič pomocou vodováhy. Nesprávne vyrovnanie práčky môže mať za následok veľkú hlučnosť, vibrácie a pohyb spotrebiča.

1. Poistné matice povolíte kľúčom v smere hodinových ručičiek.
2. Skontrolujete polohu spotrebiča pomocou vodováhy a prípadne polohu upravíte. Nastavíte výšku otáčaním nožičiek spotrebiča. Všetky štyri nožičky spotrebiča musia stáť pevne na zemi.
3. Rukou dotiahnete poistnú maticu proti smeru hodinových ručičiek. Pevne utiahnete nôžky, výšku už nenastavujete. Poistné matice všetkých štyroch nožičiek spotrebiča musia byť zaskrutkované!



Elektrické pripojenie

⚠ Varovanie

Nebezpečenstvo ohrozenia života!

Pri kontakte s časťami pod napätím hrozí nebezpečenstvo úrazu elektrickým prúdom.

- Nikdy sa nedotýkajte sieťovej zástrčky mokrymi alebo vlhkými rukami.

- Pri od pájaní sieťového kábla zo zásuvky vždy zatiahnite za zástrčku, nikdy nie za kábel. Hrozí poškodenie kábla.
- Nikdy sieťovú zástrčku nevyťahujte počas prevádzky spotrebiča.

Postupujte podľa nasledujúcich pokynov:

Upozornenie

- Špecifikácia napätia a siete pre tento spotrebič (uvedené na typovom štítku) sa musí zhodovať. Pokyny na pripojenie a požadovaná poistka sú uvedené na typovom štítku spotrebiča.
- Pripojte spotrebič iba na striedavé napätie do predpisovo nainštalovanej zásuvky s ochranným vodičom.
- Sieťová zástrčka a zásuvka musí byť kompatibilná.
- Prierez kábla musí byť adekvátny.
- Systém uzemnenia musí byť správne nainštalovaný.
- Prípadnú výmenu sieťového kábla smie vykonávať iba kvalifikovaný elektrikár. Náhradný sieťový kábel môžete zakúpiť v zákazníckom servise.
- Nepoužívajte rozvodky či predlžovacie káble.
- Pri použití prúdového chrániča sa smie použiť iba typ s označením . Iba tento symbol zaručuje splnenie súčasných platných predpisov.
- K sieťovej zástrčke musí byť vždy umožnený prístup.
- Prívodovú hadicu neohýbajte, nevymieňajte a nerežte, zamedzte kontaktu so zdrojom tepla.

Pred prvým praním

Váš spotrebič bol pred odoslaním z výroby riadne otestovaný.

Pre odstránenie zvyšku vody z procesu testovania nechajte prebehnúť jeden prací cyklus **bez** bielizne.

Upozornenie

- spotrebič **musí byť riadne nainštalovaný a pripojený** (pozrite → *strana 31*).
 - Nikdy nepoužívajte poškodený spotrebič. Volajte zákaznícky servis.
1. Skontrolujte spotrebič.
 2. Z ovládacieho panela odstráňte ochrannú fóliu.
 3. Zasuňte sieťovú zástrčku až na doraz.
 4. Otvorte prívod vody.
 5. Zatvorte plniace dvierka (neplňte bielizňou!).
 6. Zvoľte program **bavlna** a nastavte teplotu **90 °C**.
 7. Otvorte zásobník na pracie prostriedky.
 8. Komoru **II** naplňte približne množstvom 1 litra vody.
 9. Komoru **II** naplňte univerzálnym pracím prostriedkom.
- Upozornenie:** Aby ste zamedzili tvoreniu peny, použite len polovicu množstva pracieho prostriedku, ktorý výrobca odporúča. Nepoužívajte žiadne pracie prostriedky pre vlnu a jemnú bielizeň.
10. Zasuňte zásobník naplnený pracím prostriedkom.
 11. Stačte Štart.
 12. Na konci programu spotrebič vypnite.

Vaša práčka je teraz pripravená na prevádzku.

Preprava

napr. pri sťahovaní

Prípravné práce:

1. Zavrite prívod vody.
2. Znížte tlak vody v prívodnej hadici Údržba- sitko v prívode vody → *Strana 24*
3. Vypusťte zvyšok pracieho roztoku.

Údržba- zanesená hadica
vypúšťaným pracím prostriedkom
→ *Strana 23*

4. Práčku odpojte od sieťovej zásuvky.
5. Odmontujte hadicu.

Inštalácia prepravných poistiek:

1. Vyberte kryty a starostlivo ich uschovajte.
Podľa potreby môžete použiť skrutkovač.

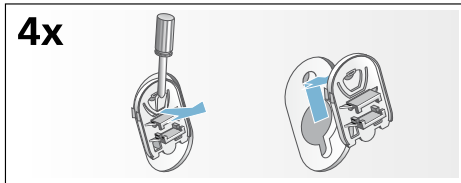

2. Nasadte všetky štyri puzdrá. Sieťový kábel zaistite v držiakoch.
Nasadte skrutky a dotiahnite ich.

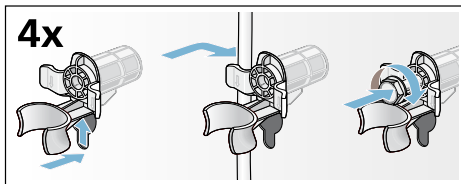

Pred opätovným uvedením do prevádzky:

Upozornenie

- Prepravné poistky **bezpodmienečne** vyberte.
- Aby ste zabránili vtekaníu nepoužitého pracieho prostriedku späť do spotrebiča pri ďalšom použití: Nalejte do komory II cca 1 liter vody a spustíte program **Odčerpanie**.

Záruka AquaStop

Iba pre spotrebiče so systémom AquaStop

Okrem záručných reklamácií voči predajcovi na základe zmluvy o predaji a okrem nami poskytovanej záruky na spotrebič ďalej uhradíme reklamáciu podľa nasledujúcich podmienok:

1. Pokiaľ chybou nášho systému AquaStop došlo ku škodám, bude súkromným používateľom za spôsobené škody poskytnutá náhrada.
2. Záručná zodpovednosť je platná po celú lehotu životnosti spotrebiča.
3. Predpokladom nároku na záruku je odborná inštalácia a pripojenie spotrebiča s funkciou AquaStop. Podľa návodu zahŕňa tiež riadne zhotovené AquaStop predĺženie (originálne príslušenstvo). Naša záruka sa nevzťahuje na chybné prívody alebo vodné armatúry pripojené k AquaStop prípojke na prívode vody.
4. Spotrebiče disponujúce systémom AquaStop môžu byť počas prevádzky ponechané bez dozoru a nie je potrebné po ich vypnutí zároveň vypínať prívod vody. Prívod vody by ste mali vypnúť iba v prípade dlhšieho obdobia vašej neprítomnosti, napr. niekoľkotýždňovej dovolenke.



Informačný list produktu podľa nariadenia "KOMISIE V PRENESENEJ PRÁVOMOCI (EU) č. 1061/2010"

Značka: Constructa
Identifikačná značka modelu: CWF14K21
Menovitá kapacita bavlny: 8 kg
Trieda energetickej účinnosti: A+++
Spotreba energie 196 kWh/rok, zodpovedá 220 pracím cyklom v štandardnom programe pre bavlnu na 60 °C a 40 °C pri plnej a čiastočnej náplni a pri režimoch s nízkou spotrebou energie. Skutočná spotreba energie na cyklus závisí od použitia spotrebiča.
Spotreba energie pri štandardnom programe bavlna pro pranie pri 60 °C s plnou náplňou: 0,94 kWh
Spotreba energie pri štandardnom programe bavlna pro pranie pri 60 °C s čiastočnou náplňou: 0,90 kWh
Spotreba energie pri štandardnom programe bavlna pro pranie pri 40 °C s plnou náplňou: 0,70 kWh
Spotreba elektrickej energie vo vypnutom stave a v režime ponechania v zapnutom stave: 0,12 W / 1,49 W
Spotreba vody 11220 l/rok, zodpovedá 220 štandardným pracím cyklom s programom pre bavlnu 60 °C a 40 °C s plnou a čiastočnou náplňou. Skutočná spotreba vody závisí od použitia spotrebiča.
Trieda účinnosti odstreďovania B na stupnici od G (najnižšia účinnosť) do A (najvyššia účinnosť).
Maximálne otáčky pri odstreďovaní: 1369 ot./min.
Zostatková vlhkosť: 53 %
Štandardné programy 'bavlna/farebné 40°C EcoPerfect' a 'bavlna/farebné 60°C EcoPerfect' sú štandardné pracie programy, na ktoré sa vzťahujú informácie uvedené na energetickom štítku a v informačnom liste. Tieto programy sú vhodné pre pranie bežne znečistenej bavlnenej bielizne a sú to najúspornejšie programy z hľadiska kombinovanej spotreby energie a vody.
Čas trvania štandardného programu 60 °C bavlna s plnou náplňou: 215 min
Čas trvania štandardného programu 60 °C bavlna s čiastočnou náplňou: 215 min
Čas trvania štandardného programu 40 °C bavlna s plnou náplňou: 195 min
Trvanie režimu ponechania v zapnutom stave: -
Hladina akustického výkonu: Pranie: 56 dB (A), Odstreďovanie: 73 dB (A)
Voľne stojaci

Dovozca: **BSH domácí spotřebiče s.r.o.**Radlická 350
158 00 Praha 5

Výrobok:	Produktové číslo: E-Nr. Poradové číslo: FD
Dátum predaja, pečiatka, podpis	Dátum montáže, pečiatka, podpis

Predajca je povinný úplne a čitateľne vyplniť všetky požadované údaje v záručnom liste v deň predaja spotrebiča. Neoddeliteľnou súčasťou tohto záručného listu je daňový doklad o predaji výrobku.

Záručný list je dokladom práv spotrebiteľa v zmysle Občianskeho zákonníka. Je súčasťou výrobku s výrobným číslom uvedeným na prednej strane tohto záručného listu, zvlášť v prípadoch dlhších než zákonom daná záručná lehota je záručný list jedným z dokázateľných prostriedkov práv užívateľa. Je v záujme spotrebiteľa, aby si skontroloval správnosť a úplnosť všetkých uvedených údajov, ako i to, či dostal od predajcu záručný list so správnym označením pre uvedený druh výrobku.

Odporúča sa, aby výrobky montoval a uviedol do prevádzky autorizovaný servis, ktorý poskytuje záruku odbornej montáže, predvedenie a preskúšanie výrobku.

Montáž a inštalácia spotrebiča musí byť vykonaná v súlade s vyhláškou ÚBP SR č. 718/2002 Z. z. súvisiacich predpisov a noriem v platnom znení.

Pred montážou výrobku je nutné, aby boli splnené všetky podmienky pre pripojenie na inžinierske siete podľa platných noriem a podľa návodu na použitie.

Zápisy o uskutočnených opravách:

Dátum objed. opravy	Dátum dokončenia	Číslo oprav. listu	Stručný opis poruchy

Upozornenie pre predajcov

Predajca je povinný dať zákazníkovi platný doklad o predaji, kde bude uvedený dátum predaja a označenie spotrebiča, a súčasťou dokladu o kúpe tovaru je správne a úplne vyplnený záručný list v deň predaja výrobku. V prípade predpredajnej reklamácie je potrebné predložiť riadne vyplnený reklamačný protokol.

Záručné podmienky

- na výrobok sa poskytuje záručná lehota **24 mesiacov** odo dňa zakúpenia výrobku kupujúcim
- spotrebiteľ je oprávnený chybu vytknúť do šiestich mesiacov od jej zistenia, najneskôr však do uplynutia záručnej lehoty
- pri reklamácií je podmienkou predložiť platný daňový doklad o kúpe výrobku (napr. pokladničný blok, faktúru a pod.)
- ak je výrobok používaný na iný než výrobcom stanovený účel alebo je výrobok používaný v rámci predmetu obchodnej činnosti, poskytuje sa záručná lehota 6 mesiacov odo dňa zakúpenia, keďže spotrebiče sú určené výhradne na použitie v domácnosti
- za chybu výrobku sa nepovažuje jeho nadmerné opotrebovanie a z toho vyplývajúce absencie niektorých pôvodných vlastností, ktoré boli spôsobené napr. zanedbaním bežnej údržby, čistenia, nadmerným používaním výrobku
- záručná lehota neplynie počas obdobia, keď kupujúci nemôže užívať tovar pre jeho chyby, za ktoré zodpovedá predávajúci
- ak nebude zistená žiadna porucha, na ktorú sa vzťahuje bezplatná záručná oprava, alebo bude zistená porucha nezavinená výrobcom, hradí náklady spojené s vyslaním servisného technika osoba, ktorá uplatnila nárok na túto opravu
- záručné opravy vykonávajú autorizované servisné strediská podľa zoznamu uvedeného v tomto záručnom liste

Právo na bezplatnú opravu výrobku na náklady BSH domáci spotrebiče s.r.o., organizačná zložka Bratislava, zaniká, ak:

- je nečitateľný výrobný štítok alebo na výrobku chýba,
- údaje na doklade o predaji sa líšia od údajov uvedených na výrobnom štítku spotrebiča,
- výrobok bol namontovaný v rozpore s návodom na montáž, prípadne nebol dodržaný súlad s platnými STN alebo s návodom na obsluhu,
- výrobok bol neodborne namontovaný alebo nebol uvedený do prevádzky organizáciou oprávnenou v zmysle vyhlášky ÚBP SR č. 718/2002 Z. z., platí pre plynové spotrebiče a spotrebiče s elektrickým napájaním 400 V, ako i pre spotrebiče dodávané bez elektrického kábla, prípadne bez elektrickej koncovky,
- bola vykonaná konštrukčná zmena alebo zásah do výrobku neoprávnenou osobou,
- porucha na výrobku vznikla použitím neoriginálnych náhradných dielov alebo príslušenstva,
- ide o poškodenie: mechanické, nadmernou záťažou, v dôsledku vodného kameňa, neodborného zapojenia, živelnou pohromou, vonkajšími vplyvmi a pod.

Vyhlasenie o hygienickej neškodnosti výrobku

Všetky výrobky distribuované spoločnosťou BSH domáci spotrebiče s.r.o., organizačná zložka Bratislava, prichádzajúce do styku s potravinami **spĺňajú požiadavky** o hygienickej neškodnosti podľa **európskej normy EC 1935/2004**. Toto vyhlásenie sa vzťahuje na všetky výrobky prichádzajúce do styku s potravinami uvedené v aktuálnom cenníku BSH domáci spotrebiče s.r.o., organizačná zložka Bratislava.

Symbol uvedený na výrobku alebo jeho obale upozorňuje na to, že výrobok po skončení jeho životnosti nepatrí k bežnému domácejmu odpadu, ale ho treba odovzdať do špeciálnej zberne odpadu na recyklovanie elektrických alebo elektronických spotrebičov.

Vašou podporou správnej likvidácie pomáhate opäť získať cenné suroviny a chrániť tak životné prostredie. Ďalšie informácie o recyklovaní tohto výrobku získate na miestnom úrade, v zberni odpadu alebo v združení Envidom, ktoré zabezpečuje zber, prepravu, spracovanie, recykláciu a ekologické zneškodňovanie elektroodpadu v zmysle zákona.



Uistenie dovozcu o vydaní vyhlásenia o zhode

Vážený zákazník,

Podľa zákona č. 264/1999 Z. z. Vás uistujeme, že na všetky výrobky distribuované spoločnosťou BSH domáci spotrebiče s. r. o. našim obchodným partnerom, bolo vydané prehlásenie o zhode v zmysle zákona č. 264/1999 Z. z. a príslušných nariadení vlády. Toto uistenie dovozcu o vydaní prehlásenia o zhode sa vzťahuje na všetky výrobky vrátane plynových spotrebičov, ktoré sú obsiahnuté v aktuálnom cenníku firmy BSH domáci spotrebiče s. r. o.

Kontakt na servis domácich spotrebičov Constructa

Dodávateľ:

BSH domácí spotřebiče s.r.o.
Radlická 350
158 00 Praha 5

Príjem opráv:

Tel.: +421 244 450 808
Email: opravy@bshg.com

Objednávky príslušenstva a náhradných dielov:

Tel.: +421 244 452 041
Email: dily@bshg.com

Zákaznícke poradenstvo:

Tel.: +421 244 452 041

