

Asist[®]

ELECTRIC SPRAYER 400W



AE7S40DN

PŮVODNÍ NÁVOD K POUŽITÍ

PŮVODNÍ NÁVOD NA POUŽITIE - AZ EREDETI HASZNÁLATI UTASÍTÁSOK - ORIGINALNA NAVODILA ZA UPORABO - ORYGINALNE INSTRUKCJE UŻYTKOWANIA

CZ	- ELEKTRICKÁ STŘÍKACÍ PISTOLE 400W	- NÁVOD K POUŽITÍ	4 - 9
SK	- ELEKTRICKÁ STRIEKACIA PIŠTOĽ 400W	- NÁVOD NA POUŽITIE	10 - 15
H	- ELEKTROMOS FESZÉKSZÓRÓ 400W	- KEZELÉSI UTASÍTÁS	16 - 21
SLO	- ELEKTRIČNA BRIZGALNA PIŠTOĽA 400W	- NAVODILA ZA UPORABO	22 - 26
PL	- ELEKTRYCZNY PISTOLET NATRYSKOWY 400W	- INSTRUKCJA OBSŁUG	27 - 32

WETRA-XT, ČR s.r.o, U Libeňského pivovaru 63/2, 180 00 Praha 8, www.wetra-xt.com

SYMBOLS

Nářadí je určeno pouze pro domácí - hobby použití.
Náradie je určené iba pre domáce - hobby použitie.
A szerszám célja az otthoni - hobby használatra.
Orodje je namenjeno izključno za domačo ali hobi uporabo.
Narzędzie jest przeznaczone jedynie do użycia domowego lub hobbystycznego.



Před prvním použitím si přečtete návod k obsluze
Pred prvým použitím si prečítajte návod na použitie
Beüzemelés előtt olvassa el a használati utasítást
Pred prvo uporabo preberite navodila za uporabo!
Przed pierwszym użyciem uważnie przeczytaj instrukcję obsługi.



Nebezpečí
Nebezpečie
Figyelmeztetés
Nevarnost!
Niebezpieczeństwo



Používejte ochranu sluchu
Používajte ochranu sluchu
Használjon fülvédőt
Uporablajte zaščitna sredstva za varovanje sluha!
Używaj środków ochrony sluchu



Používejte ochranu zraku
Používajte ochranu zraku
Használjon védőszemüveget
Uporablajte zaščitna sredstva za varovanje vida!
Używaj środków ochrony wzroku



Používejte Ochranou dýchací roušku
Používajte ochrannú dýchaciu rúžku
Használjon porvédő maszkot
Uporablajte zaščitno dihalno masko!
Używaj maski ochronnej



Dvojitá izolace
Dvojitá izolácia
Dupla szigetelés
Dvojna izolacija.
Podwójna izolacja



Nebezpečí úrazu elektrickým proudem
Nebezpečie úrazu elektrickým prúdom
Áramütésveszély
Nevarnost poškodbe z električnim tokom!
Niebezpieczeństwo porażenia prądem elektrycznym

A



CZ AE7S40DN - Elektrická stříkací pistole 400W

OBECNÉ BEZPEČNOSTNÍ POKYNY

Tyto bezpečnostní pokyny si pečlivě prostudujte, zapamatujte a uschovejte!

UPOZORNĚNÍ: Při používání elektrických strojů a elektrického nářadí je nutno respektovat a dodržovat následující bezpečnostní pokyny z důvodů ochrany před úrazem elektrickým proudem, zraněním nebo a nebezpečím vzniku požáru. Výrazem „elektrické nářadí“ je ve všech níže uvedených pokynech myšleno jak elektrické nářadí napájené ze sítě (napájecím kabelem), tak nářadí napájené z baterií (bez napájecího kabelu). Uschovejte všechna varování a pokyny pro příští použití.

1. Pracovní prostředí

- Udržujte pracovní prostor v čistém stavu a dobře osvětlen. Nepořádek a tmavá místa na pracovišti bývají příčinou úrazů. Uklíďte nářadí, které právě nepoužíváte.
- Nepoužívejte elektrické nářadí v prostředí s nebezpečím vzniku požáru nebo výbuchu, to znamená v místech, kde se vyskytují hořlavé kapaliny, plyny nebo prach. V elektrickém nářadí vzniká na komutátoru jiskření, které může být příčinou vznícení prachu nebo výparů.
- Při používání el. nářadí zamezte přístupu nepovolovaných osob, zejména dětí, do pracovního prostoru! Budete-li vyřazováni, můžete ztratit kontrolu nad prováděnou činností. V žádném případě nenechávejte el. nářadí bez dohledu. Zabraňte zvířatům přístup k zařízení.

2. Elektrická bezpečnost

- Vidlice napájecího kabelu elektrického nářadí musí odpovídat síťové zásuvce. Nikdy jakýmkoliv způsobem neupravujte vidlici. K nářadí, které má na vidlici napájecího kabelu ochranný kolík, nikdy nepoužívejte rozvodky ani jiné adaptéry. Nepoškozené vidlice a odpovídající zásuvky omezi nebezpečí úrazu elektrickým proudem. Poškozené nebo zamožené napájecí kabely zvyšují nebezpečí úrazu elektrickým proudem. Pokud je síťový kabel poškozen, je nutno jej nahradit novým síťovým kabelem, který je možné získat v autorizovaném servisním středisku nebo u dovozce.
- Vyvarujte se dotyku těla s uzemněnými předměty, jako např. potrubí, tělesa ústředního topení, sporáky a chladničky. Nebezpečí úrazu elektrickým proudem je větší, je-li vaše tělo spojeno se zemí.
- Nevystavujte elektrické nářadí dešti, vlhku nebo mokru. Elektrického nářadí se nikdy nedotýkejte mokrou rukou. Elektrické nářadí nikdy neumývejte pod tekoucí vodou ani ho neponořujte do vody.
- Nepoužívejte napájecí kabel k jinému účelu, než pro jaký je určen. Nikdy nenoste a neteletejte elektrické nářadí za napájecí kabel. Nevytahujte vidlici ze zásuvky tahem za kabel. Zabraňte mechanickému poškození elektrických kabelů ostrými nebo horkými předměty.
- El. nářadí bylo vyrobeno výlučně pro napájení střídavým el. proudem. Vždy zkontrolujte, že elektrické napájení odpovídá údajům uvedenému na typovém štítku nářadí.
- Nikdy nepracujte s nářadím, které má poškozený el. kabel nebo vidlici, nebo spadlo na zem a je jakýmkoliv způsobem poškozené.
- V případě použití prodlužovacího kabelu vždy zkontrolujte, že jeho technické parametry odpovídají údajům uvedeným na typovém štítku nářadí. Je-li elektrické nářadí používáno venku, použijte prodlužovací kabel vhodný pro venkovní použití. Při použití prodlužovacích bund je nutné je rozvinout, aby nedocházelo k přehřátí kabelu.
- Je-li elektrické nářadí používáno ve vlhkých prostorech nebo venku, je povoleno jej používat pouze, pokud je zapojeno do el. obvodu s proudovým chráničem ≤ 30 mA. Použití el. obvodu s chráničem /RCD/ snižuje riziko úrazu elektrickým proudem.
- Ruční el. nářadí držte výhradně za izolované plochy určené k uchopení, protože při provozu může dojít ke kontaktu řezacího či vrtačného příslušenství se skrytým vodičem nebo s napájecí šňůrou nářadí.

3. Bezpečnost osob

- Při používání elektrického nářadí buďte pozorni a ostražití, věnujte maximální pozornost činnosti, kterou právě provádíte. Soustředte se na práci. Nepracujte s elektrickým nářadím pokud jste unaveni, nebo jste-li pod vlivem drog, alkoholu nebo léků. I chvilková nepozornost při používání elektrického nářadí může vést k vážnému poranění osob. Při práci s el. nářadím nejezte, nepijte a nekuřte.
- Používejte ochranné pomůcky. Vždy používejte ochranu zraku. Používejte ochranné prostředky odpovídající druhu práce, kterou provádíte. Ochranné pomůcky jako např. respirátor, bezpečnostní obuv s protiskluzovou úpravou, pokrývka hlavy nebo ochranná sluchová souvaha v souladu s podmínkami práce snižují riziko poranění osob.
- Vyvarujte se neúmyslného zapnutí nářadí. Nepřenášejte nářadí, které je připojeno k elektrické síli, s prstem na spínači nebo na spoušti. Před připojením k elektrickému napájení se ujistěte, že spínač nebo spoušť jsou v poloze „vypnuto“. Přenášení nářadí s prstem na spínači nebo zapovínaní vidlice nářadí do zásuvky se zapnutým spínačem může být příčinou vážných úrazů.
- Před zapnutím nářadí odstraňte všechny seřizovací klíče a nástroje. Seřizovací klíč nebo nástroj, který zůstane připevněn k otáčející se části elektrického nářadí může být příčinou poranění osob.
- Vždy udržujte stabilní postoj a rovnováhu. Pracujte jen tam, kam bezpečně dosáhnete. Nikdy nepřeceňujte vlastní sílu. Nepoužívejte elektrické nářadí, jste-li unaveni.
- Oblékejte se vhodným způsobem. Používejte pracovní oděv. Nenoste volné oděvy ani šperky. Dbejte na to, aby se vaše vlasy, oděv, rukavice nebo jiná část vašeho těla nedostala do přílišné blízkosti rotujících nebo rozptýlených částí el.nářadí.
- Připojte zařízení k odsávání prachu. Jestliže má nářadí možnost připojení zařízení pro zachycování nebo odsávání prachu, zajistěte, aby došlo

k jeho řádnému připojení a používání. Použití těchto zařízení může ezbezt nepoužívatí zranění prachem.

h) Pevně upevněte obrobek. Použijte truhlářskou svěrku nebo svěrka pro upevnění dílu, který budete obrábět.

i) Nepoužívejte elektrické nářadí pokud jste pod vlivem alkoholu, drog, léků nebo jiných omamných či návykových látek.

j) Toto zařízení není určené pro použití osobami (včetně dětí) se sníženými fyzickými, smyslovými nebo mentálními schopnostmi nebo s nedostatky zraku, slyšení a znalostí, pokud nejsou pod dozorem nebo nedostali pokyny s ohledem na použití zařízení od osoby zodpovědné za jejich bezpečnost.

Děti musí být pod dozorem, aby jste se ujistili, že si nehrají se zařízením.

4. Používání elektrického nářadí a jeho údržba

a) El. nářadí vždy odpojte z el. sítě v případě jakéhokoli problému při práci, před každým čištením nebo údržbou, při každém přeusnutí a po ukončení práce! Nikdy nepracujte s el. nářadím, pokud je jakýmkoliv způsobem poškozené.

b) Pokud začne nářadí vydávat abnormální zvuk nebo zápach, okamžitě ukezte práci.

c) Elektrické nářadí nepřetěžujte. Elektrické nářadí bude pracovat lépe a bezpečněji, pokud je budete provozovat v otáčkách, pro které bylo navrženo. Používejte správné nářadí, které je určeno pro danou činnost. Správné nářadí bude lépe a bezpečněji vykonávat práci, pro kterou bylo konstruováno.

d) Nepoužívané elektrické nářadí, které nelze bezpečně zapnout a vypnout ovládacím spínačem. Používání takového nářadí je nebezpečné. Vadné spínače musí být opraveny certifikovaným servisem.

e) Odpojte nářadí od zdroje elektrické energie předtím, než začnete provádět jeho seřizování, výměnu příslušenství nebo údržbu. Tuto opatření zamezí nebezpečí náhodného spuštění.

f) Nepoužívané elektrické nářadí uklíďte a uschovejte tak, aby bylo mimo dosah dětí a nepovolovaných osob. Elektrické nářadí v rukou nezkušených uživatelů může být nebezpečné. Elektrické nářadí skladujte na suchém a bezpečném místě.

g) Udržujte elektrické nářadí v dobrém stavu. Pravidelně kontrolujte seřizování pohyblivých částí a jejich pohyblivost. Kontrolujte zda nedošlo k poškození ochranných krytů nebo jiných částí, které mohou ohrozit bezpečnou funkci elektrického nářadí. Je-li nářadí poškozeno, před dalším použitím zajistěte jeho řádnou opravu. Mnoho úrazů je způsobeno špatně udržovaným elektrickým nářadím.

h) Řezací nástroje udržujte ostré a čisté. Správně udržované a naostřené nástroje usnadní práci, omezí nebezpečí zranění a práce s nimi se snáze kontroluje. Použití jiných příslušenství než těch, která jsou uvedena v návodu k obsluze mohou způsobit poškození nářadí a být příčinou zranění.

i) Elektrické nářadí, příslušenství, pracovní nástroje atd. používejte v souladu s tímto pokynem a takovým způsobem, který je předepsán pro konkrétní elektrické nářadí a to s ohledem na dané podmínky práce a druh prováděné práce. Používání nářadí k jiným účelům, než pro jaké je určeno, může vést k nebezpečným situacím.

5. Používání akumulátorového nářadí

a) Před vložením akumulátoru se přesvědčte, že je vypnácí v poloze „0-vypnuto“. Vložení akumulátoru do zapnutého nářadí může být příčinou nebezpečných situací.

b) K nabíjení akumulátorů používejte pouze nabíječky předepsané výrobcem. Použití nabíječky pro jiný typ akumulátoru může mít za následek jeho poškození a vznik požáru.

c) Používejte pouze akumulátory určené pro dané nářadí. Použití jiných akumulátorů může být příčinou zranění nebo vzniku požáru.

d) Pokud není akumulátor používán, uchovávejte ho odděleně od kovových předmětů jako jsou svorky, klíče, šrouby a jiné drobné kovové předměty, které by mohly způsobit spojení jednoho kontaktu akumulátoru s druhým. Zkratování akumulátoru může zapříčinit zranění, popáleniny nebo vznik požáru.

e) S akumulátory zacházejte šetrně. Při nešetrném zacházení může z akumulátoru uniknout chemická látka. Vyvarujte se kontaktu s touto látkou a pokud i přesto dojde ke kontaktu, vymyjte postižené místo proudem tekoucí vody. Pokud se chemická látka dostane do očí, vyhledejte ihned lékařskou pomoc. Chemická látka z akumulátoru může způsobit vážná poranění.

6. Servis

a) Nevyměňujte části nářadí, neprovádějte sami opravy, ani jiným způsobem nezasahujte do konstrukce nářadí. Opravy nářadí světe kvalifikovaným osobám.

b) Každá oprava nebo úprava výrobku bez oprávnění naší společnosti je nepřijatelná (může způsobit úraz, nebo škodu uživatel).

c) Elektrické nářadí vždy nechte opravit v certifikovaném servisním středisku. Používejte pouze originální nebo doporučené náhradní díly. Zajistěte tak bezpečnost Vaší i Vašeho nářadí.

DOPLŇUJÍCÍ BEZPEČNOSTNÍ POKYNY

Před použitím si prosím přečtěte tyto bezpečnostní pokyny a pečlivě je uschovejte.

! - Tento symbol označuje nebezpečí zranění, nebo poškození zařízení .

Bez dalšího varování můžete stříkat jen nátěrové materiály, jako jsou barvy, laky, glazury atd. s bodem vznícení 21 °C (32 °C ve Spojeném království) a vyšším. (Německá klasifikace nátěrových materiálů je zahrnuje do tříd nebezpečnosti A II a A III, viz nádoba s materiálem.)

Zařízení se nesmí používat na pracovištích, na které se vztahují předpisy o ochraně proti výbuchu.

Na pracovišti nesmí být během stříkání v blízkosti žádných zdrojů zapálení, jako jsou otevřený plamen, kouř ze zapálených cigaret, doutníků a tabákových dýmek, jiskry, žhnoucí drát, horké povrchy atd.

Nestříkejte žádné látky, jejichž potenciální nebezpečnost není známa.

Před zahájením práce na stříkací pistoli vyjměte zástrčku ze zásuvky.

Stříkací pistoli nepoužívejte na stříkání hořlavých látek.

Stříkací pistole se nesmí čistit hořlavými rozpouštědly, která mají bod vznícení do 21 °C.

Buďte opatrní, pokud jde o nebezpečí, která mohou způsobovat stříkané látky, a dodržujte text a informace na nádobách nebo specifikace poskytnuté výrobcem látky.

UPOZORNĚNÍ - NEBEZPEČÍ ÚRAZU!

Stříkací pistoli nikdy neotáčejte směrem na sebe, na jiné osoby nebo na zvířata.

Při práci s nástrojem ve vnitřních i venkovních prostorech zajistěte, aby se do stříkací pistole nenasávaly výpary rozpouštědla.

Při práci venku dávejte pozor na směr větru. Vítř dokáže nátěrovou hmotu přenášet na větší vzdálenosti - a tím způsobit škodu. Při práci ve vnitřních prostorech zajistěte dostatečnou ventilaci.

Nedovoľte dětem manipulovat se zařízením.

Zařízení sami nikdy neotvírejte, abyste prováděli opravy elektrického systému!

Stříkací pistoli nepokládejte vodorovně.

Zbytková rizika

I když se elektrický nástroj používá podle návodu, není možné odstranit všechny zbytkové rizikové faktory. V souvislosti s konstrukcí a návrhem elektrického nástroje mohou vznikat následující nebezpečí:

1. Poškození plic, pokud se nepoužívá účinný proti-prachový respirátor.
2. Poškození sluchu, pokud se nepoužívá účinná ochrana sluchu.
3. Poškození zdraví z důvodu emisí vibrací, pokud se elektrický nástroj používá delší dobu, nebo pokud není správně spravován a řádně udržován.

VAROVÁNÍ! Tento elektrický nástroj vytváří během

provozu elektromagnetické pole. Toto pole může za jistých okolností narušovat aktivní nebo pasivní zdravotní implantáty. Pro snížení rizika vážných nebo smrtelných zranění doporučujeme osobám se zdravotními implantáty, aby se před použitím tohoto stroje poradili se svým lékařem a výrobcem zdravotního implantátu.

Doporučení: Při stříkání používejte respirátor a ochranné brýle.

- Používejte ochranné prostředky proti hluku, prachu a vibracím !!!

TYTO BEZPEČNOSTNÍ POKYNY USCHOVEJTE !!!

POPIS (A)

vhodné na vodou i ředidlem, ředitelné barvy, barvy na stěny, na vodou a ředidlem ředitelné bary, laky, základy, dvojsložkové barvy, mořidla.

- 1) Vzduchový uzávěr
- 2) Tryska
- 3) Převlečná matice
- 4) Přední část stříkací pistole
- 5) Chránič spouště
- 6) Pojistné tlačítko
- 7) Zadní část stříkací pistole
- 8) Kryt vzduchového filtru
- 9) Nastavování objemu materiálu
- 10) Napájecí kabel
- 11) Nádoba

PIKTOGRAMY

Piktogramy uvedené na obalu výrobku :

- a) Hodnoty napájení
- b) Příkon
- c) Max. průtok
- d) Objem nádržky

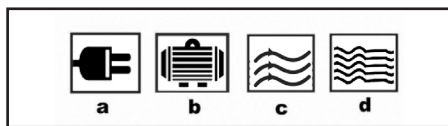

Nářadí ASIST je určeno pouze pro domácí nebo hobby použití.

Výrobce a dovozce nedoporučují používat toto nářadí v extrémních podmínkách a při vysokém zatížení. Jakékoliv další doplňující požadavky musí být předem dohodou mezi výrobcem a odběratelem.

Nátěrové materiály vhodné pro použití

Nátěrové hmoty na bázi vody a rozpouštědel, povrchové nátěry, základní nátěry, 2složkové barvy, jasné povrchové nátěry, automobilové nátěry, mořící

základní barvy na dřevo a základní barvy na dřevo - impregnační látky.

Nátěrové materiály nevhodné pro použití Stěnové nátěry (emulzní nátěry) atd., zásadité a kyselé nátěrové hmoty. Nátěrové materiály s bodem vznícení do 21 °C.

Příprava nátěrového materiálu

Pro stříkání barev, laků a glazur, které jsou neředěné nebo mírně ředěné, lze používat přiložený stříkací nástavec.

1. Materiál promíchejte a požadované množství nalijte do nádoby na nátěrový materiál
2. Pokud je přenosová kapacita příliš nízká, postupně přidávejte 5 - 10 % ředění, dokud nebude přenosová kapacita splňovat vaše požadavky.

Spuštění

Před připojením k napájení se ujistěte, že je přívodní napětí stejné s hodnotou uvedenou na výrobním štítku.

Ze stříkací pistole odšroubujte nádobu.

Zapojení sací trubice.

Pokud je sací trubice správně umístěna, obsah nádoby lze vystříkat téměř bez jakéhokoli zbytku.

Při práci na položených předmětech: Sací trubici nasměrujte směrem vpřed.

Stříkání na předměty nad hlavou: Sací trubici nasměrujte směrem vzad.

Nádobu položte na kousek papíru, nalijte do ní připravenou nátěrovou hmotu a nádobu těsně našroubujte na stříkací pistol.

Přístroj pokládejte jen na rovný a čistý povrch. Jinak by se mohl převrhnout!

Na stříkací pistol seřídte nastavení postřiku.

Na stříkací pistol lze zvolit tři různá nastavení postřiku, v závislosti na aplikaci a cílovém předmětu.

- Výběr nastavení postřiku
= horizontální hustý postřik
= vertikální hustý postřik
= kruhový postřik

Označení vzorce postřiku lze najít na přední straně stříkací pistole. Se šipkou namířenou na výstupek na špičce.

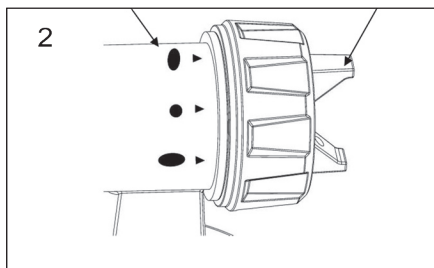

Seřizování požadovaného nastavení postřiku (Obr. 4) Mírně povolte převlečnou matici (2) a vzduchový uzávěr (1) otočte do požadované polohy nastavení postřiku. Poté převlečnou matici utáhněte.

VAROVÁNÍ! Nebezpečí úrazu! Při seřizování vzduchového uzávěru nikdy nezatahujte za chránič spouště.

Seřizování objemu materiálu (Obr. 5)

Objem materiálu nastavte otáčením regulátoru na chrániči spouště stříkací pistole.

- otočte dolů nižší objem materiálu
- + otočte nahoru vyšší objem materiálu

Technika stříkání

Výsledek stříkání do velké míry závisí na hladkosti a čistotě stříkaného povrchu. Proto se musí povrch pečlivě připravit a udržovat bez prachu.

Všechny povrchy, které se nebudou stříkat, zakryjte.

Na cílovém předmětu zakryjte závit šroubů nebo podobné díly.

Doporučuje se stříkací pistol vyzkoušet na kartonu nebo na podobném povrchu, aby se zjistilo správné nastavení.

Důležité: Stříkání zahajte mimo plochu cíle a uvnitř plochy cíle stříkání nepřerušujte.

Správně (Obr. 6a). Stříkací pistol vždy udržujte v rovnoměrné vzdálenosti od cílového předmětu - asi 10 - 30 cm.

Nesprávně (Obr. 6b) Vysoce nahromaděná mlha postřiku, nerovná kvalita povrchu.

Stříkací pistol pohybujte v závislosti na nastavení vzorce postřiku rovnoměrně napříč nebo nahoru a dolů.

Rovnoměrný pohyb stříkací pistole zaručuje rovný povrch.

Když se na trysce (A) a na vzduchovém uzávěru (B) (Obr. 7) nahromadí nátěrový materiál, oba díly vyčistěte ředidlem nebo vodou.

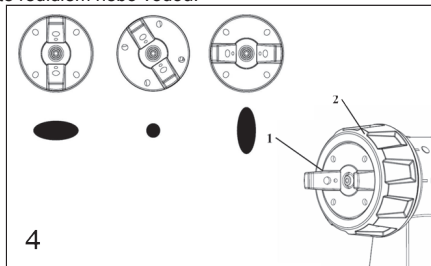

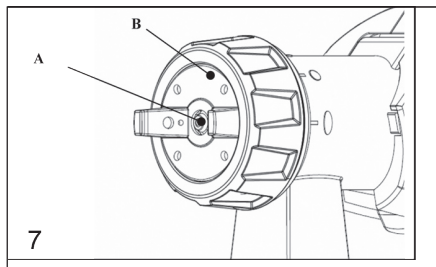
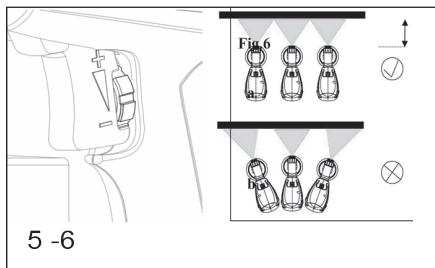

Přerušení práce na méně než 4 hodiny

Zařízení vypněte.

Když zpracováváte 2složkové laky, zařízení okamžitě vyčistěte.

Vyřazení z provozu a čištění

Řádné čištění je předpokladem bezproblémového provozu zařízení na aplikaci barev. V případě nesprávného nebo žádného čištění se nepřijímají žádné záruční nároky.

1) Zástrčku vytáhněte ze sítě. V případě delších přestávek a po ukončení práce nádobu vyvětrejte. Může se to provést jednoduchým otevřením na krátkou dobu a jejím zavřením, nebo vytažením chrániče spouště. Barvu pak nechejte vytéct do původní nádoby na barvu.

2) Stříkací pistoli rozdělte. Stiskněte pojistné tlačítko (Obr. 8).

3) Nádobu odšroubujte. Jakýkoli zbývající nátěrový materiál vraťte do nádoby na materiál.

4) Nádobu a sací trubici očistěte kartáčkem.

5) Do nádoby nalijte rozpouštědlo nebo vodu. Nádobu našroubujte zpět. Používejte jen rozpouštědla s bodem vzrnění nad 21°C.

6) Pistoli znovu smontujte.

7) Zasuňte napájecí zástrčku, přístroj zapněte a rozpouštědlo nebo vodu vystříkajte do nádoby nebo tkaniny.

8) Postup opakujte, dokud nebude rozpouštědlo nebo voda vycházející z trysky čistá.

9) Příklad vypněte a zástrčku vyjměte ze sítě.

UPOZORNĚNÍ!

Těsnění, membrány a trysku nebo vzduchové otvory stříkací pistole nikdy nečistěte kovovými předměty.

Odvětrávací hadička a membrána jsou odolné vůči

rozpouštědlům jen v omezeném rozsahu. Neponořujte je do rozpouštědla, jen je otřete.

VAROVÁNÍ! Zadní část stříkací pistole nikdy nedržte pod vodou a neponořujte ji do kapaliny. Plášť čistěte jen navlhčenou tkaninou.

10) Vnější části stříkací pistole a nádoby čistěte tkaninou namočenou v rozpouštědle nebo ve vodě.

11) Odšroubujte převlečnou matici a sejměte vzduchový uzávěr a trysku. Vzduchový uzávěr a trysku vyčistěte kartáčkem a rozpouštědlem nebo vodou.

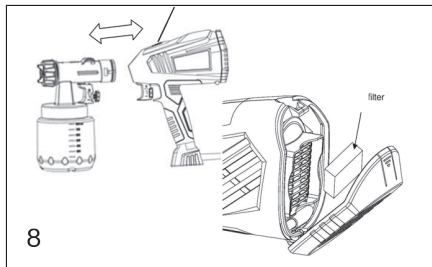

ČIŠTĚNÍ A ÚDRŽBA

! Před čištěním a údržbou, vždy vytáhněte přívodní kabel nářadí ze zásuvky.

Poznámka: Součástky nesmíte umývat tak, že budete přístroj držet pod tekoucí vodou! Součástky nikdy nečistěte ponořením do vody nebo rozpouštědla.

Před čištěním stříkací pistole nebo nádoby na barvu nikdy nezapomeňte odpojit vidlici z elektrické zásuvky.

Je nutné, aby jste stříkací pistoli po každém použití důkladně vyčistili. Zanedbání čištění téměř jistě povede k ucpaní a pistole bude při dalším pokusu nepoužitelná!

Po každém použití musíte provést následující činnosti

1. Vyjměte nádobu a zbytek kapaliny vlijte nazpět do plechovky.

2. Nádobu důkladně vyčistěte za pomoci ředidla.

3. Do nádoby vlijte vhodné ředidlo a za pomoci stříkací pistole ho stříkejte dokud z trysky nebude vycházet čisté ředidlo.

4. Vyjměte nádobu, sací trubici a filtr.

5. Za pomoci ředidla důkladně vyčistěte nádobu, sací trubici a filtr.

6. Jemně uvolněte trysku, odšroubujte pojistnou matici a sestavu trysky a pístu vytáhněte ven z přístroje.

7. Z válce vytáhněte trysku a pojistnou matici a vyjměte ventil.

8. Za pomoci ředidla důkladně vyčistěte trysku, ventil, pojistnou matici, válec, pružinu pístu a píst.

9. Na vyčištění trysky a vířivé hlavice ventilu použijte čisticí kolík.

10. Na píst, pružinu pístu a válec kápněte několik kapek lehkého mazacího oleje.

11. Stříkací pistoli znovu poskládejte.

12. Vnější část přístroje vyčistěte vlhkou tkaninou.

13. Pokud je napájecí kabel poškozený, musí být vyměněn za kabel nebo sestavu, kterou můžete získat od výrobce nebo jeho servisních techniků.

Ukládání při dlouhodobějším nepoužívání

Nářadí neskladujte na místě, kde je vysoká teplota. Pokud je to možné, skladujte nářadí na místě se stálou teplotou a vlhkostí.

Z trysky nevychází žádný nátěrový materiál

Tryska je ucpaná - Vyčistěte
Přívodní trubice je ucpaná - Vyčistěte
Nastavení objemu materiálu otočeno příliš doleva (-)
Otočte doprava (+)
Přívodní trubice je uvolněná - Nasuňte
V nádobě se nevytváří žádný tlak - Nádobu dotáhněte

Nátěrový materiál kape z trysky

Uvolněná tryska - Dotáhněte
Opotřebovaná tryska - Vyměňte
Opotřebované těsnění trysky - Vyměňte
Hromadění nátěrového materiálu na vzduchovém uzávěru, trysce nebo jehle - Vyměňte

Rozprašování je příliš hrubé
Příliš vysoká viskozita nátěrového materiálu - Rozředte
Seřizovací šroub objemu materiálu otočen příliš doprava (+) Otočte šroub na seřizování objemu materiálu doleva (-)
Znečištěná tryska - Vyčistěte
Příliš znečištěný vzduchový filtr - Vyměňte
V nádobě se vytváří příliš nízký tlak - Nádobu dotáhněte

Postřik pulzuje

Nátěrový materiál v nádobě dochází - Doplněte
Příliš znečištěný vzduchový filtr - Vyměňte

Nátěrový materiál vytváří „slzy barvy“

Nanáší se příliš mnoho nátěrového materiálu. - Otočte seřizovací šroub objemu materiálu doleva (-)

Přílišná tvorba mlhy nátěrového materiálu (Přestříkávání)

Vzdálenost k předmětu je příliš velká - Zkraťte vzdálenost
Nanáší se příliš mnoho nátěrového materiálu - Otočte seřizovací šroub objemu materiálu doleva (-)

Barva v odvětrávací hadičce

Zanesená membrána - Membránu vyčistěte
Poškozená membrána - Membránu vyměňte

TECHNICKÉ ÚDAJE

Vstupní napětí	230 V
Vstupní kmitočet	50 Hz
Příkon	400W
Objem nádržky	800 ml
Max. průtok	300 ml/min
Průměr trysky	1,8/2,6mm

max. viskozita:	60din/s
délka kabelu	2,0m
Hmotnost	1,7 kg
Třída ochrany	II.

Úroveň akustického tlaku měřená podle EN 60745:

LpA (akustický tlak)	76,13 dB (A)	KpA=3
LWA (akustický výkon)	87,13 dB (A)	KwA=3

Učiňte odpovídající opatření k ochraně sluchu !

Používejte ochranu sluchu, vždy když akustický tlak přesáhne úroveň 85 dB (A).

Vážená efektivní hodnota zrychlení podle EN 60745:
<2,5 m/s² K=1,5

Výstraha: Hodnota vibrací během aktuálního použití elektrického ručního nářadí se může lišit od deklarované hodnoty v závislosti na způsobu, jakým je nářadí použito a v závislosti na následujících okolnostech: Způsob použití el. nářadí a druh řezaného anebo vrтанého materiálu, stav nářadí a způsob jeho udržování, správnost volby používaného příslušenství a zabezpečení jeho ostrosti a dobrého stavu, pevnost uchopení rukojeti, použití antivibračních zařízení, vhodnost použití el. nářadí pro účel pro, který bylo projektované a dodržování pracovních postupů dle pokynů výrobce.

V případě, že je toto nářadí používáno nevhodně, může způsobit syndrom chvění ruky-ramene.

Výstraha: Pro upřesnění je potřeba vzít do úvahy úroveň působení vibrací v konkrétních podmínkách používání ve všech provozních režimech, jako je doba, kdy je ruční nářadí kromě doby provozu vypnuté a kdy běží naprázdno a tedy nevykonává práci. Toto může výrazně snížit úroveň expozice během celého pracovního cyklu.

Nářadí udržujte v souladu s těmito pokyny a zabezpečte jeho důkladné mazání.

Při pravidelném používání nářadí investujte do antivibračního příslušenství.

Nářadí nepoužívejte při teplotách nižších než 10 °C. Svoji práci si naplánujte tak, aby jste si práci s el. nářadím produkujícím vysoké chvějí rozložili na více dní.

Změny vyhrazeny.

OCHRANA ŽIVOTNÍHO PROSTŘEDÍ ZPRACOVÁNÍ ODPADŮ



Elektronářadí, příslušenství a obaly by měly být dodány k opětovnému zhodnocení nepoškozujícím životní prostředí.

Nevyhazujte elektronářadí do domovního odpadu!

Podle evropské směrnice WEEE (2012/19/EU) o

starých elektrických a elektronických zařízeních a její aproximace v národních zákonech musí být neupotřebitelné elektronářadí odevzdáno v místě koupě podobného nářadí, nebo v dostupných sběrných střediscích určených ke sběru a likvidaci elektronářadí. Takto odevzdané elektronářadí bude shromážděno, rozebráno a dodáno k opětovnému zhodnocení nepoškozujícímu životní prostředí.

ZÁRUKA

V příloženém materiálu najdete specifikaci záručních podmínek.

Datum výroby

Datum výroby je zakomponováno do výrobního čísla uvedeného na štítku výrobku. Výrobní číslo má formát AAAA-CCCC-DD-HHHHH - kde CCCC je rok výroby a DD je měsíc výroby.

SK AE7S40DN - Elektrická striekacia pištoľ 400W

VŠEOBECNÉ BEZPEČNOSTNÉ POKYNY

Tieto bezpečnostné pokyny si starostlivo preštudujte, zapamätajte a uschovajte.

Upozomenie! Pri používaní elektrických strojov a elektrického náradia je nutné rešpektovať a dodržiavať nasledujúce bezpečnostné pokyny z dôvodu ochrany pred úrazom elektrickým prúdom, zranením osôb a nebezpečím vzniku požiaru. Výrazom „elektrické náradie“ je vo všetkých nižšie uvedených pokynoch myslený nielen náradie napájané z elektrickej siete (napájacím káblom) ale i náradie napájané z akumulátora. (bez napájacieho kábla). Odložte všetky varovania a pokyny pre budúce použitie.

1. Pracovné prostredie

a) Udržujte pracovný priestor v čistom stave a dobre osvetlený. Neporiadok a tmavé miesta na pracovisku bývajú príčinou úrazov. Odložte náradie, ktoré práve nepoužívate.

b) Nepoužívajte elektrické náradie v prostredí s nebezpečenstvom vzniku požiaru alebo výbuchu, to znamená v miestach, kde sa vyskytujú horľavé kvapaliny, plyny alebo prach. V elektrickom náradí vznikajú iskry, ktoré môžu byť príčinou vznietenia prachu alebo výparov. Zabráňte zvieratám prístupu k náradu.

c) Pri používaní el. náradia zabráňte prístupu nepovolovaných osôb do pracovného priestoru, najmä detí. Ak budete vyrušovaní, môžete stratiť kontrolu nad pracovnou činnosťou. V žiadnom prípade nenechávajte el. náradie bez dozoru.

2. Elektrická bezpečnosť

a) Vidlica napájacieho kábla elektrického náradia musí zodpovedať sieťovej zásuvke. Nikdy akýmkoľvek spôsobom neupravujte el. prírodný kábel. Náradie, ktoré má na vidlici prírodné šnúry ochranné kolík, nikdy nepripájajte rozvodkami alebo inými adaptérmí. Neopokodené vidlice a zodpovedajúce zásuvky znižia nebezpečenstvo úrazu elektrickým prúdom. Poškodené alebo zamotané prírodné káble zvyšujú nebezpečenstvo úrazu elektrickým prúdom. Ak sa sieťová šnúra poškodí, musí sa nahradiť osobito sieťovou šnúrou, ktorú možno dostať u výrobcu alebo jeho obchodného zástupcu.

b) Vyvarujte sa dotyku tela s uzemnenými plochami, ako napr. potrubné systémy, telesá ústredného kúrenia, šporáky a chladničky. Nebezpečenstvo úrazu elektrickým prúdom je väčšie, ak je Vaše telo spojené so zemou.

c) Nevystavujte elektrické náradie dažďu, vlhku alebo vode. Elektrického náradia sa nikdy nedotýkajte mokrymi rukami. Elektrické náradie nikdy neumývajte pod tečúcou vodou ani ho neponrajajte do vody.

d) Nepoužívajte napájací kábel k inému účelu, než pre aký je určený. Nikdy nenoste a netiahajte elektrické náradie za napájací kábel. Nevytahujte vidlicu zo zásuvky ťahom za kábel. Zabráňte mechanickému poškodeniu elektrických káblov ostrím alebo horúcim predmetom.

e) El. náradie bolo vyrobené výlučne pre napájanie striedavým el. prúdom. Vždy skontrolujte, či el. napätie zodpovedá údajom uvedenému na typovom štítku.

f) Nikdy neprecupate s náradím, ktoré má poškodený el. kábel príp. vidlicu, alebo spadlo na zem a je akýmkoľvek spôsobom poškodené.

g) V prípade použitia predživacieho kábla vždy skontrolujte či jeho technické parametre odpovedajú údajom uvedeným na typovom štítku náradia. Ak je elektrické náradie používané vonku, používajte predživiaci kábel vhodný pre vonkajšie použitie. Pri použití predživiacich bubnov je potrebné ich rozvinúť, aby nedochádzalo k ich prehriatiu.

h) Ak je elektrické náradie používané vo vlhkých priestoroch alebo vonku je povolené používať ho iba ak je zapojené do el. obvodu s prúdovým chráničom ≤ 30 mA. Použite el. obvodu s chráničom (RCD) znižuje riziko úrazu elektrickým prúdom.

i) Držte el. ručné náradie výlučne za izolované plochy určené na uchopeenie, pretože pri prevádzke môže dôjsť ku kontaktu rezacieho či vrtiaceho príslušenstva so skrytým vodičom alebo vlastnou šnúrou.

3. Bezpečnosť osôb

a) Pri používaní elektrického náradia buďte pozorní a ostrožní, venujte maximálnu pozornosť činnosti, ktorú práve prevádzkate. Sústreďte sa na prácu. Neprecupate s elektrickým náradím ak ste unavení, alebo ste pod vplyvom drog, alkoholu alebo liekov. Aj chvíľková nepozornosť pri používaní elektrického náradia môže viesť k vážnemu poraneniu osôb. Pri práci s el. náradím nejedzte, nepite a nefajčíte.

b) Používajte ochranné pomôcky. Vždy používajte ochranu očí. Používajte ochranné prostriedky odpovedajúce druhu práce, ktorú prevádzkate. Ochranné pomôcky ako napr. respirátor, bezpečnostná obuv s protišmykovou úpravou, pokrývka hlavy alebo ochrana sluchu, používané v súlade s podmienkami práce, znižujú riziko poranenia osôb.

c) Vyvarujte sa neúmyselnému zapnutiu el. náradia. Neprenášajte el. náradie, ktoré je pripojené k elektrickej sieti, s prstom na vypínači alebo na spúšti. Pred pripojením k elektrickému napájaniu sa uistite, či vypínač alebo spúšť sú v polohe „vypnuté“. Prenášanie el. náradia s prstom na vypínači alebo pripájaníe vidlice el. náradia do zásuvky zo zapnutým vypínačom môže byť príčinou vážnych úrazov.

d) Pred zapnutím el. náradia odstráňte všetky nastavovacie kľúče a nástroje. Nastavovací kľúč alebo nástroj, ktorý zostane pripavený k otáčajúcej sa časti elektrického náradia môže byť príčinou poranenia osôb.

e) Vždy udržujte stabilný postoj a rovnováhu. Pracujte len tam, kam bezpečne dosiahnete. Nikdy neprecepujte vlastnú silu. Nepoužívajte elektrické náradie, ak ste unavení.

f) Obliekajte sa vhodným spôsobom. Používajte pracovné oblečenie. Nenoste voľné oblečenie ani šperky. Dbajte na to, aby sa vaše vlasy, oblečenie, rukavice alebo iná časť Vášho tela nedostala do prílišnej blízkosti rotujúcich alebo rozptálených častí el. náradia.

g) Pripojte el. náradie k odsávaniu prachu. Ak má el. náradie možnosť

pripojenia zariadenia na zachytávanie alebo odsávanie prachu, uistite sa, že došlo k jeho riadnemu pripojeniu a používaniu. Použitie takýchto zariadení môže obmedziť nebezpečenstvo vznikajúce prachom.

h) Pevné upevnenie obrábok. Použitie stolársku svorku alebo zverák pre upevnenie obrábok, ktorú budete obrábať.

i) Nepoužívajte akékoľvek náradie ak ste pod vplyvom alkoholu, drog, liekov alebo iných omamných či návykových látok.

j) Toto zariadenie nie je určené na použitie osobami (vrátane detí) so zníženými fyzickými, zmyslovými alebo mentálnymi schopnosťami alebo s nedostatkom skúseností a znalostí, pokiaľ nie sú pod dozorom alebo nedostali pokyny ohľadom použitia zariadenia od osoby zodpovednej za ich bezpečnosť. Deti musia byť pod dozorom, aby ste sa uistili, že sa nehrajú so zariadením.

4. Používajte a starostlivosť o elektrické náradie.

a) El. náradie vždy odpojte od el. siete v prípade akéhokoľvek problému pri práci, pred každým čistením alebo údržbou, pri každom presune a pri ukončení činnosti! Nikdy neprecupate s el. náradím, ak je akýmkoľvek spôsobom poškodené.

b) Ak začne náradie vydávať abnormálny zvuk alebo zápach, okamžite ukončite prácu.

c) Elektrické náradie nepreťažujte. Elektrické náradie bude pracovať lepšie a bezpečnejšie, ak s ním budete pracovať v otáčkach, pre ktoré bolo navrhnuté. Používajte správne náradie, ktoré je určené pre danú činnosť. Vhodné náradie bude dobre a bezpečne vykonávať prácu, pre ktorú bolo vyrobené.

d) Nepoužívajte elektrické náradie, ktoré nemožno bezpečne zapnúť a vypnúť ovládacím vypínačom. Používajte takého náradia je nebezpečné. Vadný vypínač musí byť opravený certifikovaným servisom.

e) Odpojte náradie od elektrickej siete predtým, než začnete prevádzkať jeho nastavenie, výmenu príslušenstva alebo údržbu. Toto opatrenie obmedzí nebezpečenstvo náhodného spustenia.

f) Nepoužívajte elektrické náradie uschovajte tak, aby bolo mimo dosahu detí a nepovolovaných osôb. Elektrické náradie v rukách neskusných užívateľov môže byť nebezpečné. Elektrické náradie skladujte na suchom a bezpečnom mieste.

g) Starostlivo udržiavajte elektrické náradie v dobrom stave. Pravidelne kontrolujte nastavenie pohybujúcich sa častí a ich pohyblivosť. Kontrolujte či nedošlo k poškodeniu ochranných krytov alebo iných častí, ktoré môžu ohroziť bezpečnú funkciu elektrického náradia. Ak je náradie poškodené, pred ďalším použitím zaisťte jeho opravu. Mnoho úrazov je spôsobené nesprávnou údržbou elektrického náradia.

h) Rezacie nástroje udržiavajte ostré a čisté. Správne udržiavanie a naostrené nástroje uľahčujú prácu, obmedzujú nebezpečenstvo úrazu a práca s nimi sa ľahšie kontroluje. Použitie iného príslušenstva než toho, ktoré je uvedené v návode na obsluhu alebo doporučené dovcom môže spôsobiť poškodenie náradia a byť príčinou úrazu.

i) Elektrické náradie, príslušenstvo, pracovné nástroje atď. používajte v súlade s týmito pokynmi a takým spôsobom, ktorý je predpísaný pre konkrétne elektrické náradie a to s ohľadom na dané podmienky práce a druh prevádzkanej práce. Používajte náradia na iné účely, než pre aké je určené, môže viesť k nebezpečným situáciám.

5. Používanie akumulátorového náradia

a) Pred vložením akumulátora sa uistite, že je vypínač v polohe „0-vypnuté“. Vloženie akumulátora do zapnutého náradia môže byť príčinou nebezpečných situácií.

b) K nabíjaniu akumulátora používajte len nabíjačky predpísané výrobcom. Použitie nabíjačky pre iný typ akumulátora môže mať za následok jeho poškodenie a vznik požiaru.

c) Používajte iba akumulátory určené pre dané náradie. Použitie iných akumulátorov môže byť príčinou úrazu alebo vzniku požiaru.

d) Ak nie je akumulátor používaný, uschovávajú ho oddelene od kovových predmetov ako sú svorky, kľúče, skrutky a iné drobné kovové predmety, ktoré by mohli spôsobiť spojenie jedného kontaktu akumulátora s druhým. Vyskrabovanie akumulátora môže zapríčiniť úraz, popálenie alebo vznik požiaru.

e) S akumulátormi zaobchádzajte šetrne. Pri nešetrnom zaobchádzaní môže z akumulátora uniknúť chemická látka. Vyvarujte sa kontaktu s ňou. Ak predsa dôjde ku kontaktu s touto chemickou látkou, vymyte postihnuté miesto prúdom tečúcej vody. Ak sa chemická látka dostane do očí, vyhľadajte ihneď lekársku pomoc. Chemická látka z akumulátora môže spôsobiť vážne poranenie.

6. Servis

a) Nevymieňajte časti náradia, neprevádzkajte sami opravy, ani iným spôsobom nezahasujte do konštrukcie náradia. Opravy náradia zverte kvalifikovaným osobám.

b) Každá oprava alebo úprava výrobku bez oprávnenia našej spoločnosti je neprípustná (môže spôsobiť úraz, alebo škodu užívateľovi).

c) Elektrické náradie vždy nechajte opravu v certifikovanom servisnom stredu. Používajte iba originálne alebo doporučené náhradné diely. Zaisťte tak bezpečnosť Váš i Vášho náradia.

DOPLŇUJÚCE BEZPEČNOSTNÉ POKYNY

- Pred použitím si prosím prečítajte tieto bezpečnostné pokyny a starostlivo ich uchovajte.

! - Tento symbol označuje nebezpečenstvo zranenia, alebo poškodenia zariadenia .

Bezpečnostné pokyny pre striekacie pištole Bez ďalšieho varovania môžete striekať len náterové materiály, ako sú farby, laky, glazúry atď. s bodom vznietenia 21 °C (32 °C v Spojenom kráľovstve) a vyššom. (Nemecká klasifikácia náterových materiálov ich zahŕňa do tried nebezpečnosti A II a A III, pozrite nádobu s materiálom.)

Zariadenie sa nesmie používať na pracoviskách, na ktoré sa vzťahujú predpisy o ochrane proti výbuchu.

Na pracovisku nesmú byť počas striekania v blízkosti žiadne zdroje zapálenia, ako sú otvorený plameň, dym zo zapálených cigariet, cigár a tabakových fajok, iskry, žeravý drôt, horúce povrchy atď.

Nestriekajte žiadne látky, ktorých rizikový potenciál nie je známy.

Pred začatím práce na striekacej pištoli vyberte zástrčku zo zásuvky.

Striekaciu pištoľ nepoužívajte na striekanie horľavých látok.

Striekacia pištoľ sa nesmie čistiť horľavými rozpúšťadlami, ktoré majú bod vznietenia do 21 °C.

Buďte opatrní, čo sa týka nebezpečenstva, ktoré môžu spôsobovať striekané látky, a dodržujte text a informácie in nádobách alebo špecifikácie poskytnuté výrobcom látky.

UPOZORNENIE – NEBEZPEČENSTVO ÚRAZU!

Striekaciu pištoľ nikdy neotáčajte smerom na seba, na iné osoby alebo na zvieratá.

Pri práci s nástrojom vo vnútorných aj vonkajších priestoroch zaistíte, aby sa do striekacej pištole nenásávali výpary rozpúšťadla.

Pri práci vonku dávajte pozor na smer vetra. Vietor dokáže náterovú hmotu prenášať na väčšie vzdialenosti – a tým spôsobiť škodu. Pri práci vo vnútorných priestoroch zabezpečte dostatočnú ventiláciu.

Nedovoľte deťom manipulovať so zariadením.

Zariadenie sami nikdy neotvárajte, aby ste vykonávali opravy elektrického systému!

Striekaciu pištoľ nekladte vodorovne.

Zvyškové riziká

Aj keď sa elektrický nástroj používa podľa návodu, nie je možné odstrániť všetky zvyškové rizikové faktory. V súvislosti s konštrukciou a návrhom elektrického nástroja môžu vzniknúť nasledovné nebezpečenstvá:

1. Poškodenie pľúc, ak sa nepoužíva účinný protiprachový respirátor.
2. Poškodenie sluchu, ak sa nepoužíva účinná ochrana sluchu.
3. Poškodenie zdravia z dôvodu emisií vibrácií, ak sa elektrický nástroj používa dlhšiu dobu, alebo ak nie je správne spravovaný a udržiavaný.

VAROVANIE! Tento elektrický nástroj vytvára počas prevádzky elektromagnetické pole. Toto pole môže za istých okolností narušovať aktívne alebo pasívne zdravotné implantáty. Na zníženie rizika vážnych alebo smrteľných zranení odporúčame osobám so zdravotnými implantátmi, aby sa pred použitím tohto stroja poradili so svojím lekárom a výrobcom zdravotného implantátu.

Odporúčania: Pri striekaní používajte respirátor a ochranné okuliare.

- Používajte ochranné prostriedky proti hluku, prachu a vibráciám !!!

TIETO BEZPEČNOSTNÉ POKYNY USCHOVAJTE!!!

POPIS (A)

- 1) Vzduchový uzáver
- 2) Dýza
- 3) Prevlečná matica
- 4) Predná časť striekacej pištole
- 5) Chránič spúšte
- 6) Poistné tlačidlo
- 7) Zadná časť striekacej pištole
- 8) Kryt vzduchového filtra
- 9) Nastavovanie objemu materiálu
- 10) Napájací kábel
- 11) Nádobá

PIKTOGRAMY

Piktogramy uvedené na obalu výrobku :

- a) Hodnoty napájania
- b) Příklad
- c) Max. průtok
- d) Objem nádržky

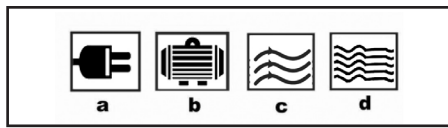

POUŽITIE A PREVÁDZKA

Náradie ASIST je určené výhradne pre domáce alebo hobby použitie.

Výrobca a dovozca nedoporučujú používať toto náradie v extrémnych podmienkach a pri vysokom zaťažení.

Akékoľvek ďalšie doplňujúce požiadavky musia byť predmetom dohody medzi výrobcom a odberateľom.

Náterové materiály vhodné na použitie

Náterové hmoty na báze vody a rozpúšťadiel, povrchové nátery, základné nátery, 2-zložkové farby, jasné povrchové nátery, automobilové nátery, moriace základné farby na drevo a základné farby na drevo

– impregnačné látky.

Náterové materiály nevhodné na použitie

Stenové nátery (emulzné nátery) atď. zásadité a kyslé náterové hmoty. Náterové materiály s bodom vznietenia do 21 °C.

Príprava náterového materiálu

Na striekanie farieb, lakov a glazúr, ktoré sú neriedené alebo mierne riedené, je možné používať priložený striekací nadstavec.

1. Materiál premiešajte a požadované množstvo nalejte do nádoby na náterový materiál
2. Ak je prenosová kapacita príliš nízka, postupne pridávajte 5 – 10 % riedenia, kým nebude prenosová kapacita spĺňať vaše požiadavky.

Spustenie

Pred pripojením k napájaniu sa uistite, že je prívodné napätie rovnaké s hodnotou uvedenou na výrobnom štítku.

Zo striekacej pištole odskrutkujte nádobu.

Zapojenie sacej trubice.

Ak je sacia trubica správne umiestnená, obsah nádoby je možné vystriekať takmer bez akéhokoľvek zvyšku. Pri práci na položených predmetoch: Saciu trubicu nasmerujte smerom vpred.

Striekanie na predmety nad hlavou: Saciu trubicu nasmerujte smerom vzad.

Nádobu položte na kúsok papiera, nalejte do nej pripravenú náterovú hmotu a nádobu tesne naskrutkujte na striekaciu pištoľ.

Prístroj dávajte len na rovný a čistý povrch. Inak by sa mohol prevrátiť!

Na striekacej pištoľi nastavte nastavenie postreku.

Na striekacej pištoľi je možné zvoliť tri rôzne nastavenia postreku, v závislosti od aplikácie a cieľovom predmete.

Výber nastavenia postreku

= horizontálny hustý postrek

= vertikálny hustý postrek

= kruhový postrek

Označenie vzorca postreku je možné nájsť na prednej strane striekacej pištole. Sa šípku namierenou na výčnelok na špičke.

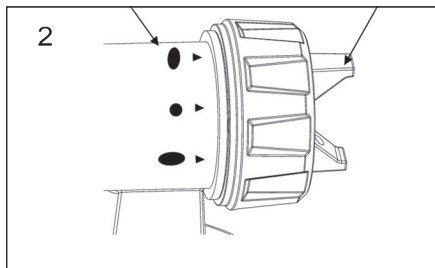

Nastavovanie požadovaného nastavenia postreku (Obr. 4)

Mierne povolte prevlečnú maticu (2) a vzduchový uzáver (1) otočte do požadovanej polohy nastavenia postreku. Potom prevlečnú maticu utiahnite.

VAROVANIE! Nebezpečenstvo úrazu! Pri nastavovaní vzduchového uzáveru nikdy neťahajte za chránič spúšte.

Nastavovanie objemu materiálu (Obr. 5)

Objem materiálu nastavte otáčaním regulátora na chrániči spúšte striekacej pištole.

- otočte nadol nižší objem materiálu

+ otočte nahor vyšší objem materiálu

Technika striekania

Výsledok striekania do veľkej miery závisí od hladkosti a čistoty striekaného povrchu. Preto sa musí povrch dôkladne pripraviť a udržiavať bez prachu.

Všetky povrchy, ktoré sa nebudú striekať, zakryte.

Na cieľovom predmete zakryte závitý skrutiek alebo podobné diely.

Odporúča sa striekaciu pištoľ vyskúšať na kartóne alebo na podobnom povrchu, aby sa zistilo správne nastavenie.

Dôležité: Striekanie začnite mimo plochy cieľa a na ploche cieľa striekanie neprerušujte.

Správne (Obr. 6a). Striekaciu pištoľ vždy udržiajte v rovnomernej vzdialenosti od cieľového predmetu – asi 10 – 30 cm.

Nesprávne (Obr. 6b) Vysoko nahromadená hmla postreku, nerovná kvalita povrchu.

Striekacou pištoľou pohybujte v závislosti od nastavenia vzorca postreku rovnomerne naprieč alebo hore a dole.

Rovnomerný pohyb striekacej pištole zaručuje rovný povrch.

Keď sa na dýze (A) a na vzduchovom uzávère (B) (Obr. 7) nahromadí náterový materiál, oba diely vyčistite riedidlom alebo vodou.

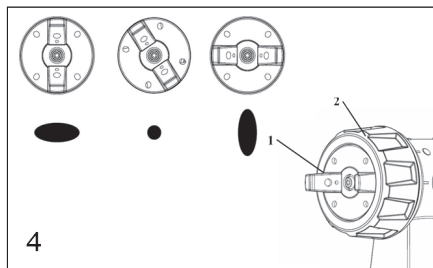

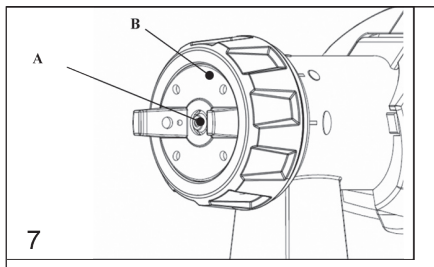
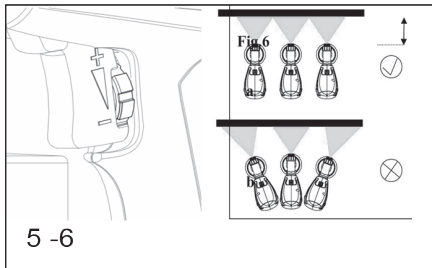

Prušenie práce na menej ako 4 hodiny

Zariadenie vypnite.

Keď spracováвате 2-zložkové laky, zariadenie ihneď vyčistite.

Vyradenie z prevádzky a čistenie

Správne čistenie je predpokladom bezproblémovej prevádzky zariadenia na aplikáciu farieb. V prípade nesprávneho alebo žiadneho čistenia sa neprijímajú žiadne záručné nároky.

1) Zástrčku vytiahnite zo siete. V prípade dlhších prestávok a po ukončení práce nádobu vyvetrajte. Môže sa to vykonať jednoduchým otvorením na krátku dobu a jej zatvorením, alebo vytiahnutím chrániča spúšte. Farbu potom nechajte vytečť do pôvodnej nádoby na farbu.

2) Striekaciu pištoľ rozdeľte. Stlačte poistné tlačidlo (Obr. 8).

3) Nádobu odskrutkujte. Akýkoľvek zostávajúci náterový materiál vráťte do nádoby na materiál.

4) Nádobu a saciu trubicu očistite kefkou.

5) Do nádoby nalejte rozpúšťadlo alebo vodu. Nádobu naskrutkujte späť. Používajte len rozpúšťadlá s bodom vznietenia nad 21 °C.

6) Pištoľ znova zmontujte.

7) Zasuňte napájajúcu zástrčku, prístroj zapnite a rozpúšťadlo alebo vodu vystriekajte do nádoby alebo tkaniny.

8) Postup opakujte, kým nebude rozpúšťadlo alebo voda vychádzajúca z dýzy čistá.

9) Prístroj vypnite a zástrčku vytiahnite zo siete.

UPOZORNENIE!

Tesnenia, membrány a dýzu alebo vzduchové otvory striekacej pištole nikdy nečistite kovovými predmetmi. Odvetrávacia hadička a membrána sú odolné proti

rozpúšťadlám len v obmedzenom rozsahu. Neponárajte ich do rozpúšťadla, len ich utrite.

VAROVANIE! Zadnú časť striekacej pištole nikdy nedržte pod vodou a neponárajte ju do kvapalín. Plášť čistite len navlhčenou tkaninou.

10) Vonkajšie časti striekacej pištole a nádoby čistite tkaninou namočenou v rozpúšťadle alebo vo vode.

11) Odskrutkujte prevlečnú maticu a odstráňte vzduchový uzáver a dýzu. Vzduchový uzáver a dýzu vyčistíte kefkou a rozpúšťadlom alebo vodou.

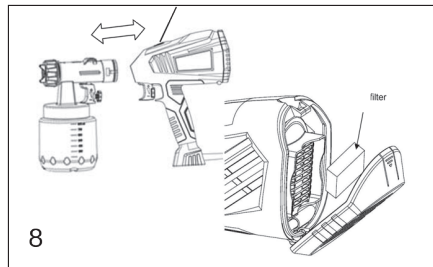

ČISTENIE A ÚDRŽBA

! Pred čistením a údržbou, vždy vytiahnite prírodný kábel prístroja zo zásuvky.

Poznámka: Súčiastky nesmiete umývať tak, že budete prístroj držať pod tečúcou vodou! Súčiastky nikdy nečistite ponorením do vody alebo rozpúšťadla.

Pred čistením striekacej pištole alebo nádoby na farbu nikdy nezabudnite odpojiť vidlicu z elektrickej zásuvky.

Je nevyhnutné, aby ste striekaciu pištoľ po každom použití dôkladne vyčistili. Zanedbanie čistenia takmer určite povedie k upchatiu a prístroj bude pri ďalšom pokuse nepoužiteľný!

Po každom použití musíte vykonať nasledovné činnosti

1. Vyberte nádobu a zvyšnú kvapalinu vylejte naspäť do plechovky.
2. Nádobu dôkladne vyčistite pomocou riedidla.
3. Do nádoby vlejte vhodné riedidlo a pomocou striekacej pištole ho striekajte dovtedy, kým z trysky nebude vychádzať čisté riedidlo.
4. Vyberte nádobu, saciu trubicu a filter.
5. Pomocou riedidla dôkladne vyčistite nádobu, saciu trubicu a filter.
6. Jemne uvoľnite trysku, odskrutkujte poistnú maticu a zostavu trysky a piestu vytiahnite von z prístroja.
7. Z valca vytiahnite trysku a poistnú maticu a vyberte ventil.
8. Pomocou riedidla dôkladne vyčistite trysku, ventil, poistnú maticu, valec, pružinu piestu a piest.
9. Na vyčistenie trysky a vírvej hlavice ventilu použite čistiaci kolík.
10. Na piest, pružinu piestu a valec kvapnite niekoľko kvapiek ľahkého mazacieho oleja.
11. Striekaciu pištoľ znovu poskladajte.

12. Vonkajšiu časť prístroja vyčistíte vlhkou handrou.
13. Pokiaľ je napájací kábel poškodený, musí byť vy-
menený za kábel alebo zostavu, ktorú môžete získať
od výrobcu alebo jeho servisných technikov.

Ukladanie pri dlhodobejšom nepoužívaní

Zariadenia neskladujte na mieste s vysokou teplotou.
Pokiaľ je možné skladujte zariadenia na mieste so
stálou teplotou a vlhkosťou.

Z dýzy nevychádza žiadny náterový materiál

Dýza je upchatá Vyčistite
Prívodná trubica je upchatá Vyčistite
Nastavenie objemu materiálu otočené príliš doľava (-)
Otočte doprava (+)
Prívodná trubica je uvoľnená Nasuňte
V nádobe sa nevytvára žiadny tlak Nádobu dotiahnite

Náterový materiál kvapká z dýzy

Uvoľnená dýza Dotiahnite
Opatrebovaná dýza Vymeňte
Opatrebované tesnenia dýzy Vymeňte
Hromadenie náterového materiálu na vzduchovom
uzáver, dýze alebo ihle Vymeňte

Rozprašovanie je príliš hrubé

Príliš vysoká viskozita náterového mat. Rozriedte
Nastavovacia skrutka objemu materiálu otočená
príliš doprava (+) Otočte skrutku na nastavovanie
objemu materiálu doľava (-)
Znečistená dýza Vyčistite
Príliš znečistený vzduchový filter Vymeňte
V nádobe sa vytvára príliš nízky tlak Nádobu
dotiahnite

postrek pulzuje

Náterový materiál v nádobe dochádza - Doplňte
Príliš znečistený vzduchový filter - Vymeňte

Náterový materiál vytvára "slzy farby"

Nanáša sa príliš veľa náterového materiálu. - Otočte
nastavovaciu skrutku objemu materiálu doľava (-)

Prílišná tvorba hmly náterového materiálu

(Následná povrchová úprava)
Vzdialenosť k predmetu je príliš veľká - Zmenšite
vzdialenosť
Nanáša sa príliš veľa náterového materiálu - Otočte
nastavovaciu skrutku objemu materiálu doľava (-)

Farba v odvetrávacie hadičke

Zanesená membrána - Membránu vyčistite
Poškodená membrána - Membránu vymeňte

TECHNICKÉ ÚDAJE

Vstupné napätie	230 V
Vstupná frekvencia	50 Hz
príkion	400W
Objem nádržky	800 ml
Max. prietok	700 ml / min
Priemer trysky	1,8 / 2,6mm

max. viskozita:	60din / s
dĺžka kábla	2,0m
Hmotnosť	1,7 kg
Trieda ochrany	□ / II.

Úroveň akustického tlaku meraná podľa EN 60745:
LpA (akustický tlak) 76,13 dB (A) KpA=3
LWA (akustický výkon) 87,13 dB (A) KWA=3

Učinite zodpovedajúce opatrenia k ochrane sluchu
Používajte ochranu sluchu, vždy keď akustický tlak
presiahne úroveň 80 dB (A)

Vážená efektívna hodnota zrýchlenia podľa
EN 60745:

<2,5 m/s² K=1,5

! Výstraha:

Hodnota emisie vibrácií počas aktuálneho použitia
elektrického ručného náradia sa môže líšiť od
deklarovanej hodnoty v závislosti od spôsobu, akým
je náradie použité a v závislosti od nasledovných
podmienok:

Spôsob použitia el. náradia a druh rezaného
alebo vŕtaného materiálu. Stav náradia a spôsob
jeho udržiavania. Správnosť voľby používaného
príslušenstva a zabezpečenie jeho ostroty a dobrého
stavu. Pevnosť uchopenia rukovätí, použitie
antivibračných zariadení. Vhodnosť použitia el. náradia
na účel pre ktorý je naprojektované a dodržiavanie
pracovných postupov podľa pokynov výrobcu .

Ak tohto náradie nie je vhodne používané, môže
spôsobiť syndróm chvenia ruky-ramena.

! Výstraha: Na spresnenie je potrebné zobrať do úvahy
úroveň pôsobenia vibrácií v konkrétnych podmienkach
použitia vo všetkých častiach prevádzkového cyklu,
ako sú doby, keď je ručné náradie okrem doby
prevádzky vypnuté a keď beží naprázdno a teda
nevykonáva prácu. Toto môže výrazne znížiť úroveň
expozície počas celého pracovného cyklu.

Náradie udržiavajte v súlade s týmito pokynmi
a zabezpečte jeho dôkladné mazanie (ak sa to
požaduje).

Pri pravidelnom používaní náradia investujte do
antivibračného príslušenstva.

Náradie nepoužívajte pri teplotách nižších ako 10 °C.
Svoju prácu si naplánujte tak, aby ste si prácu s el.
ručným náradím produkujúce vysoké chvenia rozložili
na viacero dní.

Zmeny vyhradené!

OCHRANA ŽIVOTNÉHO PROSTREDIA SPRACOVANIE ODPADU



Elektronáradie, príslušenstvo a obaly by mali byť do-
dané k opätovnému zhodnoteniu nepoškodzujúcemu

životné prostredie.

Nevyhadzujte elektronáradie do domového odpadu!

Podľa európskej smernice WEEE (2012/19/EU) o starých elektrických a elektronických zariadeniach a jej aproximácie do národných zákonov neupotrebitelné elektronáradie odovzdajte v predajni pri nákupe podobného náradia, alebo v dostupných zberných strediskách určených na zber a likvidáciu elektronáradia. Takto odovzdané elektronáradie bude zhromaždené, rozrobené a dodané k opätovnému zhodnoteniu nepoškodzujúcemu životné prostredie.

ZÁRUKA

Špecifikáciu záručných podmienok nájdete v záručnom liste.

Dátum výroby.

Dátum výroby je zakomponovaný do výrobného čísla uvedeného na štítku výrobku. Výrobné číslo má formát AAAA-CCCC-DD-HHHHH , kde CCCC je rok výroby a DD je mesiac výroby.

H AE7S40DN - Elektromos festékszóró 400W

Altalános biztonsági utasítások

A következő biztonsági utasításokat figyelmesen olvassa el, jegyezze meg és őrizze meg.

Figyelmeztetés! Az elektromos gépek és szerszámok használata esetén fontos respektálni és betartani a következő biztonsági utasításokat az elektromos áram által okozott balesetek, személyi sérülések és a tűz keletkezése veszélyének megtagolásának szempontjából. Az „elektromos szerszámok” kifejezés magába foglalja nemcsak az elektromos áram által táplált (kábelen keresztül), de az akkumulátor táplált szerszámokat is (kábel nélküli).

Őrizze meg a figyelmeztetéseket és utasításokat a jövőbeni használatához.

1. Munkavégzési terület

- Munkavégzési területet tartsa tisztán és jól megvilágítva.
- A rendeltetés és a nem megfelelő megvilágítás gyakran a balesetek okozói. Rajta el a szerszámokat, amellyeket éppen nem használ.
- Ne használjon elektromos szerszámokat olyan környezetben, ahol tűz vagy robbanásveszély állhat fenn, tehát olyan helyeken, ahol gyúlékony folyadékok, gázok vagy porok találhatóak. Az elektromos szerszámokban szikrák keletkeznek, melyek előidézhetik a porok és gázok gyulladását. Gondoskodjon arról, hogy az állatok ne férjenek hozzá a szerszámhoz.
- Az elektromos szerszámok használatakor akadályozzák meg az illetéketlen személyeket, főleg a gyerekek bejárást a munkavégzési területre. Ha zavarna vannak a munka közben, elvezethetik a kontrollt a munkatevékenység felett. Semmi esetre se hagyja az elektromos szerszámokat felügyelet nélkül.

2. Biztonsági utasítások elektr. árammal való munkavégzéskor

- Az elektromos szerszám kábelének hálózati csatlakozójának meg kell felelnie az aljzattal. Soha semmilyen körülmények között ne hajtsanak végre módosításokat az elektromos kábelben. Ulyan szerszámra, amely elektromos csatlakozója védőérintkezéssel van ellátva, soha ne használjunk elosztót, sem egyéb adaptert. A sérteletlen hálózati csatlakozók és a megfelelő aljzatok csökkentik az elektromos áram által okozott sérülés veszélyét. A sérült vagy összegabancolt kábelnek növelik az elektromos áram által okozott sérülések veszélyét. Abban az esetben, ha a hálózati kábel megsérül, ezt cseréjéül speciális hálózati kábelre, amelyet a gyártóról, illetve ennek üzleti képviselőjénél szerezhet be.
- Övökdoznak a fűtőszekér érintkezéséről a földel területtel, például az csöveket, központi fűtőtestek, gáztűzhelyek és hűtőszekrények esetében. Ha az elektromos áram által okozott sérülések veszélye nagyobb, ha az Ön teste érintkezésben áll a földdel.
- Az elektromos szerszámokat ne tegye ki az eső, pára és víz hatásainak. Az elektromos szerszámokhoz sose nyúljon vizes kézzel. Sose mossa folyóvíz alatt vagy ne mártsa be víz alá az elektromos szerszámokat.
- Sose használja az elektromos kábelét más célokra, mint ami a rendeltetése. Soha ne húzzák vagy hordozzák az elektromos szerszámokat az elektromos kábelük által. Soha a kábelen keresztül húzzák ki az elektromos szerszám hálózati csatlakozóját az aljzattól. A csatlakozódugót ne húzzák a kábelnél fogva. Ügyeljen, hogy az elektromos csatlakozókábel ne sértsük meg éles, sem forró tárgyat.
- Az elektromos szerszámok kizárólag váltóárammal való működésére voltak kigyártva. Mindig ellenőrizze le, hogy a hálózati feszültség megfelel-e a szerszámom levő címlel feltüntetett adatoknak.
- Sose dolgozzon olyan szerszámmal amelynél sérült az elektromos kábele, vagy a hálózati csatlakozója, netán leeseett vagy másképpen van megsérülve.
- Hosszabbított kábel használata esetén mindig ellenőrizze, hogy annak műszaki paraméterei megfelelnek-e a szerszám ismertető címkején feltüntetett adatoknak. Amennyiben az elektromos szerszámot a szabadban használja, alkalmazzon olyan hosszabbított kábel, amely alkalmas a szabadban való használatra. Hosszabbított dobok használata esetén tegye le azokat, hogy megelőzze azok túlmelegedését.
- Amennyiben az elektromos szerszámot nedves környezetben vagy a szabadban használja, csak akkor szabad használni azt, ha az 30 mA-es túláramvédelemmel ellátott áramkörbe van beikt. /RCD/ védelemmel ellátott áramkör használata csökkenti az áramütés veszélyét.
- Az elektromos kézi szerszámot kizárólag a megmarkolásra kialakított szigetelt felületeken tartsa, mivel működés közben a vágó- vagy fűrészszárm rejtett vezetékkel vagy saját kábelével érintkezhet.

3. Személyek biztonságja

- Az elektromos szerszámok használatakor legyenek figyelmesek, maximálisan figyeljenek oda a végzett tevékenységre, amit éppen végrehajtanak. Özpontosságának a munkára. Sose dolgozzanak elektromos szerszámokkal ha fáradtak, kábtószer, alkohol vagy gyógyszerek hatása alatt vannak. Egy pillanatnyi figyelmeletlenség az elektromos szerszámok használatakor komoly sérüléseket is okozhat. Az elektromos szerszámok használata közben ne egyenek, ne igyanak és ne dohányozzanak.
- Használjanak munkavédelmi eszközöket. Mindig használjanak szemvédőt. Használjon olyan munkavédelmi eszközöket amilyenek szükségesek a munkának. A munkavédelmi eszközök, mint pl. a respirátor, biztonsági lábbeli csúszásgátló talpazattal, fejvédő vagy hallásvédő, a munkafeltételekhez való alkalmazáshoz csökkentik a személyek sérülésének veszélyét.
- Övökdoznak a nem szándékos elektromos szerszámok beindításától. Ne helyezzenek át szerszámot úgy, hogy feszültség alatt van és melynek be- /kikapcsolóján rajtatartják az ujjukat. A hálózatra való kapcsolás előtt győződjön meg arról, hogy a be- /kikapcsoló a „kikapcsolt” helyzetben van. A szerszámok áthelyezése vagy hálózati aljzatba való helyezése melyeknek be-, kikapcsolóján rajtatartják az ujjukat, vagy a be-, kikapcsolójuk a „kikapcsolt” helyzetben van a balesetek okozójává válhat.
- A szerszámok bekapcsolása előtt távolítsa el az összes beállítókulcsot és eszközöket.
- Mindig egyensúlyban és stabil állásban dolgozzon. Csak ott dolgozzon, ahol biztosan élér. Sose becsulje túl az erejét és saját képességeit. Ha fáradt, ne használja az elektromos szerszámokat.
- Öltözködjen megfelelő módon. Használjon munkaruhát. Munkavégzéskor ne hordjon bő öltözködést és ékszereket. Ügyeljen arra, hogy az Ön haja, ruhája, kesztyűje vagy más testrésze ne kerüljön közvetlen közelbe az elektromos szerszámok rotációs vagy felforrósodott részeivel.

- Kapcsolja az elektromos berendezést a porészívóhoz. Ha a berendezés rendelkezik porészívó vagy porlefolyó csatlakozóval, győződjön meg arról hogy a porészívó berendezés megfelelően van-e csatlakoztatva, ill. használva. Az ilyen berendezések használata megváltoztatja a por által keletkezett veszélyt.
- A munkadarabot erősen rögzítse. A megmunkálendő munkadarab rögzítése használjon asztalos szorítót vagy satut.

i) Ne használjon semmilyen szerszámot, ha alkohol, drog, gyógyszer vagy más kábító-, függőséget okozó anyagok hatása alatt áll.

- A berendezést nem kezelhetik olyan személyek (gyerekek is beleértve), akik csökkentett testi, érzelmi vagy mentális képességekkel rendelkeznek, vagy akiknek nincs megfelelő tapasztalatuk és vonatkozó tudásuk, csak abban az esetben, ha a megfelelő felügyelet biztosított, illetve a berendezés működtetéséhez megkapták a szükséges utasításokat a biztonságukért felelős személytől. A gyerekeknek felügyelet alatt kell lenniük, hogy a berendezés ne játszhassanak.

4. Az elektromos szerszámok használata és karbantartása:

- Az elektromos szerszámot bármilyen munkában előforduló probléma, tisztítás vagy karbantartás, tisztítás vagy karbantartás előtt, ill. minden áthelyezés esetén vagy használaton kívül mindig kapcsolja le az elektromos hálózatról! Soha ne dolgozzon az elektromos szerszámmal, ha bármilyen módon megsérült.
- Ha a szerszám furcsa hangot vagy búz bocsát ki, azonnal fejezze be a munkát.
- Ne terelje túl az elektromos szerszámot. Az elektromos szerszám jobban és biztonságosabban fog dolgozni, ha olyan fordulatot szám van vele dolgova amelyre tervezték. Az adott munkára a megfelelő szerszámot használja. A megfelelő szerszám jól és biztonságosan fog dolgozni abban a munkában amire gyártották.
- Ne használjon elektromos szerszámot, amelyet nem lehet biztonságosan be- és kikapcsolni a be-, kikapcsolással. Az ilyen szerszám használata veszélyes. A hibás kapcsolót meg kell javítani az arra szakosodott szervizben.
- Az elektromos szerszámot kapcsolja le a hálózatról még mielőtt módosítaná a beállításait, tartozékainak cseréjét vagy karbantartásáért. Ez az intézkedés korlátozza a véletlenszerű beindítás veszélyét.
- A használaton kívüli elektromos szerszámot tárolja olyan helyen, aminek nem tudnak hozzáférni sem gyerekek, sem illetéketlen személyek. Az elektromos szerszámok a tapasztalatlan felhasználók kezében veszélyesek lehetnek. Az elektromos szerszámokat száraz és biztonságos helyen tárolja.
- Az elektromos szerszámokat tartsa jól állapotban. Rendszeresen ellenőrizze a szerszámok mozgó részeit és a mozgóképességét. Ellenőrizze, hogy nem történt-e sérülés a biztonsági burkolaton, vagy más részen, amelyek veszélyesíthetik az elektromos szerszám biztonságos működését. Ha a szerszám megsérült, a további használat előtt biztosítsák be a javítást. Sok baleset okozója az elektromos szerszámok helytelen karbantartása.
- A vágó szerszámokat tartsák élesen és tisztán. A helyesen karbantartott és kielésett szerszámok megkönnyítik a munkát, korlátozzák a baleset veszélyt és jobban ellenőrizhető a végül való munka. Más kellék használata, mint amely a használati utasításban van feltüntetve az importőr által a szerszám meghibásodását idézheti elő és baleset okozója lehet.
- Az elektromos szerszámokat, kellekkeit, munkaeszközöket, stb. használja ezen utasítások alapján és oly módon, amely elől van a konkrét elektromos szerszámokra, figyelembevéve az adott munkafeltételeket és az adott típusú munkát. A szerszámok használata más célokra, mint amelyekre gyártva voltak veszélyes helyzetekhez vezethet.

5. Az akkumulátoros szerszámok használata

- Az akkumulátor behelyezése előtt győződjön meg arról, hogy a kapcsoló a "0-kikapcsolt" helyzetben van, a bekapcsolt állapotban lévő szerszámba való akkumulátor behelyezése veszélyes helyzetet okozója lehet.
- Az akkumulátor töltésére csak a gyártó által előírt töltőt használja. Más fajta akkumulátor töltő használata tüzesetet idézhet elő.
- Csak olyan akkumulátor használjon, amely elől az adott szerszámhoz. Más fajta akkumulátor töltő használata balesetet, ill. tüzesetet idézhet elő.
- Ha az akkumulátor használaton kívül van tárolják elkülönítve a fém tárgyoaktól, mint például a kapocs, szorító, kulcsok, csavarok vagy más por fém tárgyoaktól amelyek előidézhetik az akkumulátor két kontaktusának összekapcsolását. Az akkumulátor rövidzárlata balesetet okozhat, égési sebeket és tüzesetet idézhet elő.
- Az akkumulátorokkal bánjunk kíméletesen. Kíméletlen bánásmóddal az akkumulátorból kifolyhat az elektrolit. Kerüljük a közvetlen érintkezést az elektrolittal. Ha mégis érintkezésbe kerülünk az elektrolittal, az érintet helyet mossuk le vízzel. Ha az elektrolit a szemünkbe kerül, azonnal menjünk orvoshoz. Az akkumulátor elektrolitje ingerületet vagy égéssérülést okozhat.

6. Serviz

- Ne cseréljék az egyes szerszámok részeit, ne végezzenek el maguk javításokat, más módon se nyúljanak bele a szerszámokba. A berendezések javítását bízzuk szakképzett személyekkel.
- A termék mindennemű javítása vagy módosítása a mi vállalatunk beleegyezése nélkül nem engedélyezett (balesetet idézhet elő, vagy kárt okozhat a felhasználónak).
- Az elektromos szerszámokat mindig certifikált szervizben javíttassuk. Csak eredeti vagy ajánlott pótalkatrészeket használjanak. Ezzel garantálja Ön és szerszáma biztonságát.

KIEGÉSZÍTŐ BIZTONSÁGI UTASÍTÁSOK

- A használatba vételt megelőzően olvassa el a jelen Biztonsági utasításokat, majd őrizze meg őket.

! - Ez a jelkép a lehetséges személyi sérülésekre, vagy a szerszám megsérülésének veszélyére hívja fel a figyelmet.

Festékszóró pisztolyok biztonsági utasításai
További figyelmeztetés nélkül az eszközzel kizárólag 21°C (az Egyesült Királyságban 32°C) és annál magasabb gyulladáspontú festékek, lakkok, mázak szórhatók. (a német osztályozás ezeket a bevonóanyagokat az A II és A III veszélyességi osztályokba sorolja, lásd a festéktartályt.)

A szerszám nem használható robbanásvédelmi előírások által érintett munkahelyeken.

Festékszórás közben a munkahelyen nem lehet a közelben semmilyen tűzforrás, pl. nyílt láng, meggyújtott cigaretta, szivar, pipa, szikra, izzó drót, forró felület stb.

Ne szórjon semmilyen olyan anyagot, amelynek nem ismertek a lehetséges veszélyei.

A festékszóró pisztolyon elvégezni kívánt munkák megkezdése előtt húzza ki a csatlakozódugót az áramkörből.

Soha ne használja a festékszóró pisztolyt gyúlékony anyagok szórására.

A szórópisztoly nem tisztítható gyúlékony, 21°C alatti gyulladáspontú oldószerekkel.

Kezelje óvatosan a szórt anyagok okozta veszélyeket, és tartsa be az adott anyag gyártója által a csomagoláson vagy a használati utasításban előírtakat.

Ajánlások: Szóráskor viseljen légzésvédőt és védőszemüveget.

FIGYELEM - BALESETVESZÉLY!

Soha ne fordítsa a szórópisztolyt önmagával szembe, és ne célozzon vele más személyekre vagy állatokra szem.

Bel- és kültéri munkavégzés esetén egyaránt biztosítsa, hogy a szórópisztoly ne szívja be az oldószerek gőzeit. Kültéri munkavégzés esetén ügyeljen a szél irányára. A szél a bevonóanyagot nagyobb távolságba is eljuttathatja - amivel kárt okozhat. Beltéri munkavégzés esetén biztosítson megfelelő szellőzést.

Ne engedje, hogy gyermekek játszanak az eszközzel. Soha ne nyissa fel a készülék, és ne próbálja maga megjavítani az elektromos részeit!

Soha ne fektesse le vízszintesen a szórópisztolyt.

Fennmaradó kockázatok

Még a használati útmutatónak megfelelő használat esetén sem iktatható ki az összes fennmaradó kockázat. Az elektromos szerszám szerkezeti kialakításával és kivételével kapcsolatosan a következők veszélyek merülhetnek fel:

1. Hatékony porvédő maszk mellőzése esetén tüdőkárosodás.
2. Hatékony hallásvédő eszköz mellőzése esetén halláskárosodás.
3. Rezgések okozta egészségügyi károsodás, amennyiben a szerszámot hosszabb ideig használják, vagy ha nem megfelelően kezelik, illetve tartják karban.

FIGYELEM! Használat során ez az elektromos eszköz elektromágneses mezőt gerjeszt. Ez a mező bizonyos körülmények között zavarhatja az aktív vagy passzív orvosi implantátumokat. Orvosi implantátumokat használó személyek esetében a súlyos vagy halálos sérülések kockázatának csökkentése érdekében ajánlott konzultálni a kezelőorvossal és az orvosi implantátum gyártójával.

- Használjon zajjal, porral és vibrálással szembeni védőfelszerelést !!!

**ŐRIZZE MEG A BIZTONSÁGI
ELŐÍRÁSOKAT !!!**

LEÍRÁS (A)

- 1) Levegőzár
- 2) Fúvóka
- 3) Hollandi anya
- 4) A szórópisztoly elülső része
- 5) Kioldógomb védő
- 6) Biztosító gomb
- 4) A szórópisztoly hátsó része
- 8) Levegőszűrő fedél
- 9) Anyagmennyiség beállítása
- 10) Tápkábel
- 11) Festéktartály

Piktogramok

A termék dobozán található piktogramok:

- a) Az elektromos
- b) teljesítmény
- c) max. folyik
- d) A kötet a tározó

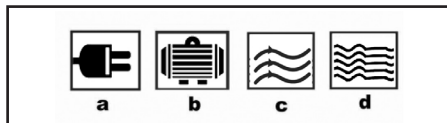

ÜZEMELTETÉS ÉS HASZNÁLAT

Az ASIST szerszámcsalád kizárólag otthoni barkácsokra és hobbi használatra alkalmas.

A gyártó és az importőr nem javasolják a szerszámok használatát sem szélsőséges körülmények közepette, sem túlzott terhelés esetén.

Bármilyen további követelmény a gyártó és vásárló közti megegyezés tárgya.

Használatra alkalmas bevonóanyagok

Víz- és oldószer bázisú bevonóanyagok, felületkezelő anyagok, alapozók, 2-komponensű festékek, világos felületbevonók, autópári bevonatok, pácoló fafestékek és alapozó fafestékek - impregnáló anyagok.

Használatra nem alkalmas bevonóanyagok

Falfestékek (emulziós festékek) stb., lúgos és savas bevonóanyagok. 21°C alatti gyulladáspontú bevonóanyagok.

A bevonóanyag előkészítése

Koncentrált vagy enyhén hígított festékek, lakkok és zománcok szórásához használja a mellékelt szórófejet.

1. Keverje össze az anyagot, majd a kívánt mennyiséget öntse a bevonóanyagot tartalmazó festéktartályba.

2. Ha a szóráteljesítmény túlságosan alacsony, fokozatosan hígítsa tovább (5-10 %), amíg végül meg nem felel az elvárásainak.

Bekapcsolás

Mielőtt csatlakoztatná a hálózatba, győződjön meg arról, hogy a hálózati feszültség megfelel a gyári adattáblán szereplő értéknek.

Csavarozza le a szórópisztolyról a festéktartályt.

Szívócső bekötés.

Ha a szívócső megfelelően kerül behelyezésre, a festéktartály tartalma gyakorlatilag teljes egészében kiszórható.

Munkavégzés lefektetett tárgyakon: Irányítsa a szívócsövet előrefelé.

Fej fölött található tárgy szórása: Irányítsa a szívócsövet hátrafelé.

Helyezze a festéktartályt egy darab papírra, öntse bele az előkészített anyagot, majd csavarozza szorosan a festéktartályt a szórópisztolyra.

A készüléket kizárólag sima és tiszta felületre helyezze. Ellenkező esetben felborulhat!

Állítsa be a szórópisztolyon a szórás típusát.

A szórópisztoly a céltárgy függvényében három különböző típusú festékszórás tesz lehetővé.

Állítsa be a festékszórásat.

= vízszintes sűrű szórás

= függőleges sűrű szórás

= körkörös szórás

A szórásképletek jelzései a szórópisztoly elülső oldalán találhatóak. A kiálló részre mutató nyíllal.

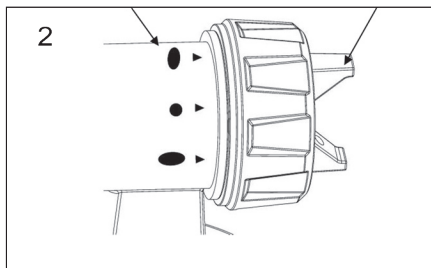

A kívánt szórás beállítása (4. ábra)

Enyhén lazítsa meg a hollandi anyát (2), és a szórás típusának beállításához fordítsa el a kívánt irányba a levegőzárát (1). Ezt követően húzza meg a hollandi anyát.

FIGYELEM! Balesetveszély! A levegőzár beállításakor soha ne húzza meg a kioldógomb védőt.

Anyagmennyiség beállítása (5. ábra)

Az anyagmennyiség a szórópisztoly kioldógombjának védőjén található szabályzóelem elfordításával állítható be.

- fordítsa lefelé kevesebb anyag

+ fordítsa felfelé több anyag

Festékszórás technika

A szórás eredménye nagy mértékben függ a szórt felület simaságától és tisztaságától. Ezért a felület gondosan elő kell készíteni, és pormentesen kell tartani.

Minden olyan felületet, amelyet nem kíván lefesteni, takarjon le.

A céltárgyon takarja le a csavarmenteket és más hasonló részeket.

A helyes beállítás érdekében ajánlatos kipróbálni a szórópisztolyt egy kartondarabon vagy más hasonló felületen.

Fontos: A szórásat a célfelületen kívül kezdje, és a célterületen belül ne szakítsa meg.

(6a ábra) A szórópisztoly mindig egyenesen - körülbelül 10-30 cm - távolságban tartsa a céltárgytól.

Helytelen (6b ábra) Nagymértékben felhalmozódott permetkőd, egyenetlen felületi minőség.

Mozgassa a szórópisztolyt a szórás képletnek megfelelően egyenesen keresztirányban, vagy fel és le.

A szórópisztolyt egyenesen mozgatása garantálja a sima felületet.

Ha a fűvókán (A) és a levegőzáron (B) (7. ábra) bevonóanyag gyűlik fel, mindkét elemet tisztítsa meg oldószerezrel vagy vízzel.

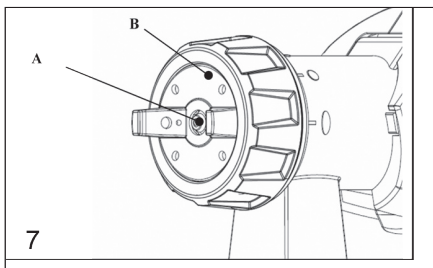
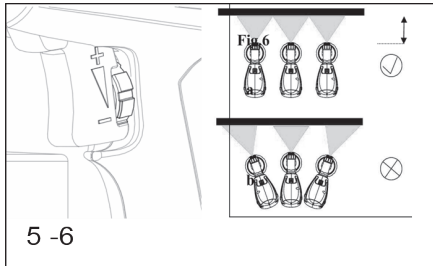
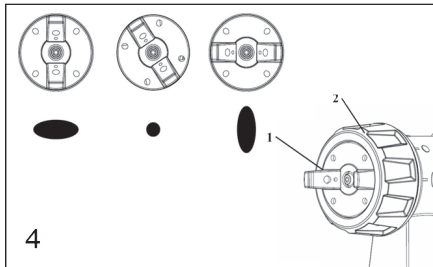

Munka megszakítása 4 óránál rövidebb időtartamra

Kapcsolja ki a készüléket.

Ha 2-komponensű lakkal dolgozik, haladéktalanul tisztítsa meg a készüléket.

Üzemen kívül helyezés és tisztítás

A megfelelő tisztítás a festékszóró készülék hibátlan működésének előfeltétele. Helytelen vagy hiányzó tisztítás esetén a készülékre nyújtott jótállás az érvényét veszíti.

- 1) Húzza ki a készülék csatlakozódugóját a hálózatról. Hosszabb szünetek esetén, valamint a munka befejezését követően szellőztesse ki a tartályt. Ehhez rövid időre nyissa ki, majd zárja le, vagy húzza ki a kioldógomb védőt. Ezt követően hagyja kifolyni a festéket az eredeti dobozába.
- 2) Szerelje szét a szórópisztolyt. Nyomja meg a biztosító gombot (8. ábra).
- 3) Csavarozza le a tartályt. Mindennemű maradék bevonóanyagot juttasson vissza a tartályba.
- 4) Tisztítsa meg kefével a tartályt és a szívócsövet.
- 5) Öntsön oldószert vagy vizet a tartályba. Csavarja vissza a tartályt. Kizárólag 21°C-nál magasabb gyul-

ladáspontú oldószereket használjon.

- 6) Szerelje ismét össze a szórópisztolyt.
- 7) Dugja vissza a hálózati csatlakozódugót, kapcsolja be a készüléket, és szórja az oldószert vagy vizet egy edénybe vagy hulladék szövetre.
- 8) Ismétlje meg az eljárást, amíg a szórópisztolyból távozó oldószert vagy a víz tiszta nem lesz.
- 9) Kapcsolja ki a készüléket, és húzza ki a csatlakozódugót a hálózatról.

FIGYELEM!

A szórópisztoly tömítéseit, membránjait vagy levegőnyílásait soha ne tisztítsa fémtárgyakkal.

A levegőztető tömlő és a membrán csak korlátozott mértékben ellenállók az oldószerekkel szemben. Ne merítse bele az oldószert, csak törölje le.

FIGYELEM! Soha ne tartsa a szórópisztoly hátsó részét víz alá, és ne merítse folyadékokba. A szerszám burkolatát csak nedves ruhával tisztítsa.

10) A szórópisztoly külső részét és a tartályt oldószertbe mártott ruhadarabbal vagy vízzel tisztogassa meg.

11) Csavarja le a hollandi anyát, és távolítsa el a levegőzárat, valamint a fűvókát. A levegőzárat és a fűvókát kefével és oldószertel vagy vízzel tisztítsa meg.

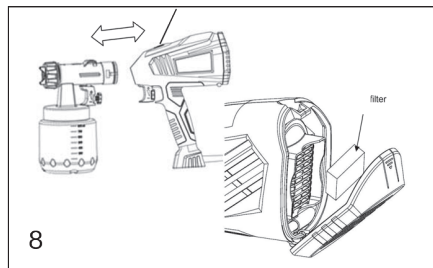

TISZTÍTÁS ÉS KARBANTARTÁS

! Tisztítás, karbantartás előtt áramtalanítani.

Megjegyzés: Az alkatrészeket ne tisztítsuk úgy, hogy a berendezést folyó víz alá tartsuk! Az alkatrészeket soha ne tisztítsuk úgy, hogy ezeket vízbe, vagy oldószertbe mártjuk.

A fűvópisztoly, vagy a festéktartály tisztítása előtt ne felejtjük el eltávolítani az elektromos csatlakozót a hálózatról.

Elkerülhetetlen, hogy a fűvópisztolyt minden használat után alaposan megtisztítsuk. A tisztítás elhanyagolása biztosan elzáródáshoz vezet, és a berendezés a következő alkalommal használhatatlanná válik.

Minden használatot követően a következő tevékenységeket szükséges elvégezni:

1. Emeljük ki a tartályt, és a maradék festéket töltsük vissza a dobozába.
2. A tartályt alaposan tisztítsuk meg hígítóval.
3. A tartályba töltsünk megfelelő hígítót, és addig fújjuk ezt a pisztolyból, míg a fűvókából tiszta hígító fog lövellni.
4. Emeljük ki a tartályt, a szívótömlőt és a szűrőt.
5. Hígítószert segítségével alaposan tisztítsuk meg a

tartályt, a szívócsövet és a szűrőt is.

6. Finoman lazítsuk meg a fúvókát, csavarjuk le a biztosító anyacsavart, és a fúvókát a dugattyúval együtt emeljük ki.

7. A hengerből húzzuk ki a fúvókát és a biztosító anyacsavart, majd vegyük ki a szelepet.

8. Hígítószer segítségével tisztítsuk meg a fúvókát, a szelepet, a biztosító anyacsavart, a hengert, a dugattyút és ennek rugóját.

9. A fúvóka, és a szelep örvényfejének tisztítására használjuk a tisztító pálcikát.

10. A dugattyúra, ennek rugójára és a hengerbe csöppentsünk néhány csöpp könnyű kenőolajat.

11. A fúvópisztolyt újra szereljük össze.

12. A berendezés külső részét nedves rongy segítségével tisztítsuk meg.

13. Ha az elektromos csatlakozókábel sérült, ezt ki kell cserélni speciális kábelre, vagy együttesre, amelyet a gyártónál, vagy a gyártó szervizeiben szerezhetünk be.

Tárolás, ha huzamosabb ideig nem használja

- A szerszámokat ne tárolja olyan helységben ahol magas hőmérsékletnek vannak kitéve.

- Ha lehetséges, a berendezéseket állandó hőmérsékletű és páratartalmú helyen tartsuk.

A fúvókából nem jön semmilyen bevonóanyag

Eltömődött fúvóka Tisztítsa meg

Eldugult bevezetőcső Tisztítsa meg

Az anyagmennyiség állító túlságosan el lett fordítva balra (-) Forgassa el jobbra (+)

Kilazult bevezetőcső Csúsztassa be

A tartályban nem képződik nyomás Húzza meg a tartályt

Csepegő bevonóanyag fúvókából

Meglazult fúvóka Húzza meg

Elkopott szórófej Cserélje ki

Elkopott fúvókatömítés Cserélje ki

Felgyülemelő bevonóanyag a levegőzáron, fúvókán vagy tűn. Tisztítsa meg

Túlságosan durva szórás

Túlságosan viszkózus anyag Hígítsa

Elfordított anyagmennyiség állító gomb

túlságosan jobbra (+) Forgassa el balra (-) az anyagmennyiség beállító csavart

Piszkos fúvóka Tisztítsa meg

Túlságosan beszennyeződött levegőszűrő Cserélje ki

Túl alacsony nyomás a tartályban Húzza meg a tartályt

Lüktető anyagszórás

Kifogyó félben lévő anyag a tartályban Töltse fel

Túlságosan beszennyeződött levegőszűrő Cserélje ki

A bevonóanyag létrehoz "festékkönnnyeket" képez

Túlságosan sok bevonóanyag került felhordásra.

Forgassa el balra (-) az anyagmennyiség beállító csavart

Túlságosan nagy bevonóanyag-köd képződés (Újraszórás)

Túlságosan nagy távolság a tárgytól Rövidítse le a távolságot

Túlságosan sok bevonóanyag került felhordásra. Forgassa el balra (-) az anyagmennyiség beállító csavart

Festék a szellőzőcsőben

Eltömődött membrán Tisztítsa meg a membránt

Sérült membrán Cserélje ki a membránt

TEHNIKAI ADATOK

Bemenő feszültség	230 V
Bemenő fordulatszám	50 Hz
Bemenő teljesítmény	400W
A tartály térfogata	800 ml
A kinyomás maximális térfogata	700 ml/min
Sugárszélesség	1,8 mm, 2,6mm
Tömeg	1,7 kg
A védelem osztálya	II.
A védelem osztálya	□ / II

EN 60745 szerint mért hangnyomásszint :

LpA (hangnyomás) 76,13 dB (A) KpA=3

LWA (hangteljesítmény) 87,13 dB (A) KwA=3

Tegye meg a megfelelő intézkedéseket hallása megőrzése érdekében !

Ha az akusztikus nyomás meghaladja a 80 dB (A) szintet, mindig használjon fülvédőt

EN 60745 szerint mért effektív gyorsulás

<2,5 m/s² K=1,5

! FIGYELMEZTETÉS: Az el. kézi szerszám aktuális használatakor a vibráció kibocsátásának értéke eltérhet a deklarált értéktől attól függően, hogy milyen módon van a szerszám használva a következő feltételek szerint:

Az el. szerszám használatának módja és a vágandó vagy fúrandó munkaanyag fajtája. A szerszám állapota és karbantartásának módja. A használandó tartozék helyes megválasztása s megfelelő állapot és élesség bebiztosítása. A markolat fogásának szilárdsága, antivibrációs berendezés használata. Az el. szerszám megfelelő használata a számára tervezett célra és a gyártó utasítása szerinti munkamenet betartása.

Ha ez a szerszám nem megfelelően van használva, kéz-váll bizsergés szindrómáját válthatja ki.

! FIGYELMEZTETÉS: A pontosítás céljából figyelembe kell venni a vibráció hatásának szintjét konkrét használati feltételeknél az üzemelési folyamat minden részében, mint amilyen az időtartam, ha az el. szerszám az üzemelési időtartamon kívül kikapcsolt és ha üresen fut a gép vagyis nem végez munkát. Ez jelentősen csökkentheti az expozíció szintjét a egész munka folyamat alatt.

Minimalizálja a rezgés befolyásolás kockázatát, használjon éles vésőt, fűrőt és kést.

A szerszám fenntartása ezen utasításokkal

összhangban történjen és biztosítsa az alapos kenést (ha megkövetelik).

A szerszám rendszeres használatakor vizsgáljon antivibrációs tartozékba.

A szerszámot ne használja alacsonyabb mint 10°C hőmérsékletnél.

A munkáját úgy tervezze meg, hogy a magas rezgést produkáló el. szerszámmal való munkát több napra bontsa fel.

A változtatás jogát fenntartjuk!

KÖRNYEZETVÉDELEM HULLADÉKKEZELÉS



Az elektromos szerszámot, annak tartozékait és csomagolását, kérjük, adja át a környezetet nem károsító újrahasznosításra.

Az elektromos szerszámot ne dobja a háztartási hulladékba!

Az elektromos és elektronikus berendezések hulladékairól szóló WEEE európai irányelv (2012/19/EU) és annak nemzeti törvényekbe való átültetése szerint a használhatatlan elektromos szerszámokat adja le hasonló eszköz vásárlásakor az eladónál, vagy az elektromos szerszámok gyűjtésére és megsemmisítésére kialakított hulladékgyűjtők valamelyikében. Az így leadott elektromos eszközök az összegyűjtés, ill. szétszerelés után átadásra kerülnek a környezetet nem károsító újrahasznosításra.

GARANCIA

A garancia-feltételek részletezése a garancialevélben található.

A gyártás időpontja

A gyártás időpontja kiolvasható a termék címkéjén található gyártási számból. A gyártási szám formátuma AAAA-CCCC-DD-HHHHH ahol CCCC a gyártási év és a DD a gyártási hónap.

SLO**AE7S40DN - Električna brizgalna pištola 400W****SPLOŠNA VARNOSTNA NAVODILA**

Ta varnostna navodila natančno preberite, pomnenje in ohraniti.

OPOZORILLO: Pri uporabi električnih strojev in električnih naprav je zaradi zaščite pred poškodbami z električnim tokom, poškodbami oseb in nevarnostjo nastanka požara obvezno potrebno upoštevati ta varnostna navodila. Z izrazom "električna naprava" so v vseh spodaj navedenih navodilih mišljene tako električne naprave, ki se napajajo iz omrežja (preko napajalnega kabla) kot tudi naprave, ki se napajajo preko baterij (brez napajalnega kabla).

Shranite vsa opozorila in navodila za naslednjo uporabo.

1. Delovno okolje

a) Poskrbite za čist in dobro osvetljen delovni prostor. Nered in senčni deli na delovni površini so lahko vzrok za poškodbe. Pospravite naprave, ki jih trenutno ne uporabljate.

b) Ne uporabljajte električne naprave v okolju, ki je nevarno za nastanek požara ali eksplozije, to pomeni v prostorih, kjer so prisotne vnetljive tekočine, plini ali prah. V električni napravi prihaja na komutatorju do iskrenja, kar lahko povzroči, da se vnamejo prah ali hlapi.

c) Pri uporabi električne naprave omejite vstop v delovni prostor nepooblaščenim osebam, zlasti otrokom! Če ste izpostavljeni motnjam, lahko izgubite nadzor nad izvajano dejavnostjo. V nobenem primeru ne puščajte električne naprave brez nadzora. Preprečite zvišalnim dostop do naprave.

2. Električna varnost

a) Vtičak električne naprave mora odgovarjati mrežni vtičnici. Vtičaka nikoli ne popravljatesami. Za napravo, ki ima na vtičaku zaščitni kontakt, nikoli ne uporabljajte razdelilcev ali drugih adapterjev. Neupoštevano vtičak in primerna vtičnica omejita nevarnost poškodbe pri udaru električnega toka.

b) Poškodovani ali zapleteni napajalni kablji povečujejo nevarnost poškodbe pri udaru električnega toka. Če je mrežni kabl poškodovan, ga je obvezno potrebno nadomestiti z novim mrežnim kablom, ki ga lahko dobite v pooblaščenem servisnem centru ali pri dobavitelju.

b) Izogibajte se stiku telesa z ozemljenimi predmeti, kot so npr. cevne instalacije, naprave centralnega ogrevanja, štečalniki in hladilniki. Nevarnost poškodbe pri udaru električnega toka je večja, če je vaše telo povezano z zemljo.

c) Ne izpostavljajte električne naprave dežju, vlagi ali mokroti. Električne naprave se nikoli ne dotikajte z mokrimi rokami. Električne naprave nikoli ne umivajte pod tekočo vodo, niti je nikoli ne potopite v vodo.

d) Napajalnega kabla ne uporabljajte za namene, za katere ni bil namenjen. Električne naprave nikoli ne nosite in ne vlecite za napajalni kabl. Vtičaka nikoli ne vlecite iz vtičnice za kabl. Preprečite mehanske poškodbe električnih kablov, povzročene z ostrimi ali vročimi predmeti.

e) El. naprava je bila izdelava izključno za napajanje z izmeničnim el. tokom. Vedno preverite, če električna napetost odgovarja podatku, navedenemu na tipski nalepki naprave.

f) Nikoli ne delajte z napravo, ki ima poškodovan el. kabl ali vtičak, ali z napravo, ki je padla na tla ali je na kakršen koli način poškodovana.

g) Pri uporabi podajška vedno preverite, če njegovi tehnični parametri odgovarjajo podatkom, navedenim na tipski nalepki naprave. V primeru, da električno napravo uporabljate zunaj, uporabljajte kabl, primeren za zunanjo uporabo. Pri uporabi kolutnega podajška, je kabl potrebno razviti, da ne bi prišlo do pregretja.

h) Če električno napravo uporabljate v vlažnih prostorih ali zunaj, jo do- voljeno uporabljati izključno, če je priključena na el. krogotok s FID zaščitnim stikalom ≤ 30 mA. Uporaba el. krogotoka s FID zaščitnim stikalom zmanjšuje tveganje poškodbe zaradi udara električne energije.

i) Ročno el. napravo držite izključno za izolirane površine, namenjene opri- jemu; pri delovanju namreč lahko pride do kontakta rezalnega ali vrtnalnega dela s skritim vodnikom ali napajalnim kablom.

3. Varnost oseb

a) Pri uporabi električne naprave bodite osredotočeni, namenite maksimalno pozornost/dejavnosti, ki jo izvajate. Osredotočite se na delo. Ne uporabljajte električne naprave če ste utrujeni, ali če ste pod vplivom drog, alkohola ali zdravil. Tudi trenutek nepozornosti pri uporabi električnega orodja lahko privede do resne poškodbe oseb. Pri delu z električnim orodjem ne vozite, ne pijte in ne kadite.

b) Uporabljajte zaščitne pripomočke. Vedno uporabljajte zaščitno za vid. Uporabljajte zaščitna sredstva, ki odgovarjajo tipu dela, ki ga izvajate. Zaščitni pripomočki, npr. dihalni aparat, zaščitna obutev s zaščitno prstno drsenju, na- glavno pokrivalo ali zaščitna za sluh, ki jih uporabljate v skladu s pogoji dela, znižujejo možnost poškodb.

c) Izogibajte se nenamernemu vklopljanju naprave. Naprave, ki je priključena na električno omrežje, ne prenašajte s prstom na stikalo ali na zaganjачu. Pred prikloпом na električno omrežje se prepričajte, da sta stikalo ali zaganjач v položaju "izključeno". Prenašanje naprave s prstom na stikalo ali vklopljanje vtičaka v vtičnico z vključenim stikalom lahko povzroči resne poškodbe.

d) Pred vklopom naprave odstranite vse pripomočke na vrtilnih delih naprave. Pripomočki, ki ostanejo pritrjeni na vrtilni del električne naprave, lahko povzročijo telesne poškodbe.

e) Ohranjajte stabilno držo in ravnotežje. Delajte samo tam, do koder lahko varno sezete. Nikoli ne precenjujete lastnih zmognosti. Električne naprave ne uporabljajte, če ste utrujeni.

f) Oblecite se delu primerno. Uporabljajte delovno obleko. Ne nosite oblačil za prosti čas ali nakita. Bodite pozorni na to, da vaši lasje, obleka, rokavica ali

drug del vašega telesa ne pride preblizu vrtilnih ali vročih delov el. naprave. g) Priključite sistem na sesanje prahu. Če ima naprava možnost priključitve na sistem za lovljenje ali sesanje prahu, ga redno uporabljajte. Uporaba teh sistemov lahko omeji nevarnosti, ki jih lahko povzročijo prah.

h) Obdelovalec čvrsto pričvrstite. Za pričvrstitev kosa, ki ga boste obdelo- vali, uporabite mizarsko spono ali prireže.

i) Električne naprave ne uporabljajte, če ste pod vplivom alkohola, drog, zdravil ali drugih psihotropnih snovi.

j) Ta naprava ni namenjena v uporabo osebam (vključno z otroki) z znižanimi fizičnimi, čutilni ali mentalnimi sposobnostmi ali s pomanjkanjem izkušnje in znanja, razen če so pod nadzorom ali če so dobile navodila glede na upo- rabo naprave od osebe, ki je odgovorna za njihovo varnost. Otroci morajo biti pod nadzorom, da se ne prepičate, da se ne igrajo z napravo.

4. Uporaba električnega orodja in vzdrževanje

a) V primeru kakršnihkoli težav pri delu, pred vsakim čiščenjem ali vzdrževanjem, pri vsakem premiku ali po končanem delu el. napravo vedno izklopite iz el. omrežja! Nikoli ne delajte z el. napravo, če je na kakršenkoli način poškodovana.

b) V primeru, da naprava začne oddajati neobičajen zvok ali vonj, takoj prenehajte z delom.

c) El. naprave ne preobremenjujte. Električna naprava bo delovala bolje in bolj varno, če jo boste uporabljali na obratih, za kakršne je bila predvidena. Uporabljajte brezhibno napravo, ki je namenjeno dani dejavnosti. Brezhib- na naprava bo opravljala delo, za kakršno je bila sestavljena, bolje in bolj varno.

d) Ne uporabljajte električne naprave, ki je ni mogoče varno vklopiti in izklo- piti z nadzornim stikalom. Uporaba takšne naprave je nevarna. Stikalo v okvari mora popraviti pooblaščen servisist.

e) Napravo izklopite iz vira električne energije preden začnete s prilaganjan- jem, zamenjavo dodatnih delov ali z vzdrževanjem. To opozorilo omejuje nevarnost naključnega vklopa.

f) Električno napravo, ki je ne uporabljate, očistite in shranite tako, da ne bo na doseg otrok in oseb, ki jim uporaba ni dovoljena. Električna naprava v rokah neizkušenih uporabnikov je lahko nevarna. Električno napravo shran- jujte na suhem in varnem mestu.

g) Električno napravo vzdržujte v dobrem stanju. Redno pregledujte pri- lagoditev premičnih delov in njihovo premičnost. Preverjajte, če ni morda prišlo do poškodbe zaščitnih pokrovov ali drugih delov, ki bi lahko ogrozili varno delovanje električne naprave. Če je naprava poškodovana, jo pred naslednjo uporabo oddajte v popravilo. Slabo vzdrževane električne naprave povzročijo veliko poškodb.

h) Rezalne delo vzdržujte ostre in čiste. Pravilno vzdrževanje in naostreni deli olajšajo delo, omejujejo nevarnost poškodb, delo z njimi pa je lažje kontrolirati. Uporaba pripomočkov, ki niso navedeni v navodilih za uporabo, lahko poškodujejo napravo ali povzročijo telesne poškodbe.

i) Električno napravo, pripomočke, delovne stroje, itd. uporabljate v skladu s temi navodili in na način, ki je predpisan za konkretno električno napravo, in sicer glede na dane delovne pogoje in vrsto izvajane delo. Uporaba naprave za namene, ki ne odgovarjajo namenu naprave, lahko privede do nevarnih situacij.

5. Uporaba baterije

a) Pred vstavljanjem baterije se prepričajte, da je stikalo za izklop v položaju "U - izklopljeno".

Vstavljanje baterije v napravo v delovanju lahko povzroči nevarne situacije.

b) Za polnjenje baterije uporabljajte izključno polnilnike, ki jih je predpisal proizvajalec. Uporaba polnilnika za drugi tip baterije lahko baterijo poškoduje in zaneti požar.

c) Uporabljajte izključno baterije, ki so namenjene določeni napravi. Uporaba drugih baterij lahko povzroči poškodbe ali zaneti požar.

d) Če baterija ni v uporabi, jo shranite ločeno od kovinskih predmetov kot so npr. spono, ključ, vijaki in drugi drobni kovinski predmeti, ki bi lahko povzročili prehod enega kontakta baterije z drugim. Kratak stik v bateriji lahko povzroči telesne poškodbe, opekline ali zaneti požar.

e) Z baterijo ravnajte varčno, v nasprotjem primeru lahko iz baterije izteče kemična snov. Izogibajte se kontaktu s to snovjo, če pa kljub temu pride do kontakta, si poškodovano mesto dobro operite pod tekočo vodo. Če pride kemična snov v oči, takoj poškodbe zdravniško pomoč. Kemična snov iz bat- erije lahko povzroči resne poškodbe.

6. Servis

a) Delov naprave ne menjajte, popravil ne izvajajte sami, niti na kakršenkoli način ne posegajte v napravo. Popravilo naprave zaupajte pooblaščenim osebam.

b) Popravilo ali sprememba izdelka brez pooblastila našega podjetja ni do- voljeno (lahko povzroči telesno poškodbo ali materialno škodo uporabniku).

c) Električno napravo vedno predajte v popravilo na pooblaščen servis. Uporabljajte izključno originalne ali priporočene nadomestne delce. S tem zagotovite varnost tako sebi kot tudi vaši napravi.

DODATNA VARNOSTNA NAVODILA

Pred uporabo si preberite naslednja varnostna navodila ter jih skrbno shranite.

! – Ta simbol opozarja na nevarnost poškodbe uporabnika ali orodja.

! Neupoštevanje teh navodil lahko povzroči poškodbe. Varnostna navodila za brizgalno pištolo

Brez predhodnega obvestila lahko brizgate samo premaze, kot so barve, laki, lazure itd. s plameniščem 21 °C (32 °C v Veliki Britaniji) in več. (Nemška zakonodaja premaze razvršča v kategoriji nevarnosti A II in A III; glejte posodo z materialom.)

Naprave ni dovoljeno uporabljati na deloviščih, za katera velja Pravilnik o proti eksplozijski zaščiti.

Na delovišču med brizganjem ne sme biti v bližini nobenega vira vžiga, kot so odprti ogenj, prižgane cigarete, cigare in tobak, iskre, žareče žice, vroče površine itd.

Ne brizgajte snovi, za katere ni znano, ali so nevarne ali ne.

Preden začnete brizgalno pištolo pripravljati za uporabo, izvlecite vtikač iz vtičnice.

Pištole ne uporabljajte za brizganje vnetljivih snovi.

Pištole ni dovoljeno čistiti z vnetljivimi topili s plameniščem do 21 °C.

Bodite previdni, ko gre za nevarnosti, ki jih lahko povzročajo brizgane snovi, in upoštevajte besedilo in informacije na posodah ter specifikacije proizvajalca snovi.

Priporočilo: Pri brizganju uporabljajte respirator in zaščitna očala.

OPOZORILO - NEVARNOST POŠKODBE!

Brizgalne pištrole nikoli ne obračajte v smeri proti ljudem ali živalim.

Med delom, zunaj ali znotraj, pazite, da v brizgalno pištolo ne bodo vsesani hlapi razredčila.

Pri delu zunaj bodite pozorni na smer vetra. Veter lahko premaz prenaša na večjo razdaljo, kar pa lahko povzroči škodo. Med delom v zaprtih prostorih zagotovite zadostno ventilacijo.

Otrokom ne dovolite rokovati z napravo.

Naprave, z namenom popravila električnega sistema, sami nikoli ne odpirajte

Brizgalno pištolo ne polagajte vodoravno.

Preostala tveganja

Tudi kadar se električna naprava uporablja v skladu z navodili, ni mogoče odstraniti vseh preostalih tveganj. V povezavi s konstrukcijo in zasnovo električnih orodij, lahko pride do naslednjih nevarnosti:

1. Poškodba pljuč, v kolikor se ne uporablja učinkovitega respiratorja proti prahu.

2. Poškodba sluha, v kolikor se ne uporablja učinkovite zaščite za sluh.

3. Če se napravo uporablja dlje časa ali pa če naprava ni ustrezno vodena in ustrezno vzdrževana, lahko pride do poškodb zdravja zaradi emisij in vibracij.

OPOZORILO! Ta električna naprava med delovanjem ustvarja elektromagnetno polje. To polje lahko, ob določenih pogojih, moti aktivne ali pasivne medicinske implantante. Za zmanjšanje nevarnosti smrtnih ali težkih poškodb, osebam z medicinskimi implantanti priporočamo, da se pred uporabo te naprave posvetujejo s svojim zdravnikom in proizvajalcem medicinskega implantanta.

- Uporabljajte zaščitna sredstva proti hrupu, prahu in vibracijam!!!

TA VARNOSTNA NAVODILA SHRANITE!!!

OPIS (A)

- 1) Zračna zapora
- 2) Šoba
- 3) Pokrivalna matica
- 4) Sprednji del brizgalne pištole
- 5) Varovalka sprožilca
- 6) Varnostna tipka
- 7) Zadnji del brizgalne pištole
- 8) Pokrov zračnega filtra
- 9) Nastavitev volumna materiala
- 10) Napajalni kabel
- 11) Vsebnik

Piktogrami

Piktogrami navedeni na embalaži izdelka:

- a) Vhodna napetost
- b) Moč
- c) Max. tok
- d) Prostornina rezervoarja

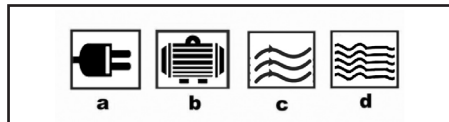

Orodje ASIST je namenjeno izključno za domačo ali hobi uporabo.

Proizvajalec in uvoznik ne priporočata uporabe tega orodja v ekstremnih pogojih ter pri visoki obremenitvi. Kakršnekoli dodatne zahteve morajo biti predmet dogovora med proizvajalcem in kupcem.

Premazi, primerni za uporabo

Barve na osnovi vode in topil, površinski premazi, osnovni premazi, dvokomponentne barve, transparentni površinski premazi, avtomobilski premazi, osnovni tonerji za les in osnovne barve za les – impregnacijske snovi.

Premazi, neprimerni za uporabo

Zidni premazi (emulzijski premazi) itd., alkali in kislinski premazi. Snovi s plameniščem do 21 °C.

Priprava premaza

Za brizganje barv, lakov in lazur, ki so nerazredčeni ali rahlo razredčeni, uporabite priloženi nastavek za brizganje.

1. Material premešajte in v zeleno količino nalijte v vsebnik za premaz.
2. Če je gostota prevelika, postopoma dodajajte 5 do 10 % razredčila, dokler snov ne ustreza vašim zahtevam.

Zagon

Preden brizgalno pištolo vključite v elektriko, se prepričajte, da je napetost enaka navedeni na proizvodni specifikaciji.

Z brizgalne pištote odvijte vsebnik.

Priključite na sesalno cev.

Če je sesalna cev pravilno nameščena, v vsebniku dejansko ne ostanejo ostanki.

Pri delu na ležečih predmetih: sesalno cev usmerite naprej.

Brizganje po predmetih nad višino glave: sesalno cev usmerite nazaj.

Vsebnik postavite na papir, vanj nalijte pripravljen premaz in vsebnik tesno privijte na pištolo.

Napravo odlagajte samo na ravne in čiste površine, sicer se lahko prevrne!

Na pištoli nastavite način brizganja.

Na brizgalni pištoli je mogoče izbirati med tremi nastavitvami načina brizganja, odvisno od nanosa in ciljnega predmeta.

Nastavitve načina brizganja

= vodoravno gosto brizganje

= navpično gosto brizganje

= krožno brizganje

Oznake za način brizganja so na sprednji strani brizgalne pištote. Način izberete z usmeritvijo puščice na izboklino na konici.

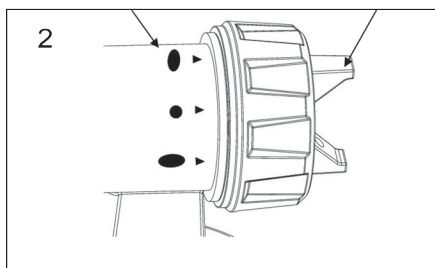

Nastavitev zelenega načina brizganja (slika 4)

Nekoliko popustite pokrovno matico (2) in zračno zaporo (1) obrnite na željeni način brizganja. Nato pokrovno matico privijte.

OPOZORILO! Nevarnost poškodb! Pri prilagajanju zračne zapore nikoli ne povlecite varovala proti nehotenemu sproženju.

Nastavitev količine materiala (slika 5)

Količino materiala nastavite z zasukom regulatorja na varovalu proti nehotenemu sproženju na brizgalni pištoli.

- obrnite navzdol ----> manjša količina materiala
- + obrnite navzgor ----> večja količina materiala

Tehnika brizganja

Rezultat brizganja je v veliki meri odvisen od gladkosti in čistoče brizgane površine, zato je treba površino skrbno pripraviti in poskrbeti, da na njej ni prahu.

Vse površine, po katerih ne nameravate brizgati, prekritje.

Na brizganem predmetu pokrijte navoje vijakov in podobne dele.

Priporočljivo je brizg pištote preveriti na kartonu ali podobni površini, da bi bolje izbrali ustrežno nastavitvev.

Pomembno: brizganje začnite izven površine, po kateri brizgate, in znotraj te površine brizganja ne prekinjate.

Pravilno (slika 6a): brizgalno pištolo vedno držite na enakomerni razdalji od ciljnega predmeta - približno 10 do 30 cm.

Nepravilno (slika 6b): gosta megla izbrizganega materiala, neravna površina.

Brizgalno pištolo premikajte enakomerno, glede na nastavitvev brizga, prečno ali navzgor in navzdol.

Enakomerno gibanje pištote zagotavlja ravno površino.

Ko se na šobi (A) in zračni zapori (B) (slika 7) nabere brizgani material, oba dela očistite z razredčilom ali vodo.

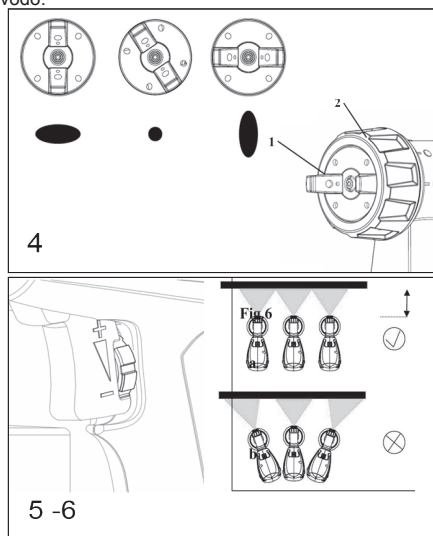

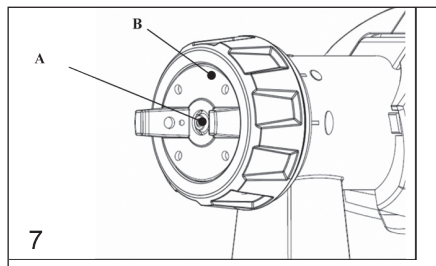

Prekinitev dela za manj kot 4 ure

Napravo izklopite.

Pri uporabi dvokomponentnih lakov napravo takoj očistite.

Po koncu uporabe in čiščenje

Pravilno čiščenje je pogoj za nemoteno delovanje brizgalne pištole. V primeru nepravilnega čiščenja ali če pištole sploh ne čistite, garancija ne velja.

1) Vtičak izklopite iz električnega omrežja. V primeru daljših odmorov in po koncu dela vsebnik prezračite.

To lahko storite z odprtjem vsebnika za kratek čas in ponovnim zaprtjem ali potegom varovala proti nehotenemu sproženju. Barvo pustite, da se izteče v svojo originalno embalažo.

2) Brizgalno pištolo razstavite. Pritisnite varnostni gumb. (Slika 8)

3) Vsebnik odvijte. Ves preostanek premaza vrnite v embalažo materiala.

4) Vsebnik in sesalno cev očistite s krtačko.

5) V vsebnik nalijte topilo ali vodo. Vsebnik privijte nazaj. Uporabljajte samo topila s plameniščem nad 21 °C.

6) Pištolo ponovno sestavite.

7) Vtičak vključite v električno omrežje, napravo vklopite in topilo ali vodo izbrizgajte v posodo ali krpo.

8) Postopek ponovite, dokler topilo ali voda iz šobe nista čista.

9) Napravo izklopite in izključite vtičak iz električnega omrežja.

OPOZORILO!

Tesnila, membrane in šobo ali zračne odprtine brizgalne pištole nikoli ne čistite s kovinskimi predmeti.

Prezračevalna cev in membrana sta odporni na topila le v omejenem obsegu. Ne potaplajte ju v topilo, ampak le obrišite.

OPOZORILO! Zadnjega dela brizgalne pištole nikoli ne potaplajte v vodo ali druge tekočine. Ohišje očistite samo z vlažno krpo.

10) Zunanost pištole in vsebnika očistite s krpo, namočeno v topilo ali vodo.

11) Odvijte pokrivno matico ter odstranite zračno zaporo in šobo. Zračno zaporo in šobo očistite s krtačko in toplom ali vodo.

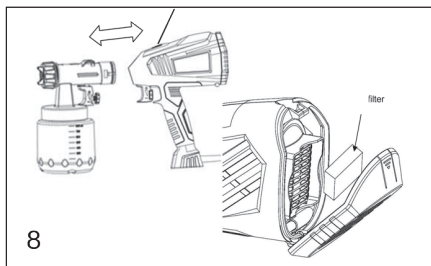

ČIŠČENJE IN VZDRŽEVANJE

! Pred čiščenjem in vzdrževanjem vedno izvlcite napajalni kabel iz orodij vtičnice.

Opomba: Ne pranje delov, tako da napravo obdržati pod tekočo vodo! Nikoli čiste dele potopitve v vodo ali topilo.

Pred čiščenjem spray pištolo ali barve embalaže z nikoli ne pozabi vtič iz električne vtičnice.

Nujno je, da ste pištolo po vsaki uporabi temeljito očistiti. Zanimarjanje za čiščenje skoraj zagotovo privedlo do blokade in pištole bo naslednji poskus neuporabna!

Po vsaki uporabi morate storiti naslednje dejavnosti

1. Odstranite skledo in prelijemo preostalo tekočino nazaj v pločevinke.

2. Posode, jo temeljito očistite s pomočjo topil.

3. Pour plovila primerno razredčilo in z brizgalno pištolo, spray iz šobe, medtem ko ne oddaja čisto razredčilo.

4. Odstranite zabojnik, sesalno cev in filter.

5. Uporaba topilo, temeljito očistite zabojnik, sesalno cev in filter.

6. Previdno odvijte šobo odvijte sklop matico in šobo in potegnite bat iz enote.

7. Potegnite valj in matico šobe in odstranite ventil.

8. Da bi razredčila temeljito čiščenje šob, ventilov matico, cilinder, bat in batne vzmeti.

9. očistite šobe in zavrtimo ventil glava Uporaba čiščenje pin.

10. bat, vzmet bat in cilinder, postaviti nekaj kapljic luči mazalnega olja.

11. mesto spet pištola.

12. Zunanje enote čisti z vlažno krpo.

13. Če je napajalni kabel poškodovan, ga mora zamenjati s kablom ali sestave, ki je na voljo pri proizvajalcu ali njegovih serviserji.

Shranjevanje v dolgi odsotnosti

Orodje trgovina na mestu, kjer je temperatura visoka.

Če je mogoče, da funkcije namesto s konstantno temperaturo in vlažnost.

Iz šobe ne brizga premazni material

Šoba je zamašena Očistite

Dovodna cev je zamašena Očistite

Nastavitev za volumen materiala je obrnjena preveč v levo (-) Obrnite na desno (+)

Dovodna cev je popuščena Pritrdite

V posodi se ne ustvarja pritisk Posodo bolj privijte

Prevekle materiala kaplja iz šobe

Sproščeno šoba - Zategnite
Obrabljena šoba - Zamenjajte
Obrabljena tesnila šobo - Zamenjajte
Kopičenje premaznega materiala zračno zaporo, šobo ali iglo - Zamenjajte

Atomizacijo je preveč groba

Previsoka viskoznost premaznega materiala - Razredčimo
Nastavitveni vijak količina materiala je obrnil
Tudi desno (+) Zavrtite vijak za nastavev glasnosti
Material levo (-)
Dirty šoba - Clean
Preveč umazan zračni filter - Zamenjajte
Plovilo ustvarja tlak prenizek - posodo za zategovanje

škropljenje utripa

Material premaz v posodi pojavi - vrsto polnjenja
Preveč umazan zračni filter - Zamenjajte

Premaz materiala ustvari "solze barve"

Premočno premazni material. - Obrnite prilagajanje glasnosti vijak materialne levo (-)

Prekomerno nastajanje megle premaznega materiala

(Ličenje)
Oddaljenost predmeta je prevelika - Zmanjšajte razdaljo
Premočno premazni material - Turn prilagajanje glasnosti vijak materialne levo (-)

Barva atmosfero cevi

Zamašen membrane - Membrane čist
Poškodovane membrane - zamenjajte s prepono za čiščenje in vzdrževanje

TEHNIČNI PODATKI

Vhodna napetost	230 V
Vhodna frekvenca	50 Hz
Moč	400W
Prostornina rezervoarja	800 ml
Max. hitrost	700 ml / min pretoka
premer šobe	1,8 / 2,6 mm
Maks. Viskoznost:	60din / s
dolžina kabla	2,0 m
Teža	1,7 kg
Razred zaščite	□ / II.

Raven zvočnega tlaka merjenega po EN 60745:
LpA (zvočni tlak) 76,13 dB (A) KpA=3
LWA (glasnost) 87,13 dB (A) KwA=3

Poskrbite za ustrezno zaščito sluha!
Uporabljajte zaščito sluha, vedno ko zvočni tlak presega raven 80 dB (A).
Tehtana dejanska vrednost pospeška, glede na EN 60745: <2,5 m/s² K=1,5

Opozorilo: Vrednost vibracij med uporabo električne ročne naprave se lahko razlikuje od deklarirane vrednosti glede na način, na katerega se naprava uporablja ter glede na naslednje okoliščine: način uporabe el. naprave in vrsto dletanega ali vrtanega materiala, stanje naprave in način vzdrževanja, pravilnost izbire uporabljane dodatne uporabe ter zagotovitev njene ostrine in dobrega stanja, moč oprijema ročaja, uporaba protivibracijskih naprav, primernost uporabe el. naprave za namen, za katerega je bila načrtovana ter upoštevanje delovnih postopkov v skladu z zahtevami proizvajalca. V primeru, da naprava ni uporabljana pravilno, lahko pripelje do sindroma tresoče roke ali ramena.

Opozorilo: Za podrobnosti je potrebno vzeti v obzir raven pojavljanja vibracij v konkretnih pogojih uporabe v vseh delovnih režimih, kot je na primer čas, ko je ročno orodje poleg časa delovanja tudi izključeno in ko je v prostem teku in takrat ne opravlja dela. To lahko občutno zniža raven izpostavljanja tekom celotnega delovnega cikla. Zmanjšajte tveganje vpliva tresljajev in uporabljajte, uporabljajte ostru dleta, svedre in nože. Napravo vzdržujte v skladu s temi navodili ter zagotovite, da bo naprava temeljito mazana. Pri redni uporabi naprave investirajte v antivibracijske naprave. Naprave ne uporabljajte pri temperaturi, nižji od 10°C. Svoje delo načrtujte tako, da boste delo z el. napravo, ki proizvaja visoko tresenje, razdelili na več dni. Pridržujemo si pravico do sprememb.

VAROVANJE OKOLJA RAVNANJE Z ODPADKI



Zaradi varovanja okolja je elektronsko orodje, dodatno opremo in embalažo potrebno reciklirati.

Elektronskega orodjane odlagajte skupaj z gospodinjskimi odpadki!
Skladno z evropsko uredbo WEEE (2012/19/EU) o starih električnih in elektronskih napravah in v skladu z njeno uporabo v nacionalni zakonodaji, mora biti elektronsko orodje, ki ni več v uporabi, vrnjeno na kraj nakupa ali na zbirno mesto, kije namenjeno za zbiranje in uničevanje elektronskih naprav. Na ta način se elektronske naprave zbirajo, razstavijo in reciklirajo na okolju prijazen način.

GARANCIJA

V priloženem materialu boste našli specifikacijo garancijskih pogojev.

Datum izdelave

Datum izdelave je del proizvodne številke, ki je navedena na nalepki izdelka. Proizvodna številka ima zapis oblike AAAA-CCCC-DD-HHHH - kjer je CCCC leto izdelave, DD pa mesec izdelave.

PL

AE7S40DN - Elektryczny pistolet natryskowy 400W

OGÓLNA INSTRUKCJA BEZPIECZEŃSTWA

Przechowaj wszelkie ostrzeżenia oraz instrukcje, w celu wykorzystania w przyszłości.

Z niniejszą instrukcją bezpieczeństwa należy się szczególnie zapoznać, zapamiętać ją oraz zachować

OSTRZEŻENIE: w związku z ochroną przed porażeniem prądem elektrycznym, zranieniem osób oraz niebezpieczeństwem powstania pożaru należy przy eksploatacji maszyn elektrycznych oraz elektrycznych narzędzi respektować i przestrzegać następujących zasad bezpieczeństwa. Pod pojęciem „narzędzi elektrycznych” rozumie się we wszystkich poniższych wytycznych narzędzia zasilane z sieci (kablem zasilającym), oraz narzędzia zasilane bateriami - akumulatorami (bez kabla zasilającego).

1. Środowisko pracy

a) Utrzymuj miejsce pracy w czystości oraz dbaj o dobre oświetlenie. Balagan i niedoświetlenie miejsca na stanowisku pracy bywają przyczyną urazów. Uprzątnij narzędzia, których właśnie nie używasz.

b) Nie używaj elektrycznych narzędzi w środowisku zagrożonym powstawaniem pożaru lub wybuchem, to znaczy w miejscach, gdzie występują łatwopalne ciecze, gazы lub pył. Na komutatorze narzędzia elektrycznego powstaje iskierka, które może być przyczyną zapalenia pyłu lub oparów.

c) Przy eksploatacji narzędzi elektrycznych należy ograniczyć dostęp do obszaru pracy osobom nieopinionym, zwłaszcza dziećmi! Jeżeli stracisz koncentrację, możesz stracić kontrolę nad przeprowadzaną czynnością. W żadnym przypadku nie zostawiaj narzędzia elektrycznego bez nadzoru. Podejmij wszelkie kroki, aby uniemożliwić dostęp do urządzenia zwierzętom.

2. Bezpieczeństwo elektryczne

a) Wtyczka kabla zasilającego narzędzia elektrycznego musi odpowiadać gniazdku sieciowemu. Nigdy w żaden sposób nie modyfikuj wtyczki. W przypadku narzędzi, które mają na wtyczce kabla zasilającego bolec zabezpieczający, nie używaj rozgałęziaczy ani innych adapterów. Nieuszkodzone wtyczki i odpowiednie gniazdko ograniczą niebezpieczeństwo porażenia prądem elektrycznym. Uszkodzone lub poplątane kable zasilające zwiększają ryzyko niebezpieczeństwa porażenia prądem elektrycznym. Jeżeli kabel sieciowy jest uszkodzony, konieczne jest zastąpienie go nowym kablem sieciowym, który można pozyskać w autoryzowanym punkcie serwisowym lub u dostawcy.

b) Wystrzegaj się kontaktu ciała z uzienionymi przedmiotami, jak np. rury, grzejniki centralnego ogrzewania, kuchenki gazowe czy chłodziarki. Niebezpieczeństwo porażenia prądem elektrycznym jest większe, jeżeli twoje ciało ma kontakt z ziemią.

c) Nie narażaj narzędzia elektrycznego na deszcz, wilgoć lub zmoczenie. Nigdy nie dotykaj narzędzia elektrycznego mokrymi rękoma. Nigdy nie mój narzędzia elektrycznego pod bieżącą wodą ani nie zanurzaj go w wodzie.

d) Nie używaj kabla zasilającego do innego celu niż jest przeznaczony.

e) Nie używaj noś i nie ciągnij narzędzia elektrycznego za kabel zasilający. Nie wyciągaj wtyczki z gniazdka poprzez ciągnięcie za kabel. Nie dopuść do mechanicznego uszkodzenia kabli elektrycznych ostrymi lub gorącymi przedmiotami.

f) Narzędzie elektryczne zostało wyprodukowane wyłącznie do zasilania zmiennym prądem elektrycznym.

Zawsze kontroluj, czy napięcie elektryczne odpowiada informacjom zamieszczonym na tabliczce znamionowej narzędzia.

g) Nigdy nie pracuj z narzędziami, które ma uszkodzony kabel elektryczny lub wtyczkę, lub spado na ziemię i jest w jakikolwiek sposób uszkodzone.

h) W przypadku użycia kabla przedłużającego, zawsze sprawdzaj, czy jego parametry techniczne odpowiadają danym zamieszczonym na tabliczce znamionowej narzędzia. Jeżeli narzędzie jest używane na zewnątrz, używaj kabla przedłużającego odpowiedniego do użytkowania na zewnątrz. Przy użyciu bębnow przedłużających konieczne jest ich rozwinięcie, aby nie dochodziło do przegrzania kabla.

i) Jeżeli elektryczne narzędzie jest używane w wilgotnych pomieszczeniach lub na zewnątrz, jego użytkowanie jest dozwolone tylko wtedy, jeżeli jest podłączone do obwodu elektrycznego z wyłącznikiem różnicowoprądowym 530 mA. Wykorzystanie elektrycznego obwodu z wyłącznikiem IRCD/ obniża ryzyko porażenia prądem elektrycznym.

j) Ręczne narzędzie elektryczne trzymaj wyłącznie za zaizolowane obszary przeznaczone do chwytu, ponieważ w trakcie eksploatacji może dojść do kontaktu osprzętu tnącego czy wierzącego z ukrytym przewodem lub ze sznurkiem zasilającym narzędzia.

3. Bezpieczeństwo osób

a) Przy używaniu narzędzia elektrycznego bądź uważny i ostrożny, poświęcaj maksymalną uwagę czystości, którą wykonujesz. Skup się na pracy. Nie pracuj z narzędziem elektrycznym, jeżeli jesteś zmęczony lub jesteś pod wpływem narkotyków, alkoholu lub leków. Również chwilowa nieuwaga przy używaniu narzędzia elektrycznego może prowadzić do poważnego urazu osób. Przy pracy z narzędziem elektrycznym nie jedz, nie pij i nie pal.

b) Używaj środków ochronnych. Zawsze używaj środków chroniących wzrok. Używaj środków ochronnych odpowiadających rodzajowi pracy, którą wykonujesz. Środki ochronne, jak na przykład respirator, antyśrodkowe obuwie ochronne, nakrycie głowy lub ochrona słuchu używane w zgodzie z warunkami pracy, obniżają ryzyko zranienia osób.

c) Wystrzegaj się nieumyślnego złażenia narzędzia. Nie przenoś narzędzia, które jest podłączone do sieci elektrycznej z palcem na wtyczkę lub spуще. Przed przyłączeniem do napięcia elektrycznego, upewnij się że wtyczkę lub spust są w pozycji „wyłączony”. Przenoszenie narzędzia z palcem na wtyczkę lub wkładanie wtyczki narzędzia do gniazdka z załączonym wtyczką może być przyczyną poważnych urazów.

d) Przed włączeniem narzędzia usuń wszelkie klucze i przyrządy ustawiające. Klucz lub przyrząd nastawiający, który zostanie przyręczony do obracającej się części może być przyczyną zranienia osób.

e) Zawsze utrzymuj stabilną postawę i równowagę. Pracuj tylko tam, gdzie masz bezpieczny dostęp. Nigdy nie przeceniaj własnych sił. Nie używaj narzędzi elektrycznych, jeżeli jesteś zmęczony.

f) Ueberaj się w odpowiedni sposób. Używaj odzieży roboczej. Nie noś luźnych ubrań i biżuterii. Dbaj o to, aby twoje włosy, odzież, rękawice lub inne części twojego ciała nie znalazły się zbyt blisko obracających się lub rozgrzanych części narzędzia elektrycznego.

g) Podłącz urządzenie do odsysania pyłu. Jeżeli narzędzie posiada możliwość podłączenia urządzenia do wycychywania lub odsysania pyłu, zapewni aby doszło do jego odpowiedniego podłączenia i użytkowania. Wykorzystanie tych

urządzeń może ograniczyć niebezpieczeństwo powstające z powodu pyłu.

h) Stabilnie przymocuj obrabiany przedmiot. Użyj ściśku stołarskiego lub imadła w celu zamocowania części, która będzie obrabiana.

i) Nie używaj narzędzia elektrycznego, jeżeli jesteś pod wpływem alkoholu, narkotyków, leków lub innych środków odurzających lub uzależniających.

j) Opisywane urządzenie nie jest przeznaczone do użytku przez osoby o obniżonych możliwościach fizycznych, umysłowych, metalnych (włącznie z dziećmi) lub przez osoby z niewystarczającym doświadczeniem i wiedzą, jeżeli nie znajdują się one pod nadzorem lub nie otrzymały wskazań dot. użytkowania od osoby odpowiedzialnej za ich bezpieczeństwo. Dzieci muszą znajdować się pod nadzorem, aby była pewność, że nie bawią się urządzeniem.

4. Używanie narzędzia elektrycznego i jego konserwacja

a) W przypadku jakichkolwiek problemów przy pracy, przed każdym czyszczeniem lub konserwacją, przy każdym przesunięciu oraz po ukończeniu pracy, narzędzie elektryczne należy zawsze odłączyć od sieci elektrycznej. Nigdy nie pracuj z narzędziem elektrycznym, jeżeli jest ono w jakikolwiek sposób uszkodzone.

b) Jeżeli narzędzie zacznie wydawać nienaturalny dźwięk lub zapach, natychmiast zakończ pracę.

c) Nie przeciągaj narzędzia elektrycznego. Narzędzie elektryczne będzie pracować lepiej i bezpieczniej, jeżeli będziesz go używać jedynie przy obrotach, które są dla niego zalecane. Używaj odpowiedniego narzędzia, przeznaczonego dla danej czynności. Odpowiednie narzędzie będzie lepiej i bezpieczniej wykonywać pracę, dla której zostało konstruowane.

d) Nie używaj narzędzia elektrycznego, którego nie da się bezpiecznie włączyć i wyłączyć włącznikiem sterowania. Używanie takiego narzędzia jest niebezpieczne. Wadliwe włączniki muszą być naprawione przez certyfikowany serwis.

e) Przed rozpoczęciem regulacji, wymiany osprzętu lub konserwacji odłącz narzędzie od źródła energii elektrycznej. Ten krok ograniczy niebezpieczeństwo przypadkowego uruchomienia.

f) Nieużywane narzędzie elektryczne wyczyść i schowaj tak, by znajdowało się poza zasięgiem dzieci i osób nieopinionych. Narzędzie elektryczne w rękach niedoświadczonych użytkowników może być niebezpieczne. Narzędzie elektryczne przechowuj w suchym i bezpiecznym miejscu.

g) Utrzymuj narzędzie elektryczne w dobrym stanie. Systematycznie kontroluj wyregulowanie ruchomych części oraz ich ruch. Kontroluj, czy nie doszło do uszkodzeń obudowy ochronnej lub innych części, których uszkodzenia mogą zagrozić bezpieczeństwu działania narzędzia elektrycznego. Jeżeli narzędzie jest uszkodzone, spraw, aby przed kolejnym użyciem zostało w pełni naprawione. Wiele urazów jest spowodowanych przez złą konserwację narzędzie elektrycznego.

h) Przyrządy tnące utrzymuj w czystości oraz dbaj o ich ostrość. Odpowiednie utrzymane i naostrzone narzędzia ułatwiają pracę, ograniczają niebezpieczeństwo zranienia, a prac z nimi się łatwo kontroluje. Użycie innego wyposażenia niż to, które zostało podane w instrukcji obsługi, może spowodować uszkodzenie narzędzia i być przyczyną zranienia.

i) Narzędzi elektrycznych, wyposażeni, sprzętu roboczego itp. używaj w zgodzie z niniejszą instrukcją w sposób, który jest przypisany dla konkretnego narzędzia elektrycznego, dodatkowo z uwagą na dane warunki pracy oraz rodzaj wykonywanej pracy. Używanie narzędzia do innych celów, niż jest przeznaczone, może prowadzić do niebezpiecznych sytuacji.

5. Używanie narzędzia akumulatorowego

a) Przed włączeniem akumulatora, upewnij się, że włącznik znajduje się w pozycji „0 - wyłączony”.

Włożenie akumulatora do włączonego narzędzia może być przyczyną niebezpiecznych sytuacji.

b) Do ładowania akumulatorów stosuj jedynie ładowarki wskazane przez producenta.

Użycie ładowarki przeznaczonej dla innego typu akumulatora może spowodować jego uszkodzenie oraz pożar.

c) Używaj akumulatorów, które są przeznaczone jedynie dla danego narzędzia. Użycie innych akumulatorów może być przyczyną zranienia lub powstania pożaru.

d) Jeżeli akumulator nie jest używany, przechowuj go bez kontaktu z metalowymi przedmiotami, na przykład: zaciskami, kluczami, śrubami i innymi drobnymi metalowymi przedmiotami, które mogą spowodować kontakt jednego styku akumulatora z drugim. Zwarcie akumulatora może spowodować zranienie, poparzenia lub pożar.

e) Obchodź się ostrożnie z akumulatorami. Przy nieostrożnym obchodzeniu się może z akumulatora wyciec substancja chemiczna. Unikać kontaktu z tą substancją, a jeżeli dojdzie do kontaktu z nią, dokładnie wymyć miejsce kontaktu pod bieżącą wodą. Jeżeli substancja chemiczna dostanie się do oczu, natychmiast kontaktuj się z lekarzem. Substancja chemiczna z akumulatora może spowodować poważne zranienia.

6. Serwis

a) Nie wymieniaj sam części narzędzia, nie przeprowadzaj samodzielnych napraw, ani w żaden inny sposób nie ingeruj w konstrukcję narzędzia. Naprawy narzędzia zlecaj wykwalifikowanym osobom.

b) Każda naprawa lub modyfikacja produktu przeprowadzona bez upoważnienia przez naszą firmę jest nieodpuszczalna (może spowodować uraz lub szkodę użytkowników).

c) Narzędzia elektryczne zawsze oddawaj do naprawy do certyfikowanego punktu serwisowego. Używaj tylko oryginalnych lub polecanych części zamiennych. Zapewnisz w ten sposób bezpieczeństwo sobie i twojemu narzędziu.

UZUPEŁNIAJĄCA INSTRUKCJA BEZPIECZEŃSTWA

Przed użyciem przeczytaj niniejszą instrukcję bezpieczeństwa oraz zachowaj ją.

! - Ten symbol oznacza niebezpieczeństwo wystąpienia urazu lub uszkodzenia urządzenia.

Instrukcje bezpieczeństwa dla pistoletów natryskowych

Bez dalszych ograniczeń możesz opryskiwać jedynie z użyciem substancji pokrywających takich jak farby, lakiery, glazury itd. z temperaturą samozapłonu 21 °C (32 °C w Wielkiej Brytanii) lub wyższą. (Niemiecka klasyfikacja substancji pokrywających kwalifikuje je do klas niebezpieczeństwa A II i A III, patrz zbiornik z substancją.)

Urządzenia nie wolno używać na stanowiskach pracy, których dotyczą przepisy o ochronie przeciwwybuchowej.

Na stanowisku pracy, w trakcie natrysku w pobliżu nie mogą znajdować się żadne źródła zapalne, jakimi są otwarty ogień, dym z zapalonych papierosów, cygar czy fajek, iskry, tłący się przewód, gorące powierzchnie itd.

Na rozpylaj żadnych substancji, których potencjalne niebezpieczeństwo nie jest znane.

Przed rozpoczęciem pracy z pistoletem natryskowym wyjmij wtyczkę z gniazdka.

Nie używaj pistoletu natryskowego do rozpylania substancji palnych.

Pistoletu natryskowego nie wolno czyścić palnymi rozpuszczalnikami, których temperatura samozapłonu wynosi do 21 °C.

Bądź ostrożny, jeżeli chodzi o niebezpieczeństwa, które mogą nieść za sobą substancje pokrywające. Stosuj się do instrukcji i informacji, znajdujących się na pojemnikach lub specyfikacji dostarczonych przez producenta substancji.

Zalecenie: W trakcie rozpylania używaj respiratora i okularów ochronnych.

OSTRZEŻENIE - NIEBEZPIECZEŃSTWO URAZU!

Nigdy nie kieruj pistoletu natryskowego na siebie, na inne osoby lub na zwierzęta.

W trakcie pracy z przyrządem w otwartej przestrzeni i w zamkniętych pomieszczeniach, dopilnuj, aby do pistoletu natryskowego nie przedostawały się opary rozpuszczalnika.

Przy pracy na zewnątrz bierz pod uwagę kierunek wiatru. Wiatr może przenieść substancję pokrywającą na większe odległości - co może powodować szkody. Dopilnuj, aby w trakcie pracy w zamkniętych pomieszczeniach wentylacja była odpowiednia.

Nie pozwalaj dzieciom operować urządzeniem.

Nigdy nie otwieraj sam urządzenia, aby przeprowadzić naprawę systemu elektrycznego!

Nie układaj pistoletu pionowo.

Pozostałe ryzyko

Nawet jeżeli przyrząd elektryczny używany jest zgodnie z instrukcją, nie jest możliwe wyeliminowanie ws-

zystkich pozostałych czynników ryzyka. W związku z konstrukcją i projektem przyrządu elektrycznego może występować następujące ryzyko:

1. Uszkodzenie płuc, jeżeli nie używa się działającego respiratora przeciwpyłowego.
2. Uszkodzenie słuchu, jeżeli nie używa się działających środków ochrony słuchu.
3. Uszczerbek na zdrowiu z powodu emisji wibracji, jeżeli urządzenie elektryczne używane jest przez dłuższy czas lub jeżeli odpowiednio się o nie nie dba i nie jest odpowiednio konserwowane.

OSTRZEŻENIE! Ten przyrząd elektryczny wytwarza w trakcie pracy pole elektromagnetyczne. To pole może w określonych okolicznościach zakłócać aktywne lub pasywne implanty medyczne. W celu zmniejszenia ryzyka wystąpienia poważnych lub śmiertelnych urazów, zalecamy osobom z implantami, aby przed użyciem tego przyrządu, zasięgnęli rady swojego lekarza i producenta implantu.

- Używaj środków ochronnych przeciwko hałasowi, pyłowi oraz wibracjom!!!

ZACHOWAJ NINIEJSZĄ INSTRUKCJĘ BEZPIECZEŃSTWA!!!

OPIS (A)

- 1) Zamknięcie powietrzne
- 2) Dysza
- 3) Nakrętka złączna
- 4) Przednia część pistoletu natryskowego
- 5) Osłona spustu
- 6) Przycisk zabezpieczający
- 7) Tylna część pistoletu natryskowego
- 8) Osłona filtru powietrza
- 9) Regulacja objętości substancji
- 10) Kabel zasilający
- 11) Zbiornik

Piktogramy

Piktogramy zamieszczone na opakowaniu produktu:

- a) Wartości zasilania
- b) Pobór mocy
- c) Max. płynący
- d) Objętość zbiornika

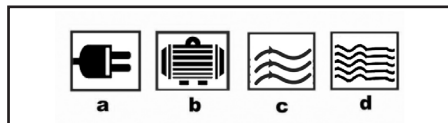

Narzędzie ASIST jest przeznaczone jedynie do użycia domowego lub hobbystycznego.

Producent i dostawca nie zalecają używania tego narzędzia w warunkach ekstremalnych oraz przy wysokim obciążeniu.

Jakiegokolwiek dodatkowe zastosowania muszą być przedmiotem porozumienia pomiędzy producentem a

odbiorcą.

Substancje pokrywające, odpowiednie do użycia

Substancje pokrywające na bazie wody i rozpuszczalników, lakiery nawierzchniowe, podkłady, farby dwuskładnikowe, jasne lakiery nawierzchniowe, lakiery samochodowe, bejce na drewno i podkłady na drewno - substancje impregnujące.

Substancje pokrywające, nieodpowiednie do użycia

Farby do ścian (emulsyjne) itd., zasadowe i kwasowe substancje pokrywające. Substancje pokrywające o temperaturze samozapłonu poniżej 21°C.

Przygotowanie substancji pokrywającej

Do natrysku farbami, lakierami, glazurami, które są nierozcieńczzone lub umiarkowanie rozcieńczzone, można użyć dołączonej nasadki natryskowej.

1. Wymieszaj substancję i potrzebną ilość wlej do zbiornika na substancję pokrywającą.

2. Jeżeli przepływ jest zbyt niski, stopniowo dodawaj 5 - 10% rozcieńczacza, aż przepływ będzie spełniał twoje wymagania.

Uruchomienie

Przed podłączeniem do zasilania, upewnij się, że napięcie sieciowe jest zgodne z wartością podaną na tabliczce znamionowej.

Odkręć zbiornik z pistoletu natryskowego.

Przyłączenie rurki ssącej.

Jeżeli rurka ssąca jest prawidłowo nasadzona, zawartość zbiornika można wypryskać niemal bez jakichkolwiek resztek.

W trakcie pracy na leżących przedmiotach: Rurkę ssącą nakieruj w kierunku do przodu.

Natrysk na przedmioty znajdujące się nad głową: Rurkę ssącą nakieruj w kierunku do tyłu.

Zbiornik połóż na kawałku papieru, nalej do niego przygotowaną substancję pokrywającą, a następnie szczególnie przykręć do pistoletu natryskowego.

Przyrząd kładź jedynie na równej i czystej powierzchni. W przeciwnym razie mógłby się wyrwać!

Wyreguluj ustawienia natrysku na pistolecie natryskowym.

Na pistolecie natryskowym można wybrać trzy różne ustawienia natrysku, w zależności od rodzaju aplikacji i przedmiotu, na który będzie substancja nanoszona.

Wybór ustawienia natrysku

= poziomy gęsty natrysk

= pionowy gęsty natrysk

= kołowy natrysk

Oznaczenie wzoru natrysku można znaleźć z przodu pistoletu natryskowego. Ze strzałką skierowaną na wypuszt na grocie.

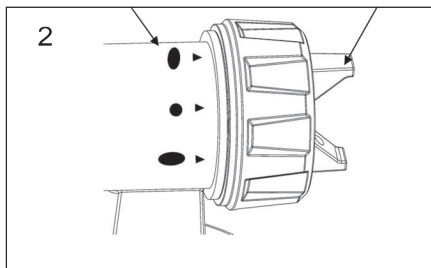

Regulacja wymaganego ustawienia natrysku (Obrazek 4)

Lekko poluzuj nakrętkę złączną (2), a następnie obróć zamknięcie powietrzne (1) do wymaganej pozycji ustawienia natrysku. Następnie zakręć nakrętkę złączną.

OSTRZEŻENIE! Niebezpieczeństwo urazu! W trakcie regulacji zamknięcia, nigdy nie ciągnij za zabezpieczenie spustu.

Regulacja objętości substancji (Obrazek 5)

Objętość substancji ustaw kręcąc regulatorem na zabezpieczeniu spustu pistoletu natryskowego.

- obróć na dół niższa objętość substancji
+ obróć do góry wyższa objętość substancji

Technika natrysku

Końcowy efekt natrysku, w dużej mierze zależy od gładkości i czystości opryskiwanej powierzchni. Dlatego powierzchnia musi zostać starannie przygotowana i odpylona.

Zakryj wszystkie powierzchnie, które nie będą opryskiwane.

Na przedmiocie, który ma być opryskiwany, zakryj gwinty śrub i podobne elementy.

Zaleca się wypróbować pistolet natryskowy na kartonie lub podobnej powierzchni. Dzięki temu będziesz mieć pewność, że ustawienie jest prawidłowe.

Ważne: Natrysk rozpocznij poza powierzchnią docelową, a wewnątrz powierzchni docelowej nie przerywaj natrysku.

Poprawnie (Obrazek 6a). Pistolety natryskowe zawsze trzymaj w równej odległości od docelowego przedmiotu - ok 10 - 30 cm.

Niepoprawnie (Obrazek 6b) Zbyt duże nagromadzenie mgiełki natrysku, nierówna jakość powierzchni.

Pistoletem natryskowym poruszaj w zależności od ustawienia wzoru natrysku równomiernie w poprzek lub na górę i na dół.

Równomierny ruch pistoletu natryskowego gwarantuje równą powierzchnię.

Kiedy na dyszy (A) i zamknięciu powietrznym (B) (Obrazek 7) nagromadzi się substancja pokrywająca, wyczyść obie części rozpuszczalnikiem lub wodą.

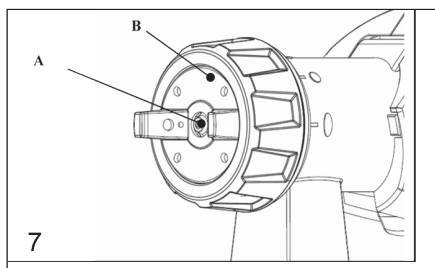
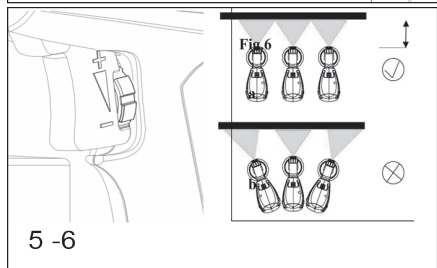
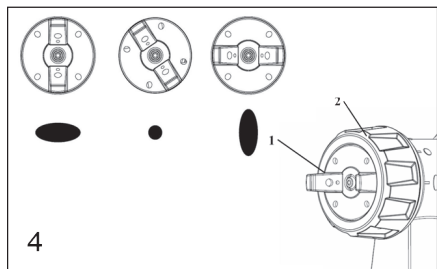

Przerwanie pracy na mniej niż 4 godziny

Wyłącz urządzenie.

Kiedy korzystasz z dwuskładnikowych lakierów, natychmiast wyczyść urządzenie.

Zakończenie eksploatacji i czyszczenie.

Odpowiednie czyszczenie jest podstawą bezproblemowej eksploatacji urządzenia do aplikowania farb. Na niewłaściwe czyszczenie lub brak czyszczenia nie przysługuje żadna gwarancja.

1) Wyciągnij wtyczkę z gniazdka. W przypadku dłuższych przerw i po skończeniu pracy, wywietrz zbiornik. Możesz to zrobić otwierając go na krótki czas, a następnie zamykając lub wyciągając zabezpieczenie spustu. Pozwól potem wyciec farbie do jej pierwotnego zbiornika.

2) Rozłącz elementy pistoletu natryskowego. Naciśnij przycisk zabezpieczający (Obr. 8).

3) Odkręć zbiornik. Jakakolwiek pozostała substancja pokrywająca przelej z powrotem do zbiornika na substancję.

4) Zbiornik i rurkę ssącą oczyść szczotką.

5) Nalej do zbiornika rozpuszczalnik lub wodę. Przykręć

z powrotem zbiornik. Używaj jedynie rozpuszczalników z temperaturą samozapłonu powyżej 21°C.

6) Z powrotem zmontuj pistolet

7) Włóż wtyczkę do źródła zasilania, włącz przyrząd i wypryskaj rozpuszczalnik lub wodę do zbiornika lub na tkaninę.

8) Powtórz procedurę, dopóki rozpuszczalnik lub woda nie będą wypływać z dyszy czyste.

9) Wyłącz urządzenie i wyjmij wtyczkę z gniazdka.

OSTRZEŻENIE!

Uszczelnień, membran oraz dyszy lub otworów powietrznych pistoletu natryskowego nigdy nie czyść metalowymi przedmiotami.

Wężyki odpowietrzające i membrana są odporne na rozpuszczalniki jedynie w ograniczonym zakresie. Nie zanurzaj ich w rozpuszczalnikach, jedynie je przetrzyj.

OSTRZEŻENIE! Tylnej części pistoletu natryskowego nigdy nie trzymaj pod wodą i nie zanurzaj jej do cieczy. Obudowę wyczyść tylko przy użyciu nawilżonej tkaniny.

10) Zewnętrzne części pistoletu natryskowego i zbiornika czyść tkaniną nasączoną rozpuszczalnikiem lub wodą.

11) Okręć nakrętkę złączną i zdejmij zamknięcie powietrzne oraz dyszę. Zamknięcie powietrzne i dyszę wyczyść szczotką oraz rozpuszczalnikiem lub wodą.

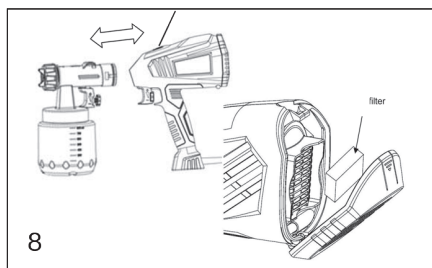

CZYSZCZENIE I KONSERWACJA

! Przed przystąpieniem do czyszczenia i konserwacji należy odłączyć przewód zasilający z gniazdka narzędzi.

Uwaga: Nie należy myć części tak, aby trzymać urządzenie pod bieżącą wodą! Nigdy czyszczenie części przez zanurzenie w wodzie lub w rozpuszczalniku.

Przed czyszczeniem pistoletu natryskowego lub farby pojemników nie zapomnij odłączyć wtyczkę z gniazdka elektrycznego.

Konieczne jest, że pistolet po każdym użyciu należy dokładnie wyczyścić. Zaniedbanie czyszczenia prawie na pewno doprowadzi do zatorów i pistoletów będzie następna próba bezużyteczny!

Po każdym użyciu należy wykonać następującą czynność

1. Zdjąć miskę i wylać pozostałą ciecz z powrotem do puszek.

2. Pojemniki, oczyścić go dokładnie przy pomocy rozpuszczalników.
3. Włać naczyni odpowiedniego rozcieńczalnika i za pomocą pistoletu natryskowego, spryskać go z dyszy jednocześnie nie wyjście czystego rozcieńczalnika.
4. Wyjmij pojemnik, rury ssącej i filtr.
5. Za pomocą rozpuszczalnika dokładnie oczyścić pojemnika, rury ssącej i filtr.
6. Ostrożnie odkręcić dyszę odkręcić nakrętkę i zespół dyszy i wyciągnąć tłok z zespołu.
7. Wyciągnąć cylinder i nakrętkę dyszy i wyjąć zawór.
8. Aby ułatwić rozcieńczalnik dokładnie oczyścić dysze, zawór blokujący nakrętkę, cylinder, tłok i sprężynę.
9. oczyścić bolec głowa Zastosowanie czyszczenia dyszy i wirować zaworu.
10. Na tłoku sprężyny tłok i cylinder, umieścić kilka kropel lekkiego oleju smarowego.
11. miejsce pistolet ponownie.
12. Zewnętrzne urządzenia czystą wilgotną szmatką.
13. Jeśli przewód zasilający jest uszkodzony, musi zostać wymieniony przez kabel lub zespołu, który można uzyskać od producenta lub jego serwis.

Przechowywanie podczas długiej nieobecności
 Narzędzie przechowywać w miejscu, gdzie temperatura jest wysoka.
 Jeśli jest to możliwe, należy narzędzia w miejscu o stałej temperaturze i wilgotności.

Z dyszy nie pochodzi materiał powłokowy

Dysza jest zatkana - Clean
 Rura wlotowa jest zablokowana - Clean
 Ustawianie ilości materiału jest obracany w lewo (-) - Skręć w prawo (+)
 Rura wlotowa jest luźne - Przesuń
 Statek nie tworzy żadnej presji - Pojemnik dokręcić

Powłoka kapie z dyszy materiałowych

Spokojna końcówka - dokręcić
 Zużyte dyszy - Wymienić
 Zużyte uszczelki dyszy - Wymienić
 Nagromadzenie lakierowania Materiał służy, dyszy lub igły - Wymienić

Atomizacja jest zbyt gruba

Zbyt wysoka lepkość materiału powłokowego - Rozcieńczyć
 Regulacja głośności Materiał śrubby jest włączony
 Za prawo (+) Obrócić śrubę regulacji głośności
 Materiał w lewo (-)
 Brudna dysza - Clean
 Zbyt brudny filtr powietrza - Wymienić
 Statek tworzy ciśnienie za niskie - dokręcić pojemnik

rozpylanie pulsuje

Materiał powłoki w zbiorniku występuje - wymienny wkład
 Zbyt brudny filtr powietrza - Wymienić

Materiał powłoka tworzy "lzy koloru"

Zastosuj zbyt dużo materiału powłoki. - Obrócić śrubę regulacji głośności materialnej lewo (-)

Nadmierne tworzenie mgły materiału powłokowego (Renowacja)

Odległość od obiektu jest zbyt duża - Zmniejszyć odległość

Zastosuj zbyt dużo materiału powłoki - Obrócić śrubę regulacji głośności materialnej lewo (-)

Kolor rury odpowietrzającej

Zatkany membrana - Membrana czyste
 Uszkodzona membrana - Wymienić membranę

DANE TECHNICZNE

Napięcie wejściowe	230 V~
Częstotliwość wejściowa	50 Hz
Pobór mocy	400W
Objętość zbiornika	800 ml
Max. szybkość przepływu	700 ml / min
średnica dyszy	1,8 / 2,6 mm
Maks. Lepkość:	60din / s
długość kabla	2,0 m
Waga	1,7 kg
Klasa zabezpieczenia	□ / II.

Poziom ciśnienia akustycznego mierzony na podstawie EN 60745:

LpA (ciśnienie akustyczne)	76,13 dB (A) KpA=3
LWA (moc akustyczna)	87,13 dB (A) KwA=3

Podążaj odpowiednie kroki w celu ochrony słuchu!
 Używaj środków chroniących słuch zawsze, kiedy ciśnienie akustyczne przekroczy poziom 80 dB (A).
 Efektywna ważona wartość przyspieszenia na podstawie EN 60745: <2,5 m/s² K=1,5

Ostrzeżenie: Wartość wibracji w trakcie aktualnego użycia elektrycznego narzędzia ręcznego może różnić się od deklarowanej wartości w zależności od sposobu, w jaki narzędzie jest użyte oraz w zależności od następujących okoliczności: sposób użycia narzędzia elektrycznego i rodzaj ciętego lub przewiercanego materiału, stan narzędzia i sposób jego konserwacji, poprawność wyboru wykorzystanych przyrządów oraz zabezpieczenie ich ostrości i dobrego stanu, wytrzymałość uchwytu rękojeści, użycie urządzeń antywibracyjnych, zgodność użycia narzędzia elektrycznego z celem, dla którego było projektowane, przebieg pracy zgodny ze wskazówkami producenta. Jeśli narzędzie będzie używane niepoprawnie, może wystąpić syndrom trzęsienia ręki-ramienia.
 Ostrzeżenie: aby osiągnąć dokładniejsze wyniki należy wziąć pod uwagę stopień oddziaływania wibracji w konkretnych warunkach we wszystkich trybach pracy, a więc czas, w którym ręczne narzędzie jest wyłączone poza okresem pracy oraz czas, w którym działa bez obciążenia, więc nie wykonuje pracy. Może to wyraźnie obniżyć poziom ekspozycji w trakcie całego cyklu pracy. Minimalizuj ryzyko wpływu drgań - używaj ostrych dłut, wiertel i noży. Konserwuj narzędzie zgodnie z niniejszą instrukcją i zapewnij dokładne smarowanie.

Przy regularnym użytkowaniu narzędzia, zainwestuj

w wyposażenie antywibracyjne. Nie używaj narzędzia przy temperaturach niższych niż 10 °C.

Swoją pracę zaplanuj tak, by zadania z wykorzystaniem elektrycznego narzędzia produkującego duże wstrząsy była rozłożona na kilka dni.

Zastrzegamy prawo do zmian.

OCHRONA ŚRODOWISKA NATURALNEGO PRZETWARZANIE ODPADÓW



Narzędzia elektryczne, osprzęt i opakowania powinny zostać przekazane do odzysku odpadów, które nie zagrażają środowisku naturalnemu.

Nie wyrzucaj narzędzi elektrycznych do domowych odpadów!

Zgodnie z dyrektywą europejską WEEE (2012/19/EU) o starych urządzeniach elektrycznych i elektronicznych i jej realizacji w krajowych prawodawstwach, nieużyteczne elektronarzędzie musi zostać oddane do miejsca zakupu podobnego narzędzia lub w dostępnych miejscach zbierających i likwidujących elektronarzędzia. W ten sposób dostarczone narzędzia elektryczne, zostaną zgromadzone, rozebrane i przekazane do odzysku odpadów, który nie zagraża środowisku naturalnemu.

GWARANCJA

W dołączonym materiale znajdziesz specyfikację warunków gwarancyjnych.

Data produkcji

Data produkcji jest częścią numeru produkcyjnego zamieszczonego na tabliczce produktu. Numer produkcyjny ma format AAAA-CCCC-DD-HHHHH - gdzie CCCC stanowi rok produkcji, a DD miesiąc produkcji.

ZÁRUČNÍ LIST - CZ

Záruční podmínky

1. Na uvedený výrobek zn. ASIST poskytuje spol. Wetra - XT, ČR s.r.o. 24 měsíců záruku od data prodeje. Životnost baterie je 6 měsíců od data prodeje. Záruční podmínky se řídí příslušnými ustanoveními občanského zákoníku.
2. Vzhledem k tomu, že nářadí ASIST T je určeno pouze pro domácí – hobby použití, výrobce ani dovozce nedoporučují používat toto nářadí v extrémních podmínkách a pro podnikatelskou činnost.
3. V případě, že bude uplatněna zákazníkem záruka na škody a závady zaviněné neodborným zacházením, přetížením, použitím nesprávného příslušenství, mechanickým poškozením, zásahem nepovolané osoby a přirozeným opotřebením, může toto být důvodem pro zamítnutí reklamace.
4. Dovozece ani prodejce neodpovídají za škody způsobené neodborným zacházením a službou s tímto výrobkem. Používejte výrobek výhradně v souladu s přiloženým návodem k použití.
5. V případě uplatnění reklamace doporučujeme předložit doklad, kterým zákazník prokáže zakoupení výrobku, kde bývá vyznačeno: datum prodeje, typové označení výrobku, sériové číslo, razítko prodejny a podpis prodávajícího. Z důvodu rychlejšího vyřízení reklamace a snadnější identifikaci výrobku doporučujeme nechat si vyplnit záruční list, který je součástí průvodní dokumentace.
6. Doporučujeme nářadí zasílat do záruční opravy s vloženým dokladem o zakoupení výrobku (eventuálně kopii). Z výše uvedených důvodů doporučujeme přiložit vyplněný záruční list. Výrobek doporučujeme zasílat v pevném obalu (doporučujeme původní obal uzpůsobený přímo na výrobek), zabráníte tím případnému poškození při transportu.
7. Reklamaci uplatněte u prodejců, kde jste výrobek nebo nářadí zakoupili, případně v autorizovaném servisu uvedeném v tomto návodě.
8. Pokud bude servisním technikem při kontrole reklamovaného výrobku zjištěno, že závada byla způsobena nesprávným použitím výrobku a reklamace bude tudíž zamítnuta, je možné sjednat mimozáruční opravu, která bude provedena v domluveném termínu a na náklady majitele výrobku.
9. Společnost WETRA-XT, ČR s.r.o. nabízí zákazníkům možnost prodloužení záruky až na 36 měsíců. K získání nároku na tuto prodlouženou záruku nad rámec zákonné záruční doby (24 měsíců) je nutné splnit následující podmínky:
 - a) Před vypršením zákonné záruční lhůty si nechat funkční výrobek bezplatně prohlédnout v autorizovaném servisu. Plně funkční výrobek musí být doručen do servisního střediska v období od 21 měsíců do 24 měsíců od data nákupu výrobku.
 - b) K této bezplatné záruční prohlídce za účelem prodloužení záruční doby je zákazník povinen se prokázat originálem tohoto záručního listu potvrzeného prodejcem. V záručním listu musí být čitelně uvedeno datum koupě výrobku, typové označení a sériové číslo výrobku. Současně se záručním listem je nutné předložit originál strženky o koupi zboží.
 - c) Plně funkční výrobek musí být doručen k servisní prohlídce čistý a kompletní t.z. včetně všech součástí a příslušenství.
 - d) Po provedení servisní prohlídky bude zákazníkovi v záručním listu potvrzen nárok na bezplatnou prodlouženou záruku o jeden rok.
 - e) Dopravu ze servisu k zákazníkovi zajišťuje výrobce na náklady zákazníka.



Výrobek:

Typ:

Sériové číslo:

Razítko a podpis:

Datum prodeje:

Záznamy opravy:

Doporučujeme při uplatnění reklamace předložit doklad o zakoupení výrobku nebo případně záruční list. Vyrobeno pro Wetra group v PRC.

Sběrné místo pozáručního servisu:

Wetra - XT, servis nářadí ASIST
Areál Moravolen, Janáčkova 760/4
790 01 Jeseník

ZÁRUČNÍ LIST - SK

Záručné podmienky

1. Na uvedený výrobok zn. Asist poskytuje spol. Wetra - XT, SR s.r.o. 24 mesiacov záruku od dátumu predaja. Životnosť batérie je 6 mesiacov od dátumu predaja. Záručné podmienky sa riadia príslušnými ustanoveniami Občianskeho zákonníka.
2. Vzhľadom na to, že náradie ASIS T je určené iba pre domáce - hobby použitie, výrobca ani dovozca neodporúčajú používať toto náradie v extrémnych podmienkach a pre podnikateľskú činnosť.
3. V prípade, že bude uplatnená zákazníkom záruka na škody a závady zavinené neodborným zaobchádzaním, preťažením, použitím nesprávneho príslušenstva, mechanickým poškodením, zásahom nepovolanej osoby a prirodzeným opotrebením, môže toto byť dôvodom na zamietnutie reklamácie.
4. Dovozca ani predajca nezodpovedajú za škody spôsobené neodborným zaobchádzaním a obsluhou s týmto výrobkom. Používajte výrobok výhradne v súlade s priloženým návodom na použitie.
5. V prípade uplatnenia reklamácie odporúčame predložiť doklad, ktorým zákazník preukáže zakúpenia výrobku, kde býva vyznačené: dátum predaja, typové označenie výrobku, sériové číslo, pečiatku predajne a podpis predávajúceho. Z dôvodu rýchlejšieho vybavenia reklamácie a ľahšiu identifikáciu výrobku odporúčame nechať si vyplniť záručný list, ktorý je súčasťou sprievodnej dokumentácie.
6. Odporúčame náradie zasielať do záručnej opravy s vloženým dokladom o zakúpení výrobku (eventuálne kópiu). Z vyššie uvedených dôvodov odporúčame priložiť vyplnený záručný list. Výrobok odporúčame zasielať v pevnom obale (Odporúčame pôvodný obal usposobený priamo na výrobok), zabránite tým prípadnému poškodeniu pri transporte.
7. Reklamáciu uplatnite u predajcov, kde ste výrobok alebo náradie zakúpili, prípadne v autorizovanom servise uvedenom v tomto návode.
8. Pokiaľ bude servisným technikom pri kontrole reklamovaného výrobku zistené, že závada bola spôsobená nesprávnym použitím výrobku a reklamácia bude teda zamietnutá, je možné dojednať mimozáručné opravu, ktorá bude vykonaná v dohodnutom termíne a na náklady majiteľa výrobku.
9. Spoločnosť WETRA-XT, SR s.r.o. ponúka zákazníkovi možnosť predĺženia záruky až na 36 mesiacov. Na získanie nároku na túto predĺženú záruku nad rámec zákonnej záručnej doby (24 mesiacov) je nutné splniť nasledovné podmienky:
 - a) Pred uplynutím zákonnej záručnej lehoty si nechať funkčný výrobok bezplatne prezrieť v autorizovanom servise. Plne funkčný výrobok musí byť doručený do servisného strediska v období od 21 mesiacov od 24 mesiacov od dátumu nákupu výrobku.
 - b) K tejto bezplatnej záručnej prehliadke za účelom predĺženia záručnej doby je zákazník povinný sa preukázať originálom tohto záručného listu potvrdeného predajcom. V záručnom liste musí byť čitateľne uvedený dátum kúpy výrobku, typové označenie a sériové číslo výrobku. Súčasne so záručným listom je nutné predložiť originál potvrdenky o kúpe tovaru.
 - c) Plne funkčný výrobok musí byť doručený k servisnej prehliadke čistý a kompletný t.j. vrátane všetkých súčastí a príslušenstva.
 - d) Po vykonaní servisnej prehliadky bude zákazníkovi v záručnom liste potvrdený nárok na bezplatnú predĺženú záruku o jeden rok.
 - e) Dopravu zo servisu k zákazníkovi zaisťuje výrobca na náklady zákazníka.



Výrobok:

Typ:

Sériové číslo:

Razítko a podpis:

Dátum predaja:

Záznamy opravovne:

Doporučujeme pri uplatnení reklamácie predložiť doklad o kúpe výrobku alebo prípadne záručný list. Vyrobené pre Wetra group v PRC.

Zberné miesto pozáručného servisu:

WETRA – XT, SR s.r.o.

Nám. A. Hlinku 36/9 , 017 01 Považská Bystrica, Slovenska Repuplika

JÓTÁLLASI BIZONYÍTVÁNY - H

A jótállási feltételek.

1. Az adott ASIST márkájú termékre a Wetra – XT, HU Kft. társaság 12 hónap garanciát nyújt az értékesítés napjától számítva. Garancia 12 hónap nem számít, sérült a nem megfelelő kezelés vagy kopás ellenétes utasításokat. Az akkumulátor élettartama 6 hónap a vásárlás napjától.
2. E garancia tartalmazza a hibás - sérült részek térítés mentes javítását, illetve cseréjét.
3. Figyelemmel arra, hogy az ASIST szerszámok házi – hobbi célra vannak tervezve, sem a gyártó, sem az importőr nem ajánlják a szerszámokat szélsőséges feltételek közt, magas igénybevétel mellett használni.
4. A garancia nem vonatkozik olyan meghibásodásokra és károkra, amelyeket szakszerűtlen használat, vagy túlterhelés okozott, továbbá a nem megfelelő tartozékok használata, mechanikus sérülés vagy avatatlan személy beavatkozása okozott, illetve a természetes elhasználódásra. A garancia szintén nem vonatkozik a termék, az eredeti rendeltetésétől eltérő, más célra való használatából származó sérülésre.
5. Sem az importőr, sem az értékesítő nem felel a szakszerűtlen használat és kezelés okozta károkért.
6. A reklamáció érvényesítése esetén be kell mutatni azt a bizonylatot, amellyel az ügyfél igazolja a termék megvásárlását. A bizonylaton szerepelnie kell a következőknek: eladás dátuma, a termék típusjelölése, sorozatszám, az értékesítőhely pecsétje és az eladó aláírása. A reklamáció lehető leggyorsabb intézése érdekében, valamint a termék egyszerű azonosítása céljából ajánljuk a garanciális levél kitöltését, amely a kísérő dokumentáció része.
7. A szerszámokat garanciális javításra, együtt a rendesen kitöltött beszerzési bizonylattal (esetleg ennek másolatával) együtt küldjük. A fenn említett okokból ajánljuk mellékelni a garanciális levezet is. A terméket kemény csomagolásban kérjük küldeni (legjobb ha az eredeti csomagolásban, amely megfelel a termék alakjának és méretének), hogy meggátoljuk a sérülését a szállítás folyamán.
8. A reklamációt annál az értékesítőnél kell érvényesíteni, ahol termék, vagy a szerszám megvásárlásra került.
9. A jótállási idő meghosszabbodik azzal az idővel, amely alatt a berendezés, vagy a szerszám javítás alatt volt.
10. Ha a reklamált termék ellenőrzése során megállapítást nyer, hogy a meghibásodást a termék helytelen használata okozta és ezért a reklamáció elutasításra kerül, a javítás költségeit a termék tulajdonosa köteles megfizetni, amennyiben kéri a javítást.



11. A WETRA-XT, HU KFT. társaság ügyfelei számára akár 36 hónapra növeli a garanciális időszakot. A törvény által meghatározott garanciális időn (12 hónap) felüli meghosszabbított garanciára való jogosultság megszerzéséhez a következő feltételeket kell teljesíteni:
 - a) A törvény által meghatározott garanciális idő lejárta előtt szakszervizben átnézetni a funkcionális terméket, amit ingyen biztosítunk. Teljesen működőképes termék kell szállítani a szolgáltató központ közötti időszakban 10 hónapról 12 hónapra a vásárlás napjától.
 - b) A garanciális idő meghosszabbítása érdekében elvégzett ingyenes garanciális ellenőrzésnél az ügyfél köteles bemutatni ezen garancialevél eladó által igazolt eredeti példányát. A garancialevélben olvashatóan szerepelnie kell a termék vásárlása időpontjának, a termék típusjelölésének és sorozatszámának. A garancialevél mellett be kell mutatni a termék megvásárlását igazoló bizonylat eredetijét.
 - c) Teljesen működőképes terméket tisztán és komplett állapotban, azaz az összes alkatrészrel és tartozékkal együtt kell átadni az ellenőrzésre.
 - d) A szervizben elvégzett ellenőrzés után az ügyfél számára a garancialevélben igazoljuk az tartó ingyenes meghosszabbított garanciára való jogosultságát.
 - e) Közlekedési szolgáltatás az ügyfél által az importőrnek az ügyfelet terhel.

Termék:

Típus:

Sorozatszám:

Bélyegző és aláírás:

Eladás dátuma:

Szervis bejegyzése:

A beszerzési bizonylat benyújtása nélkül, az esetleges reklamációk nem lesznek figyelembe véve !!!

A WETRA-XT Group részére gyártva P.R.C.-ben.

A garancián túli javítások gyűjtőhelye, importőr:

**Wetra-XT, HU Kft. ,
Ipari park északi terület Pf.: 62
2330 Dunaharaszti**

Garancijski pogoji SLO

1. Družba Wetra - XT, ČR s.r.o. za izdelke znamke ASIST zagotavlja garancijo v trajanju 12 mesecev od datuma nakupa. 12-mesečna garancija ne velja v primeru večjih poškodb zaradi obrabe ali nepravilnega rokovanja v skladu z navodili za uporabo. Življenjska doba baterije je 6 mesecev od dneva nakupa.
2. Garancija vključuje brezplačno popravilo ali zamenjavo okvarjenih – poškodovanih delov.
3. Glede na to, da je orodje ASIST namenjeno izključno za domačo ali hobi uporabo, proizvajalec in dobavitelj ne priporočata uporabe tega orodja v ekstremnih pogojih ali za podjetniško dejavnost.
4. Garancije ni moč uveljavljati za škodo in napake nastale zaradi nepravilne uporabe, preobremenitve, uporabe neprimernega orodja, mehanskih poškodb, nepooblaščenega popravila in obrabe.
- Prav tako garancija ne krije škode, ki je nastala zaradi uporabe orodja za namen, za katerega ni bilo predvideno.
5. Dobavitelj ali prodajalec ne odgovarjata za škodo nastalo zaradi nestrokovnega ravnanja s tem izdelkom.
6. V primeru uveljavljanja garancije priporočamo predložitev dokazila, s katerim stranka dokaže nakup izdelka in na katerem so označeni: datum prodaje, tipska oznaka izdelka, serijska številka izdelka, žig prodajalne in podpis prodajalca. Zaradi hitrejšega reševanja reklamacij in enostavnejše identifikacije izdelka priporočamo izpolnitev garancijskega lista, ki sestavlja spremljajočo dokumentacijo.
7. Priporočamo, da se orodje v popravilo preda pooblaščenemu serviserju skupaj s priloženimi dokumenti (lahko tudi kopijami). Iz zgoraj navedenih razlogov priporočamo priložitev izpolnjenega garancijskega lista. Izdelek pošiljajte v trdni embalaži (priporočamo prvotno embalažo, ki je prilagojena prav temu izdelku). Tako boste preprečili morebitne poškodbe med prevozom.
8. Reklamacijo uveljavljajte pri prodajalcu, kjer ste napravo ali orodje kupili.
9. Garancija se podaljša za čas, ko je bil izdelek na garancijskem popravilu.
10. V kolikor bo med servisnim pregledom reklamiranega izdelka, s strani serviserja ugotovljeno, da je bila okvara povzročena zaradi nepravilne uporabe izdelka in bo s tem reklamacija izdelka zavrnjena, se popravilo opravi na stroške lastnika, in sicerle v primeru, da bo zanj zaprosil.
11. Družba WETRA-XT, ČR s.r.o. strankam ponuja možnost podaljšanja garancije do 36 mesecev. Da bi bili upravičeni do tega podaljšanja garancije zunaj zakonskega garancijskega roka (12 mesecev), je potrebno izpolniti naslednje pogoje:
- a) Pred iztekom zakonsko določenega garancijskega roka morate delujoči izdelek prinesiti na brezplačni pregled na pooblašteni servis v 10 do 12 mesecih od datuma nakupa izdelka.
- b) Na brezplačnem garancijskem pregledu za podaljšanje garancijskega roka je stranka dolžna predložiti originalno potrdilo in garancijo potrjeno s strani prodajalca. V garancijskem listu morajo biti čitljivo zapisani datum nakupa izdelka, tipska oznaka in serijska številka izdelka. Skupaj z originalnim garancijskim listom je potrebno predložiti tudi originalni račun nakupa.
- c) Popolnoma funkcionalni izdelek mora biti na servisni pregled dostavljen čist in v celoti, vključno z vsemi deli in priborom.
- d) Po servisnem pregledu bo stranki v garancijskem listu potrjen zahtevek za brezplačno podaljšano garancijo za eno leto.
- e) Prevoz naprave s servisa k stranki zagotavlja proizvajalec strankine stroške.

Izdelek:

Izdelek:	
Tip:	Serijska številka:
Žig in podpis:	Datum prodaje:
Vpisi servisa:	

Pri uveljavljanju reklamacije priporočamo predložitev dokazila o nakupu oziroma garancijski list.

Izdelano za Wetra group v PRC.

Lokacija pooblaščenega servisa www.wetra-xt.com/servis

Warunki gwarancyjne PLO

1. Na podany produkt marki ASIST firma Wetra - XT, ČR s.r.o. udziela 12 miesięcznej gwarancji, liczonej od daty sprzedaży. Gwarancja 12 miesięcy nie dotyczy rzeczy uszkodzonych poprzez zużycie lub nieprawidłową manipulację, niezgodną z instrukcją obsługi. Żywotność baterii wynosi 6 miesięcy od daty sprzedaży.
2. Niniejsza gwarancja obejmuje bezpłatną naprawę lub wymianę wadliwych, uszkodzonych części.
3. W związku z tym, że narzędzie ASIST jest przeznaczone do domowego - hobbystycznego użycia, producent i dystrybutor nie zalecają używania tego narzędzia w ekstremalnych warunkach oraz do czynności w ramach działalności gospodarczej.
4. Gwarancja nie może zostać uznana w stosunku do szkód i usterek spowodowanych przez niefachowe obchodzenie się, przeciążenie, użycie niewłaściwego osprzętu, uszkodzenie mechaniczne, działanie niepowołanej osoby oraz naturalne zużycie. Gwarancja nie dotyczy również uszkodzeń powstałych z powodu innego użycia produktu, niż użycie, do którego jest on przeznaczony.
5. Dystrybutor ani sprzedawca nie odpowiadają za szkody spowodowane niefachowym obchodzeniem się i niefachową obsługą tego produktu.
6. W przypadku skorzystania z reklamacji, zalecamy przedłożyć dokument, którym klient poświadczy zakup produktu, w którym wyszczególniono: datę sprzedaży, oznaczenie rodzajowe produktu, numer seryjny, pieczętkę sklepu i podpis sprzedającego. W celu szybszego rozpatrzenia reklamacji i łatwiejszej identyfikacji produktu polecamy wypełnić kartę gwarancyjną, która jest elementem załączonej dokumentacji.
7. Zalecamy przesłać narzędzie do naprawy gwarancyjnej wraz z załączonym dowodem zakupu produktu (ewentualnie razem z kopią). Z wyżej podanych powodów zalecamy załączyć wypełnioną kartę gwarancyjną. Produkt przesłij solidnie zapakowany (polecamy oryginalne opakowanie, przystosowane bezpośrednio do produktu) - zapobiegiesz w ten sposób ewentualnemu uszkodzeniu przy transporcie.
8. Z reklamacji skorzystaj u sprzedawców, u których kupiłeś produkt lub narzędzie.
9. Okres gwarancyjny przedłuża się o czas, w którym produkt lub narzędzie jest naprawiane.
10. Jeżeli przy kontroli reklamowanego produktu zostanie przez technika serwisowego ustalone, że usterka była spowodowana nieprawidłowym użyciem produktu, przez co reklamacja zostanie odrzucona, naprawa zostanie przeprowadzona na koszt właściciela produktu i to jedynie w przypadku, kiedy o taką naprawę wniesie.
11. Firma WETRA-XT, ČR s.r.o. oferuje klientom możliwość przedłużenia gwarancji aż do 36 miesięcy. Aby uzyskać prawo do tej przedłużonej gwarancji ponad ramę obowiązującego okresu gwarancyjnego (12 miesięcy) konieczne jest spełnienie następujących warunków:
 - a) Przed wygaśnięciem ustawowego terminu gwarancji należy oddać działający produkt na bezpłatny przegląd do autoryzowanego serwisu. W pełni działający produkt musi być doręczony do ośrodka serwisowego w okresie od 10 do 12 miesięcy od daty kupna produktu.
 - b) Dodatkowo do bezpłatnego przeglądu gwarancyjnego, w celu przedłużenia okresu gwarancyjnego, klient jest zobowiązany okazać oryginał niniejszej karty gwarancyjnej potwierdzonej przez sprzedawcę. W karcie gwarancyjnej musi być podana czytelna data zakupu produktu, oznaczenie rodzajowe i numery seryjne produktu. Jednocześnie z kartą gwarancyjną należy przedłożyć oryginał potwierdzenia zakupu produktu.
 - c) W pełni działający produkt musi zostać doręczony do przeglądu gwarancyjnego czysty i kompletny, to znaczy włącznie ze wszystkimi elementami i osprzętem.
 - d) Po przeprowadzeniu przeglądu serwisowego w karcie gwarancyjnej zostanie potwierdzone prawo do bezpłatnego przedłużenia gwarancji o jeden rok.
 - e) Transport z serwisu do klienta zapewnia producent na koszt klienta.

Produkt:

Typ:

Numer seryjny:

Pieczętka i podpis:

Data sprzedaży:

Zapisy serwisu:

**Przy korzystaniu z reklamacji zalecamy przedłożyć dokument potwierdzający zakup produktu lub ewentualnie kartę gwarancyjną.
Wyprodukowano dla Wetra group w PRC.**

Miejsce odbioru serwisu pozagwarancyjnego: www.wetra-xt.com/servis

