

BG Български

Инструкция за експлоатация СЪДОМИЯЛНА МАШИНА - Съдържание

Инструкция за експлоатация, 1
Предпазни мерки и съвети, 2-3
Информационна листовка на уреда, 9
Инсталиране, 12-13
Сервизно обслужване, 13
Описание на уреда, 14
Регенерираща сол и гланц, 15
Зареждане на кошниците, 16-17
Миеш препарат и експлоатация на съдомиялната машина, 18
Програми, 19
Специални програми и опции, 20
Поддръжка и грижи за машината, 21
Неизправности и начини за отстраняването им, 22

HR Hrvatski

Upute za uporabu PERILICA POSUĐA - Pregled

Upute za uporabu, 1
Mjere predostrožnosti i savjeti, 3-4
List proizvoda, 9
Postavljanje, 23-24
Servisiranje, 24
Opis aparata, 25
Regenerirajuća sol i sredstvo za sjaj, 26
Stavljanje posuđa na police, 27-28
Deterdžent i uporaba perilice posuđa, 29
Programi, 30
Specijalni programi i načini pranja, 31
Održavanje i čišćenje, 32
Nepravilnosti i rješenja, 33

CS Česky

Návod k použití MYČKA NÁDOBÍ -Obsah

Návod k použití, 1
Opatření a rady, 4-5
Informační list výrobku, 10
Instalace, 34-35
Servisní služba, 35
Popis zařízení, 36
Regenerační sůl a Leštidlo, 37
Plnění košů, 38-39
Mycí prostředek a použití myčky, 40
Programy, 41
Speciální programy a Volitelné funkce, 42
Údržba a péče, 43
Poruchy a způsob jejich odstranění, 44

SK Slovensky

Návod na použitie UMÝVAČKA RIADU - Obsah

Návod na použitie, 1
Opatrenia a rady, 5-6-7
Opis výrobku, 10
Inštalácia, 45-46
Servisná služba, 46
Popis zariadenia, 47
Regeneračná soľ a Leštidlo, 48
Naplnite koše, 49-50
Umývací prostriedok a použitie umývačky, 51
Programy, 52
Špeciálne programy a Voliteľné funkcie, 53
Údržba a starostlivosť, 54
Poruchy a spôsob ich odstránenia, 55

EL Ελληνικά

Οδηγίες χρήσης ΠΛΥΝΤΗΡΙΟ ΠΙΑΤΩΝ - Περιεχόμενα

Οδηγίες χρήσης, 1
Προφυλάξεις και Συμβουλές, 7-8
Κάρτα προϊόντος, 11
Εγκατάσταση, 56-57
Τεχνική υποστήριξη, 57
Περιγραφή της συσκευής, 58
Αναγεννητικό και Γυαλιστικό αλάτι, 59
Φόρτωση των καλαθιών, 60-61
Απορρυπαντικό και χρήση του πλυντηρίου πιάτων, 62
Προγράμματα, 63
Ειδικά προγράμματα και Δυνατότητες, 64
Συντήρηση και φροντίδα, 65
Ανωμαλίες και λύσεις, 66

BG Предпазни мерки и съвети

▲ Уредът е проектиран и конструиран в съответствие с международните норми за безопасност.

Тези предупреждения се дават от съображения за безопасност и трябва да бъдат прочетени внимателно.

Важно е да съхраните тази инструкция, за да можете да направите справка във всеки момент. В случай на продажба, преотстъпване или преместване се уверете, че инструкцията придружава уреда.

Прочетете внимателно инструкцията: в нея има важна информация за свързването на уреда, използването му и безопасността при работа.

Този уред е предназначен за домашна употреба или за подобни приложения, като:

- вили/селски къщи;
- оборудване за използване от клиентите на хотели, мотели и други жилищни сгради;
- къщи за гости.

Разопакувайте уреда и проверете дали не се е повредил по време на транспорта. Ако е повреден, не го свързвайте, а се обърнете към продавача.

Обща безопасност

- Този електродомакински уред може да се ползва от деца на минимум осемгодишна възраст и от лица с ограничени физически, сетивни или умствени способности или без опит или необходимите познания, ако бъдат под наблюдение или са получили инструкции относно безопасното използване на уреда или запознаването със свързаните с него опасности.
- Децата не трябва да си играят с уреда.
- Почистването и поддръжката на уреда трябва да се извършва от ползвателя. Не трябва да се извършва от деца без надзор.
- Уредът е предвиден за непрофесионална употреба в домашни условия на закрито.
- Уредът трябва да се използва за миене на съдове в домакинството и съгласно дадените в това ръководство указания.
- Машината в никакъв случай не трябва да се инсталира на открито, дори когато мястото е защитено с навес, тъй като

излагането ѝ на дъжд и бури е много опасно.

- Не докосвайте миялната машина с боси крака.
- При изключване на щепсела от контакта не хващайте кабела, а дръпнете самия щепсел.
- С приключването на всеки цикъл и преди почистване или поддръжка трябва да затворите крана за водата и да изключите щепсела от контакта.
- Максималният брой съдове е посочен на информационната листовка на уреда.
- При повреда в никакъв случай не правете опити да поправите вътрешните механизми.
- Не се облягайте и не сядайте върху отворената врата: уредът би могъл да се преобърне.
- Вратата не трябва да се държи отворена, тъй като може да създаде опасност от спъване.
- Съхранявайте миещия препарат и гланца на място, недостъпно за деца.
- Опаковките не са детски играчки.
- Острите ножове и прибори трябва да бъдат поставяни в кошницата с върха/острието надолу, и хоризонтално на рамките или на таблата/третата кошница при моделите, в които са налични.

Изваждане от употреба

- Изхвърляне на амбалажния материал: придържайте се към местните норми, така опаковките ще могат да се използват повторно.
- Европейската директива 2012/19/ЕС за отпадъците от електрическо и електронно оборудване предвижда домакинските електроуреди да не се изхвърлят заедно с обичайните твърди градски отпадъци. Извадените от употреба уреди трябва да бъдат събирани отделно с цел да бъде увеличен дялът на подлежащите на повторна употреба и рециклиране материали, от които са направени, както и да бъдат избегнати евентуални вреди за човешкото здраве и околната среда. Символът зачеркнато кошче е поставен върху всички продукти, за да напомня за задължителното разделно събиране. За по-нататъшна информация относно правилното изваждане от употреба на домакинските електроуреди, притежателите им могат да се обърнат към съответния обществен отдел за

услуги или към продавачите на тези уреди.

Икономии и опазване на околната среда

Икономия на вода и енергия

- Пускайте миялната машина само при пълен капацитет. Докато изчаквате да се напълни машината, може да предотвратите появата на неприятна миризма с цикъл „Накисване“ (*където е наличен - виж Програми*).
- Изберете програма, подходяща за вида съдове и степента им на замърсеност, като направите справка с Таблица на програмите:
 - за нормално замърсени съдове използвайте програмата „Еко“, която осигурява нисък разход на енергия и вода.
 - ако зареждате с по-малко съдове, пуснете машината на опцията Половин зареждане (*където е налична - виж Специални програми и опции*)
- Ако вашият договор за снабдяване с електрическа енергия предвижда часови период с пестене на енергия, използвайте миялната машина в часовете с намалена тарифа. Опцията „Отложен старт“ може да подпомогне задаването на измиванията по тази система (*където е налична - виж Специални програми и опции*).

HR

Mjere predostrožnosti i savjeti

 Ovaj aparat je osmišljen i proizveden u skladu s međunarodnim sigurnosnim propisima. Upozorenja koja slijede daju se u svrhu sigurnosti i potrebno ih je pažljivo pročitati.

Važno je sačuvati ove upute kako bi ih mogli proučiti u svakom trenutku. U slučaju prodaje, ustupanja ili seljenja, provjerite da se nalaze zajedno s aparatom.

Pažljivo pročitajte upute: one sadrže važne obavijesti o postavljanju, uporabi i sigurnosti.

Ovaj aparat je projektiran za kućnu uporabu ili za slične primjene, na primjer:

- seoske kuće;
- korištenje od strane mušterija u hotelima, motelima i drugim boravišnim mjestima;

– noćenje s doručkom.

Raspakujte aparat i provjerite da se u prijevozu nije oštetiо. Ako je oštećen, nemojte ga priključivati i obratite se prodavaču.

Sigurnost općenito

- Ovaj električni kućanski aparat mogu koristiti djeca u dobi od najmanje 8 godina i osobe sa smanjenim tjelesnim, osjetilnim ili umnim sposobnostima, odnosno bez iskustva ili potrebnog znanja pod uvjetom da su pod strogim nadzorom odgovorne osobe ili su upućeni u sigurnu uporabu uređaja i razumiju opasnosti u vezi s njim.
- Djeca se ne smiju igrati s aparatom.
- Čišćenje i održavanje aparata treba obavljati korisnik. To ne smiju obavljati djeca bez nadzora.
- Ovaj je aparat namijenjen neprofesionalnoj uporabi u kućanstvu.
- Ovaj aparat treba koristiti za pranje posuđa u kućanstvu i to slijedeći upute navedene u ovom priručniku.
- Ovaj se aparat ne smije postavljati na otvorenom, čak ni ako se radi o natkrivenom prostoru, jer je vrlo opasno izložiti ga kiši i nevremenu.
- Nemojte dirati perilicu posuđa ako ste bos.
- Nemojte izvlačiti utikač iz utičnice povlačenjem kabela, nego hvatajući utikač.
- Na kraju svakog ciklusa i prije čišćenja i održavanja treba zatvoriti slavinu za vodu i izvući utikač iz utičnice.
- Maksimalni broj kompleta posuđa se navodi na listu proizvođača.
- U slučaju kvara, ni u kom slučaju nemojte dirati unutrašnje mehanizme i pokušavati sami vršiti popravak.
- Nemojte se naslanjati niti sjediti na otvorena vrata: aparat bi se mogao prevrnuti.
- Vrata se ne smije držati otvorena jer postoji opasnost da se zapne za njih.
- Držite deterdžent i sredstvo za sjaj izvan dohvata djece.
- Ambalaža nije igračka za djecu.
- Noževe i pribor s oštrim vrhovima treba staviti u košaricu za pribor s vrhovima/sječivima okrenutim prema dolje ili namjestiti u vodoravnom položaju na preklopne police, odnosno u pliticu/treću policu kod modela koji je imaju.

Rashodovanje

- Rashodovanje ambalažnog materijala: pridržavajte se lokalnih propisa, tako će se ambalaža moći ponovno iskoristiti.
- Europska direktiva 2012/19/EZ o električnom i elektroničkom otpadu (RAEE) propisuje da se električne kućanske aparate ne smije odlagati zajedno s običnim krutim komunalnim otpadom. Rashodovane aparate potrebno je posebno skupljati u svrhu što uspješnijeg spašavanja i recikliranja materijala od kojih su oni sačinjeni te u svrhu sprječavanja moguće štete po ljudsko zdravlje i okoliš. Simbol prekríženog koša za smeće otisnut je na svim proizvodima da bi vas posjetio na obvezu odvojenog sakupljanja. Radi podrobnijih obavijesti o ispravnom rashodovanju kućanskih aparata imaoci se mogu obratiti nadležnoj javnoj službi ili preprodavačima.

Ušteda i poštivanje okoliša

Štednja vode i električne struje

- Pokrenite perilicu posuđa samo kad je puna. Dok se stroj ne napuni, ciklus "Namakanje" će vam pomoći u sprječavanju stvaranja neugodnih mirisa (gdje postoji – vidi "Programi").
- Odaberite program pogodan vrsti posuđa i stupnju njegove zaprljanosti slijedeći upute iz Tablice programa:
 - za uobičajeno prljavo posuđe koristite program "Eko" koji jamči nisku potrošnju struje i vode;
 - ako je posuđa malo, pokrenite način "Pola punjenja" (gdje postoji – vidi "Specijalni programi i načini pranja").
- Ako vaš ugovor o opskrbi električnom strujom predviđa dvotarifnu cijenu, obavljajte pranje u satima po nižoj cijeni. Način "Odgoda početka" može vam pomoći u organiziranju pranja u tom smislu (gdje postoji – vidi "Specijalni programi i načini pranja").

CS

Opatření a rady

⚠ Zařízení bylo navrženo a vyrobeno v souladu s platnými mezinárodními bezpečnostními předpisy. Tato upozornění jsou uváděna z bezpečnostních důvodů a je třeba si je pozorně přečíst.

Je velmi důležité tento návod uschovat, aby jej bylo možné kdykoli dle potřeby konzultovat. V případě prodeje, darování nebo přestěhování zařízení se ujistěte, že návod zůstane uložen v jeho blízkosti.

Pozorně si přečtěte uvedené pokyny: Obsahují důležité informace o instalaci, použití a bezpečnosti.

Toto zařízení bylo navrženo pro použití v domácnosti nebo pro podobné aplikace, jako například:

- hospodářská stavení;
- použití zákaznicky v hotelu, motelu nebo jiných prostředích rezidenčního typu;
- penziony typu „bed and breakfast“.

Po rozbalení zařízení zkontroluje, zda během přepravy nedošlo k jeho poškození. V případě, že je poškozeno, je nezapojujte a obraťte se na prodejce.

Základní bezpečnostní pokyny

- Tento elektrospotřebič mohou používat děti ve věku od 8 let a osoby se sníženými fyzickými, sensorickými nebo duševními schopnostmi nebo osoby bez zkušeností nebo potřebné znalosti, když jsou pod dozorem odpovědné osoby, případně poté, co jim byly poskytnuty pokyny týkající se bezpečného použití zařízení a pochopení souvisejících nebezpečí.
- Děti si nesmí hrát se zařízením.
- Čištění a údržbu zařízení musí provádět uživatel. Nesmí je provádět děti bez dozoru.
- Toto zařízení bylo navrženo výhradně pro neprofesionální použití v domácnosti.
- Zařízení musí být používání na mytí nádobí v domácnosti podle pokynů uvedených v tomto návodu.
- Zařízení nesmí být nainstalováno venku, a to ani v případě, že by se jednalo o místo chráněné před nepřízní počasí, protože je velmi nebezpečné vystavit jej působení deště a bouří.
- Nedotýkejte se myčky nádobí bosýma nohama.
- Nevytahujte zástrčku ze zásuvky elektrického rozvodu tahem za kabel, ale uchopením za zástrčku.
- Na konci každého cyklu a před provedením operací čištění a údržby je třeba zavřít kohoutek přívodu vody a odpojit zástrčku ze zásuvky elektrického rozvodu.

- Maximální počet jídelních souprav je uveden v technickém listu výrobku.
- Při výskytu poruchy se v žádném případě nepokoušejte o opravu vnitřních částí zařízení.
- Neopírejte se o otevřená dvířka a neseďte si na ně: zařízení by se mohlo převrátit.
- Dvířka nesmí zůstat v otevřené poloze, protože by mohla představovat nebezpečí zakopnutí.
- Udržujte mycí prostředek a leštidlo mimo dosah dětí.
- Obaly nejsou hračky pro děti!
- Nože a nástroje s ostrými hroty musí být umístěny do košíku na příbory s hroty/ostřími obrácenými směrem dolů nebo do vodorovné polohy na sklopné držáky nebo na táč/do třetího koše u modelů, jejichž je součástí.
- Zařízení musí být připojeno k rozvodu vody novou přívodní hadicí a stará přívodní hadice nesmí být znovu použita.
- Když se jedná o volně instalovatelnou myčku nádobí, její zadní strana musí být umístěna ke stěně.

Likvidace

- Likvidace obalových materiálů: Při jejich odstraňování postupujte v souladu s místním předpisy a dbejte na možnou recyklaci.
- Evropská směrnice 2012/19/EU o odpadu tvořeném elektrickými a elektronickými zařízeními (RAEE) předpokládá, že elektrospotřebiče nesmí být likvidovány v rámci běžného pevného městského odpadu. Vyřazená zařízení musí být sesbírána zvláště za účelem zvýšení počtu recyklovaných a znovu použitých materiálů, ze kterých jsou složena, a za účelem zabránění možným ublížením na zdraví a škodám na životním prostředí. Symbolem je přeškrtnutý koš, který je uveden na všech výrobcích s cílem připomenout povinnost spojené se separovaným sběrem. Podrobnější informace týkající se správného způsobu vyřazení elektrospotřebičů z provozu mohou jejich držitelé získat tak, že se obrátí na navrženou veřejnou instituci nebo na prodejce.

Jak ušetřit a brát ohled na životní prostředí

Šetření vodou a energií

- Uvádějte myčku nádobí do chodu pouze tehdy, když je naplněna. Během čekání na naplnění zařízení zabraňte vzniku nepříjemného zápachu použitím cyklu Namáčení *(je-li součástí - viz Programy)*.
- Zvolte program vhodný pro druh nádobí a stupeň znečištění; podívejte se do Tabulky programů:
 - pro běžně znečištěné nádobí použijte program Eko, který zaručuje nízkou spotřebu energie a vody.
 - při menším množství nádobí použijte volitelnou funkci Poloviční náplň *(je-li součástí - viz Speciální programy a Volitelné funkce)*.
- V případě, že vaše smlouva na dodávku elektrické energie předpokládá používání časových pásem pro šetření elektrické energií, provádějte mytí v časových pásmech se sníženou sazbou. Volitelná funkce Odložený start může napomoci organizaci mycích cyklů uvedeným způsobem *(je-li součástí - viz Speciální programy a Volitelné funkce)*.

SK Opatrenia a rady

 Zariadenie bolo navrhnuté a vyrobené v súlade s medzinárodnými bezpečnostnými normami. Tieto upozornenia sú uvádzané z bezpečnostných dôvodov a je potrebné si ich pozorne prečítať.

Je dôležité tento návod uschovať, kvôli prípadnému neskoršiemu nahliadnutiu. V prípade predaja, darovania alebo presťahovania zariadenia zabezpečte, aby návod zostal vždy jeho súčasťou.

Pozorne si prečítajte uvedené pokyny: Sú zdrojom dôležitých informácií, týkajúcich sa inštalácie, použitia a bezpečnosti.

Toto zariadenie bolo navrhnuté pre použitie v domácnosti alebo pre podobné aplikácie, ako napríklad:

- hospodárske príbytky;
 - použitie zákazníkmi v hoteli, moteli alebo iných rezidenčných zariadeniach;
 - penzióny typu „bed and breakfast“.
- Po rozbalení zariadenia skontrolujte, či počas prepravy nedošlo k jeho poškodeniu.

Ak je poškodené, nezapájajte ho a obráťte sa na predajcu.

Základné bezpečnostné pokyny

- Tento elektrospotrebič smú používať deti vo veku do 8 rokov a osoby so zníženými fyzickými, zmyslovými alebo duševnými schopnosťami, alebo osoby bez skúseností alebo potrebných znalostí, len ak sú pod dozorom zodpovednej osoby, alebo ak boli poučení o bezpečnom použití zariadenia a ak pochopili súvisiace nebezpečenstvá.
- Deti sa so zariadením nesmú hrať.
- Čistenie a údržbu zariadenia musí vykonávať užívateľ. Túto činnosť nesmú vykonávať deti bez dozoru.
- Toto zariadenie bolo navrhnuté pre neprofesionálne použitie vo vnútri bytu/domu.
- Zariadenie musí byť používané na umývanie riadu v domácnosti, podľa pokynov uvedených v tomto návode.
- Zariadenie nesmie byť nainštalované v exteriéri, a to ani v prípade, keď sa jedná o chránený priestor, pretože jeho vystavenie dažďu alebo búrke je mimoriadne nebezpečné.
- Nedotýkajte sa umývačky riadu bosými nohami.
- Nevyťahujte zástrčku zo zásuvky elektrickej siete ťahaním za kábel, ale uchopením za zástrčku.
- Na konci každého cyklu pred čistením a údržbou je potrebné zatvoriť kohútik prívodu vody a odpojiť zástrčku zo zásuvky elektrického rozvodu.
- Maximálny počet jedálenských súprav je uvedený v technickom liste výrobku.
- V prípade poruchy sa v žiadnom prípade nepokúšajte zasahovať do vnútorných častí, v snahe o opravu.
- Neopierajte sa o otvorené dvierka a nesadajte si na ne: zariadenie by sa mohlo prevrátiť.
- Nenechávajte dvierka otvorené, pretože by ste mohli o ne zakopnúť.
- Udržujte umývací prostriedok a leštido mimo dosahu detí.
- Obaly nie sú hračky pre deti!
- Nože a náradie s ostrými hrotmi musia byť uložené do košíka na príbory hrotmi/

ostrím obráteným smerom dolu, alebo musia byť uložené do vodorovnej polohy na sklopné držiaky alebo na podnos/do tretieho koša, ak je súčasťou daného modelu.

- Zariadenie musí byť pripojené k rozvodu vody novou prírodnou hadicou a stará prírodná hadica nesmie byť opätovne použitá.
- Ak sa jedná o voľne inštalovateľnú umývačku riadu, jej zadná strana musí byť umiestnená ku stene.

Likvidácia

- Likvidácia obalových materiálov: Obaly zlikvidujte v súlade s miestnymi predpismi kvôli umožneniu ich recyklácie.
- Európska smernica 2012/19/EU o odpade z elektrických a elektronických zariadení (OEEZ) predpisuje, že elektrospotrebiče nesmú byť zlikvidované v rámci bežného tuhého komunálneho odpadu. Vyradené zariadenia musia byť zozbierané separovane kvôli optimalizácii stupňa opätovného použitia a recyklácie materiálov, z ktorých sú vyrobené, a kvôli zamedzeniu možných škôd na zdraví a na životnom prostredí. Symbol preškrtnutého koša, uvedený na všetkých takýchto výrobkoch, upozorňuje na povinnosti spojené so separovaným zberom. Podrobnejšie informácie, týkajúce sa správneho spôsobu vyradenia elektrospotrebičov z prevádzky, môžu ich držiteľia získať od poverenej verejnej inštitúcie alebo od predajcu.

Ako ušetriť a brať ohľad na životné prostredie

Šetrenie vodou a energiou

- Používajte umývačku riadu len vtedy, keď je naplnená. Počas čakania na naplnenie zariadenia zabráňte vzniku nepríjemného zápachu spustením cyklu Namáčania (*ak je súčasťou - vid' Programy*).
- Zvoľte program vhodný pre druh riadu a stupeň znečistenia podľa Tabuľky programov:
 - pre bežné znečistenie riadu použite program Eko, ktorý zaručuje nízku spotrebu energie a vody.

- pri menšom množstve riadu použite voliteľnú funkciu Polovičná náplň (ak je súčasťou - vid' Špeciálne programy a Voliteľné funkcie).
- V prípade dodávky elektrickej energie v časových pásmach pre šetrenie elektrickej energie, používajte umývačku v časových pásmach so zníženou sadzbou. Voliteľná funkcia Oneskorený štart vám umožní používať umývačku práve v tomto čase (ak je súčasťou - vid' Špeciálne programy a Voliteľné funkcie).

EL Προφυλάξεις και συμβουλές

⚠ Η συσκευή σχεδιάστηκε και κατασκευάστηκε σύμφωνα με τους διεθνείς κανόνες ασφάλειας. Οι προειδοποιήσεις αυτές παρέχονται για λόγους ασφαλείας και πρέπει να διαβαστούν προσεκτικά.

Είναι σημαντικό να διατηρείτε το εγχειρίδιο αυτό για να μπορείτε να το συμβουλευέστε οποιαδήποτε στιγμή. Σε περίπτωση πώλησης, παραχώρησης ή μετακόμισης, βεβαιωθείτε ότι αυτό μένει μαζί με τη συσκευή.

Διαβάστε προσεκτικά τις οδηγίες: υπάρχουν σημαντικές πληροφορίες για την εγκατάσταση, τη χρήση και την ασφάλεια.

Η συσκευή αυτή σχεδιάστηκε για οικιακή χρήση ή για παρόμοιες εφαρμογές, για παράδειγμα:

- αγροτικές κατοικίες
- χρήση από πελάτες ξενοδοχείων, μοτέλ και άλλων χώρων φιλοξενίας
- bed and breakfast.

Αποσυσκευάστε τη συσκευή και ελέγξτε αν έχει υποστεί ζημιές κατά τη μεταφορά. Αν έχει υποστεί ζημιές μη τη συνδέετε και επικοινωνήστε με τον μεταπωλητή.

Γενική ασφάλεια

- Αυτή η οικιακή ηλεκτρική συσκευή μπορεί να χρησιμοποιηθεί από παιδιά ηλικίας όχι μικρότερης των 8 ετών και από άτομα με μειωμένες φυσικές, αισθητηριακές ή νοητικές ικανότητες ή χωρίς εμπειρία ή την απαραίτητη γνώση, αρκεί να επιτηρούνται από υπεύθυνο ή να έχουν λάβει οδηγίες σχετικές με την ασφαλή χρήση της συσκευής και την κατανόηση των κινδύνων που σχετίζονται με αυτή.
- Τα παιδιά δεν πρέπει να παίζουν με τη

- συσκευή.
- Ο καθαρισμός και η συντήρηση της συσκευής θα πρέπει να γίνονται από το χρήστη. Δεν πρέπει να γίνονται από τα παιδιά χωρίς επιτήρηση.
- Η συσκευή σχεδιάστηκε για μη επαγγελματική χρήση στο εσωτερικό κατοικίας.
- Η συσκευή πρέπει να χρησιμοποιείται για το πλύσιμο σκευών οικιακής χρήσης και σύμφωνα με τις οδηγίες του παρόντος εγχειριδίου.
- Η συσκευή δεν εγκαθίσταται σε εξωτερικό χώρο, ακόμη κι αν ο χώρος σκεπάζεται, γιατί είναι πολύ επικίνδυνο να την αφήνετε εκτεθειμένη στη βροχή και στην κακοκαιρία.
- Μην αγγίζετε το πλυντήριο πιάτων με γυμνά πόδια.
- Μη βγάζετε το βύσμα από την ηλεκτρική πρίζα τραβώντας το καλώδιο, αλλά πιάνοντας το βύσμα.
- Πρέπει να κλείνετε τη βρύση νερού και να βγάζετε το βύσμα από την ηλεκτρική πρίζα στο τέλος κάθε κύκλου και πριν τη διενέργεια εργασιών καθαρισμού και συντήρησης.
- Ο μέγιστος αριθμός σκευών αναφέρεται στην κάρτα προϊόντος.
- Σε περίπτωση βλάβης, σε καμία περίπτωση μην επεμβαίνετε στους εσωτερικούς μηχανισμούς για επισκευή.
- Μην ακουμπάτε και μην κάθεστε στην ανοιχτή πόρτα: η συσκευή μπορεί να ανατραπεί.
- Η πόρτα δεν πρέπει να διατηρείται στην ανοιχτή θέση γιατί μπορεί να αποτελέσει κίνδυνο πρόσκρουσης.
- Να κρατάτε το απόρρυπαντικό και το γυαλιστικό μακριά από παιδιά.
- Οι συσκευασίες δεν είναι παιχνίδια για παιδιά.
- Τα μαχαίρια και τα εργαλεία με αιχμηρά άκρα θα πρέπει να τακτοποιούνται με τις μύτες/λεπίδες στραμμένες προς τα κάτω στο καλάθι σκευών ή σε οριζόντια θέση στις σχάρες ή στο δίσκο/ τρίτο καλάθι στα μοντέλα όπου υπάρχει.
- Η συσκευή πρέπει να συνδεθεί στο δίκτυο ύδρευσης συνδέοντας το νέο σωλήνα παροχής και ο παλιός σωλήνας αποστράγγισης δεν πρέπει να χρησιμοποιηθεί εκ νέου.
- Αν το πλυντήριο πιάτων τοποθετηθεί ελεύθερο, το πίσω πλευρό του θα πρέπει να τοποθετηθεί κόντρα στον τοίχο.

Διάθεση

- Διάθεση του υλικού συσκευασίας: να τηρείτε τους τοπικούς κανονισμούς, ώστε οι συσκευασίες να καθίστανται επαναχρησιμοποιήσιμες.
- Η Ευρωπαϊκή Οδηγία 2012/19/EK για τα

απορρίμματα ηλεκτρικών και ηλεκτρονικών συσκευών (RAEE), προβλέπει ότι οι οικιακές ηλεκτρικές συσκευές δεν πρέπει να διατίθενται στην κανονική ροή των στερεών αστικών απορριμμάτων. Οι διατεθείσες συσκευές πρέπει να συλλέγονται χωριστά για να βελτιστοποιείται το ποσοστό ανάκτησης και ανακύκλωσης των υλικών που τις συνθέτουν και να αποφεύγονται δυνητικές ζημιές στην υγεία και στο περιβάλλον. Το σύμβολο του διαγραμμένου καλαθιού φέρεται σε όλα τα προϊόντα για να θυμίζει τις υποχρεώσεις χωριστής συλλογής.

Για περαιτέρω πληροφορίες, για τη σωστή απομάκρυνση των οικιακών ηλεκτρικών συσκευών, οι κάτοχοι μπορούν να απευθύνονται στην αρμόδια δημόσια υπηρεσία ή στους μεταπωλητές.

Εξοικονόμηση ενέργειας και σεβασμός του περιβάλλοντος

Εξοικονόμηση νερού και ενέργειας

- Να εκκινείτε το πλυντήριο πιάτων μόνο με φορτίο πλήρες. Αναμένοντας να γεμίσει η μηχανή, αντιμετωπίστε τις δυσσομίες με τον κύκλο Μουλιάσματος *(όπου είναι διαθέσιμος - βλέπε Προγράμματα)*.
- Επιλέξτε ένα κατάλληλο πρόγραμμα για τον τύπο σκευών και το βαθμό βρωμιάς συμβουλευόμενοι τον Πίνακα των προγραμμάτων:
 - για σκεύη με συνήθη βρωμιά χρησιμοποιείτε το πρόγραμμα Eco, που εγγυάται χαμηλή κατανάλωση ενέργειας και νερού.
 - αν το φορτίο είναι μειωμένο ενεργοποιήστε τη δυνατότητα Μισό φορτίο *(όπου είναι διαθέσιμο, βλέπε Ειδικά Προγράμματα και Δυνατότητες)*.
- Αν το συμβόλαιο παροχής ηλεκτρικής ενέργειας προβλέπει μειωμένο τιμολόγιο σε χρονικά διαστήματα, να διενεργείτε τα πλυσίματα στα ωράρια αυτά. Η δυνατότητα Εκκίνησης με Καθυστέρηση μπορεί να βοηθήσει στην οργάνωση των πλυσιμάτων *(όπου είναι διαθέσιμο, βλέπε Ειδικά Προγράμματα και Δυνατότητες)*.

BG Продуктов фиш

Продуктов фиш	
Марка	INDESIT
Модел	DISR 57H96
Капацитет на стандартни комплекти за миене (1)	10
Енергиен клас от A+++ (ниска консумация) до D (висока консумация)	A++
Годишна консумация на енергия в kWh (2)	211
Консумация на енергия при стандартна програма на миене в kWh	0.74
Консумация на мощност при изключен режим в W	0.5
Консумация на мощност при включен режим в W	5.0
Годишна консумация на вода в литри (3)	2520
Клас на изсушаване от G (най-мокро) до A (най-сухо)	A
Продължителност в минути на стандартна програма за миене	190'
Продължителност на включен режим в минути	12
Ниво на шум в dB(A) re 1 pW	46
Модел за вграждане	Да
Забележки	
1) Информацията върху енергийния стикер и информационния фиш е на база на 280 стандартни цикъла на измиване. Програма е подходяща за нормално замърсени съдове и е най-ефективната като комбинация за потребление на електроенергия и вода. Стандартната програма на измиване отговаря на Еко програма.	
2) На база на 280 стандартни цикъла на измиване със студена вода и икономични програми . Реалната консумация на електроенергия зависи от начина на експлоатиране на уреда.	
3) На база на 280 стандартни цикъла на измиване. Реалната консумация на вода зависи от начина на експлоатиране на уреда.	

HR List proizvoda

List proizvoda	
Marka	INDESIT
Model	DISR 57H96
Nazivni kapacitet po standardnom broju kompleta posuđa (1)	10
Razred energetske učinkovitosti po ljestvici od A+++ (mala potrošnja) do D (velika potrošnja)	A++
Godišnja potrošnja električne energije u kWh (2)	211
Potrošnja električne energije standardnog ciklusa pranja, u kWh	0.74
Potrošnja snage u isključenom načinu, u W	0.5
Potrošnja snage u načinu "ostavljeno uključeno", u W	5.0
Godišnja potrošnja vode u l (3)	2520
Razred učinkovitosti sušenja po ljestvici od G (minimalna učinkovitost) do A (maksimalna učinkovitost)	A
Trajanje programa za standardni ciklus pranja, u minutama	190'
Trajanje načina "ostavljeno uključeno", u minutama	12
Buka u dB(A) re 1 pW	46
Ugradni proizvod	Da
1) Informacije na naljepnici i na listu odnose se na standardni program pranja koji je pogodan za pranje posuđa normalnog stupnja zaprljanosti, a radi se o najučinkovitijem programu po pitanju potrošnje električne energije u kombinaciji s vodom. Standardni ciklus odgovara ciklusu EKO.	
2) Potrošnja električne energije se temelji na 280 standardnih ciklusa godišnje, s uzimanjem hladne vode te na potrošnji u isključenom načinu ili načinu "ostavljeno uključeno" nakon kraja ciklusa. Stvarna potrošnja ovisi o tome kako se električni kućanski aparat koristi.	
3) Temelji se na 280 standardnih ciklusa pranja. Stvarna potrošnja ovisi o načinu korištenja električnog kućanskog aparata.	

CS Informační list výrobku

Informační list výrobku	
Značka	INDESIT
Model	DISR 57H96
Kapacita počtu standardních sad nádobí (1)	10
Třída energetické účinnosti na stupnici A+++ (nejnižší spotřeba) až D (vysoká spotřeba)	A++
Roční spotřeba energie v kWh (2)	211
Spotřeba energie standardního mycího cyklu v kWh	0.74
Spotřeba energie ve vypnutém stavu ve W	0.5
Spotřeba energie v režimu ponechání v zapnutém stavu ve W	5.0
Roční spotřeba vody v litrech za rok (3)	2520
Třída účinnosti sušení na stupnici od G (minimální účinnost) až po A (maximální účinnost)	A
Délka programu při standardním mycím cyklu v minutách	190'
Délka režimu ponechání v zapnutém stavu v minutách	12
Emise hluku v dB(A) re 1 pW	46
Vestavný spotřebič	Ano
1) Informace uvedené na štítku a v informačním listu se vztahují na standardní mycí cyklus. Tento program je vhodný pro mytí běžně znečištěného nádobí. Jedná se o nejúčinnější program z hlediska kombinované spotřeby energie a vody. Standardní mycí cyklus koresponduje s cyklem Eco.	
2) Na základě 280 standardních mycích cyklů při použití studené vody a spotřeby v režimu nízké spotřeby energie. Skutečná spotřeba energie závisí na tom, jak je spotřebič používán.	
3) Na základě 280 standardních mycích cyklů. Skutečná spotřeba vody závisí na tom, jak je spotřebič používán.	

SK Opis výrobku

Opis výrobku	
Značka	INDESIT
Model	DISR 57H96
Kapacita počtu štandardných súprav riadu (1)	10
Trieda energetickej účinnosti na stupnici A+++ (najnižšia spotreba) až D (vysoká spotreba)	A++
Ročná spotreba energie v kWh (2)	211
Spotreba energie štandardného umývacieho cyklu v kWh	0.74
Spotreba energie vo vypnutom stave vo W	0.5
Spotreba energie v režime ponechania v zapnutom stave vo W	5.0
Ročná spotreba vody v litroch za rok (3)	2520
Trieda účinnosti sušenia na stupnici od G (minimálna účinnosť) až po A (maximálna účinnosť)	A
Dĺžka programu pri štandardnom umývacom cykle v minútach	190'
Dĺžka režimu ponechania v zapnutom stave v minútach	12
Emisa hluku v dB(A) re 1 pW	46
Vstavaný spotrebič	Áno
1) Informácie uvedené na štítku a v informačnom liste sa vztahujú na štandardný umývací cyklus. Tento program je vhodný na umývanie bežne znečisteného riadu. Jedná sa o najúčinnjší program z hľadiska kombinovanej spotreby energie a vody. Štandardný umývací cyklus korešponduje s cyklom Eco.	
2) Na základe 280 štandardných umývacích cyklov pri použití studenej vody a spotreby v režime nízkej spotreby energie. Skutočná spotreba energie závisí na tom, ako je spotrebič používaný.	
3) Na základe 280 štandardných umývacích cyklov. Skutočná spotreba vody závisí na tom, ako je spotrebič používaný.	

EL Δελτίο προϊόντος

Δελτίο προϊόντος	
Εμπορικό σήμα	INDESIT
Κωδικός μοντέλου προμηθευτή	DISR 57H96
Ονομαστική χωρητικότητα με τις τυπικές ρυθμίσεις (1)	10
Κλάση ενεργειακής απόδοσης σε κλίμακα από A+++ (χαμηλή κατανάλωση) έως D (υψηλή κατανάλωση)	A++
Κατανάλωση ενέργειας ετησίως σε kWh (2)	211
Κατανάλωση ενέργειας του στάνταρ κύκλου καθαρισμού σε kWh	0.74
Κατανάλωση ισχύος της λειτουργίας απενεργοποίησης σε στάνταρ κύκλο σε kWh	0.5
Κατανάλωση ισχύος της λειτουργίας αναμονής σε στάνταρ κύκλο σε kWh	5.0
Κατανάλωση νερού ετησίως σε λίτρα (3)	2520
Κλάση απόδοσης στεγνώματος σε κλίμακα από G (ελάχιστη απόδοση) έως A (μέγιστη απόδοση)	A
Χρόνος προγράμματος για τον στάνταρ κύκλο καθαρισμού σε λεπτά 5)	190'
Η διάρκεια της λειτουργίας αναμονής σε λεπτά	12
Εκπομπές αερόφερτου θορύβου σε dB(A) Re 1pW	46
Εντοιχισμένο μοντέλο	Ναι
Σημειώσεις	
1) Οι πληροφορίες στην ετικέτα και το δελτίο σχετίζονται με τον στάνταρ κύκλο καθαρισμού, αυτό το πρόγραμμα είναι κατάλληλο για να καθαρίζει φυσιολογικά λερωμένα επιτραπέζια σκεύη και είναι τα αποδοτικότερα προγράμματα όσον αφορά τον συνδυασμό κατανάλωσης ενέργειας και νερού.	
2) Με βάση τους 280 στάνταρ κύκλους καθαρισμού που χρησιμοποιούν κρύο νερό και την κατανάλωση των λειτουργιών χαμηλής ισχύος. Η πραγματική κατανάλωση ενέργειας εξαρτάται από τη χρήση της συσκευής.	
3) Με βάση τους 280 κανονικούς κύκλους καθαρισμού. Η πραγματική κατανάλωση ενέργειας εξαρτάται από τη χρήση της συσκευής.	

Инсталиране

BG

⚠ В случай че се премествате, постарайте се да държите машината във вертикално положение; ако все пак се налага, можете да я наклоните на задната страна.

Свързване към водопроводната мрежа

⚠ Адаптирането на електрическите и ВиК връзки за инсталиране на машината трябва да се извършва само от правоспособен техник.

Маркучите за подаване и оттичане на водата могат да бъдат ориентирани надясно или наляво за по-добро инсталиране.

Маркучите не бива да се прегъват или притискат от миялната машина.

Свързване на маркуча за подаване на вода

- Към кран с размер 3/4" за студена или топла вода (макс. 60°C).
- Пуснете водата да се изтече, докато се избистри.
- Завинтете добре маркуча за подаване на водата и отворете кранчето.

⚠ Ако дължината на маркуча за подаване на водата е недостатъчна, обърнете се към специализиран магазин или правоспособен техник (вж. *Сервизно обслужване*).

⚠ Налягането на водата трябва да е в границите на стойностите, указани в таблица Технически данни, в противен случай миялната машина може да не работи правилно.

⚠ Внимавайте маркучът да не се прегъва и притиска.

Свързване на маркуча за оттичане

Свържете маркуча за оттичане към отходна тръба с минимален диаметър 2 см. (A)

Маркучът за оттичане трябва да се намира на височина между 40 и 80 см от пода или от опората, върху която е поставена миялната машина.

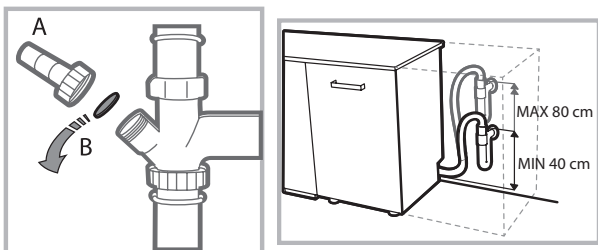

Преди да свържете маркуча за оттичане към сифона на мивката, отстранете пластмасовата капачка (B).

* Само за определени модели.

Мерки за защита от наводнение

За да се гарантира, че няма да причини наводнения, миялната машина е:

- снабдена със система, която прекъсва постъпването на водата в случай на повреда или изтичане във вътрешността на машината.

Някои модели са снабдени и с допълнително обезопасяващо устройство **New Acqua Stop***, което обезопасява машината от наводняване дори и при счупване на хранващата тръба.



ВНИМАНИЕ: ВИСОКО НАПРЕЖЕНИЕ!

Тръбата за хранване с вода в никакъв случай не трябва да се срязва, тъй като има участъци под напрежение.

Свързване към електрическата мрежа

Преди да поставите щепсела в контакта за електрически ток, се уверете, че:

- контактът е **заземен** и съответства на законовите изисквания;
- контактът може да понесе максималния товар на мощност на машината, означен на таблицата с характеристиките на обратната страна на вратата (вж. *Описание на миялната машина*);
- стойностите на хранващото напрежение са в границите, означени на таблицата с характеристиките на обратната страна на вратата;
- контактът е съвместим с щепсела на уреда. В противен случай поискайте подмяна на щепсела от правоспособен техник (вж. *Сервизно обслужване*); да не се използват удължители или разклонители.

⚠ След като машината е инсталирана, хранващият електрически кабел и контактът трябва да са лесно достъпни.

⚠ Кабелът не трябва да се прегъва и притиска.

⚠ Ако хранващият кабел е повреден, той трябва да се замени от производителя или в одобрен от него Център за сервизно обслужване, за да се предотвратят всякакви рискове. (вж. *Сервизно обслужване*)

⚠ Предприятието производител не носи никаква отговорност при неспазване на тези изисквания.

Позициониране и нивелиране



1. Поставете миялната машина на равен и твърд под. Компенсирайте неравностите чрез развиване и завиване на предните крачета, докато уредът не заеме хоризонтално положение. Точното нивелиране създава стабилност и се избягват вибрации и шум.

2. Преди да вградите миялната машина, залепете самозалепващата се прозрачна лента* под дървената конзола, за да я предпазите от евентуален конденз.

3. Поставете машината така, че да се допира странично или откъм гърба до съседните мебели или стени. Уредът

може да бъде вграден под цялостен работен плот* (вж. листа с указания за монтаж).

4*. За регулиране на височината на задното краче трябва да се завърти шестоъгълният отвор с червен цвят, разположен челно в центъра на предната част на миялната машина, с шестограм 8 мм, като височината се увеличава при въртене в посока на часовниковата стрелка и намалява при завъртане в противоположна посока. (вж. листа с инструкциите, приложен към документацията)

Технически данни	
Размери	широчина 44,5 см височина 82 см дълбочина 55 см
Капацитет	10 стандартни места за съдове
Налягане на подаваната вода	0,05 ÷ 1 МПа (0.5 ÷ 10 бара) 7,25 – 145 psi
Напрежение на електрозахранването	Виж табелката с данни на уреда
Обща абсорбирана мощност	Виж табелката с данни на уреда
Прекъсвач	Виж табелката с данни на уреда
 	Съдомиялната машина съответства на следните директиви на Европейската общност: -2006/95/ЕО (Ниско напрежение) -2004/108/ЕО (Електромагнитна съвместимост) -2009/125/ЕО (Регламент на Общността 1016/2010) (Екологосъобразно проектиране) -97/17/ЕО (Обозначение) -2012/19/ЕО Отпадъци от електрическо и електронно оборудване (ОЕЕО)

Съвети при първото миене

След инсталирането отстранете поставените на кошниците уплътнения и закрепящите ластици от горната кошница (където са налични).

Настройка на уреда за омекотяване на вода

Преди да започне първото миене, задайте степента на твърдост на водата от водопроводната мрежа. (вж. раздел Гланц и регенерираща сол)

Първото зареждане на резервоара на уреда за омекотяване трябва да е с вода, след което да се сипе около 1 кг сол; нормално е водата да прелее.

Активирайте цикъл на миене веднага след това.

Използвайте само сол, предназначена за миялни машини.

След зареждане със сол светлинният индикатор (ЛИПСА НА СОЛ)* изгасва.

 Ако контейнерът не се напълни със сол, може да се повреди омекотителят на водата и нагревателят.

 **Машината издава звукови сигнали/тонове** (според модела машина), които съобщават за съответната операция: включване, край на цикъла и т.н.

Наличните на управляващия панел или на дисплея символи/бутони/светлинни индикатори могат да са в различни цветове, да мигат или да светят продължително. (според модела миялна машина).

На дисплея се изписва полезна информация за вида зададен цикъл, за фазата на измиване/подсушаване, за оставащото време, за температурата и т.н.

BG Помощ

Преди да се свържете с отдела за помощ:

- Проверете дали проблемът може да се разреши, като използвате насоките в "Отстраняване на неизправности" (виж "Отстраняване на неизправности").
- Рестартирайте програмата, за да проверите дали проблемът все още съществува.
- Ако проблема не е отстранен, свържете се с оторизиран сервиз за техническа помощ.

 **Никога не използвайте услугите на неупълномощени техници.**

Подгответе следната информация:

- тип на повредата.
- модел на уреда (Mod.).
- сериен номер (S/N).

Можете да намерите тази информация на табелката с данни на уреда (виж "Описание на уреда").

БЛАГОДАРИМ ВИ, ЧЕ ЗАКУПИХТЕ ПРОДУКТ НА INDESIT.

За по-пълно съдействие и поддръжка, моля, регистрирайте изделието си на:

www.indesit.com/register

Инструкция за експлоатация: docs.indesit.eu

* Само за определени модели.

Описание на уреда

BG

Общ преглед

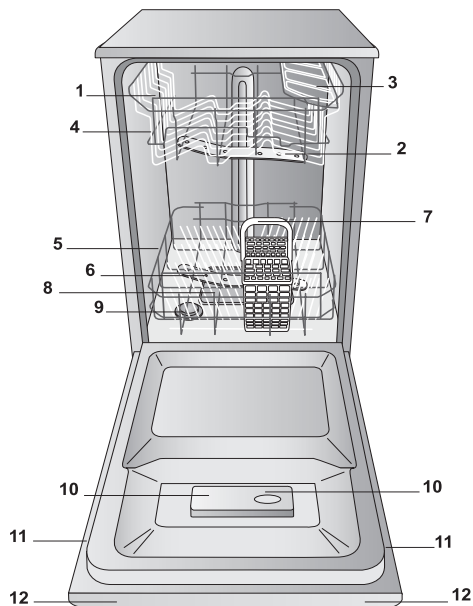

1. Горна кошница
2. Горен струйник
3. Обръщащи се рафтчета
4. Устройство за регулиране височината на кошницата
5. Долна кошница
6. Долен струйник
7. Кошница за прибори
8. Филтър за миене
9. Резервоар за сол
10. Ванички за миещ препарат и резервоар за гланц
11. Табелка с характеристики
12. Управляващ панел***

Контролен панел

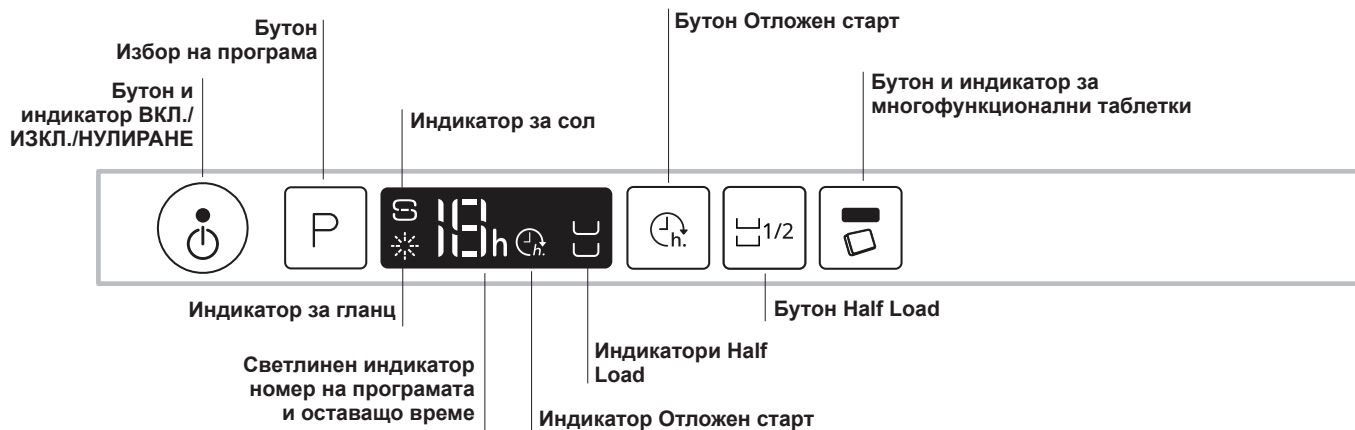

*** Само в напълно вградените модели. * Само за определени модели.

Броят и типът на циклите на измиване може да варират в зависимост от модела на съдомиялната машина.

РЕГЕНЕРИРАЩА СОЛ И ГЛАНЦ

⚠ Използвайте само препарати, предназначени специално за миялни машини. Не използвайте сол за хранителни и промишлени цели. Следвайте указанията, посочени на опаковката.

⚠ Ако се използва многофункционален препарат, се препоръчва **НЕЗАВИСИМО ОТ ТОВА** добавяне на сол, особено при твърда или много твърда вода. (Следвайте указанията, посочени на опаковката).

⚠ Ако не се добавят нито сол, нито гланц, е нормално индикаторите ЛИПСА НА СОЛ* и ЛИПСА НА ГЛАНЦ* да продължат да светят.

Поставяне на регенерираща сол

Използването на сол предотвратява образуването на КОТЛЕН КАМЪК върху съдовете и върху функционалните компоненти на миялната машина.

Важно е резервоарът за сол да не остава никога празен.

Важно е да зададете настройката за твърдост на водата.

Резервоарът за сол е разположен в долната част на миялната машина (вж. Описание) и трябва да се пълни:

- когато върху панела светне индикаторът (ЛИПСА НА СОЛ)*;
- когато зеленият поплавак* на капачката за солта престане да се вижда.
- вж. автономност на таблицата за твърдост на водата.

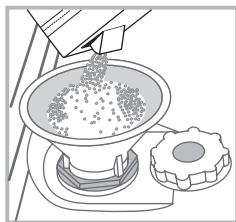

1. Извадете долната кошница и отвийте капачката на резервоара в посока, обратна на часовниковата стрелка.
2. Само когато се използва за първи път: напълнете резервоара с вода до горе.
3. Поставете фунията (вж. фигура) и напълнете резервоара със сол до горе

(около 1 kg); нормално е при това положение да се препълни малко с вода.

4. Извадете фунията, отстранете останалата по отвора сол, изплакнете капачката на течаша вода, преди да я завинтите. Препоръчително е тази операция да се извършва при всяко зареждане със сол.

Затворете капачката добре, за да не влиза миеш препарат в резервоара по време на миене (би могло да доведе до неотстранимо повреждане на отделението за омекотителя).

⚠ Когато е необходимо зареждане със сол, се препоръчва това да се направи преди началото на измиването.

Задаване на твърдост на водата

За да постигнете оптимално действие на омекотителя за вода, е нужно да извършите регулиране в зависимост от твърдостта на водата в апартамента. Данните могат да се вземат от дружеството, което осигурява питейна вода. Зададената стойност съответства на средна степен на твърдост.

• Включете миялната машина с бутон ON/OFF (ВКЛ./ИЗКЛ.)

• Изключете с бутон ON/OFF (ВКЛ./ИЗКЛ.)

• Задръжте натиснат бутон P 5 секунди, докато се чуе звуков сигнал.

• Включете с бутон ON/OFF (ВКЛ./ИЗКЛ.)

• Започват да мигат стойността на текущата избрана степен и индикаторът за сол.

• Натиснете бутон P, за да зададете желаната степен на твърдост (вж. таблицата за твърдост на водата).

• Изключете с бутон ON/OFF (ВКЛ./ИЗКЛ.)

• Настройката е завършена!

Таблица за твърдостта на водата				Средна автономност-контейнер за сол при 1 измиване на ден
степен	°dH	°fH	mmol/l	месеци
1	0 - 6	0 - 10	0 - 1	7 месеца
2	6 - 11	11 - 20	1,1 - 2	5 месеца
3	12 - 17	21 - 30	2,1 - 3	3 месеца
4	17 - 34	31 - 60	3,1 - 6	2 месеца
5*	34 - 50	61 - 90	6,1 - 9	2/3 седмици

От 0°f до 10°f не се препоръчва използването на сол.
* При степен 5 продължителността на цикъла може да се удължи.

(°dH = твърдост в немски градуси – °fH = твърдост във френски градуси – mmol/l = милимол/литър)

Поставяне на гланц

Гланцът улеснява ИЗСУШАВАНЕТО на съдовете. Резервоарът за гланц трябва да бъде напълнен:

- когато върху панела/дисплея светне индикаторът (ЛИПСА НА ГЛАНЦ)*
- когато оптичният индикатор на прозорчето на контейнера „E“ от тъмен стане прозрачен.

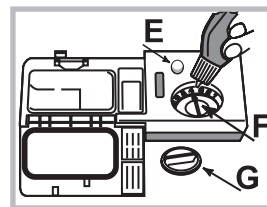

1. Отворете резервоара чрез завъртане на капачката (G) в посока, обратна на часовниковата стрелка.
2. Сипете гланц, като внимавате да не прелее. Ако това се случи, почистете веднага със суха кърпа.
3. Завийте отново капачката.

НИКОГА не сипвайте гланца директно във вътрешността на ваната.

Регулирайте дозата гланц

Ако не сте удовлетворени от резултата след сушенето, можете да регулирате дозата гланц. Завъртете регулатора (F). Може да се зададат настройки за максимум 4 степени в зависимост от модела миялна машина. Зададената стойност съответства на средна степен.

- ако по съдовете има синкави ивици, задайте на регулатора по-ниски стойности (1-2).
- ако по съдовете има капки вода или петна от варовик, задайте по-високи стойности (3-4).

* Само за определени модели.

Зареждане на кошниците

BG

Съвети

Преди да заредите кошниците, отстранете всички остатъци от храна от съдовете и излейте течностите от чашите и контейнерите. **Не е необходимо превантивно изплакване под течаща вода.** Подредете съдовете така, че да стоят стабилно на мястото си и да не се преобърнат; и подредете контейнерите с отвора надолу и вдлъбнатата/изпъкналата части под наклон, като по този начин позволявате на водата да достигне до всяка повърхност и да се отече свободно.

Уверете се, че няма капаци, дръжки, подноси или тигани, които да пречат на разпръскващите рамена да се въртят. Поставете малките предмети в кошницата за прибори.

Тъй като пластмасовите чинии и тиганите с незалепащо покритие задържат повече водни капки, тяхното сушене няма да е толкова добро, колкото на керамичните съдове и съдовете от неръждаема стомана. Твърде леки предмети като пластмасови контейнери трябва да се поставят в горната кошница и да се подреждат така, че да не се движат.

След като заредите уреда, се уверете, че разпръскващите рамена могат свободно да се въртят.

Долна кошница

В долната кошница може да се поставят тигани, капаци, чинии, купи за салата, прибори и т.н. Големите плата и капаци обикновено се поставят от двете страни.

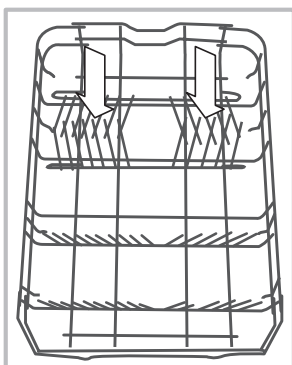
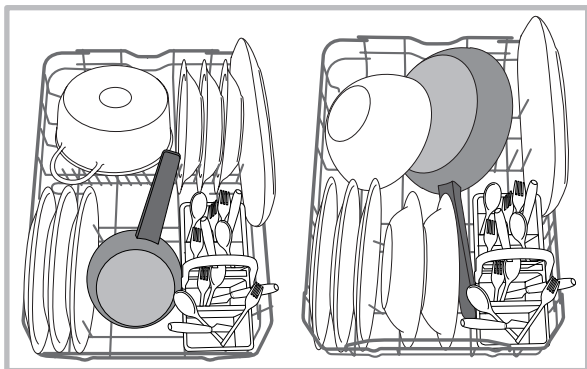

Няколко модела съдомиялни машини са оборудвани със странични сектори*.

Те могат да се използват във вертикална позиция при нареждане на чинии или в хоризонтална позиция (по-ниско) за лесно зареждане на тигани и купи за салата.

Някои модели разполагат с Vertical Zone*, специални изтеглящи се опори,*поставени в задната част на коша, които

дават възможност тиганите или тавите да застават в по-изправено положение за да заемат по-малко място.

За да ги използвате, достатъчно е да хванете червената ръкохватка, да я избутате нагоре и да я завъртите напред. Тези опори могат да се плъзгат надясно или наляво, за да паснат на големината на съдовете.

Силно замърсени чинии и тигани трябва да се поставят в долната кошница, тъй като в този сектор водните струи са по-силни и позволяват по-висока ефективност на измиването.

Кошница за прибори

Модулната кошница е оборудвана с горни решетки за по-добро подреждане на приборите. Кошницата за прибори трябва да се поставя **само** в предната част на долната кошница.

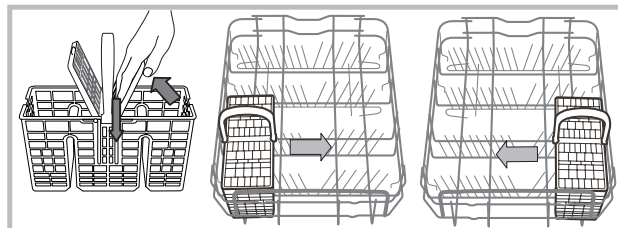

Горна кошница

Заредете тази кошница с деликатни и леки съдове като стъклени чаши, чашки за кафе, чинийки и леки купи за салата.

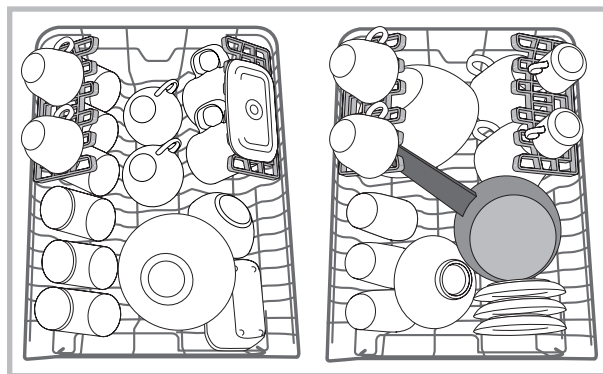

* Само за определени модели.

Подвижни рампи*

Страничните рампи могат да бъдат поставяни на три различни височини, за да се оптимизира разполагането на съдовете в кошницата.

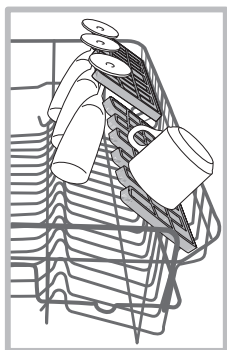

Високите чаши могат да бъдат поставени стабилно на рампите, като дръжките им се вкарват в специалните слотове.

За оптимизиране на изсушаването поставете рампите под по-голям наклон. За да промените наклона, повдигнете рампата, леко я плъзнете и я позиционирайте в желаното положение.

Табла*

Някои модели съдомиялни машини са снабдени с подвижна табла, която може да бъде използвана като контейнер за кухненски прибори или съдове с малки размери.

За постигане на по-добро измиване избягвайте да поставяте в подноса обемисти съдове. Таблата за прибори може да бъде отстранена. (виж фигурата)

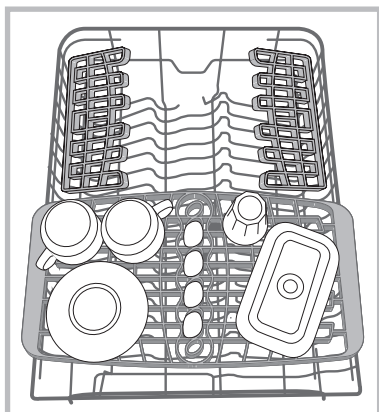

Регулиране височината на горната кошница

Горната кошница се регулира на височина: във висока позиция, когато в долната кошница искате да разположите обемисти съдове; в ниска позиция, за да използвате мястото на рафтовете или спускащите се части, като освободите повече пространство горе.

Височината на горната кошница трябва да се регулира, КОГАТО КОШНИЦАТА Е ПРАЗНА.

НИКОГА не местете кошницата на по-горна или по-долна позиция само от едната страна.

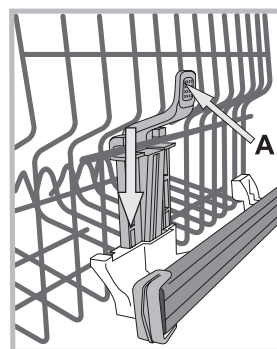

Ако кошницата е оборудвана с **Повдигащо устройство*** (виж фигурата), повдигнете я, като я държите от двете страни. За да я върнете в долна позиция, натиснете лостовете (A) от двете страни на кошницата и свалете кошницата надолу.

Неподходящи съдове

- Дървени съдове и прибори.
- Деликатни декорирани чаши, ръчно изработени съдове и старинни съдове. Декорацията им е неустойчива.
- Части от синтетичен материал, които не са устойчиви на високи температури.
- Медни и калаени съдове.
- Съдове, които са силно замърсени с пепел, восък, смазочно масло или мастило.

Цветове на декорации на стъкло и алуминиеви/сребърни части може да се променят и избледнеят по време на процеса на измиване. Също така някои видове стъклени съдове (напр. кристални) могат да изгубят своята прозрачност след няколко цикъла на измиване.

Повреди по стъкло и съдове

Причинени от:

- вида на стъклото и процеса на производство на стъклото.
- химическия състав на препарата за измиване.
- температурата на водата в цикъла за изплакване.

Съвети:

- Използвайте само стъкло и порцелан, за които производителят гарантира, че е безопасно да се почистват в съдомиялна машина.
- Използвайте деликатен препарат за измиване, подходящ за съдове.
- Изваждайте стъклените съдове и приборите от съдомиялната машина веднага щом свърши цикълът на измиване.

*Предлагат се само в избрани модели с различен брой и позиция.

Миещ препарат и експлоатация на съдомиялната машина

BG

Измерване на препарата за измиване

Добрият резултат от измиването зависи още от правилното количество използван препарат. Надвишаването на посоченото количество не води до по-ефикасно измиване и увеличава замърсяването на околната среда.

Количеството може да се регулира за отделните случаи въз основа на степента на замърсяване на съдовете, когато се използва прахообразен или течен препарат. В случай на нормална замърсеност на съдовете използвайте около 25 г (прахообразен препарат) или 25 мл. (течен препарат). Ако използвате таблетки, една таблетка е достатъчна.

Ако съдовете са само леко замърсени или са изплакнати с вода преди да бъдат поставени в съдомиялната машина, съответно намалете количеството използван препарат.

За добри резултати от измиването следвайте инструкциите, показани на кутията на препарата.

За допълнителни въпроси се обърнете към отдела за съвети на съответния производител на препарата.

Отворете резервоара за миещия препарат чрез натискане на бутон **D**; дозирайте препарата, като направите справка с Таблицата на програмите:

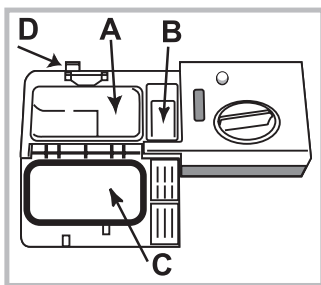

- прахообразен или течен: ванички **A** (препарат за миене) и **B** (препарат за предварително измиване)
- когато програмата изисква 1 таблетка, тя се поставя във ваничка **A** и се затваря

капакът **C**; когато изисква 2 – втората се поставя върху дъното на ваната.

Отстранете остатъците от препарат от ръбовете на ваничката и затворете капача **C** до щракване.

Резервоарът за миещ препарат се отваря автоматично в нужния момент в зависимост от програмата.

Ако използвате многофункционален препарат, препоръчваме ви опцията TABS (таблетки), тъй като тя регулира цикъла така, че да се постигнат най-добри резултати от измиването и сушенето.

⚠ Използвайте само препарат за миялна машина.

НЕ УПОТРЕБЯВАЙТЕ препарати за миене на ръка.

При прекалено голямо количество миещ препарат може да има остатъци от пена, когато цикълът приключи.

Най-добри резултати от миенето и сушенето ще получите само с комбинирано използване на миещ препарат, течен гланц и регенерираща сол.



Горещо ви препоръчваме да използвате миещи препарати без фосфати и без хлор, като най-подходящи за опазване на околната среда.

Включване на миялната машина

1. Отворете крана на водата.
2. Отворете вратата и натиснете бутон ON-OFF (ВКЛ./ИЗКЛ.).
3. Дозирайте миещия препарат. (виж *встрани*).
4. Заредете кошниците (виж „Зареждане на кошниците“).
5. Изберете програма в зависимост от съдовете и степента на тяхното замърсяване (виж „Таблица на програмите“) и натиснете бутона **P**.
6. Изберете опции за измиване *. (виж „Специални програми и опции“).
7. Стартирайте, като затворите вратата.
8. Краят на програмата е съпроводен от звукови сигнали и светване на номера на избраната програма на дисплея. Отворете вратата, изключете уреда с натискане на бутона ON-OFF (ВКЛ./ИЗКЛ.), затворете крана за вода и извадете щепсела от електрическия контакт.
9. Изчакайте няколко минути, преди да извадите съдовете, за да не се опарите. Изпразнете кошниците, започвайки от долната.

⚠ - За да се намали разходът на електрическа енергия, в някои от случаите, в които машината **НЕ** се използва дълго време, тя се изключва автоматично.

⚠ АВТОМАТИЧНИ ПРОГРАМИ*: някои модели миялни машини са оборудвани със специален сензор, чрез който машината преценява степента на замърсяване на съдовете и задава най-ефикасното и икономично измиване. Времетраенето на автоматичните програми може да варира в резултат на действието на сензора.

⚠ Ако съдовете не са много замърсени или предварително са изплакнати с вода, намалете значително дозата препарат.

Промяна на текущата програма

Ако сте избрали грешна програма, може да я промените само ако е току-що започнала: отворете вратата, като се пазите от излизащата пара, натиснете продължително бутона ON/OFF (ВКЛ./ИЗКЛ.), машината се изключва. Включете отново машината с бутона ON/OFF (ВКЛ./ИЗКЛ.) и изберете новата програма и евентуалните опции; включете, затваряйки вратата.

Добавяне на съдове

Без да изключвате машината, отворете вратата, като се пазите от излизащата пара, и поставете съдовете. Затворете вратата: миенето продължава.

Инцидентни прекъсвания

Ако по време на миенето вратата се отвори или има спиране на електричеството, програмата прекъсва. Щом вратата се затвори или отново има ток, програмата започва отново от момента на прекъсването.

* Само за определени модели.

Данните за програмите са определени след измерване в лабораторни условия съгласно европейски стандарт EN 50242. В зависимост от различните условия на ползване продължителността и данните на програмите може да са различни.

Броят и типът на циклите на измиване може да варират в зависимост от модела на съдомиялната машина.

Програма	Сушене	Опции	Продължителност на програмата часове: мин.	Разход на вода (л/цикъл)	Разход на енергия (kWh/цикъл)
1. Есо	Да	Отложен старт – Таблетки – Половин зареждане	03:10'	9,0	0,74
2. Автоматична интензивна	Да	Отложен старт – Таблетки – Половин зареждане	02:20' - 03:00'	13,0 - 14,0	1,20 - 1,40
3. Нормална автоматична	Да	Отложен старт – Таблетки – Половин зареждане	01:40' - 02:20'	13,5 – 14,5	1,00 - 1,15
4. Деликатни	Да	Отложен старт – Таблетки – Половин зареждане	01:40'	9,0	0,85
5. Бърз 25'	Не	Отложен старт – Таблетки	00:25'	8,0	0,45
6. Накисване	Не	Delayed start – Половин зареждане	00:10'	4,0	0,01
7. Грижа за бебета	Да	Отложен старт	01:40'	10	1,3

Инструкции за избора на цикъл на измиване и дозиране на препарата:

1. Цикъл на измиване ЕКО е стандартната програма, за която се отнасят данните от енергийния етикет; цикълът е подходящ за измиване на нормално замърсени съдове, като програмата е най-ефективната по отношение на разход на енергия и вода за този вид съдове. 4 gr/ml**+ 21 gr/ml – 1 таблетка (**Количество миещ препарат за предварителното измиване)
2. Силно замърсени съдове и тенджери (тази програма не трябва да се използва за фини съдове). 25 gr/ml – 1 таблетка
3. Нормално замърсени съдове и тенджери. 4 gr/ml**+ 21 gr/ml – 1 таблетка
4. Цикъл за фини съдове, по-чувствителни на високи температури. 25 gr/ml – 1 таблетка
5. Бърз цикъл за слабо замърсени съдове. (идеален за 2 съда) 25 gr/ml – 1 таблетка
6. Предварително измиване в очакване на дозареждане на миялната машина при следващо хранене. Без миещ препарат
7. Програма, която в комбинация със специалната кошничка ГРИЖА ЗА БЕБЕТА, осигурява най-добри резултати за измиване и дезинфекция на бебешки принадлежности (биберони-залъгалки и биберони за хранене), като същевременно може да се използва и за измиване на нормално или силно замърсени съдове 30 gr/ml – 1 таблетка

Консумация в режим на готовност: Консумация в режим „оставена включена“: 5 W – консумация в режим „изключена“: 0,5 W

Специални цикли на измиване и опции

BG

Забележки:

Оптимални нива на ефективност при използване на циклите “Бърз 25” и “Всекидневен” могат да се постигнат при спазване на посочения брой гнезда за съдове.

За да се намали още повече консумацията, стартирайте съдомиялната машина само когато е напълно заредена.

Бележки за тестовите лаборатории: за информация относно сравнимите с EN тестови условия изпратете имейл на следния адрес: assistenza_en_ivs@indesitcompany.com

Опции за миене

Ако дадена опция не е съвместима с избраната програма (виж таблицата с програми), съответният светлинен индикатор мига бързо 3 пъти и се чуват звукови сигнали.



Отложен старт

Възможно е започването на програмата да се отложи с **1 до 12 часа**.

1. Натиснете бутон ОТЛОЖЕН СТАРТ: на дисплея се изписва съответният символ; при всяко следващо натискане се увеличава времето (1 час, 2 часа и т.н. до максимум 12 часа), оставащо до началото на избраната програма.

2. Изберете програмата и затворете вратата: започва броенето в обратна последователност;

3. След изтичане на зададеното време индикаторът угасва и програмата стартира.

За промяна на отлагането и избор на по-кратко време се натиска бутон ОТЛОЖЕН СТАРТ. За анулиране натиснете продължително бутона, докато не изгасне индикаторът за избраното отлагане. Програмата стартира при затварянето на вратата.

 **Не е възможно да се зададе отложен старт при стартиран цикъл.**



Опция Зареждане наполовина (Half Load)

Ако няма много чинии за миене, може да се използва цикълът за зареждане наполовина, за да се спести вода, електричество и препарат. Изберете цикъла на измиване и натиснете бутона “ЗАРЕЖДАНЕ НАПОЛОВИНА”: светлинният индикатор ще светне. Натиснете бутона “ЗАРЕЖДАНЕ НАПОЛОВИНА” за деселектиране на тази опция.

Не забравяйте, че и препаратът трябва да е наполовина.



Многофункционални таблетки* (Таблетки)

Тази опция оптимизира резултатите от измиване и изсушаване.

Когато използвате многофункционални таблетки, натиснете бутона “МНОГОФУНКЦИОНАЛНИ ТАБЛЕТКИ”; съответният светлинен индикатор светва. Ако го натиснете отново, опцията ще се деселектира.

 Опцията “Многофункционални таблетки” води до **по-дълъг цикъл на измиване**.

 Използването на таблетки се препоръчва само за модели, които имат тази опция, и не се препоръчва за цикли на измиване, които не посочват използването на многофункционални таблетки.

* Само за определени модели.

Поддръжка и грижи за машината

 **Indesit**

BG

Изключване на водоснабдителната и електроразпределителната мрежа

- Затваряйте крана на водата след всеки цикъл, за да избегнете течове.
- Винаги изключвайте уреда от контакта, когато го почиствате и когато извършвате дейности по поддръжка.

Почистване на съдомиялната

- Външните повърхности на машината и контролният панел се почистват с неабразивна кърпа, напоена с вода. Не използвайте почистващи препарати или абразивни продукти.
- Всички следи по вътрешните повърхности на уреда могат да се отстранят с кърпа, напоена с вода и малко оцет.

Предотвратяване на неприятни миризми

- Винаги дръжте вратата на уреда откритата, за да избегнете влага от пяната, която да остане вътре в машината.
- Почиствайте пломбите около вратичката и дозаторите за препарат редовно с влажна гъба. Така ще избегнете засядането на храна в пломбите, което е основната причина за образуване неприятни миризми.

Почистване на разпръскващите рамена

Остатъци от храна могат да се натрупат по разпръскващите рамена и да блокират отворите, които се използват за разпръскване на вода. Затова е препоръчително да проверявате разпръскващите рамена периодично и да ги почиствате с малка неметална четка.

Двете разпръскващи рамена могат да се отстраняват.

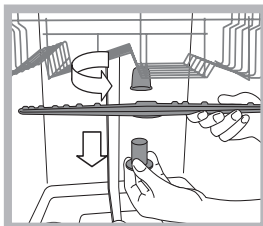

За да отстраните горното разпръскващо рамо, завъртете пластмасовия заключващ пръстен в посока, обратна на часовниковата стрелка. Когато отново поставите разпръскващото рамо, то трябва да е поставено така, че страната с по-големия брой отвори да е нагоре.

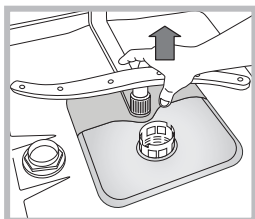

Долното разпръскващо рамо може да се отстрани, като се натиснат крачетата от двете страни и се изтегли нагоре.

Почистване на филтрите

Комплектът на филтрите се състои от три филтъра, които отстраняват хранителните отпадъци от водата за измиване и след това рециркулират водата. Те трябва да се почистват, ако искате да постигнете най-добри резултати от всяко измиване.

 Редовно почиствайте филтрите.

 Съдомиялната машина не трябва да се използва без филтри или ако филтърът е разхлабен.

- След няколко измивания проверете комплекта на филтъра и ако е необходимо, почистете го цялостно под течаща вода, като използвате неметална четка и следвайте инструкциите по-долу:
- 1. Завъртете цилиндричния филтър **C** в посока обратна на часовниковата стрелка и го издърпайте навън (фиг. 1).
- 2. Отстранете капачката на филтъра **B**, като упражните лек натиск върху страничните клапи (фиг. 2);
- 3. Плъзнете планката от неръждаема стомана на филтъра **A**. (фиг. 3).
- 4. Огледайте отвора и отстранете евентуални остатъци от храна. **НИКОГА НЕ ОТСТРАНЯВАЙТЕ** защитата на помпата за цикъла на измиване (черния детайл) (фиг. 4).

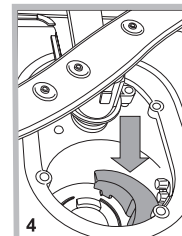
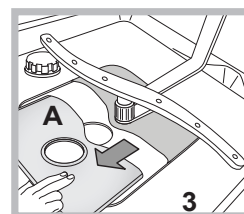
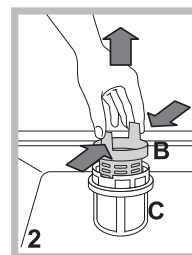
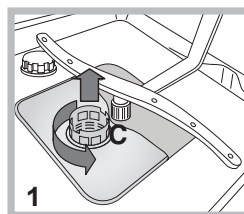

След почистване на филтрите поставете отново комплекта на филтъра и го фиксирайте правилно на мястото му; това е от съществено значение за поддържането на ефективната работа на съдомиялната машина.

Почистване на входния филтър за вода*

Ако маркучите за вода са нови или не са използвани продължителен период от време, оставете водата да се изтече, за да сте сигурни, че е чиста и не съдържа замърсявания, преди да извършите необходимите свързвания. Ако тази предпазна мярка не бъде взета, входът за вода може да бъде блокиран и да повреди съдомиялната машина.

-  Почиствайте редовно входния филтър за вода при изхода от крана.
- Затворете крана за водата.
- Отвийте края на входния маркуч за водата, отстранете филтъра и го почистете внимателно под течаща вода.
- Сменете филтъра и завийте отново маркуча за вода на позиция.

Когато оставяте машината неизползвана за дълги периоди от време

- Прекъснете връзката на уреда с електрозахранването и затворете крана за вода.
- Оставете вратата на уреда откритата.
- Когато се върнете, пуснете цикъл на измиване с празна съдомиялна.

* Само за определени модели.

Неизправности и начини за отстраняването им

BG

Когато уредът не работи, проверете за възможно решение в следващия списък, преди да се обадите за помощ.

Неизправности:	Възможни причини / Решение:
Миялната машина не работи или не отговаря на командите	<ul style="list-style-type: none"> Кранът на водата не е отворен. Изключете машината чрез бутона ON/OFF (ВКЛ./ИЗКЛ.), включете я отново след около минута и задайте повторно програмата. Щепселът не е добре поставен в електрическия контакт или сменете контакта. Вратата на миялната машина не е добре затворена.
Вратата не се затваря	<ul style="list-style-type: none"> Проверете дали кошчето са вкарани докрай. Затварящият механизъм се е задействал; бутнете силно вратата, докато чуе щракване.
Миялната машина не изхвърля водата.	<ul style="list-style-type: none"> Програмата за миене още не е приключила. Маркучът за оттичане на водата е прегънат (виж глава „Инсталиране“). Сифонът на мивката е запушен. Филтърът е запушен с остатъци от храна. Проверете височината на маркуча за оттичане на водата.
Миялната машина издава шум.	<ul style="list-style-type: none"> Съдовете се удрят един в друг или в струйниците. Поставете съдовете в правилно положение и проверете дали струйниците се въртят свободно. Прекалено образуване на пяна - миещият препарат не е правилно дозиран или не е подходящ за използване със съдомиялна машина. (виж Миещ препарат и експлоатация на съдомиялната машина), Не мийте предварително съдовете на ръка.
Върху съдовете и чашите има отлагания от варовик или белезникава патина.	<ul style="list-style-type: none"> Липсва регенерираща сол. Зададената настройка за твърдостта на водата не е подходяща; увеличете стойностите. (виж Регенерираща сол и гланц). Капачката на резервоара за сол и гланц не е затворена добре. Гланцът е свършил или дозата не е достатъчна.
Върху съдовете и чашите има синкави ивици или оттенъци.	<ul style="list-style-type: none"> Гланцът е предозиран.
Съдовете не са изсъхнали достатъчно.	<ul style="list-style-type: none"> Избрана е програма без сушене. Гланцът е изразходван. (виж Регенерираща сол и гланц). Неподходяща настройка на гланца. Съдовете са от незалепващ материал или пластмаса; нормално е присъствието на водни капки.
Съдовете не са чисти.	<ul style="list-style-type: none"> Съдовете не са подредени правилно. Струйниците не могат свободно да се въртят, защото са блокирани от съдове. Програмата за миене не е достатъчно ефикасна (виж глава „Програми“). Прекалено образуване на пяна: миещият препарат не е правилно дозиран или не е подходящ за използване с миялна машина. (виж Миещ препарат и експлоатация на съдомиялната машина), Капачката за гланца не е затворена правилно. Филтърът е замърсен или запушен (виж Поддръжка и грижи за съдомиялната машина). Липсва регенерираща сол (виж Регенерираща сол и Гланц). Уверете се, че височината на чиниите е съвместима с регулирането на кошницата. Отворите на струйниците са запушени. (виж Поддръжка и грижи за съдомиялната машината).
В съдомиялната машина не постъпва вода блокирана е с мигащи светлинни индикатори	<ul style="list-style-type: none"> Няма вода във водопроводната мрежа или кранът е затворен. Маркучът за подаване на водата е прегънат (виж Инсталиране). Филтрите са запушени; трябва да се почистят. (виж Поддръжка и грижи за съдомиялната машината). Запушена е отходната тръба; трябва да се почисти. След като приключите с проверката и почистването, изключете и включете съдомиялната машина и стартирайте нов цикъл на миене. Ако проблемът продължава, затворете крана на водата и извадете щепсела от контакта и се свържете с центъра за сервизно обслужване.

* Само за определени модели.

⚠ U slučaju selidbe držite aparat u okomitom položaju; ako je potrebno, nagnite ga na stražnju stranu.

Hidraulični spojevi

⚠ Prilagođavanje hidraulične instalacije pri postavljanju smije izvršiti samo kvalificirano osoblje.

Cijevi za dovod i odvod vode mogu se usmjeriti na desno ili na lijevo i tako omogućiti što pravilnije postavljanje.

Cijevi ne smiju biti savijene niti prignječene perilicom posuđa.

Spajanje cijevi za dovod vode

- Na slavinu s 3/4" narezanog otvora (kao plinski priključak) za hladnu ili toplu (maks. 60°C) vodu.
- Pustite da voda teče sve dok ne bude bistra.
- Dobro navijte dovodnu cijev i otvorite slavinu.

⚠ Ako dužina dovodne cijevi nije dostatna, obratite se specijaliziranoj trgovini ili ovlaštenom stručnjaku (*vidi "Servisiranje"*).

⚠ Pritisak vode treba odgovarati vrijednostima koje se navode u tablici "Tehnički podaci"; u suprotnom perilica posuđa možda neće raditi ispravno.

⚠ Pazite da cijev nije presavijena ni sužena.

Spajanje cijevi za odvod vode

Spojite odvodnu cijev na odvodni cjevovod promjera najmanje 2 cm. (A)

Spoj odvodne cijevi mora biti na visini od 40 do 80 cm od poda ili od površine oslonca perilice posuđa.

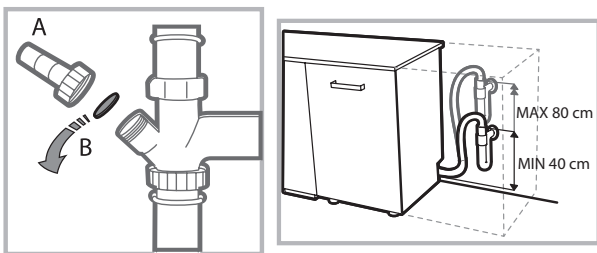

Prije spajanja cijevi za odvod vode na sifon sudopera, izvadite plastični čep (B).

Zaštita od poplavlivanja

U svrhu jamčenja zaštite od poplave, ova perilica posuđa: – posjeduje sustav koji prekida dovod vode u slučaju nepravilnosti u radu ili unutarnjih gubitaka.

Neki modeli imaju i dodatnu sigurnosnu napravu, tzv. **New Acqua Stop***, koja jamči zaštitu od poplavlivanja i u slučaju pucanja dovodne cijevi.

POZOR: OPASAN NAPON!

Ni u kom slučaju nemojte presijecati crijevo za punjenje vodom jer su neki njegovi dijelovi pod naponom.



Električni priključak

Prije stavljanja utikača u utičnicu, provjerite:

- **ima li utičnica uzemljenje** i je li u skladu sa zakonskim propisima;
- je li utičnica u stanju podnijeti opterećenje maksimalne snage stroja navedene na natpisnoj pločici s unutrašnje strane vrata *vidi poglavlje "Opis perilice posuđa"*;
- odgovara li napon struje vrijednostima navedenim na natpisnoj pločici s unutrašnje strane vrata;
- odgovara li utičnica utikaču uređaja. U suprotnom, zatražite da vam ovlaštenu stručnjak promijeni utikač (*vidi "Servisiranje"*), nemojte koristiti produžne kabele ili višestruke utičnice.

⚠ Kad je aparat postavljen, električni kabel i utičnica moraju biti lako dostupni.

⚠ Kabel se ne smije presavijati ili pritiskati.

⚠ Ako je električni kabel oštećen, a u cilju sprječavanja bilo kakvog rizika, za njegovu zamjenu se treba pobrinuti Proizvođač odnosno njegova Tehnička služba za servisiranje. (*Vidi „Servisiranje“.*)

⚠ Tvrtka otklanja bilo kakvu odgovornost u slučaju nepoštivanja ovih propisa.

Namještanje i niveliranje

1. Namjestite perilicu posuđa na ravan i tvrd pod. Nadoknadite neravnine odvijanjem ili navijanjem prednjih nožica, sve dok aparat ne bude vodoravan. Brižljivim niveliranjem osigurava se stabilnost te sprječavaju vibracije i buka.

2. Prije ugradnje perilice posuđa zalijepite prozirnu ljepljivu traku* ispod drvene police radi njene zaštite od mogućeg kondenzata.

3. Namjestite perilicu posuđa tako da se bočnim stranama ili pozadinom naslanja na obližnji namještaj ili na zid. Ovaj aparat se može ugraditi ispod neprekidne radne kuhinjske površine* (*vidi upute o "Montiranju"*).

4.* Šestostranim ključem od 8 mm podesite visinu stražnje nožice, okrećući crvenu šestostranu čahuru koja se nalazi u donjem središnjem dijelu prednje strane perilice posuđa u smjeru kazaljke na satu – ako je želite povisiti, odnosno obratno od smjera kazaljke na satu – ako je želite sniziti. (*Vidi upute za ugradnju u prilogu dokumentacije.*)

* Samo kod nekih modela.

Upozorenja za prvo pranje

Nakon postavljanja skinite zapašaće namještene na policama i elastične poveze za zadržavanje na gornjoj polici (*ako postoje*).

Postavke omekšivača vode

Prije pokretanja prvog pranja postavite razinu tvrdoće vode iz vodovodne mreže. (*Vidi poglavlje "Sredstvo za sjaj i regenerirajuća sol"*.)



Spremnik omekšivača vode morate prvo napuniti vodom, zatim usuti otprilike 1 kg soli; izlaženje vode je uobičajena pojava.

Odmah nakon toga pokrenite ciklus pranja.

Koristite samo sol namijenjenu perilicama posuđa.

Nakon stavljanja soli, kontrolno svjetlo NEDOSTAJE SOL* se gasi.

⚠ Ako ne napunite spremnik za sol, može doći do oštećenja omekšivača vode i grijaćeg elementa.

Tehnički podaci	
Dimenzije	Širina u cm 44,5 Visina u cm 82 Dubina u cm 55
Kapacitet	Standardno posuđe za 10 osoba
Pritisak vode	0,05 ÷ 1 MPa (0,5 ÷ 10 bar) 7,25 – 145 psi
Napon struje	vidi natpisnu pločicu
Ukupna utrošena snaga	vidi natpisnu pločicu
Osigurač	vidi natpisnu pločicu
	Ovaj uređaj je napravljen u skladu sa slijedećim direktivama EU: - 2006/95/EZ (Niski napon) - 2004/108/EZ (Elektromagnetska kompatibilnost) - 2009/125/EZ (Ured. Kom. 1016/2010) (Ekološki dizajn) - 97/17/EZ (Etiketiranje); - 2012/19/EU (Električni i elektronički otpad - RAEE)
	

Stroj ima zvučne signale/tonove (*ovisno o modelu perilice posuđa*) koji obavještavaju o izvršavanju naredbe: uključivanje, kraj ciklusa itd.

Svjetlosni simboli/kontrolna svjetla/LED žaruljice na upravljačkoj ploči/digitalnom pokazivaču mogu mijenjati boju, treptati ili stalno svijetliti (*ovisno o modelu perilice posuđa*).

Digitalni pokazivač*, prikazuje korisne informacije o postavljenom ciklusu, fazi pranja, preostalom vremenu, temperaturi itd.

Servisiranje

Prije pozivanja Servisne službe:

- provjerite možete li sami otkloniti nepravilnost u radu (*vidi "Nepravilnosti i rješenja"*).
- Ponovno pokrenite program radi provjere je li smetnja otklonjena.
- Ako nije, pozovite ovlaštenu Tehničku službu servisiranja.

⚠ Nemojte se nikad obraćati neovlaštenim stručnjacima.

Priopćite:

- vrstu nepravilnosti;
- model stroja (Mod.);
- serijski broj (S/N).

Ti se podaci nalaze na natpisnoj pločici na aparatu (*vidi "Opis aparata"*).

ZAHVALJUJEMO VAM NA KUPOVINI PROIZVODA

INDESIT. Kako bismo vam mogli pružiti potpuniju pomoć, registrirajte svoj uređaj na adresi:

www.indesit.com/register

Upute za uporabu: docs.indesit.eu

* Samo kod nekih modela.

Izgled perilice posuđa

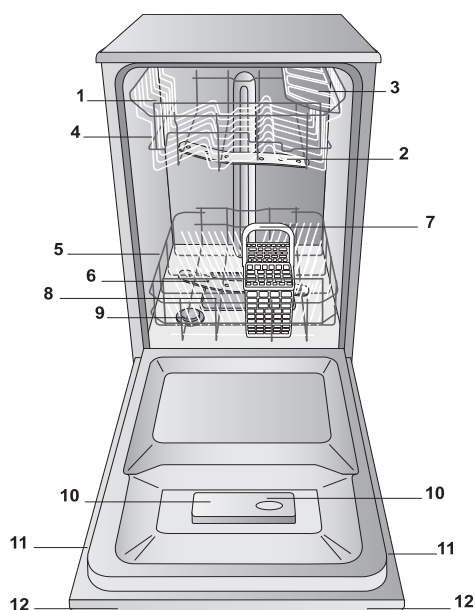

1. Gornja polica
2. Gornja prskalica
3. Preklopne police
4. Podešivač visine police
5. Donja polica
6. Donja prskalica
7. Košarica za pribor
8. Filter pranja
9. Spremnik za sol
10. Posudica za deterdžent i spremnik sredstva za sjaj
11. Natpisna pločica
12. Upravljačka ploča***

Upravljačka ploča

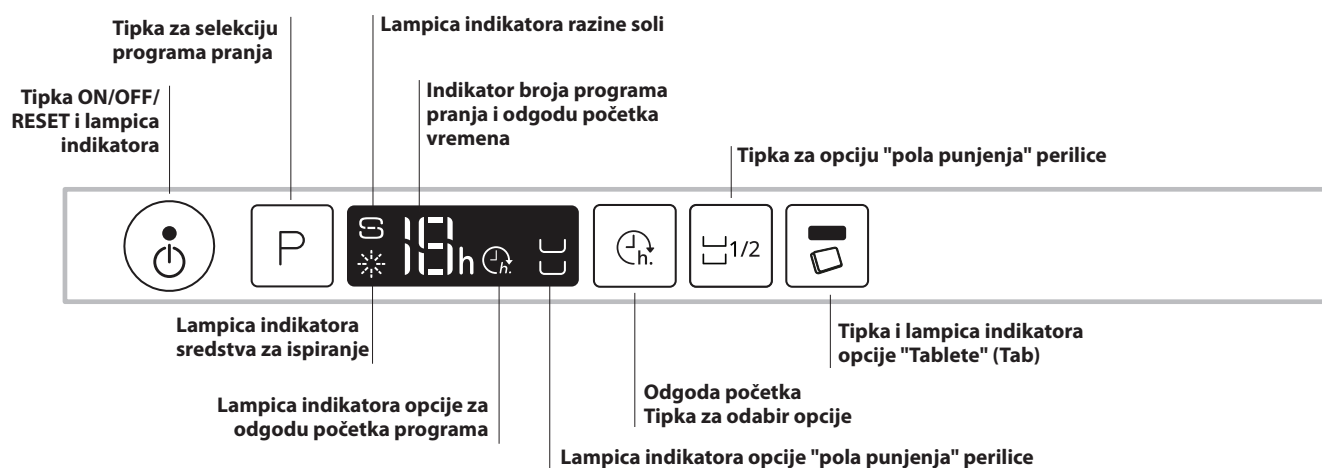

*** Samo kod potpuno ugradnih modela. * Samo kod nekih modela.

Broj i vrsta programa i načina mijenja se obzirom na model perilice posuđa.

Regenerirajuća sol i sredstvo za sjaj

HR

⚠ Koristite samo sredstva namijenjena perilicama posuđa. Nemojte koristiti prehrambenu ili industrijsku sol. Slijedite naznake navedene na ambalaži.

⚠ Ako koristite višenamjenske deterdžente, savjetujemo da ipak dodate sol, naročito kod tvrde ili vrlo tvrde vode. (Slijedite naznake navedene na ambalaži.)

⚠ Ako ne dodate ni sol ni sredstvo za sjaj, kontrolna svjetla **NEDOSTAJE SOL*** i **NEDOSTAJE SREDSTVO ZA SJAJ*** će ostati upaljene – to je uobičajena pojava.

Stavljanje regenerirajuće soli

Uporabom soli sprječava se stvaranje KAMENCA na posudu i na radnim komponentama perilice posuđa.

- Važno je da spremnik soli ne ostane nikad prazan.
- Važno je postaviti tvrdoću vode.

Spremnik za sol se nalazi u donjem dijelu perilice posuđa (*vidi "Opis"*) i puni ga se:

- kad se na upravljačkoj ploči upali kontrolno svjetlo **NEDOSTAJE SOL***;
- kad se zeleni plovak* na čepu za sol više ne vidi.
- Vidi autonomiju u tablici tvrdoće vode.

1. Izvucite donju policu i odvijte čep spremnika obratno od smjera kazaljke na satu.



2. Samo kod prvog korištenja: napunite spremnik vodom sve do ruba.

3. Namjestite lijevak (*vidi sliku*) i napunite spremnik solju sve do ruba (otprilike 1 kg); uobičajena je pojava da se prelije malo vode.

4. Izvadite lijevak, uklonite ostatke soli s

otvora; prije navijanja isperite čep u tekućoj vodi.

Savjetujemo da ovu radnju obavljate prilikom svakog punjenja solju. Dobro zatvorite čep kako deterdžent tijekom pranja ne bi dospio u spremnik (omekšivač vode bi se mogao nepopravljivo oštetiti).

⚠ Kad treba napuniti solju, savjetujemo da tu radnju obavite prije pokretanja pranja.

Postavljanje tvrdoće vode

Radi postizanja savršenog rada omešivača za zaštitu od kamenca, treba ga podesiti prema tvrdoći vode u stanu. Taj podatak možete dobiti od vodoopskrbnog poduzeća. Postavljena vrijednost odgovara srednjoj tvrdoći.

- Uključite perilicu posuđa pritiskom na tipku On/Off.
- Isključite perilicu pritiskom na tipku On/Off
- Držite pritisnutim tipku **P** na 5 sekundi dok ne čujete zvučni signal.
- Uključite perilicu pritiskom na tipku On/Off
- Lampice indikatora trenutno odabrane razine tvrdoće vode i soli trepte.
- Pritisnite tipku **P** da odaberete željenu razinu tvrdoće vode (*pogledati tablicu s tvrdoćom vode*).
- Isključite perilicu pritiskom na tipku On/Off
- Postavka je završena!

Tablica tvrdoće vode				Prosječna autonomija spremnika za sol kod jednog pranja dnevno mjeseci
razina	°dH	°fH	mmol/l	
1	0 - 6	0 - 10	0 - 1	7 mjeseci
2	6 - 11	11 - 20	1,1 - 2	5 mjeseci
3	12 - 17	21 - 30	2,1 - 3	3 mjeseca
4	17 - 34	31 - 60	3,1 - 6	2 mjeseca
5*	34 - 50	61 - 90	6,1 - 9	2-3 tjedna

Od 0°F do 10°F savjetujemo da ne koristite sol. Kod postavke 5 trajanje se može produžiti.

(°dH = tvrdoća u njemačkim stupnjevima; °fH = tvrdoća u francuskim stupnjevima; mmol/l = milimola/litri)

Stavljanje sredstva za sjaj

Sredstvo za sjaj olakšava SUŠENJE posuđa. Spremnik sredstva za sjaj potrebno je napuniti:

- kad se na upravljačkoj ploči/digitalnom pokazivaču upali kontrolno svjetlo **NEDOSTAJE SREDSTVO ZA SJAJ***;
- kad optički pokazivač na vratačima spremnika **"E"** prijeđe s tamnog na prozirno.

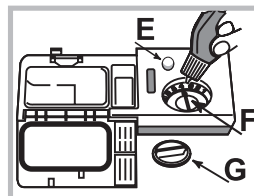

1. Otvorite spremnik okretanjem čepa **"G"** suprotno od smjera kazaljke na satu.

2. Ulijte sredstvo za sjaj pazeći da se ne prelije. Ako se prelije, odmah očistite suhom krpom.

3. Ponovno zavijte čep.

Nemojte NI U KOM SLUČAJU ulijevati sredstvo za sjaj izravno u unutrašnjost perilice.

Podešavanje količine sredstva za sjaj

Ako niste zadovoljni ishodom sušenja, možete podesiti količinu sredstva za sjaj. Okrenite podešivač **"F"**. Možete postaviti do najviše 4 razine, ovisno o modelu perilice posuđa. Postavljena vrijednost odgovara srednjoj razini.

- ako na posudu ostaju plavkaste pruge, postavite na manji broj (1-2);
- ako na posudu ostaju kapljice vode ili mrlje od kamenca, postavite na veći broj (3-4).

* Samo kod nekih modela.

Stavljanje posuđa na police

Korisni savjeti

Prije stavljanja posuđa na police, uklonite s njega ostatke hrane i izlijte preostalu tekućinu iz čaša i posuda. **Nije potrebno prethodno ispiranje u tekućoj vodi.**

Namjestite posuđe tako da stoji nepomično i da se ne prevrne, da su posude okrenute s otvorom prema dolje, a konvexni ili konveksni dijelovi u kosom položaju, kako bi voda mogla dospjeti do svih površina i isteći.

Pazite da poklopci, ručke, tave i tanjuri za posluživanje ne sprječavaju okretanje prskalica. Male predmete rasporedite u košaricu za pribor.

Plastično posuđe i neprianjajuće tave teže većem zadržavanju kapljica vode, stoga će stupanj njihove osušenosti biti manji od stupnja osušenosti keramičkog ili čeličnog posuđa.

Lagane predmete (kao što su plastične posude) morate po mogućnosti namjestiti na gornju policu i rasporediti tako da se ne mogu pomicati.

Nakon što ste napunili perilicu, uvjerite se da se prskalice slobodno okreću.

Donja polica

Na donju policu možete staviti lonce, poklopce, tanjure, zdjele za salatu, pribor za jelo, itd. Velike tanjure i poklopce smjestite sa strane police.

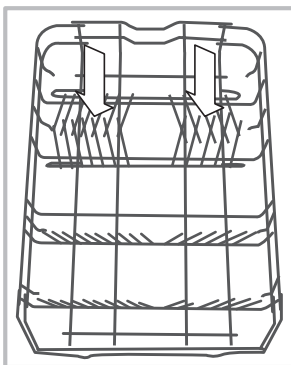
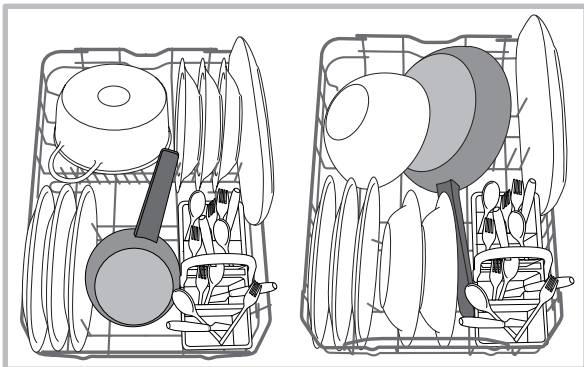

Neki modeli perilica posuđa imaju preklopne dijelove* koje se može koristiti u okomitom položaju za smještanje tanjura, odnosno u vodoravnom položaju (spuštene) za lakše stavljanje lonaca i zdjela za salatu.

Pojedini modeli imaju "Vertical Zone" – specijalne izvlačive nosače* smještene u stražnjem dijelu police, a koje možete koristiti za oslanjanje tava ili posuda u što uspravnijem položaju, tako da zauzimaju manje prostora.

Za njihovo korištenje dovoljno je uhvatiti obojenu ručku, povući je prema gore i okrenuti prema naprijed. Te nosače možete kliznuti na desno ili na lijevo, kako biste ih prilagodili veličini posuđa.

Savjetujemo da vrlo prijavu posuđe rasporedite na donju policu, jer su u tom području mlazovi vode jači i omogućuju postizanje bolje djelotvornosti pranja.

Košarica za pribor

Košarica za pribor ima gornje rešetke koje omogućuju bolje smještanje pribora. Smijete je staviti **jedino** u prednji dio donje police.

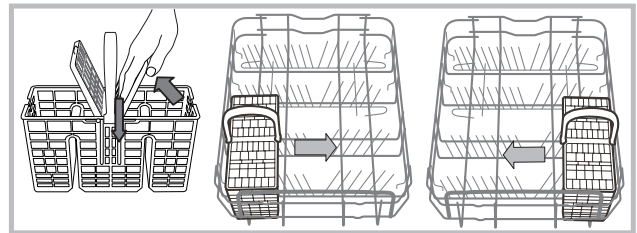

Gornja polica

Stavite na nju krhko i lagano posuđe: čaše, šalice, tanjuriće, niske zdjele za salatu.

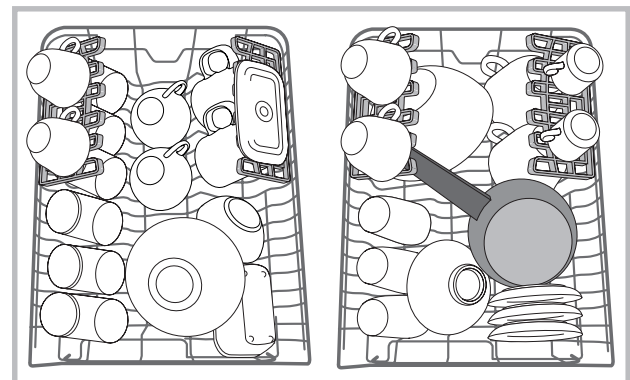

Preklopne police promjenjivog položaja

Bočne preklopne police možete namjestiti na tri različite visine, radi što boljeg raspoređivanja posuđa na polici.

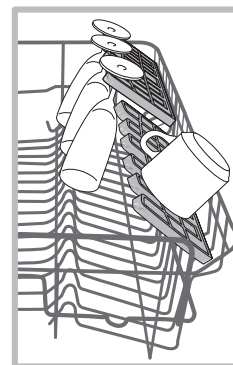

Čaše na stalku možete stabilno smjestiti na preklopne police tako da stalke uvučete u odgovarajuće otvore. Za što bolje sušenje preklopne police namjestite pod većim kutom nagiba. Kako biste promijenili kut nagiba, podignite preklopnu policu, lagano je kliznite i namjestite po želji.

*Samo kod nekih modela, a broj i položaj može biti drukčiji.

Plitica*

Pojedini modeli perilice posuđa imaju kliznu pliticu koju možete koristiti za pribor ili za posuđe malih dimenzija.

Radi što bolje djelotvornosti pranja, izbjegavajte stavljanje glomaznog posuđa ispod plitice. Plitica za pribor je pomična. (Vidi sliku)

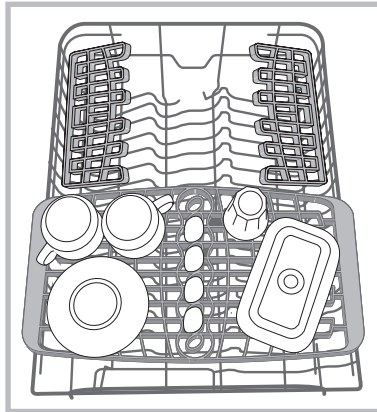

Podešavanje visine gornje police

Visinu gornje police možete podesiti: u visoki položaj kad na donju полицu želite smjestiti glomazno posuđe; u niski položaj kako biste iskoristili prostor preklopnih policica i tako dobili više prostora prema gore.

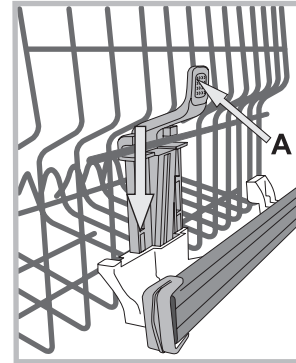

Savjetujemo vam podešavanje visine gornje police kad je POLICA PRAZNA.

Policu nemojte NIKAD podizati ili spuštati samo s jedne strane.

Ako policica ima **Lift-Up*** (vidi sliku), podignite policicu na bočnim stranama i pomaknite prema gore. Za vraćanje u niski položaj, pritisnite ručicu (A) na bočnim stranama police i pratite njeno spuštanje prema dolje.

Neprikladno posuđe

- Drveni pribor i posuđe.
 - Krhke dekorirane čaše, posuđe umjetničkog obrtništva i antikvarijata. Njihove dekoracije nisu otporne.
 - Dijelovi od sintetičkog materijala koji nisu otporni na temperaturu.
 - Bakreno i kositreno posuđe.
 - Posuđe zaprijano pepelom, voskom, mazivom ili tintom.
- Dekoracije na staklu, aluminijski i srebrni komadi tijekom pranja mogu promijeniti boju i izbledjeti. Čak i neke vrste stakla (npr. kristalni predmeti) nakon mnogih pranja mogu izgubiti sjaj.

Oštećenja stakla i posuđa

Uzroci

- Vrsta stakla i postupak proizvodnje stakla.
- Kemijski sastav deterdženta.
- Temperatura vode programa ispiranja.

Savjet

- Koristite samo čaše i porculan za koje proizvođač jamči da su otporni na pranje u perilici posuđa.
- Koristite samo blagi deterdžent za posuđe.
- Izvadite čaše i pribor iz perilice posuđa što je moguće prije nakon kraja programa.

* Samo kod nekih modela.

Deterdžent i uporaba perilice posuđa

Stavljanje deterdženta

Dobar ishod pranja ovisi i o pravilnom odmjeravanju deterdženta: pretjeranom količinom pranje neće biti učinkovitije, već se samo zagađuje okoliš.

Odmjeravanje možete prilagoditi stupnju zaprljanosti.

Obično se za normalnu zaprljanost koristi otprilike 25 g (deterdžent u prahu) ili 25ml (tekući deterdžent). Ako koristite tablete, dovoljna je jedna.

Ako je posuđe malo prljavo ili ste ga prethodno isprali vodom, trebate znatno smanjiti količinu deterdženta.

Za dobar rezultat pranja pridržavajte se i uputa koje se navode na ambalaži deterdženta.

U slučaju daljnjih pitanja, savjetujemo da se obratite proizvođačima deterdženata.

Otvorite spremnik deterdženta pritiskom na dugme **D**; odmjerite deterdžent služeći se tablicom programa:

- u prahu ili tekući: posudice **A** (deterdžent za pranje) i **B** (deterdžent za prepranje);

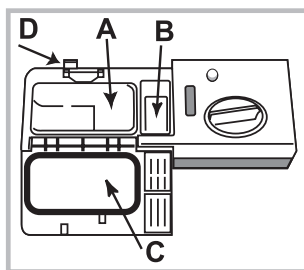

- tablete: ako program zahtijeva 1 tabletu, stavite je u posudicu **A** i zatvorite poklopac **C**; ako su potrebne 2 tablete, drugu stavite na dno perilice.

3. Uklonite ostatke deterdženta s rubova posudice i zatvorite poklopac **C** dok ne škljocne.

Spremnik deterdženta se

automatski otvara ovisno o programu, u pogodnom trenutku.

Ako koristite kombinirane deterdžente, savjetujemo vam korištenje opcije TABS, koja prilagođava program pranja kako bi se uvijek dostigao najbolji rezultat pranja i sušenja.

 **Koristite isključivo deterdžent za perilice posuđa.**

NEMOJTE KORISTITI deterdžente za ručno pranje.

Ako pretjerate s deterdžentom, može se dogoditi da na kraju ciklusa bude ostataka pjene.

Najbolji učinak pranja i sušenja postiže se samo kombiniranom uporabom deterdženta, tekućeg sredstva za sjaj i regenerirajuće soli.





Savjetujemo vam korištenje deterdženata bez fosfata i bez klora, koji su najpreporučljiviji za očuvanje okoliša.

Pokretanje perilice posuđa

1. Otvorite slavinu za vodu.
2. Otvorite vrata i pritisnite tipku ON-OFF:
3. Odmjeravanje deterdženta (*vidi sa strane*).
4. Stavite posuđe na police (*vidi "Stavljanje posuđa na police"*).
5. S obzirom na vrstu posuđa i stupanj njegove zaprljanosti (*vidi tablicu programa*), odaberite program pritiskom na tipku **P**.
6. Odaberite načine pranja* (*vidi "Specijalni progr."* i "Načini pranja").
7. Zatvaranjem vrata pokrenite perilicu.
8. Kraj programa pranja označit će zvučni signal i treptanje broja programa pranja na upravljačkoj ploči. Otvorite vrata, isključite aparat pritiskom na tipku ON-OFF, zatvorite slavinu za vodu te iskopčajte utikač iz utičnice.
9. Počekajte nekoliko minuta prije vađenja posuđa da se ne bi opekli. Ispraznite police počevši od one donje.

 **- Radi smanjenja potrošnje električne energije, u pojedinim uvjetima duljeg NEKORIŠTENJA stroj se automatski isključuje.**

 Ako je posuđe malo prljavo ili ste ga prethodno isprali vodom, trebate znatno smanjiti količinu deterdženta.

 **PROGRAMI "AUTO"*:** neki modeli perilice posuđa posjeduju naročiti osjetnik koji je u stanju procijeniti stupanj zaprljanosti te postaviti najučinkovitije i najekonomičnije pranje. Trajanje programa "Auto" može biti različito radi intervencije osjetnika.

Izmjena programa u tijeku

Pogrešno odabran program moguće je izmijeniti pod uvjetom da je tek započeo: otvorite vrata pazeći na paru koja će izaći te duljim pritiskom na tipku ON/OFF isključite stroj. Ponovno uključite stroj pomoću tipke ON/OFF, odaberite novi program i eventualne načine; pokrenite zatvaranjem vrata.

Dodavanje posuđa

Bez isključivanja stroja otvorite vrata pazeći na paru koja će izaći te dodajte posuđe u perilicu. Zatvorite vrata: ciklus se nastavlja.

Slučajan prekid

Ako se tijekom pranja otvori vrata ili dođe do nestanka električne struje, program se prekida. Nastavlja se tamo gdje je prekinut kad se zatvori vrata ili kad dođe struja.







* Samo kod nekih modela.

Programi

HR

Podaci o programima su izmjereni u laboratorijskim uvjetima, prema europskoj normi EN 50242. **Ovisno o različitim uvjetima korištenja, trajanje i podaci o programima mogu biti drukčiji.**

 Broj i vrsta programa i načina mijenja se obzirom na model perilice posuđa.

Program	Sušenje	Načini	Trajanje programa	Potrošnja vode (l/ciklusu)	Potrošnja električne energije (kWh/ciklusu)
1. Eko  50°	Da	Odgoda početka - Pola punjenja - Tab	03:10'	9,0	0,74
2. Auto Intenzivni  65°	Da	Odgoda početka - Pola punjenja - Tab	02:20' - 03:00'	13,0 - 14,0	1,20 - 1,40
3. Auto Obični  55°	Da	Odgoda početka - Pola punjenja - Tab	01:40' - 02:20'	13,5 - 14,5	1,00 - 1,15
4. Krhko  45°	Da	Odgoda početka - Pola punjenja - Tab	01:40'	9,0	0,85
5. Brzi 25' 	Ne	Odgoda početka - Tab	00:25'	8,0	0,45
6. Namakanje 	Ne	Odgoda početka - Pola punjenja	00:10'	4,0	0,01
7. Pranje posuđa za djecu 	Da	Odgoda početka	01:40'	10	1,3

Naputci za izbor programa i odmjeravanje deterdženta

1. Ciklus pranja EKO je standardni program na kojem se odnose podaci na energetske naljepnici; ovaj ciklus je pogodan za pranje uobičajeno prljavog posuđa, a radi se o najučinkovitijem programu po pitanju potrošnje električne energije i vode za tu vrstu posuđa. 4 g/ml + 21 g/ml** – 1 tableta (**Količina deterdženta za pretpranje)

2. Vrlo prljavo posuđe i lonci (nemojte koristiti za krhko posuđe). 25 g/ml – 1 tableta

3. Uobičajeno prljavo posuđe i lonci. 4 g/ml + 21 g/ml** – 1 tableta

4. Ciklus za krhko posuđe, osjetljivije na visoke temperature. 25 g/ml – 1 tableta

5. Brzi ciklus za malo prljavo posuđe (idealno za posuđe za 2 osobe). 25 g/ml – 1 tableta

6. Prethodno pranje u očekivanju da se nakon slijedećeg obroka napuni perilicu. Bez deterdženta

7. Ovaj je program u kombinaciji s posebno oblikovanom košarom za dječju njegu daje najbolje rezultate pranja i dezinfekcije dječje opreme (varalica, grickalice) uz istovremeno pranje uobičajeno ili jako zaprljanog posuđa. 30 g/ml – 1 tableta

Potrošnja u načinu pripravnosti: Potrošnja u načinu ostavljeno da odstoji: 5 W - potrošnja u načinu isključeno: 0,5 W

Napomene:

programi Dnevno i Brzi 25' su najučinkovitiji ako se poštuje naznačeni broj kompleta posuđa.

Za manju potrošnju, pokrenite sasvim punu perilicu posuđa.

Napomena za pokusne laboratorije: detaljne informacije o uvjetima za komparativni pokus EN zatražite na adresi: ASSISTENZA_EN_LVS@indesitcompany.com

Specijalni programi i načini pranja

Napomene:

programi Brzi 40' su najučinkovitiji ako se poštuje naznačeni broj kompleta posuđa.

Za manju potrošnju, pokrenite sasvim punu perilicu posuđa.

Napomena za pokusne laboratorije: detaljne informacije o uvjetima za komparativni pokus EN zatražite na adresi: ASSISTENZA_EN_LVS@indesitcompany.com

Opcije pranja

Ako neka opcija nije kompatibilna s odabranim programom pranja (pogledati tablicu programa pranja), odgovarajuće LED svjetlo će brzo treptati 3 puta i upalit će se zvučni signal.



Opcija odgode početka (Start Delay)

Početak programa pranje može se odgoditi na vrijeme od **1 do 12 sati**.

1. Pritisnite tipku ODGODA POČETKA: odgovarajući simbol će se pojaviti na upravljačkoj ploči; svaki put kad pritisnete ovu tipku, povećat će se vrijeme (1h, 2h, itd. do najviše 12h) do početka odabranog programa pranja.
2. Odaberite program i zatvorite vrata: timer će početi odbrojavanje.
3. Kad vrijeme istekne, lampica indikatora se gasi, a program pranja počinje.

Da biste podesili vrijeme za odgodu početka i odabrali kraće vrijeme do početka pranja, pritisnite tipku za ODGODU POČETKA. Da biste obrisali ovo vrijeme, pritisnite tipku više puta sve dok se lampica indikatora za odabrano vrijeme odgode početka ne ugasi. Program pranja će automatski početi čim zatvorite vrata.

 **Funkcija odgode početka ne može se podesiti ukoliko je ciklus pranja već otpočeo.**



Opcija "Tableta" (Tab)

Ova opcija optimira rezultate pranja i sušenja.

Kada koristite višefunkcijske tablete, pritisnite tipku TABLET (tableta); zasvijetlit će odgovarajući simbol. Ako ovu tipku ponovo pritisnete, opcija će se poništiti.

 **Opcija "Tableta" dovodi do dužeg trajanja pranja.**



Opcija Pola punjenja (Half Load)

Ako nemate puno posuđa za oprati, možete koristiti program pranja za polunapunjenu perilicu kako biste uštedeli vodu, struju i deterđent. Odaberite program pranja i pritisnite tipku POLA PUNJENJA: upalit će se lampica indikatora.

Pritisnite tipku POLA PRANJA da poništite ovu opciju.

 **Ne zaboravite da prepolovite količinu deterđenta.**

* Samo kod nekih modela.

Održavanje i čišćenje

HR

Zatvaranje vode i isključivanje električne struje

- Da bi uklonili opasnost od curenja, nakon svakog pranja zatvorite slavinu za vodu.
- Kad čistite stroj i tijekom njegovog održavanja, isključite utikač iz električne utičnice.

Čišćenje perilice posuđa

- Vanjske površine i upravljačku ploču možete čistiti neabrazivnom krpom ovlaženom vodom. Nemojte koristiti rastvarajuća ni abrazivna sredstva.
- Unutrašnjost perilice možete očistiti od mrlja krpom ovlaženom vodom i s malo kvasine.

Spriječavanje pojave neugodnih mirisa

- Vrata uvijek ostavite prtvorena da bi ste izbjegli zaostajanje vlage.
- Vlažnom spužvicom redovno čistite vanjska brtvila koja omogućuju nepropusnost vrata i posudica za deterđent. Tako ćete izbjeći zadržavanje ostataka hrane, koji su glavni uzroci pojave neugodnih mirisa.

Čišćenje prskalice

Može se dogoditi da se ostaci hrane zalijepi na prskalicama i tako zapriječe otvore iz kojih izlazi voda: s vremena na vrijeme potrebno ih je provjeriti i očistiti četkicom (ne metalnom). Obje prskalice se može rasklopiti.

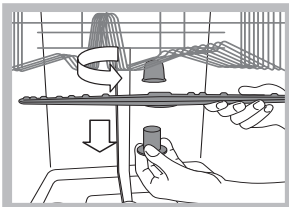

Da bi rasklopili gornju prskalicu morate odviti plastični čep obratno od smjera kazaljke na satu. Gornju prskalicu vratite na mjesto tako da dio s većim brojem otvora bude okrenut prema gore.

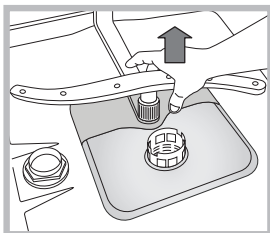

Donju prskalicu se izvlači povlačenjem prema gore.

Čišćenje filtera na dovodu vode*

Ako su cijevi za vodu nove ili dugo vremena nisu korištene, prije spajanja pustite vodu da teče dok ne bude bistra i bez nečistoće. Ako ne poduzmete ovu mjeru predostrožnosti, postoji opasnost da će se mjesto ulaska vode začeptiti, što će oštetiti perilicu posuđa.

⚠ S vremena na vrijeme očistite filter na dovodu vode, koji se nalazi na kraju slavine.

- Zatvorite slavinu za vodu.
- Odvijte krajeve cijevi za punjenje vodom, skinite filter i pažljivo ga očistite pod mlazom tekuće vode.
- Ponovno stavite filter i navijte cijev.

Čišćenje filtera

Filtrirajuća grupa se sastoji od tri filtera koji pročišćavaju vodu od ostataka hrane i ponovno je stavljaju u opticaj: da bi se postigao dobar ishod pranja, moraju biti čisti.

⚠ Redovno čistite filtere.

⚠ Perilicu se ne smije koristiti bez filtera ili s otkaćenim filterom.

• Nakon nekoliko pranja provjerite filtrirajuću grupu i prema potrebi je temeljito očistite u tekućoj vodi pomoću četkice (ne od metala), slijedeći dolje navedene upute:

1. okrenite cilindrični filter C obratno od smjera kazaljke na satu i izvucite ga (sl. 1).
2. Izvadite filter u obliku čašice B vršeći lagani pritisak na bočna krilca (sl. 2).
3. Izvucite filter od nehrđajućeg čelika u obliku tanjurića A (sl. 3).
4. Pregledajte okno i po potrebi uklonite ostatke hrane. **NI U KOM SLUČAJU NEMOJTE SKIDATI** štitnik crpke za pranje (detalj crne boje - sl. 4).

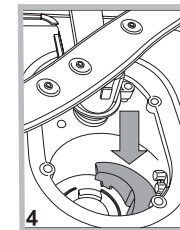
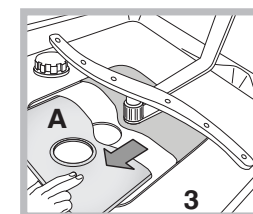
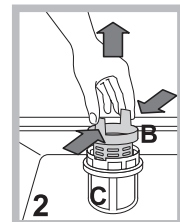
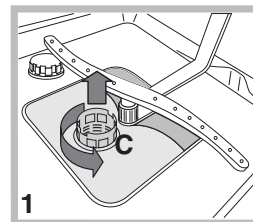

Nakon čišćenja filtera ponovno sklopite filtrirajuću grupu i pravilno je namjestite u njenom sjedištu: to je od temeljne važnosti za dobar rad perilice posuđa.

Na dužem odsustvu

- Iskopčajte električne spojeve i zatvorite slavinu za vodu.
- Ostavite vrata perilice prtvorena.
- Kad se vratite, izvršite jedno pranje "na prazno".

* Samo kod nekih modela.

Nepravilnosti i rješenja

Ako dođe do neispravnosti u radu aparata, prije pozivanja Servisne službe provjerite slijedeće.

Nepravilnosti:	Mogući uzroci / rješenje:
Perilica posuđa se ne pokreće ili ne odgovara na naredbe	<ul style="list-style-type: none">• Slavina za vodu nije otvorena.• Isključite stroj pomoću tipke ON/OFF, ponovno ga uključite nakon jedne minute i ponovno postavite program.• Utikač nije dobro utaknut u utičnicu ili: koristite drugu utičnicu.• Vrata perilice posuđa nisu dobro zatvorena.
Vrata se ne zatvaraju	<ul style="list-style-type: none">• Provjerite jesu li police uvučene do kraja.• Odskočila je brava; energično gurnite vrata dok ne čujete "klak".
Perilica posuđa ne izbacuje vodu	<ul style="list-style-type: none">• Program pranja još nije završio.• Cijev za odvod vode je presavijena (vidi "Postavljanje").• Odvod sudopera je zapriječen.• Filter je začepljen ostacima hrane.• Provjerite visinu odvodne cijevi.
Perilica posuđa bučno radi	<ul style="list-style-type: none">• Posuđe udara jedno o drugo ili po prskalicama. Pravilno namjestite posuđa i provjerite okreću li se prskalice slobodno.• Pretjerana prisutnost pjene: niste dobro odmjerili deterdžent ili on nije pogodan pranju u perilici posuđa. (Vidi "Deterdžent i uporaba perilice posuđa".) Nemojte rukom uzimati posuđe.
Na posuđu i na čašama ostaju naslage kamenca ili bjelkasti sloj	<ul style="list-style-type: none">• Nedostaje regenerirajuća sol.• Tvrdća vode nije prikladno podešena, povećajte vrijednosti. (Vidi "Regenerirajuća sol i sredstvo za sjaj".)• Čep spremnika za sol i sredstva za sjaj nije dobro zatvoren.• Sredstvo za sjaj se potrošilo, odnosno njegovo izručivanje je nedostavno.
Na posuđu i na čašama ostaju plavkaste pruge ili preljevi	<ul style="list-style-type: none">• Količina izručenog sredstva za sjaj je pretjerana.
Posuđe nije dobro osušeno	<ul style="list-style-type: none">• Odabrali ste program bez sušenja.• Sredstvo za sjaj se potrošilo. (Vidi "Regenerirajuća sol i sredstvo za sjaj".)• Sredstvo za sjaj nije prikladno podešeno.• Posuđe je od neprikladnog materijala ili od plastike; prisutnost kapljica vode je uobičajena pojava.
Posuđe nije čisto	<ul style="list-style-type: none">• Posuđe nije pravilno namješteno.• Prskalice se ne okreću slobodno, posuđe ih blokira.• Program pranja je preblag (vidi "Programi").• Pretjerana prisutnost pjene: niste dobro odmjerili deterdžent ili on nije pogodan pranju u perilici posuđa. (Vidi "Deterdžent i uporaba perilice posuđa".)• Čep sredstva za sjaj nije zatvoren kako treba.• Filter je prljav ili začepljen (vidi "Održavanje i čišćenje").• Nedostaje regenerirajuća sol (vidi "Regenerirajuća sol i sredstvo za sjaj").• Uvjerite se da visina tanjura odgovara podešenosti police.• Otvori prskalice su zapriječeni. (Vidi "Održavanje i čišćenje".)
Perilica ne uzima vodu blokiran je i kontrolna svjetla treptaju	<ul style="list-style-type: none">• Nema vode u vodovodnoj mreži ili je slavina zatvorena.• Cijev za dovod vode je presavijena (vidi "Postavljanje").• Filteri su začepljeni, treba ih očistiti. (Vidi "Održavanje i čišćenje".)• Odvod je začepljen, treba ga očistiti.• Nakon što ste izvršili radnje provjere i čišćenja, isključite i uključite perilicu posuđa te pokrenite novi ciklus pranja.• Ako problem ustraje, zatvorite slavinu za vodu, iskopčajte utikač i kontaktirajte Servisnu službu.

* Samo kod nekih modela.

Instalace

CS

⚠ Při stěhování udržujte zařízení ve svislé poloze; dle potřeby je můžete naklonit na zadní stranu.

Připojení k rozvodu vody

⚠ Přizpůsobení rozvodu vody pro instalaci musí být provedeno kvalifikovaným personálem.

Přívodní hadice a vypouštěcí hadice vody musí být nasměrovány směrem doprava nebo doleva s cílem umožnit co nejlepší instalaci.

Hadice nesmí být ohnuté nebo přitlačené myčkou.

Připojení hadice pro přívod vody

- Připojení se provádí k přípojce vody o velikosti 3/4" typu plyn se studenou nebo teplou vodou (max. 60 °C).
- Nechte vodu odtéct, dokud nebude průzračná.
- Řádně přišroubujte přívodní hadici a otevřete ventil.

⚠ V případě, že délka přívodní hadice nebude dostatečná, se obraťte na specializovanou prodejnu nebo na autorizovaného technika (viz *Servisní služba*).

⚠ Tlak v rozvodu vody se musí pohybovat v rozmezí hodnot uvedených v tabulce Technických údajů; v opačném případě by se mohlo stát, že myčka nebude fungovat správně.

⚠ Dbejte na to, aby hadice nebyla příliš ohnutá ani přiškrčená.

Připojení hadice vypouštění vody

Připojte vypouštěcí hadici do odpadového potrubí s minimálním průměrem 2 cm. (A)

Přípojka vypouštěcí hadice se musí nacházet ve výšce od 40 do 80 cm od podlahy nebo od plochy, na které je uložena myčka.

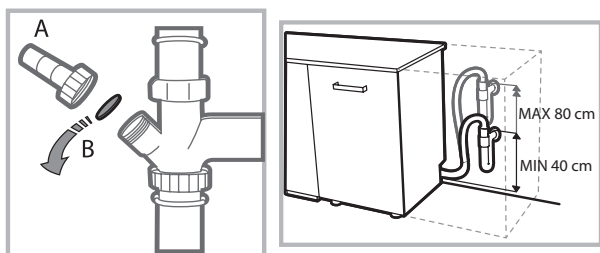

Před připojením vypouštěcí hadice k sifonu umývadla odstraňte plastový uzávěr (B).

Bezpečnostní opatření proti vytopení

Aby bylo zaručeno, že nedojde k vytopení, je myčka:

- vybavena systémem, který přeruší přívod vody v případě poruch nebo jejího úniku dovnitř myčky.

Některé modely jsou vybaveny také přidavným bezpečnostním zařízením **New Acqua Stop***, které zaručuje ochranu proti vytopení i v případě poškození přívodní hadice.



UPOZORNĚNÍ: NEBEZPEČNÉ NAPĚTÍ!

Přívodní hadice vody nesmí být v žádném případě přeřezána, protože obsahuje součásti pod napětím.

Připojení k elektrickému rozvodu

Před zasunutím zástrčky do zásuvky elektrického rozvodu se ujistěte, že:

- zásuvka je **uzemněna** a že vyhovuje normám;
- je zásuvka schopna snést maximální zátěž odpovídající jmenovitému příkonu zařízení, uvedenému na štítku se jmenovitými údaji, umístěným na vnitřní straně dvířek (viz *kapitola Popis myčky*);
- napájecí napětí odpovídá hodnotám uvedeným na štítku se jmenovitými údaji, umístěným na vnitřní straně dvířek;
- zásuvka je kompatibilní se zástrčkou zařízení. V opačném případě požádejte o výměnu zástrčky autorizovaného technika (viz *Servisní služba*), nepoužívejte prodlužovací šňůry ani rozvodky.

⚠ Po instalaci zařízení musí kabel elektrického napájení a zásuvka elektrického rozvodu zůstat snadno přístupné.

⚠ Kabel nesmí být ohnutý ani stlačený.

⚠ V případě poškození musí být napájecí kabel vyměněn výrobcem nebo jeho střediskem Servisní služby, aby se předešlo jakémukoli riziku. (Viz *Servisní služba*)

⚠ Firma neponese žádnou odpovědnost za následky nerespektování uvedených pokynů.

Ustavení a vyrovnání do vodorovné polohy

1. Umístěte myčku na rovnou a pevnou podlahu. Vykompenzujte nerovnosti odšroubováním nebo zašroubováním předních nožiček až do dosažení vodorovné polohy zařízení. Dokonalé vyrovnání do vodorovné polohy zabezpečí stabilitu zařízení a zamezí vzniku vibrací a hluku.

2. Po vestavění myčky přilepte pod dřevěnou polici průsvitný samolepicí pás*, který bude polici chránit před případným kondenzátem.

3. Umístěte myčku tak, aby se bočními stěnami nebo zadní stěnou dotýkala přilehlého nábytku nebo stěny. Tento model myčky lze rovněž vestavět pod dlouhou pracovní plochu* (viz *Montážní pokyny*).

4*. Seřízení výšky zadní nožičky se provádí prostřednictvím hexagonálního pouzdra červené barvy, nacházejícího se ve spodní, čelní, centrální části myčky, klíčem na hexagonální šrouby o velikosti 8 mm; otáčením ve směru hodinových ručiček dosáhneme zvětšení výšky a otáčením proti směru hodinových ručiček jejího snížení. (viz *list s montážními pokyny pro vestavění, přiložený k dokumentaci*)

* Pouze u některých modelů.

Upozornění pro první mytí

Po instalaci odstraňte tampony umístěné na koších a přidržovací gummy na horním koši (*jsou-li součástí*).

Nastavení dekalifikátoru vody

Před zahájením prvního mytí nastavte úroveň tvrdosti vody z vodovodní sítě. (*viz kapitola Leštidlo a regenerační sůl*)

Při prvním naplnění nádržky dekalifikátoru je třeba použít vodu a následně je třeba přidat přibližně 1 kg soli; je zcela běžné, že vyteče určité množství vody.

Bezprostředně poté zahajte jeden mycí cyklus.

Používejte pouze specifickou sůl pro myčky nádobí.

Po doplnění soli zhasne kontrolka CHYBĚJÍCÍ SŮL**.

 Nenaplnění zásobníku soli může způsobit poškození dekalifikátoru vody a topného článku.

Zařízení je vybaveno akustickými signály/tóny (*v závislosti na modelu myčky*), které avizují realizovaný ovládací příkaz: zapnutí, konec cyklu apod.

Symbole/kontrolky/LED přítomné na ovládacím panelu/displeji se mohou měnit z hlediska barvy a mohou buď blikat, nebo svítit stálým světlem (*v závislosti na modelu myčky*).

Na displeji* jsou zobrazovány užitečné informace, které se týkají druhu nastaveného cyklu, fáze mytí/sušení, zbývající doby, teploty apod.

CS

Servisní služba

Před přivoláním servisní služby:

- Zkontrolujte, zda nejste schopni poruchu odstranit sami (*viz Poruchy a způsob jejich odstranění*).
- Znovu uveďte do chodu mycí program s cílem ověřit, zda byla porucha odstraněna.
- V případě negativního výsledku se obraťte na Autorizovanou servisní službu.

 **Nikdy se neobracejte s žádostí o pomoc na neautorizované techniky.**

Při hlášení poruchy uveďte:



- druh poruchy;
- model zařízení (Mod.);
- výrobní číslo (S/N).

Tyto informace jsou uvedeny na štítku s jmenovitými údaji, umístěném na zařízení. (*viz Popis zařízení*).

DĚKUJEME VÁM, ŽE JSTE SI ZAKOUPILI VÝROBEK ZNAČKY INDESIT. Pro získání komplexnější asistence zaregistrujte prosím svůj spotřebič na:

www.indesit.com/register

Návod k použití: docs.indesit.eu

Technické údaje	
Rozměry	Šířka 44,5 cm Výška 82 cm Hloubka 55 cm
Kapacita	10 standardních souprav nádobí
Tlak vody v přívodním potrubí	0,05 ÷ 1 MPa (0,5 ÷ 10 bar) 7,25 – 145 psi
Napájecí napětí	Viz štítek s jmenovitými údaji
Celkový příkon	Viz štítek s jmenovitými údaji
Pojistka	Viz štítek s jmenovitými údaji
	Toto zařízení je ve shodě s následujícími směrnicemi Evropské unie: -2006/95/EC (Nízké napětí) - 2004/108/EC (Elektromagnetická kompatibilita) - 2009/125/EC (Comm. Reg. 1016/2010) (Ecodesign) - 97/17/EC (Energetické štítkování myček nádobí) -2012/19/EC (WEEE)
	

* Pouze u některých modelů.

Popis zařízení

CS

Celkový pohled

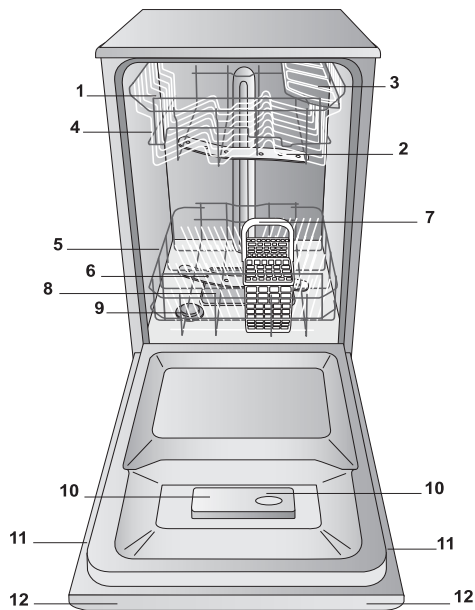

1. Horní koš
2. Horní ostřikovací rameno
3. Sklopné držáky
4. Mechanismus nastavení výšky koše
5. Spodní koš
6. Spodní ostřikovací rameno
7. Košík na příbory
8. Mycí filtr
9. Nádržka na sůl
10. Příhrádky na mycí prostředek a nádržka na leštidlo
11. Štítek s jmenovitými údaji
12. Ovládací panel***

Ovládací panel

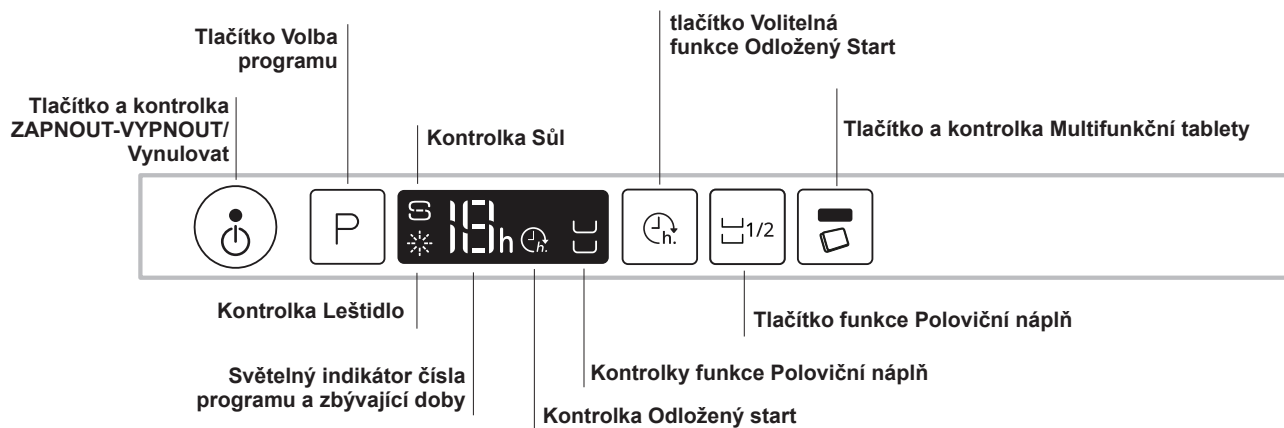

*** Pouze u modelů určených pro úplné vestavění. * Pouze u některých modelů.

Počet a druh programů a volitelných funkcí se mění v závislosti na modelu myčky.

Regenerační sůl a Leštidlo

⚠ Používejte pouze specifické mycí prostředky pro myčky nádobí. Nepoužívejte kuchyňskou ani průmyslovou sůl. Dodržujte pokyny uvedené na obalu.

⚠ Pokud používáte multifunkční produkt, stejně se doporučuje přidat sůl, zejména v případě, že je voda tvrdá nebo velmi tvrdá. (dodržujte pokyny uvedené na obalu).

⚠ Když se nepřidá sůl ani leštidlo, je zcela zřejmé, že kontrolky CHYBĚJÍCÍ SŮL* a CHYBĚJÍCÍ LEŠTIDLO* zůstanou i nadále rozsvícené.

Dávkování regenerační soli

Použití soli zabrání vytvoření VODNÍHO KAMENE na nádobí a na funkčních komponentech myčky.

* Je důležité, aby nádobka na sůl nebyla nikdy prázdná.

* Je důležité provést nastavení tvrdosti vody.

Zásobník soli se nachází ve spodní části myčky nádobí (viz Popis) a je třeba jej naplnit:

- když na ovládacím panelu bliká kontrolka CHYBĚJÍCÍ SŮL*;
- když zelený plovák*, který je součástí uzávěru nádobky na sůl, již není vidět.
- viz autonomie uvedená v tabulce tvrdosti vody.



1. Vytáhněte spodní koš a odšroubujte uzávěr nádržky jeho otáčením proti směru hodinových ručiček.

2. Pouze při prvním použití: naplňte nádržku vodou až po okraj.

3. Umístěte trychtýř (viz obrázek) a naplňte nádobku na sůl až po okraj (přibližně 1 kg); vytečení malého množství vody je zcela běžným jevem.





4. Odložte trychtýř, odstraňte zbytky soli z hrdla; před zašroubováním uzávěru jej opláchněte pod tekoucí vodou.

Doporučuje se provést tento úkon při každém doplňování soli. Dobře dotáhněte uzávěr, aby se do nádobky na sůl během mytí nedostal mycí prostředek (mohlo by tak dojít k trvalému poškození dekalifikátoru).

⚠ Když je třeba doplnit sůl, doporučuje se udělat to před zahájením mytí.

Nastavení podle tvrdosti vody

Pro dosažení dokonalé činnosti změkčujícího dekalifikátoru je nezbytné provést nastavení v závislosti na tvrdosti vody dostupné v obydli. Potřebný údaj lze zjistit u organizace zabývající se dodávkou pitné vody. Nastavená hodnota odpovídá průměrné tvrdosti vody.

- Zapněte myčku tlačítkem ZAPNOUT/VYPNOUT 
- Vypnete myčku tlačítkem ZAPNOUT/VYPNOUT 
- Držte stisknuté tlačítko P po dobu 5 sekund, dokud neuslyšíte pípnutí.
- Zapněte myčku tlačítkem ZAPNOUT/VYPNOUT 
- Bude blikat číslo úrovně aktuální volby a kontrolka soli.
- Stiskněte tlačítko P za účelem volby požadované úrovně tvrdosti (viz tabulka tvrdosti).
- Vypnete myčku tlačítkem ZAPNOUT/VYPNOUT 
- Nastavení bylo dokončeno!

Tabulka tvrdosti vody				Průměrná autonomie-nádobka na sůl při 1 mycím cyklu denně
úroveň	°dH	°fH	mmol/l	měsíce
1	0 - 6	0 - 10	0 - 1	7 měsíce
2	6 - 11	11 - 20	1,1 - 2	5 měsíce
3	12 - 17	21 - 30	2,1 - 3	3 měsíce
4	17 - 34	31 - 60	3,1 - 6	2 měsíce
5*	34 - 50	61 - 90	6,1 - 9	2/3 týdny

Od 0 °f do 10 °f se doporučuje nepoužívat sůl.
* Při nastavení 5 může dojít k prodloužení doby.

(°dH = tvrdost vody v německých stupních - °fH = tvrdost vody ve francouzských stupních - mmol/l = milimol/litr)

Dávkování leštidla

Leštidlo usnadňuje SUŠENÍ nádobí. Nádržka na leštidlo se plní:

- když na ovládacím panelu/displeji bliká kontrolka/symbol NEDOSTATEK LEŠTIDLA*;
- když se optický indikátor, který se nachází na dvířkách nádobky „E“, změní z tmavého na průsvitný.

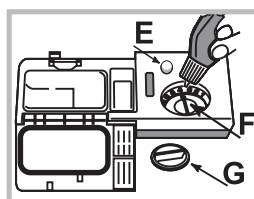

1. Otevřete nádobku otáčením uzávěru „G“ proti směru hodinových ručiček.

2. Nalijte leštidlo tak, aby nepřeteklo. Pokud k tomu dojde, očistěte jej suchým hadrem.

3. Zašroubujte zpět uzávěr.

NIKDY neaplikujte leštidlo přímo

dovnitř mycího prostoru.

Nastavení dávky leštidla

V případě, že nejste spokojeni s výsledkem sušení, je možné provést nastavení množství leštidla. Otáčejte regulátorem „F“. Je možné nastavit až do max. 4 základních úrovní v závislosti na modelu myčky. Nastavená hodnota odpovídá průměrné úrovni.

- Je možné nastavit až do max. 4 základních úrovní v závislosti na modelu myčky. Nastavená hodnota odpovídá průměrné úrovni.
- Pokud je na nádobí modravý povlak, nastavte nízké hodnoty (1-2).
- Pokud jsou na nádobí kapky vody nebo skvrny vodního kamene, nastavte vysoké hodnoty (3-4).

* Pouze u některých modelů.

Plnění košů

CS

Doporučení:

Před plněním košů odstraňte z nádobí zbytky jídla a vylijte ze sklenic a pohárů tekutiny, které v nich zůstaly. **Není třeba provádět předběžné oplachování pod tekoucí vodou.**

Umístěte nádoby tak, aby zůstalo bez pohybu a nepřevrátilo se, aby nádoby zůstaly obráceny otvorem dolů a aby se vypouklé a vyduté části nacházely v šikmé poloze, což umožní vodě dostat se ke všem povrchům i odtékat.

Dávejte pozor, aby víka, rukojeti, pánve a tácy nebránily otáčení ostříkovacích ramen. Malé předměty umístěte do košíku na příbory.

Plastový příbor a pánve z antiadhezivního materiálu mají tendenci více zachytávat kapky vody, a proto jejich schopnost sušení bude menší než u keramického nebo ocelového nádobí.

Lehké předměty (jako např. plastové nádoby) musí být dle možnosti umístěny do horního koše a tak, aby se nemohly pohybovat.

Po naplnění zkontrolujte, zda se ostříkovací ramena mohou volně otáčet.

Spodní koš

Do spodního košíku lze ukládat hrnce, víka, talíře, salátové mísy, příbory apod. Talíře a velká víka je třeba dle možnosti umístit po krajích koše.

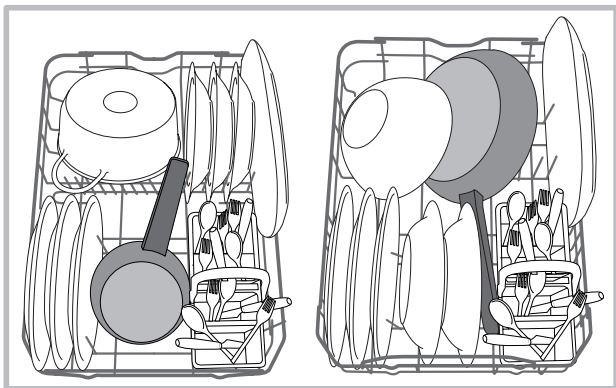

Doporučuje se umístit značně znečištěné nádoby do spodního koše, protože v této části myčky jsou proudy vody nejsilnější a umožňují dosáhnout nejlepších výsledků mytí.

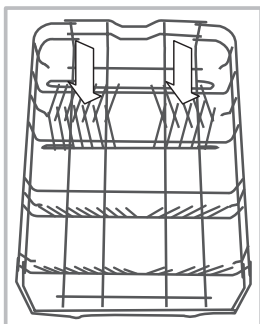

Některé modely myček nádobí disponují naklonitelnými částmi*, které lze použít ve svislé poloze k uložení talířů nebo ve vodorovné poloze (spuštěné dolů) k uložení hrnců a salátových mís.

Součástí některých modelů je Vertical Zone, speciální vyjímatelné držáky*, které jsou umístěny v zadním prostoru koše a mohou být použity pro udržení pánví nebo plechů ve svislejší poloze, aby

zabíraly méně prostoru.

Pro jejich použití stačí uchopit barevnou úchopnou část, potáhnout ji směrem nahoru a otočit dopředu. Tyto držáky se mohou posouvat doprava nebo doleva, aby se přizpůsobily velikosti nádobí.

Košík na příbory

Košík na příbory je vybaven horními mřížkami pro lepší uspořádání příborů. Musí být umístěn **výhradně** v horní přední části spodního koše.

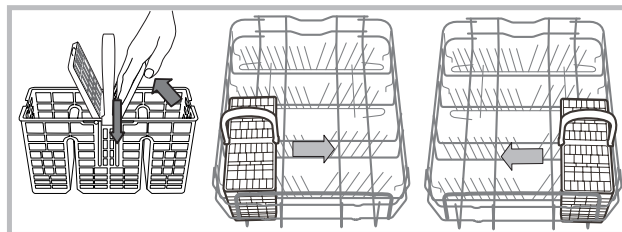

Horní koš

Naložte do něj choulostivé a lehké nádoby: sklenice, šálky, talířky, nízké salátové mísy.

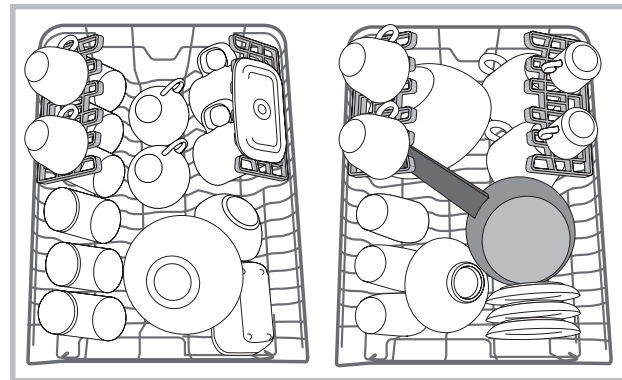

Sklopné držáky s proměnlivou polohou*

Boční sklopné držáky lze umístit do tří různých výšek z důvodu optimalizace umístění nádobí v prostoru koše.

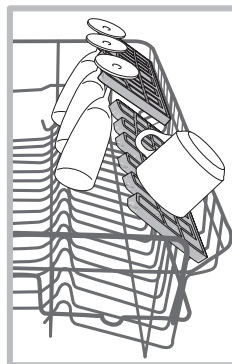

Poháry lze umístit stabilně na sklopné držáky zasunutím stopky poháru do příslušných podélných otvorů.

Pro optimalizaci sušení umístěte sklopné držáky s vyšším sklonem. Pro změnu sklonu nadzvedněte sklopný držák, mírně jej posuňte a umístěte požadovaným způsobem.

*Přít. pouze na některých modelech, v různém počtu a v různých polohách.

Tác*

Některé modely myček jsou vybaveny posuvným tácem, který lze použít pro uložení příboru nebo nádobí malých rozměrů.

Za účelem dosažení co nejlepších vlastností mytí nepokládejte na uvedený tác neskladné nádobí. Táč na příbor je vyjímatelný. (viz obrázek)

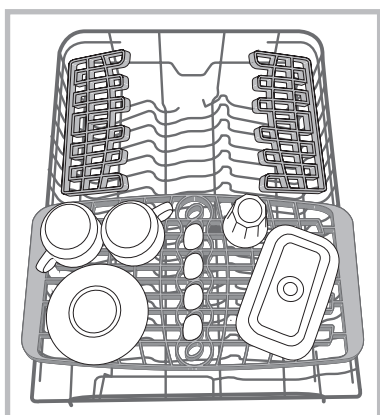

Nastavení výšky horního koše (45 cm)

Horní koš je výškově nastavitelný: do horní polohy kvůli umístění neskladného nádobí; do spodní polohy kvůli využití prostorů sklopných držáků a vytvoření většího prostoru směrem nahoru.

Je lépe nastavit výšku horního koše při PRÁZDNÉM KOŠI. NIKDY nezvedejte nebo nespouštějte koš pouze z jedné strany.

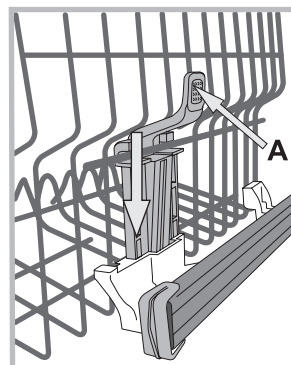

Když je koš vybaven systémem **Lift-Up*** (viz obrázek), zvedněte koš po jeho uchopení na bocích a pohněte jím směrem nahoru. Pro návrat do spodní polohy stiskněte páky (**A**) na bocích koše a doprovodte jej při sestupu směrem dolů.

Nevhodné nádobí

- Dřevěný příbor a nádobí.
- Choulostivé dekorované sklenice, umělecké řemeslné nádobí a antikvární prvky. Jejich dekorace nejsou odolné.
- Části syntetického materiálu, které nejsou odolné vůči teplotě.
- Měděné a cínové nádobí.
- Nádobí znečištěné od popela, vosku, maziva nebo inkoustu. Dekorace na skle, hliníkové a stříbrné kusy mohou mít během mytí tendenci změnit barvu a vyblednout. Také některé druhy skla (např. křišťálové předměty) se mohou po mnoha mytích stát matnými.

Poškození skla a nádobí

Příčiny:

- Druh skla a postup výroby skla.
- Chemické složení mycího prostředku.
- Teplota vody oplachovacího programu.

Rada:

- Používejte pouze sklenice a porcelán, které jsou výrobcem zaručeny jako vhodné pro mytí v myčce nádobí.
- Používejte jemný mycí prostředek, vhodný pro tento druh nádobí.
- Po ukončení programu vyjměte sklenice a příbory co nejdříve.

* Pouze u některých modelů.

Mycí prostředek a použití myčky

CS

Dávkování mycího prostředku

Dobrý výsledek mytí závisí také na správném dávkování mycího prostředku, přičemž platí, že při překročení doporučeného množství nedojde ke zvýšení účinnosti mytí, ale pouze k vyššímu znečištění životního prostředí.

Dávkování lze přizpůsobit stupni znečištění.

V případě běžného znečištění se obvykle používá přibližně 25 g práškového mycího prostředku nebo 25 ml tekutého mycího prostředku. V případě použití tablet stačí jedna.

Když je nádobí málo znečištěné nebo když se předem oplachovalo pod vodou, snižte výrazně množství mycího prášku.

Pro dosažení dobrých výsledků mytí dodržujte pokyny uvedené na obalu mycího prostředku.

V případě dalších otázek vám doporučujeme obrátit se na výrobce mycích prostředků.

Otevřete nádobku na mycí prostředek tlačítkem **D**; nadávkujte mycí prostředek podle informací uvedených v tabulce programů:

- práškový nebo tekutý: vaničky

A (mycí prostředek pro mytí) a **B** (mycí prostředek pro předmytí)

- tablety: Když program vyžaduje použití 1 tablety, vložte ji do nádoby **A** a zavřete kryt **C**; když vyžaduje použití 2 tableť, položte druhou na dno mycího prostoru.

3. Odstraňte zbytky mycího

prospědku z okrajů nádoby a zavřete víko **C** až po zacvaknutí. Nádobka na mycí prostředek se otevře automaticky ve vhodném okamžiku v závislosti na zvoleném programu.

Při použití kombinovaných mycích prostředků se doporučuje použít volitelnou funkci TABS, která přizpůsobí mycí program tak, aby bylo vždy dosaženo nejlepšího výsledku mytí a co nejlepšího možného sušení.

⚠ Používejte výhradně mycí prostředky pro myčky nádobí.

NEPOUŽÍVEJTE mycí prostředky pro mytí v rukou.

Nadměrné použití mycích prostředků může způsobit přítomnost pěny na konci cyklu.

Nejúčinnějšího mytí a sušení je možné dosáhnout kombinovaným použitím mycího prostředku, tekutého leštidla a regenerační soli.



Doporučuje se používat mycí prostředky bez fosfátů a bez chloru, které jsou vhodnější z hlediska ochrany životního prostředí.

Uvedení myčky do činnosti

1. Otevřete kohoutek přívodu vody.
2. Otevřete dvířka a stiskněte tlačítko ZAPNOUT-VYPNOUT. Rozsvítí se kontrolky ZAPNOUT/VYPNOUT, možnosti a displej.
3. Nadávkujte mycí prostředek (viz vedle).
4. Naplňte koše (viz Plnění košů).
5. Zvolte program podle druhu nádobí a stupně jeho znečištění (viz tabulka programů) stisknutím tlačítka **P**.
6. Zvolte možnosti mytí* (viz Speciální programy a Možnosti).
7. Uvedte zařízení do činnosti zavřením dvířek.
8. Ukončení programu je signalizováno akustickými signály a blikáním čísla programu na displeji. Otevřete dvířka, vypněte zařízení stisknutím tlačítka ZAPNOUT-VYPNOUT, zavřete kohoutek přívodu vody a odpojte zástrčku ze zásuvky elektrické sítě.
9. Před vyjmutím nádobí vyčkejte několik minut, abyste se vyhnuli popálení. Vyložte koše počínaje spodním košem.

⚠ - Pro snížení spotřeby elektrické energie se zařízení v některých podmínkách dlouhodobějšího NEPOUŽÍVÁNÍ automaticky vypne.

⚠ AUT. PROGRAMY*: Některé modely myčky jsou vybaveny speciálním snímačem, který dokáže posoudit stupeň znečištění a nastavit tak co nejučinnější a co nejušpornější mytí. Doba trvání Aut. programů se může v závislosti na zásahu snímače.

⚠ Když je nádobí pouze mírně znečištěné nebo když se předem oplachovalo pod vodou, výrazně snižte množství mycího prostředku.

Změna probíhajícího programu

Po provedení volby chybného programu je možné provedenou volbu změnit za předpokladu, že byl program právě zahájen: V takovém případě otevřete dvířka a dávejte přitom pozor na vycházející páru; vypněte zařízení delším stisknutím tlačítka ZAPNOUT/VYPNOUT. Znovu zapněte zařízení tlačítkem ZAPNOUT/VYPNOUT a zvolte nový program a případné možnosti; uveďte zařízení do činnosti zavřením dvířek.

Přidání nádobí

Bez vypnutí zařízení otevřete dvířka a dávejte přitom pozor na vycházející páru. Poté vložte nádobí. Zavřete dvířka: dojde k obnovení cyklu.

Náhodné přerušení







Když se během mytí otevřou dvířka nebo když dojde k přerušení dodávky elektrické energie, program bude přerušeno. Po zavření dvířek nebo po obnovení dodávky elektrické energie bude program pokračovat z bodu, ve kterém byl přerušeno.

* Pouze u některých modelů.

Údaje programů jsou naměřeny v laboratorních podmínkách v souladu s evropskou normou EN 50242.

V závislosti na různých podmínkách použití může docházet ke změnám doby trvání a dat programů.

⚠ Počet a druh programů a volitelných funkcí se mění v závislosti na modelu myčky.

Program	Sušení	Volitelné funkce	Doba trvání programu	Spotřeba vody (l/cyklus)	Spotřeba energie (kWh/cyklus)
1. Eko mytí  50°	Ano	Odložený start - Poloviční náplň - Tabs	03:10'	9,0	0,74
2. Auto Intenzivní  65°	Ano	Odložený start - Poloviční náplň - Tabs	02:20' - 03:00'	13,0 - 14,0	1,20 - 1,40
3. Auto Běžné mytí  55°	Ano	Odložený start - Poloviční náplň - Tabs	01:40' - 02:20'	13,5 - 14,5	1,00 - 1,15
4. Jemné mytí  45°	Ano	Odložený start - Poloviční náplň - Tabs	01:40'	9,0	0,85
5. Rychlé mytí 25' 	Ne	Odložený start - Tabs	00:25'	8,0	0,45
6. Namáčení 	Ne	Odložený start - Poloviční náplň	00:10'	4,0	0,01
7. Baby Care 	Ano	Odložený start	01:40'	10	1,3

Pokyny pro volbu programů a dávkování mycího prostředku

1. Mycí cyklus EKO je standardní program, na který se vztahují údaje uvedené na energetickém štítku; tento cyklus je vhodný pro mytí běžně znečištěného nádobí a jedná se o nejúčinnější program z hlediska energetické úspory a úspory vody pro tento druh nádobí.

4 g/ml** + 21 g/ml – 1 tableta (**Množství mycího prostředku pro předmytí)

2. Silně znečištěné nádobí a hrnce (nevhodný pro choulostivé nádobí) 25 g/ml – 1 tableta

3. Běžně znečištěné nádobí a hrnce 4 g/ml** + 21 g/ml – 1 tableta

4. Cyklus pro choulostivé nádobí, které je citlivější na vysoké teploty 30 g/ml – 1 tableta

5. Rychlý cyklus, který se používá pro mírně znečištěné nádobí (ideální pro 2 soupravy) 21 g/ml – 1 tableta

6. Předběžné mytí, kdy se očekává doplnění náplně po dalším jídle. Bez mycího prostředku

7. Program, který při použití speciálního koše na dětské nádobí (Baby Care) zajistí nejlepší umytí a dezinfekci dětského příslušenství (dudlíků, šidítek, lahvičkových dudlíků) a přitom umyje i běžně nebo velmi špinavé nádobí. 30 g/ml – 1 tableta

Spotřeba v pohotovostním režimu: Spotřeba v režimu left-on: 5,0 W - spotřeba v režimu vypnutí: 0,5 W

Speciální programy a Volitelné funkce

CS

Poznámky:

Nejlepších výsledků s programy „Každodenní mytí“ a „Rychlé mytí 25“ je možné dosáhnout, když bude dle možností dodržen počet uvedených souprav.

Pro menší spotřebu používejte myčku na nádobí s plnou náplní.

Poznámka pro zkušební laboratoře: Pro informace o zkušebních podmínkách srovnávací zkoušky EN napište na adresu: assistenza_en_lvs@indesitcompany.com

Možnosti mytí

Když některá možnost není kompatibilní se zvoleným programem (viz tabulka programů), příslušná LED třikrát rychle zabliká a bude slyšet akustické signály.



Odložený start

Zahájení programu může být odloženo o **1 až 12** hodin:

1. Stiskněte tlačítko ODLOŽENÝ START: na displeji se zobrazí příslušný symbol; při každém dalším stisknutí bude zvýšena zvolená doba (1h, 2h apod. až po max. 12h) odložení startu.

2. Zvolte program a zavřete dvířka; dojde k zahájení odečítání.

3. Po uplynutí uvedené doby dojde k zhasnutí kontrolky a k zahájení programu.

Za účelem změny odložení a volby kratší doby stiskněte tlačítko ODLOŽENÝ START. Je možné jej zrušit opakovaným stisknutím tlačítka, dokud nezhasne kontrolka zvoleného odložení. Program bude zahájen po zavření dvířek.

Není možné nastavit Odložený start během již probíhajícího cyklu.



Poloviční náplň v horním nebo spodním koši

Při mytí malého množství nádobí je možné provést mytí poloviční náplně a ušetřit tak vodu, energii a mycí prostředek. Zvolte program a postupně stiskněte tlačítko POLOVIČNÍ NÁPLŇ: rozsvítí se kontrolka týkající se zvoleného koše a aktivuje se mytí pouze v horním nebo spodním koši.

⚠️ Pamatujte na naložení nádobí pouze na horní nebo spodní koš a na použití sníženého množství mycího prostředku.



Multifunkční tablety (Tabs)

Tato volitelná funkce optimalizuje výsledek mytí a sušení.

Při použití multifunkčních tablet stiskněte tlačítko MULTIFUNKČNÍ TABLETY. Dojde k rozsvícení příslušného symbolu; dalším stisknutím dojde ke zrušení provedené volby.

⚠️ Použití volitelné funkce „Multifunkční tablety“ bude mít za následek prodloužení trvání programu.

* Pouze u některých modelů.

Uzavření přívodu vody a vypnutí elektrického napájení

- Po každém mytí uzavřete kohoutek přívodu vody, abyste se vyhnuli nebezpečí úniků.
- Při čištění zařízení a během operací údržby odpojte zástrčku napájecího kabelu ze zásuvky elektrického rozvodu.

Čištění myčky nádobí

- Vnější povrch a ovládací panel se může čistit neabrazivním hadrem navlhčeným ve vodě. Nepoužívejte rozpouštědla ani abrazivní prostředky.
- Stěny vnitřního mycího prostoru se dají vyčistit od případných skvrn hadrem navlhčeným ve vodě s malým množstvím octa.

Zabránění vzniku nepříjemných zápachů

- Dvířka nechte pokaždé pootevřená, aby se zabránilo hromadění vlhkosti.
- Pravidelně čistěte obvodová těsnění dvířek a nádobek na mycí prostředek s použitím mokré houby. Zabrání se tak hromadění zbytků jídla, které jsou hlavními původci nepříjemného zápachu.

Čištění ostříkovačích ramen

Může se stát, že se na ostříkovačích ramenech zachytí zbytky jídla a ucpou otvory, kterými vytéká voda: Čas od času je třeba je zkontrolovat a vyčistit nekovovým kartáčkem. Obě ostříkovačí ramena jsou demontovatelná.

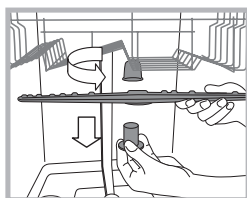

Demontáž horního ostříkovačích ramena vyžaduje odšroubování plastové kruhové matice proti směru hodinových ručiček. Horní ostříkovačí rameno je třeba namontovat tak, aby bylo obráceno otvory směrem nahoru.

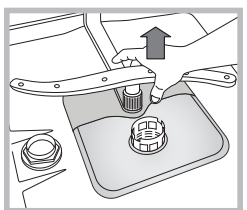

Demontáž spodního ostříkovačích ramena se provádí stisknutím jazýčků, nacházejících se po stranách, směrem nahoru.

Čištění filtru přívodu vody*

Jestliže jsou hadice přívodu vody nové nebo pokud zůstaly delší dobu v nečinnosti, před připojením je třeba nechat odtéci vodu, dokud nebude průzračná a zbavená nečistot. Bez uvedeného opatření může dojít k ucpání přívodu vody a poškození myčky.

 Pravidelně čistěte vstupní filtr rozvodu vody, umístěný na výstupu z vodovodního kohoutu.

- Zavřete kohout přívodu vody.
- Odšroubujte koncovou část přívodní hadice vody, sejměte filtr a opatrně jej vyčistěte pod proudem tekoucí vody.
- Vložte filtr zpět na původní místo a zašroubujte hadici.

Čištění filtrů

Filtrační jednotka je tvořena dvěma filtry, které čistí vodu použitou k mytí od zbytků jídla a opětovně ji uvádějí do oběhu: K zabezpečení trvale dobrých výsledků mytí je třeba filtry čistit.

 Pravidelně čistěte filtry.

 Myčka nádobí se nesmí používat bez filtrů nebo s odpojeným filtrem.

- Po několika mytích zkontrolujte filtrační jednotku a dle potřeby ji důkladně umyjte pod tekoucí vodou. Pomozte si přitom nekovovým kartáčkem a postupujte dle níže uvedených pokynů:
 1. Otáčejte válcovým filtrem C proti směru hodinových ručiček a vytáhněte jej (obr. 1).
 2. Vytáhněte nádobku filtru B mírným zatlačením na boční jazýčky (obr. 2);
 3. Vytáhněte nerezový talíř filtru A (obr. 3).
 4. Zkontrolujte výstupní otvor a odstraňte případné zbytky jídla.**NIKDY NEODSTRAŇUJTE** ochranný kryt mycího čerpadla (součást černé barvy) (obr. 4).

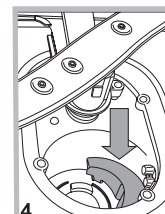
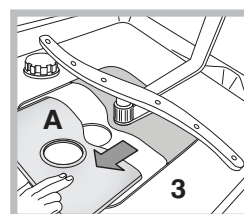
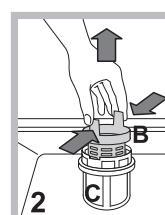
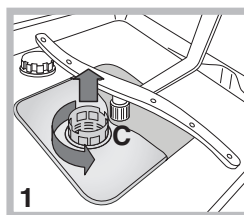

Po vyčištění filtrů proveďte zpětnou montáž filtrační jednotky a její správné umístění do jejího uložení; představuje nezbytný předpoklad správné činnosti myčky.

Opatření v případě dlouhodobé nečinnosti

- Odpojte napájecí kabel zařízení ze zásuvky elektrického rozvodu a zavřete kohoutek přívodu vody.
- Nechte pootevřená dvířka.
- Po vašem návratu proveďte jeden mycí cyklus naprázdno.

* Pouze u některých modelů.

Poruchy a způsob jejich odstranění

CS

Může se stát, že zařízení nebude fungovat. Dříve, než se obrátíte na Servisní službu, zkontrolujte prostřednictvím následujícího seznamu, zda se nejedná o snadno odstranitelný problém.

Poruchy:	Možné příčiny / Řešení:
Nedochází k uvedení myčky do chodu nebo myčka nereaguje na ovládací povely	<ul style="list-style-type: none"> • Je zavřeno kohoutek s vodou. • Vypněte zařízení tlačítkem ZAPNUTÍ/VYPNUTÍ, opět jej zapněte po uplynutí jedné minuty a znovu nastavte program. • Zástrčka není řádně zastrčena v zásuvce elektrického rozvodu nebo je třeba použít jinou zásuvku. • Dvířka myčky nejsou řádně zavřena.
Není možné zavřít dvířka	<ul style="list-style-type: none"> • Zkontrolujte, zda jsou koše zasunuté až na doraz. • Došlo k zamknutí zámku; energicky zavřete dvířka, dokud neuslyšíte cvaknutí.
Myčka nevypouští vodu.	<ul style="list-style-type: none"> • Mycí program ještě neskončil. • Vypouštěcí hadice je ohnutá (viz <i>Instalace</i>). • Odpadové potrubí umyvadla je ucpano. • Filtř je ucpan zbytky jídla. • Zkontrolujte výšku vypouštěcí hadice.
Myčka je hlučná.	<ul style="list-style-type: none"> • Nádobí naráží vzájemně do sebe nebo do ostříkovacích ramen. Umístěte nádobí správně a zkontrolujte, zda se ostříkovací ramena otáčejí volně. • Nadměrná přítomnost pěny: Mycí prostředek není vhodně dávkován nebo není vhodný pro mytí v myčkách. (viz <i>Mycí prostředek a Použití myčky</i>). Nepředmývejte nádobí ručně.
Na nádobí a na sklenicích jsou viditelné nánosy vodního kamene nebo bílý povlak.	<ul style="list-style-type: none"> • Chybí regenerační sůl. • Nastavení tvrdosti vody není vhodné; zvyšte hodnoty. (viz <i>Regenerační sůl a Leštidlo</i>). • Uzávěr nádobky na sůl a na leštidlo není dobře uzavřen. • Leštidlo bylo spotřebováno nebo jeho dávkování není dostatečné.
Na nádobí a na sklenicích jsou patrné bílé zbytky nebo modrý povlak.	<ul style="list-style-type: none"> • Dávkování leštidla je nadbytečné.
Nádobí je málo suché.	<ul style="list-style-type: none"> • Byl zvolen program bez sušení. • Leštidlo bylo spotřebováno. (viz <i>Regenerační sůl a Leštidlo</i>). • Regulace leštidla neodpovídá potřebě. • Nádobí je z antiadhezivního materiálu nebo z plastu; výskyt kapek vody je zcela běžným jevem.
Nádobí není dostatečně čisté.	<ul style="list-style-type: none"> • Nádobí není rozmístěno správně. • Ostříkovací ramena se nemohou volně otáčet, protože jsou zablokována nádobím. • Mycí program je příliš mírný (viz <i>Programy</i>). • Nadměrná přítomnost pěny: Mycí prostředek není vhodně dávkován nebo není vhodný pro mytí v myčkách. (viz <i>Mycí prostředek a Použití myčky</i>). • Uzávěr leštidla nebyl správně uzavřen. • Filtř je znečištěný nebo ucpaný (viz <i>Údržba a péče</i>). • Chybí regenerační sůl (viz <i>Regenerační sůl a Leštidlo</i>). • Ujistěte se, že je výška talířů kompatibilní s nastavením koše. • Otvory ostříkovacích ramen jsou ucpané. (viz <i>Údržba a péče</i>).
Myčka nenapouští vodu je zablokována s rozsvícenými kontrolkami	<ul style="list-style-type: none"> • Chybí voda v rozvodu vody nebo je zavřený ventil. • Přívodní hadice na vodu je ohnutá (viz <i>Instalace</i>). • Jsou ucpané filtry; je třeba je očistit. (viz <i>Údržba a péče</i>). • Jsou ucpaná odpadová potrubí; je třeba je vyčistit. • Po provedení kontroly a vyčištění vypněte a znovu zapněte myčku a zahajte nový mycí cyklus. • Když problém přetrvává, zavřete přívod vody, odpojte zástrčku a obraťte se na servisní středisko.

* Pouze u některých modelů.

⚠ Pri prenášaní udržiavajte zariadenie podľa možností vo zvislej polohe; v prípade potreby ho môžete nakloniť na zadnú stranu.

Pripojenie k rozvodu vody

⚠ Prispôsobenie elektrického rozvodu a rozvodu vody pre inštaláciu musí vykonať kvalifikovaný pracovník.

Prívodná hadica a vypúšťacia hadica vody musia byť nasmerované doprava alebo doľava, aby bola umožnená čo najlepšia inštalácia.

Hadice nesmú byť ohnuté alebo pritlačené umývačkou.

Pripojenie hadice pre prívod vody

- Hadicu je potrebné pripojiť ku prípojke vody s veľkosťou 3/4" typu plyn, so studenou alebo teplou vodou (max. 60 °C).
- Nechajte vodu odtiecť, až kým nebude priezračná.
- Riadne priskrutkujte prívodnú hadicu a otvorte ventil.

⚠ Ak dĺžka prívodnej hadice nebude dostatočná, obráťte sa na špecializovanú predajňu alebo na autorizovaného technika (*vid' Servisná služba*).

⚠ Tlak v rozvode vody sa musí pohybovať v rozmedzí hodnôt uvedených v tabuľke Technických údajov; v opačnom prípade by sa mohlo stať, že umývačka nebude fungovať správne.

⚠ Dbajte na to, aby hadica nebola príliš ohnutá alebo stlačená.

Pripojenie vypúšťacej hadice k odpadovému potrubiu

Pripojte vypúšťaciu hadicu do odpadového potrubia s minimálnym priemerom 2 cm. (A)

Prípojka vypúšťacej hadice sa musí nachádzať vo výške od 40 do 80 cm od podlahy alebo od plochy, na ktorej je uložená umývačka.

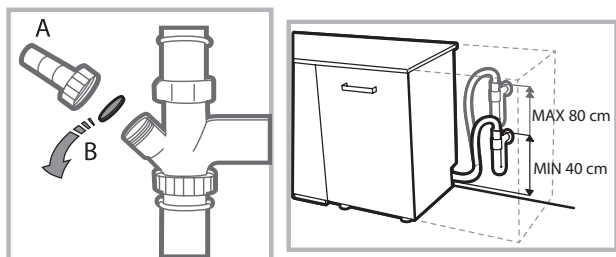

Pred pripojením vypúšťacej hadice k sifónu umývadla odstráňte plastový uzáver (B).

Bezpečnostné opatrenie proti vytopeniu

S cieľom zaručiť, aby nedochádzalo k vytopeniu, umývačka:

- je vybavená systémom, ktorý preruší prívod vody v prípade porúch alebo úniku vody dovnútra umývačky.

Niektoré modely sú vybavené tiež prídavným bezpečnostným zariadením **New Acqua Stop***, ktoré zaručuje ochranu proti vytopeniu aj v prípade pretrhnutia prívodnej hadice.



UPOZORNENIE: NEBEZPEČNÉ NAPÄTIE!

Prívodná hadica vody nesmie byť v žiadnom prípade prerezaná, pretože obsahuje súčasti pod napätím.

Pripojenie k elektrickému rozvodu

Pred zasunutím zástrčky do zásuvky elektrického rozvodu sa uistite, že:

- zásuvka **je uzemnená** a že vyhovuje normám;
- zásuvka je schopná zniesť maximálnu záťaž odpovedajúcu menovitému príkonu zariadenia, uvedenému na štítku s menovitými údajmi, umiestnenom na vnútornej strane dvierok (*vid' kapitola Popis umývačky*);
- napájacie napätie odpovedá hodnotám uvedeným na štítku s technickými údajmi, umiestnenom na vnútornej strane dvierok;
- zásuvka je kompatibilná so zástrčkou zariadenia. V opačnom prípade požiadajte o výmenu zástrčky autorizovaného technika (*vid' Servisná služba*); nepoužívajte predĺžovacie šnúry ani rozvodky.

⚠ Po inštalácii zariadenia musia kábel elektrického napájania a zásuvka elektrického rozvodu zostať ľahko prístupné.

⚠ Kábel nesmie byť ohnutý ani stlačený.

⚠ V prípade poškodenia musí byť napájací kábel vymenený výrobcom alebo strediskom Servisnej služby, aby sa predišlo akémukoľvek riziku. (*vid' Servisná služba*)

⚠ Firma neponesie žiadnu zodpovednosť za následky spôsobené nerešpektovaním uvedených pokynov.

Ustavenie a vyrovnanie do vodorovnej polohy

1. Umiestnite umývačku na rovnú a pevnú plochu. Vyrovajte zariadenie do vodorovnej polohy odskrutkovaním alebo zaskrutkovaním predných nožičiek. Dokonalé vyrovnanie do vodorovnej polohy zabezpečí stabilitu zariadenia a zamedzí vzniku vibrácií a hluku.

2. Po vstavaní umývačky prilepte pod drevenú policu priehľadný samolepiaci pás*, chrániaci policu pred prípadným kondenzátom.

3. Je možné umiestniť umývačku tak, aby sa bočnými stenami alebo zadnou stenou dotýkala príslušného nábytku alebo steny. Tento model umývačky môže byť tiež zasunutý pod dlhú pracovnú dosku* (*vid' Montážne pokyny*).

4*. Výška zadnej nožičky sa nastavuje hexagonálnym puzdrom červenej farby, nachádzajúceho sa v spodnej čelnej časti, v strede umývačky, pomocou kľúča s hexagonálnym otvorom s veľkosťou 8 mm. Otáčaním v smere hodinových ručičiek sa výška zvyšuje a otáčaním proti smeru hodinových ručičiek sa výška znižuje. (*vid' návod pre vstavenie, priložený k dokumentácii*)

* Je súčasťou len niektorých modelov.

Upozornenia pre prvé umývanie

Po inštalácii odstráňte tampóny umiestnené na košoch a pridržiavacie gumi na hornom koši (sk sú súčasťou).

Nastavenie dekalifikátora vody

Pred zahájením prvého umývania nastavte úroveň tvrdosti dodávanej vody. (vid' kapitola *Leštidlo a regeneračná soľ*)



Pri prvom naplnení nádržky dekalifikátora je potrebné použiť vodu a následne je potrebné pridať približne 1 kg soli; je úplne bežné, že určité množstvo vody vytečie.

Bezprostredne potom spustíte jeden umývací cyklus.

Používajte len špecifickú soľ pre umývačky riadu.

Po doplnení soli zhasne kontrolka CHÝBAJÚCA SOL*.

 Ak nenaplníte zásobník soli, môžete poškodiť dekalifikátor vody a ohrevný článok.

Technické údaje	
Rozmery	Šírka 44,5 cm Výška 82 cm Hĺbka 55 cm
Kapacita	10 štandardných súprav riadu
Tlak vody v prívodnom potrubí	0,05 ÷ 1 MPa (0,5 ÷ 10 bar) 7,25 – 145 psi
Napájacie napätie	Vii štítok s menovitými údajmi
Celkový príkon	Vii štítok s menovitými údajmi
Poistka	Vii štítok s menovitými údajmi
 	Toto zariadenie je v zhode s nasledujúcimi smernicami Európskej únie: -2006/95/EC (Nízke napätie) -2004/108/EC (Elektromagnetická kompatibilita) -2009/125/EC (Comm. Reg. 1016/2010) (Ecodesign) - 97/17/EC (Energetické štítkovanie umývačiek riadu) -2012/19/EC (WEEE)

Zariadenie vydáva akustické signály/tóny (v závislosti na modeli umývačky), ktoré informujú o vykonaní ovládacieho príkazu: zapnutí, ukončení cyklu, atď.

Symbole/kontrolky/LED, ktoré sa nachádzajú na ovládacom paneli/displeji sa môžu meniť z hľadiska farby a môžu blikať, alebo byť rozsvietené stálym svetlom. (v závislosti na modeli umývačky).

Displej* zobrazuje užitočné informácie, ktoré sa týkajú druhu nastaveného cyklu, fázy umývania/osušovania, zvyšnej doby, teploty, atď.

Servisná služba

Skôr ako sa obrátite na Servisnú službu:

- Skontrolujte, či nie ste schopní poruchu odstrániť sami (vid' *Poruchy a spôsob ich odstránenia*).
- Opätovne uveďte do chodu umývací program, s cieľom overiť, či bola porucha odstránená.
- V prípade negatívneho výsledku sa obráťte na Servisnú službu alebo na autorizovaného technika;

 Nikdy sa neobracajte so žiadosťou o pomoc na neautorizovaných technikov.

Pri hlásení poruchy uveďte:

- druh poruchy;
- model zariadenia (Mod.);
- výrobné číslo (S/N).

Tieto informácie sú uvedené na štítku s technickými údajmi, umiestnenom na zariadení. (vid' *Popis zariadenia*).

ĎAKUJEME, ŽE STE SI KÚPILI VÝROBOK INDESIT.

Ak chcete získať komplexnejšiu pomoc a podporu, zaregistrujte, prosím, svoj spotrebič na:

www.indesit.com/register

Návod na použitie: docs.indesit.eu

* Je súčasťou len niektorých modelov.

Popis zariadenia

Celkový pohľad

SK

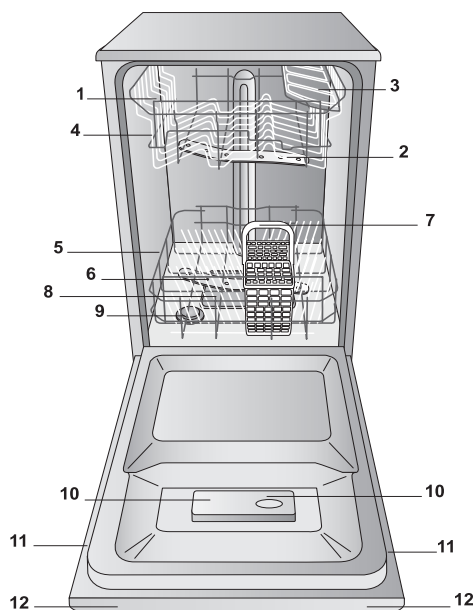

1. Horný kôš
2. Horné ostrekovacie rameno
3. Sklopné držiaky
4. Mechanizmus nastavenia výšky koša
5. Dolný kôš
6. Spodné ostrekovacie rameno
7. Košík na príbory
8. Umývací filter
9. Nádobka na soľ
10. Nádobky na umývací prostriedok a nádržka na leštido
11. Štítok s technickými údajmi
12. Ovládací panel***

Ovládací panel

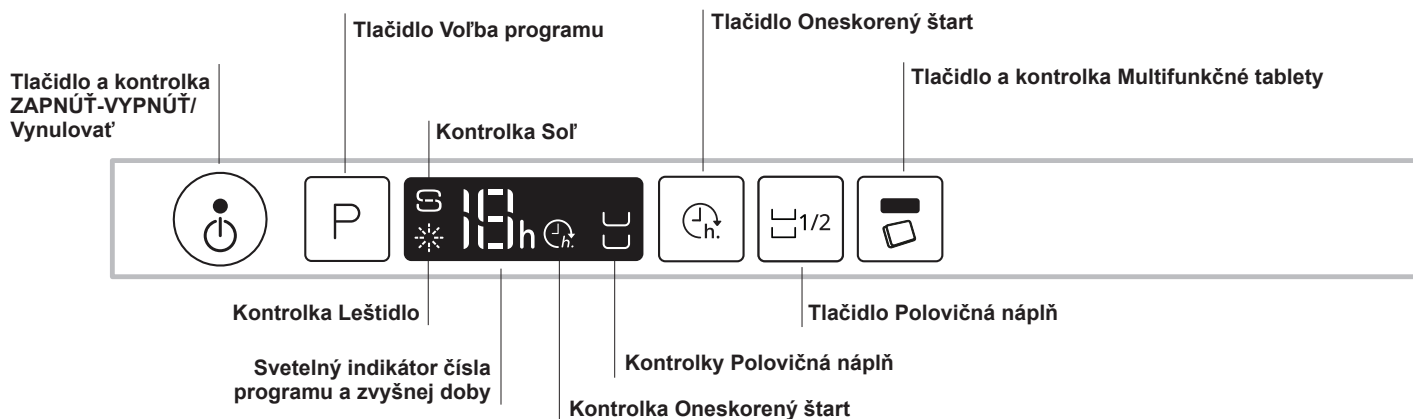

*** Len na modeloch s úplným vstavaním * Prít. len na niektorých modeloch.

Počet a druh programov sa mení v závislosti od modelu umývačky.

Regeneračná soľ a Leštidlo

SK

⚠ Používajte len špecifické umývacie prostriedky pre umývačky riadu. Nepoužívajte kuchynskú alebo priemyselnú soľ. Dodržujte pokyny uvedené na obale.

⚠ Ak používate viacúčelový prostriedok, aj tak sa odporúča pridať soľ, obzvlášť v prípade, keď je voda tvrdá alebo veľmi tvrdá. (Dodržujte pokyny uvedené na obale).

⚠ Ak nebude pridaná soľ ani leštidlo, je celkom zrejmé, že kontrolky CHÝBAJÚCA SOL* a CHÝBAJÚCE LEŠTIDLO* zostanú rozsvietené i naďalej.

Dávkovanie regeneračnej soli

Použitie soli zabráni vytvoreniu VODNÉHO KAMEŇA na riade a na funkčných častiach umývačky.

* Je dôležité, aby nádobka na soľ nebola nikdy prázdna.

* Je dôležité nastaviť tvrdosť vody.

Nádobka na soľ sa nachádza v spodnej časti umývačky (viď Popis) a je potrebné ju naplniť:

- keď na ovládacom paneli bliká kontrolka CHÝBAJÚCE LEŠTIDLO*;
- keď zelený plavák*, ktorý je súčasťou uzáveru nádobky na soľ, už nevidno.
- viď autonómia uvedená v tabuľke tvrdosti vody.

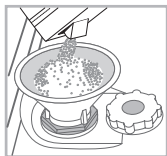

1. Vytiahnite dolný kôš a odskrutkujte uzáver nádobky proti smeru hodinových ručičiek.
2. Len pri prvom použití: Naplňte nádobku vodou až po okraj.
3. Umiestnite lievnik (viď obrázok) a naplňte nádobku na soľ až po okraj (približne 1 kg);

vytečenie malého množstva vody je úplne bežným javom.

4. Odložte lievnik, odstráňte zvyšky soli z hrdla; pred zaskrutkovaním uzáveru ho opláchnite pod tečúcou vodou.

Odporúča sa vykonať tento úkon pri každom doplnovaní soli.

Dostatočne dotiahnite uzáver, aby sa do nádobky na soľ počas umývania nedostal umývacie prostriedok (mohlo by tak dôjsť k trvalému poškodeniu dekalifikátora).

⚠ Keď je potrebné doplniť soľ, odporúča sa urobiť to pred zahájením umývania.

Nastavenie podľa tvrdosti vody

Na dosiahnutie dokonalej činnosti zmäkčujúceho dekalifikátora je nevyhnutné nastaviť ho v závislosti na tvrdosti dodávanej vody. Potrebný údaj o tvrdosti vody je možné získať od organizácie, ktorá sa zaoberá dodávkou pitnej vody. Nastavená hodnota odpovedá priemernej tvrdosti vody.

- Zapnite umývačku tlačidlom ZAPNUTIE/VYPNUTIE
- Vypnite ju tlačidlom ZAPNUTIE/VYPNUTIE
- Držte stlačené tlačidlo P 5 sekúnd, až kým nebudete počuť pípnutie.
- Zapnite umývačku tlačidlom ZAPNUTIE/VYPNUTIE
- Bude blikáť číslo úrovne aktuálnej voľby a kontrolka soli.
- Stlačte tlačidlo P a zvolte požadovanú úroveň tvrdosti (viď tabuľka tvrdosti).
- Vypnite ju tlačidlom ZAPNUTIE/VYPNUTIE
- Nastavenie bolo ukončené!

Tabuľka tvrdosti vody				Priemerná autonómia nádobka na soľ pri 1 umývacom cykle denne
úroveň	° dH	° fH	mmol/l	mesiace
1	0 - 6	0 - 10	0 - 1	7 mesiacov
2	6 - 11	11 - 20	1,1 - 2	5 mesiacov
3	12 - 17	21 - 30	2,1 - 3	3 mesiacov
4	17 - 34	31 - 60	3,1 - 6	2 mesiacov
5*	34 - 50	61 - 90	6,1 - 9	2/3 týždne

Od 0 ° f do 10 ° f sa odporúča nepoužívať soľ.
* Pri nastavení 5 môže dôjsť k predĺženiu doby.

(° dH = tvrdosť v nemeckých stupňoch - ° fH = tvrdosť vo francúzskych stupňoch - mmol/l = milimol/liter)

Dávkovanie leštidla

Leštidlo uľahčuje SUŠENIE riadu. Nádržka na leštidlo sa plní:

- keď na ovládacom paneli/displeji bliká kontrolka/symbol CHÝBAJÚCE LEŠTIDLO*
- keď sa optický indikátor, ktorý sa nachádza na dverkách nádobky „E“, zmení z tmavého na priesvitný.

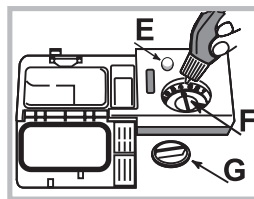

1. Otvorte nádržku otáčaním uzáveru „G“ proti smeru hodinových ručičiek.

2. Nalejte leštidlo tak, aby nepretieklo. Ak k tomu dôjde, očistite ho suchou handrou.

3. Zaskrutkujte naspäť uzáver.

NIKDY nelejte leštidlo priamo dovnútra umývacieho priestoru.

Nastavenie dávky leštidla

Ak nie ste spokojní s výsledkom sušenia, je možné zmeniť dávkovanie leštidla. Otáčajte regulátorom „F“. Je možné nastaviť až do max. 4 základných úrovní, v závislosti na modeli umývačky. Nastavená hodnota odpovedá priemernej úrovni.

- ak je na riade modrastý povlak, nastavte nízku hodnotu (1-2)
- ak sú na riade kvapky alebo škvrnky vodného kameňa, nastavte vyššiu hodnotu (3-4).

* Je súčasťou len niektorých modelov.

Naplňte koše

Rady

Pred plnením odstráňte z riadu zvyšky jedla a vylejte z pohárov a z nádob tekutiny, ktoré v nich zostali. **Oplachovanie pod tečúcou vodou nie je potrebné.**

Riad umiestnite tak, aby zostal bez pohybu, a aby sa neprevrátil. Nádoby musia byť umiestnené otvorom nadol a konkávne alebo konvexné časti musia byť umiestnené do šikmej polohy, aby sa voda mohla dostať k všetkým povrchom a potom z nich odtečť. Dávajte pozor na to, aby pokrievky, rukoväte, panvice a táčne nebránili otáčaniu ostrekovacích ramien. Malé predmety umiestnite do košíka na príbory.

Plastový riad a panvice z neprilnavého materiálu majú tendenciu viac zachytávať kvapky vody a preto bude stupeň ich osušenia nižší ako stupeň osušenia keramického alebo oceľového riadu. Ľahké predmety (ako napríklad plastové nádoby) musia byť podľa možnosti umiestnené do horného koša, a to tak, aby sa nemohli pohybovať.

Po naplnení koša sa uistite, či sa môžu ostrekovacie ramena voľne otáčať.

Spodný kôš

Do spodného koša je možné ukladať hrnce, pokrievky, taniere, šalátové misy, príbory, atď. Taniere a veľké pokrievky je potrebné umiestniť po krajoch koša.

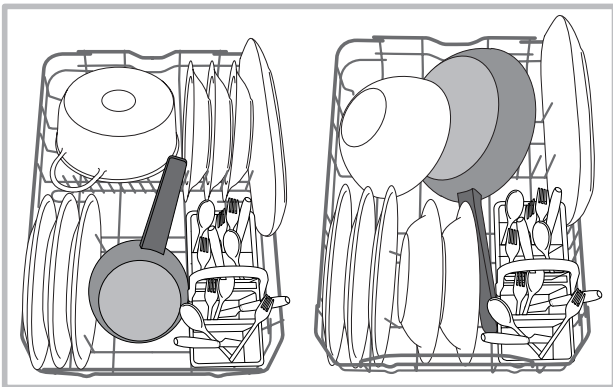

Odporúča sa umiestniť značne znečistený riad do spodného koša, pretože v tejto časti sú prúdy vody energetickejšie a umožňujú dosiahnuť lepšie výsledky umývania.

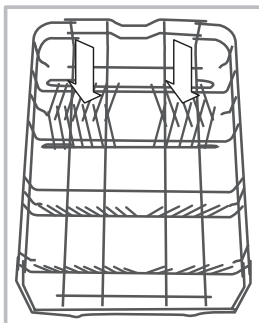

Niektoré modely umývačiek riadu sú vybavené sklopnými časťami*, ktoré môžu byť použité vo zvislej polohe na uloženie tanierov alebo vo vodorovnej polohe (spustené) na pohodlnejšie naloženie hrncov a šalátových mís.

Súčasťou niektorých modelov sú Vertical Zone, špeciálne vyberateľné držiaky*, ktoré sú umiestnené v zadnom priestore koša, ktoré sa používajú na držanie panvíc alebo

plechov vo zvislejšej polohe, aby zaberali menej priestoru.

Pri ich použití je potrebné uchopiť ich za farebnú časť, potiahnuť ju smerom nahor a otočiť ju dopredu. Tieto držiaky je možné posúvať doprava alebo doľava, aby sa prispôbili veľkosti riadu.

Košík na príbory

Košík na príbory je vybavený hornými mriežkami pre lepšie umiestnenie príborov. Musí byť umiestnený **výhradne** v prednej časti spodného koša.

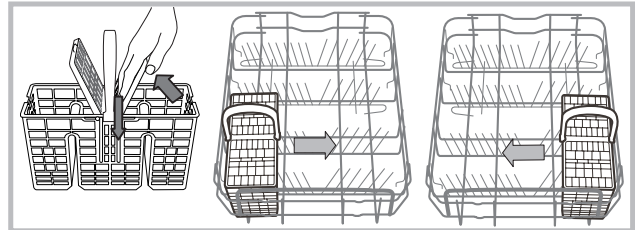

Horný kôš

Naložte doň chúlостivý a ľahký riad: poháre, šálky, podšálky, tanieriky, nízke šalátové misy.

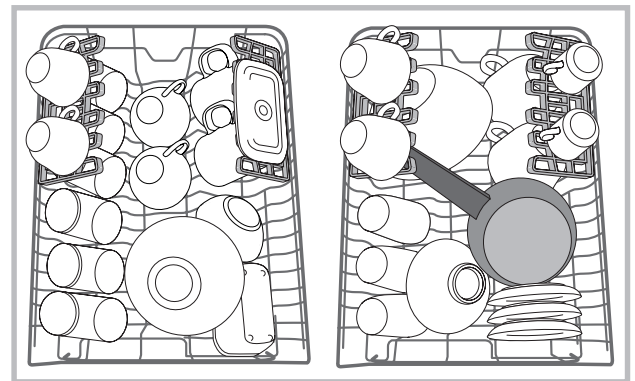

Sklopné držiaky s možnosťou zmeny polohy*

Sklopné držiaky je možné umiestniť do troch rôznych výšok kvôli optimalizácii umiestnenia riadu v priestore koša.

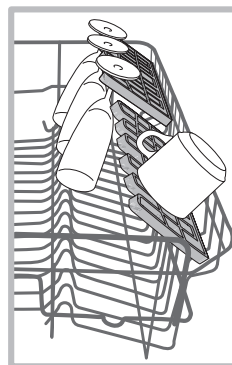

Poháre na stopke je možné umiestniť stabilne na sklopné držiaky, zasunutím stopky pohára do príslušných pozdĺžnych drážok.

Kvôli optimalizácii sušenia nastavte sklopné držiaky tak, aby mali väčší sklon. Pre zmenu sklonu nadvihnite sklopný držiak, mierne ho posuňte a umiestnite do požadovanej polohy.

*Súčasť len niektorých modelov s rôznym počtom a možnosťou nastavenia polohy.

Podnos*

Niektoré modely umývačiek majú posuvný podnos, ktorý je možné použiť pre uloženie príboru alebo riadu malých rozmerov. Kvôli dosiahnutiu čo najlepších výsledkov umývania nekladajte pod uvedený podnos neskladný riad. Podnos na príbory je vyberateľný. (vid' obrázok);

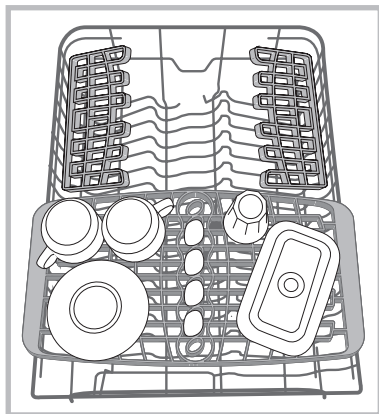

Nastavenie výšky horného koša

Horný kôš je výškovo nastaviteľný: jeho horná poloha umožňuje umiestnenie nespratného riadu do spodného koša; spodná poloha umožňuje využiť priestor sklopných držiakov a vytvoriť viac priestoru smerom nahor.

Je vhodné nastaviť výšku horného koša pri PRÁZDNOM KŔŠI.

NIKDY nezdvíhajte alebo nespúšťajte kôš len na jednej strane.

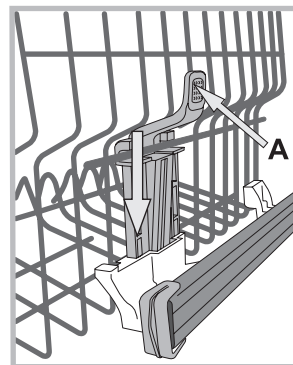

Ak je kôš vybavený systémom **Lift-Up*** (vid' obrázok), zdvihnite kôš tak, že ho uchopíte za boky a pohnete s ním smerom nahor. Pre návrat do spodnej polohy stlačte páky (**A**) na bokoch koša a sprevádzajte ho pri pohybe nadol.

Nevhodný riad

- Drevený príbor a riad.
- Chúlostivé dekorované poháre, riad od umeleckých remeselníkov a riad, ktorý je súčasťou antikvariátu. Ich dekorácie totiž nie sú odolné.
- Časti zo syntetického materiálu, ktorý nie je teplotne odolný.
- Medený a cínový riad.
- Riad znečistený popolom, voskom, mazacím tukom alebo atramentom.

Dekorácie na skle, kusy hliníka a striebra by mohli mať počas umývania tendenciu zmeniť farbu a zosvetliť sa. Aj niektoré druhy skla (napr. kryštálové predmety) by sa po opakovaných umývaniach mohli stať matnými.

Škody na skle a riade

Príčiny:

- Druh skla a postup výroby skla.
- Chemické zloženie umývacieho prostriedku.
- Teplota vody odpovedajúca príslušnému oplachovaciemu programu.

Rada:

- Používajte len poháre a porcelán so zárukou od výrobcu, ktorý ich vyhlasuje za umývateľné v umývačke riadu.
- Pre uvedený druh riadu používajte jemný umývací prostriedok.
- Poháre a príbory vyťahujte z umývačky riadu bezprostredne po skončení umývacieho programu.

* Je súčasťou len niektorých modelov.

Umývací prostriedok a použitie umývačky

Dávkovanie umývacieho prostriedku

Dobry výsledok umývania závisí aj od správneho dávkovania umývacieho prostriedku. Pri prekročení odporúčaného množstva sa účinnosť umývania nezvyší, ale dôjde len k väčšiemu znečisteniu životného prostredia.

Dávkovanie môže byť prispôsobené stupňu znečistenia. Obvykle je pri bežnom znečistení potrebné použiť približne 25 g (v prípade práškoveho umývacieho prostriedku), alebo 25 ml (v prípade tekutého umývacieho prostriedku). V prípade použitia tabliet stačí jedna tableta.

Ak je riad málo znečistený, alebo ak bol predtým opláchnutý pod vodou, výrazne znížte množstvo umývacieho prášku.

Pre dosiahnutie dobrého výsledku umývania dodržujte aj pokyny uvedené na obale umývacieho prostriedku.

V prípade ďalších otázok vám odporúčame obrátiť sa na výrobcov umývacích prostriedkov.

Otvorte nádobku na umývací prostriedok tlačidlom **D**; nadávkujte umývací prostriedok podľa informácií uvedených v tabuľke programov:

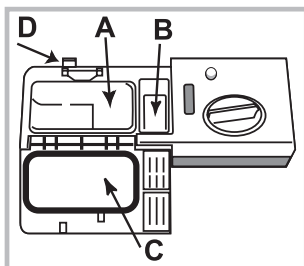

- práškový alebo tekutý: vaničky **A** (umývací prostriedok pre umývanie) a **B** (umývací prostriedok pre predumytie)
- tablety: keď program vyžaduje použitie 1, vložte ju do nádoby **A** a zatvorte veko **C**; keď vyžaduje použitie 2, položte druhú na dno umývacieho priestoru.

Odstráňte zvyšky umývacieho prostriedku z okrajov nádoby a zatvorte veko **C** tak, aby zacvaklo.

Nádobka na umývací prostriedok sa otvorí automaticky vo vhodnom okamžiku, v závislosti na zvolenom programe.

Pri použití kombinovaných umývacích prostriedkov sa odporúča použiť voľiteľnú funkciu TABS, ktorá prispôsobí umývací program kvôli dosiahnutiu najlepšieho možného výsledku umývania aj osušovania za každých podmienok.

⚠ Používajte len umývacie prostriedky vhodné pre umývačky riadu.

NEPOUŽÍVAJTE umývacie prostriedky pre umývanie v rukách.

Použitie nadmerného množstva umývacích prostriedkov môže spôsobiť tvorbu peny na konci cyklu.

Účinnnejšie umývanie a sušenie je možné dosiahnuť kombinovaným použitím umývacieho prášku, tekutého leštidla regeneračnej soli.



Odporúča sa používať umývacie prostriedky bez fosfátov a bez chlóru, ktoré menej znečisťujú životné prostredie.

Uvedenie umývačky do činnosti

1. Otvorte kohútik prívodu vody.
2. Otvorte dverka a stlačte tlačidlo ZAPNÚŤ-VYPNÚŤ: Rozsvietenie sa kontrolky ZAPNÚŤ/VYPNÚŤ, možnosti a displej.
3. Dávkovanie umývacieho prostriedku (vid' vedľa).
4. Naplňte koše (Vid' Plnenie košov).
5. Zvoľte program podľa druhu riadu a stupňa jeho znečistenia (vid' tabuľka programov) stlačením tlačidla **P**.
6. Zvoľte možnosti umývania* (vid' Špeciálne programy a Možnosti).
7. Uveďte zariadenie do činnosti zatvorením dveriek.
8. Ukončenie programu je signalizované akustickými signálmi a blikaním čísla programu na displeji. Otvorte dverka, vypnite zariadenie stlačením tlačidla ZAPNÚŤ-VYPNÚŤ, zatvorte kohútik prívodu vody a odpojte zástrčku zo zásuvky elektrickej siete.
9. Pred vybratím riadu vyčkajte niekoľko minút, aby ste sa nepopáliili. Vyprázdnite koše, pričom začínajte od spodného.

⚠ - Kvôli zníženiu spotreby elektrickej energie sa zariadenie v určitých podmienkach dlhodobšieho NEPOUŽÍVANIA automaticky vypne.

⚠ AUT. PROGRAMY*: Niektoré modely umývačky sú vybavené špeciálnym snímačom, ktorý dokáže posúdiť stupeň znečistenia a nastaviť tak čo najúčinnnejšie a čo najšporejšie umývanie. Doba trvania Aut. programov sa môže meniť v závislosti na aktivácii snímača.

⚠ Ak je riad málo znečistený, alebo ak bol predtým opláchnutý pod vodou, znížte výrazne množstvo umývacieho prostriedku.

Zmena prebiehajúceho programu

Po zvolení chybného programu je možné voľbu zmeniť za predpokladu, že bol práve zahájený: V takom prípade otvorte dverka, pričom dávajte pozor na vychádzajúcu paru; vypnite zariadenie dlhším stlačením tlačidla ZAPNÚŤ/VYPNÚŤ. Znovu zapnite zariadenie tlačidlom ZAPNÚŤ/VYPNÚŤ a zvoľte nový program a prípadné možnosti; uveďte zariadenie do činnosti zatvorením dveriek.

Pridanie riadu

Bez vypnutia zariadenia otvorte dverka, pričom dávajte pozor na vychádzajúcu paru. Potom vložte riad. Zatvorte dverka: dôjde k obnoveniu cyklu.

Náhodné prerušenie

Ak počas umývania dôjde k otvoreniu dveriek, alebo ak dôjde k prerušeniu dodávky elektrickej energie, program bude prerušený. Pri zatvorení dveriek alebo obnovení dodávky elektrickej energie bude pokračovať z bodu, v ktorom došlo k jeho prerušeniu.

* Je súčasťou len niektorých modelov.

Programy

SK

Parametre programov sú namerané v laboratórnych podmienkach, v súlade s európskou normou EN 50242. V závislosti na rôznych podmienkach použitia môže dochádzať k zmenám doby trvania a parametrov programov.

 **Počet a druh programov a možností sa mení v závislosti od modelu umývačky.**

Program	Sušenie	Voliteľné funkcie	Doba trvania programu	Spotreba vody (l/cyklus)	Spotreba energie (kWh/cyklus)
1. Eko 	Áno	Oneskorený štart - Polovičná náplň - Tabs	03:10'	9,0	0,74
2. Intenzívne umývanie 	Áno	Oneskorený štart - Polovičná náplň - Tabs	02:20' - 03:00'	13,0 - 14,0	1,20 - 1,40
3. Bežné umývanie 	Áno	Oneskorený štart - Polovičná náplň - Tabs	01:40' - 02:20'	13,5 - 14,5	1,00 - 1,15
4. Chúlostivé 	Áno	Oneskorený štart - Polovičná náplň - Tabs	01:40'	9,0	0,85
5. Rýchle umývanie 25' 	Nie	Oneskorený štart - Tabs	00:25'	8,0	0,45
6. Namáčanie 	Nie	Oneskorený štart - Polovičná náplň	00:10'	4,0	0,01
7. Detská Výbava 	Áno	Oneskorený štart	01:40'	10	1,3

Pokyny pre voľbu programov a dávkovanie umývacieho prostriedku

1. Umývací cyklus ECO je štandardný program, na ktorý sa vzťahujú údaje uvedené na energetickom štítku; tento cyklus je vhodný pre umývanie bežne znečisteného riadu a jedná sa o najúčinnjší program z hľadiska energetickej spotreby a spotreby vody pre tento druh riadu. 4 g/ml** + 21 g/ml – 1 tableta (**Množstvo umývacieho prostriedku pre predumytie)

2. Veľmi znečistený riad a hrnce (nevhodný pre chúlostivý riad) 25 g/ml – 1 tableta

3. Bežne znečistený riad a hrnce 4 g/ml** + 21 g/ml – 1 tableta

4. Cyklus pre chúlostivý riad, ktorý je citlivejší na vysoké teploty 25 g/ml – 1 tableta

5. Rýchly cyklus, ktorý sa používa pre mierne znečistený riad (ideálny pre 2 súpravy) 21 g/ml – 1 tableta

6. Predbežné umývanie hrncov a riadu, pred následným umývaním riadu po ďalšom jedle. Bez umývacieho prostriedku

7. Program, ktorý v kombinácii so špeciálne navrhnutým košíkom na detský riad zabezpečuje dokonalé výsledky umývania a dezinfekciu riadu pre deti (cumlík, fľaše a pod.), ako aj umytie bežne a veľmi zašpineného riadu. 30 g/ml – 1 tableta

Spotreba v pohotovostnom režime: Spotreba v režime left-on: 5 W - spotreba v režime vypnutia: 0,5 W

Poznámky:

Najlepšiu účinnosť programov "Každodenné umývanie" a "Rýchle umývanie 25'" dosiahnete, ak podľa možností dodržíte množstvo uvedených súprav.

Kvôli menšej spotrebe používajte umývačku riadu s plnou náplňou.

Poznámka pre Skúšobné laboratóriá: O informácie o podmienkach vykonania komparatívnej skúšky EN môžete požiadať na adrese_ assistenza_en_lvs@indesitcompany.com

Špeciálne programy a Voliteľné funkcie

Poznámky:

Najlepšiu účinnosť programov "Rýchle umývanie" a "Express 30" dosiahnete, ak podľa možností dodržíte množstvo uvedených súprav.

Kvôli menšej spotrebe používajte umývačku riadu s plnou náplňou.

Poznámka pre Skúšobné laboratória: O informácie o podmienkach vykonania komparatívnej skúšky EN môžete požiadať na adrese [assidenza_en_lvs@indesitcompany.com](mailto:assistenza_en_lvs@indesitcompany.com)

Voliteľné funkcie umývania

Ak niektorá možnosť nie je vhodná pre zvolený program (viď tabuľka programov), príslušná LED 3-krát rýchlo zabliká a zaznejú akustické signály.



Oneskorený štart

Zahájenie programu môže byť oneskorené o 1 až 12 hodín:

1. Stlačte tlačidlo ONESKORENÝ ŠTART: na displeji sa zobrazí príslušný symbol; pri každom ďalšom stlačení bude zvýšená zvolená doba (1h, 2h apod. až po max. 12h) oneskorenia štartu.
2. Zvoľte program a zatvorte dvierka: bude zahájené odčítavanie.
3. Po uplynutí zvolenej doby kontrolka prestane blikať a bude zahájený program.

Ak chcete zmeniť čas oneskorenia a zvoliť kratšiu dobu, stlačte tlačidlo ONESKORENÝ ŠTART. Je možné ho zrušiť opakovaným stláčaním tlačidla, až kým nezhasne kontrolka zvoleného oneskorenia. Program bude spustený až po zatvorení dvierok.

Po zahájení cyklu už nastavenie ONESKORENÉHO ŠTARTU nie je možné.



1/2

Voliteľná funkcia Polovičná náplň (Half Load)

Pri umývaní malého množstva riadu je možné zvoliť umývanie polovičnej náplne a ušetriť tak vodu, energiu a umývací prostriedok. Zvoľte program stlačením tlačidla POLOVIČNÁ NÁPLŇ; rozsvieti sa príslušná kontrolka. Ďalšie stlačenie tlačidla POLOVIČNÁ NÁPLŇ zruší túto funkciu.

Nezabudnite aj na zmenšenie dávky umývacieho prostriedku na polovicu.



Multifunkčné tablety (Tabs)

Pri zvolení tejto voliteľnej funkcie bude optimalizovaný výsledok umývania i osušovania.

Pri použití multifunkčných tabliet stlačte tlačidlo MULTIFUNKČNÉ TABLETY; rozsvieti sa príslušná kontrolka. Ďalším stlačením toho istého tlačidla dôjde k zrušeniu uvedenej voľby.

⚠ Použitie voliteľnej funkcie "Multifunkčné tablety" je sprevádzané predĺžením programu.

⚠ Použitie tabliet sa odporúča len tam, kde je k dispozícii príslušná voliteľná funkcia a neodporúča sa pri programoch, ktoré nepočítajú s použitím multifunkčných tabliet.

* Je súčasťou len niektorých modelov.

Údržba a starostlivosť

SK

Uzatvorenie prívodu vody a vypnutie elektrického napájania

- Po každom umytí uzatvorte kohútik prívodu vody, aby ste zabránili jej úniku.
- Pri čistení zariadenia a počas údržby odpojte zástrčku napájacieho kábla zo zásuvky elektrického rozvodu.

Čistenie umývačky

- Vonkajší povrch a ovládací panel môžu byť čistené neabrazívnou utierkou navlhčenou vo vode. Nepoužívajte rozpúšťadlá ani abrazívne prostriedky.
- Stany vnútorného umývacieho priestoru môžu byť vyčistené od prípadných škvŕn utierkou navlhčenou vo vode s malým množstvom octu.

Zabránenie vzniku nepríjemných zápachov

- Dvierka ponechajte zakaždým pootvorené, aby sa zabránilo hromadeniu vlhkosti.
- Pravidelne čistite obvodové tesnenia dvierok a nádobiek na umývací prostriedok s použitím mokrej špongie. Zabráni sa tak hromadeniu zvyškov jedla, ktoré sú hlavnou príčinou nepríjemných zápachov.

Čistenie ostrekovacích ramien

Môže sa stať, že na ostrekovacích ramenách sa zachytia zvyšky jedla a upchajú otvory, z ktorých vyteká voda: z času na čas je potrebné ich skontrolovať a vyčistiť nekovovou kefkou.

Obidve ostrekovacie ramená je možné odmontovať.

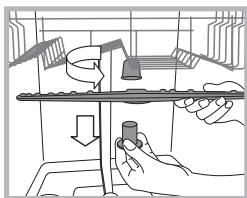

Demontáž horného ostrekovacieho ramena vyžaduje odskrutkovanie plastovej kruhovej matice proti smeru hodinových ručičiek. Horné ostrekovacie rameno je potrebné namontovať späť tak, aby bolo obrátené väčším počtom otvorov smerom nahor.

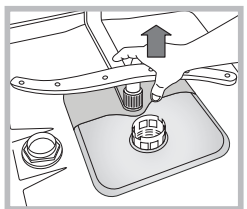

Demontáž spodného ostrekovacieho ramena sa vykonáva jednoduchým zatlačením jazýčkov, nachádzajúcich sa po bokoch a jeho potiahnutím smerom nahor.

Čistenie filtra prívodu vody*

Keď sú hadice prívodu vody nové, alebo keď neboli dlhšiu dobu používané, pred pripojením je potrebné nechať odtiecť vodu, až kým nebude priehľadná a zbavená nečistôt. Bez uvedeného opatrenia môže dôjsť k upchatiu prívodu vody a poškodeniu umývačky.

Pravidelne čistite vstupný filter rozvodu vody, umiestnený na výstupe z vodovodného kohúta.

- Zatvorte kohútik prívodu vody.
- Odskrutkujte koncovú časť prívodnej hadice vody, odložte filter a opatrne ho vyčistite pod prúdom tečúcej vody.
- Vložte filter späť na pôvodné miesto a zaskrutkujte hadicu.

Čistenie filtrov

Filtračná jednotka je tvorená dvoma filtermi, ktorí čistia vodu z umývania od zvyškov jedla a vracajú ju naspäť do obehu: K zabezpečeniu trvale dobrej funkčnosti je potrebné pravidelne ich čistiť.

⚠ Pravidelne čistite filtre.

⚠ Umývačka nesmie byť používaná bez filtrov alebo s odpojeným filtrom.

Po niekoľkých umývaniach skontrolujte filtračnú jednotku a podľa potreby ju vyčistite pod tečúcou vodou. Pomôžte si pritom nekovovou kefkou a postupujte pritom nasledovne:

1. Pootočte valcový filter C proti smeru hodinových ručičiek a vytiahnite ho (obr. 1).
2. Vytiahnite nádobku filtra B ľahkým zatlačením bočných jazýčkov (obr. 2);
3. Vyveďte filtračný tanier z nehrdzavejúcej ocele A. (obr. 3).
4. Skontrolujte jamku uloženia a vyprázdňte ju od prípadných zvyškov jedla. **NIKDY NEODSTRAŇUJTE** ochranný kryt umývacieho čerpadla (súčiastka čiernej farby) (obr. 4).

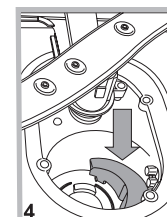
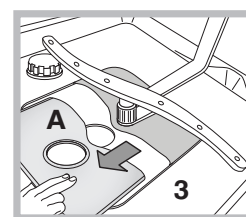
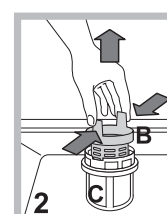
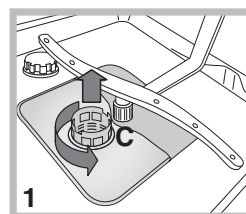

Po vyčistení filtrov namontujte filtračnú jednotku naspäť a umiestnite ju správne do jej uloženia; je to nevyhnutné pre správnu činnosť umývačky.

Opatrenia v prípade dlhodobej nečinnosti

- Odpojte napájací kábel zariadenia zo zásuvky elektrického rozvodu a zatvorte kohútik prívodu vody.
- Nechajte pootvorené dvierka.
- Po opätovnom spustení vykonajte jeden umývací cyklus naprázdno.

* Je súčasťou len niektorých modelov.

Poruchy a spôsob ich odstránenia

Keď sa na zariadení vyskytnú poruchy v činnosti, skôr, ako sa obrátite na Servisnú službu, skontrolujte nasledujúce body.

Poruchy:	Možné príčiny / Riešenia:
Nedochádza k uvedeniu umývačky do činnosti alebo umývačka nereaguje na ovládacie povel	<ul style="list-style-type: none">• Je zatvorený kohútik s vodou.• Vypnite zariadenie tlačidlom ZAPNUTIE/VYPNUTIE, zapnite ho znovu po uplynutí približne jednej minúty a znovu nastavte požadovaný program.• Zástrčka nie je dostatočne zastrčená v zásuvke elektrickej siete alebo je potrebné použiť inú zásuvku.• Dvierka umývačky nie sú dostatočne zatvorené.
Nie je možné zatvoriť dvierka	<ul style="list-style-type: none">• Skontrolujte, či sú koše zasunuté až na doraz.• Došlo k zamknutiu zámku; ráznejšie zatvorte dvierka, až kým nebudete počuť cvaknutie.
Umývačka nevypúšťa vodu.	<ul style="list-style-type: none">• Umývací program ešte nebol ukončený.• Vypúšťacia hadica je ohnutá (<i>viď Inštalácia</i>).• Odtokové potrubie umývadla je upchaté.• Filter je upchatý zvyškami jedla.• Skontrolujte výšku vypúšťacej hadice.
Umývačka riadu je hlučná.	<ul style="list-style-type: none">• Riad naráža vzájomne do seba alebo do ostrekovacích ramien. Umiestnite riad správne a skontrolujte, či sa ostrekovacie ramená otáčajú voľne.• Nadmerné tvorenie peny: Umývací prostriedok nie je vhodne dávkovaný, alebo nie je vhodný pre umývanie v umývačke riadu. (<i>viď Umývací prostriedok a Použitie umývačky</i>). Nepredumývajte riad ručne.
Na riade a pohároch sa ukladá vodný kameň alebo biely nános.	<ul style="list-style-type: none">• Chýba regeneračná soľ.• Nastavená tvrdosť vody nie je vyhovujúca; zvýšte hodnoty. (<i>viď Regeneračná soľ a Leštidlo</i>).• Uzáver nádoby na soľ nie je dobre uzatvorený.• Leštidlo sa minulo, alebo jeho dávkovanie nie je dostatočné.
Na riade a na pohároch sú biele zvyšky alebo modrý povlak.	<ul style="list-style-type: none">• Dávkovanie leštidla je prebytočné.
Riad nie je dostatočne suchý.	<ul style="list-style-type: none">• Bol zvolený program bez sušenia.• Leštidlo bolo spotrebované. (<i>viď Regeneračná soľ a Leštidlo</i>).• Leštidlo nie je dávkované podľa potreby.• Riad je z protipriľnavého materiálu alebo z plastu; výskyt kvapiek vody je úplne bežným javom.
Riad nie je dostatočne čistý.	<ul style="list-style-type: none">• Riad nie je rozmiestnený správne.• Ostrekovacie ramená sa nemôžu voľne otáčať, pretože sú zablokované riadom.• Umývací program je príliš mierny (<i>viď Programy</i>).• Nadmerné tvorenie peny: Umývací prostriedok nie je vhodne dávkovaný, alebo nie je vhodný pre umývanie v umývačke riadu. (<i>viď Umývací prostriedok a Použitie umývačky</i>).• Uzáver leštidla nebol správne uzatvorený.• Filter je znečistený alebo upchatý (<i>viď Údržba a starostlivosť</i>).• Chýba regeneračná soľ (<i>viď Regeneračná soľ a Leštidlo</i>).• Uistite sa, že výška tanierov je kompatibilná s nastavením koša.• Otvory ostrekovacích ramien sú upchaté. (<i>viď Údržba a starostlivosť</i>).
Umývačka nenapúšťa vodu je zablokovaná s rozsvietenými kontrolkami	<ul style="list-style-type: none">• V rozvode vody nie je voda alebo je zatvorený ventil.• Napúšťacia hadica je príliš ohnutá (<i>viď Inštalácia</i>).• Sú upchaté filtre; je potrebné ich očistiť. (<i>viď Údržba a starostlivosť</i>).• Je upchaté vypúšťacie potrubie; je potrebné ho vyčistiť.• Po skontrolovaní a vyčistení vypnite a znovu zapnite umývačku a spustíte nový umývací cyklus.• Ak problém pretrváva, zatvorte prívod vody, odpojte zástrčku a obráťte sa na servisné stredisko.

* Je súčasťou len niektorých modelov.

Εγκατάσταση

EL

⚠ Σε περίπτωση μετακόμισης διατηρείτε τη συσκευή σε κατακόρυφη θέση. Αν χρειαστεί, δώστε της κλίση στο πίσω μέρος.

Υδραυλικές συνδέσεις

⚠ Η προσαρμογή των υδραυλικών συστημάτων για την εγκατάσταση πρέπει να διενεργηθεί μόνο από εξειδικευμένο προσωπικό.

Οι σωλήνες τροφοδοσίας και αδειάσματος του νερού μπορούν να είναι στραμμένοι προς τα δεξιά ή προς τα αριστερά για να επιτρέπουν την καλύτερη εγκατάσταση.

Οι σωλήνες δεν πρέπει να είναι διπλωμένοι ή τσαλακωμένοι από το πλυντήριο πιάτων.

Σύνδεση του σωλήνα τροφοδοσίας του νερού

- Σε μια υποδοχή νερού 3/4" αερίου, για κρύο ή ζεστό (max. 60°C).
- Αφήστε να τρέξει το νερό μέχρι να γίνει διαυγές.
- Βιδώστε καλά το σωλήνα τροφοδοσίας και ανοίξτε τη στρόφιγγα.

⚠ Αν το μήκος του σωλήνα τροφοδοσίας δεν είναι επαρκές, απευθυνθείτε σε ένα ειδικό κατάστημα ή σε εξουσιοδοτημένο τεχνικό (βλέπε *Τεχνική υποστήριξη*).

⚠ Η πίεση του νερού πρέπει να κυμαίνεται στις τιμές του πίνακα Τεχνικών Στοιχείων, διαφορετικά το πλυντήριο πιάτων μπορεί να μη λειτουργεί σωστά.

⚠ Προσέξτε ώστε στο σωλήνα να μην σχηματιστούν πτυχές ή στραγγαλισμοί.

Σύνδεση του σωλήνα εκκένωσης του νερού

Συνδέστε το σωλήνα εκκένωσης σε έναν αγωγό αποχέτευσης ελάχιστης διαμέτρου 2 cm. (A)

Η σύνδεση του σωλήνα εκκένωσης θα πρέπει να είναι σε ένα ύψος μεταξύ 40 και 80 cm από το δάπεδο ή το επίπεδο απόθεσης του πλυντηρίου πιάτων.

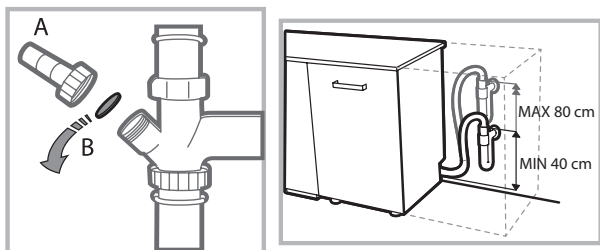

Πριν συνδέσετε το σωλήνα εκκένωσης του νερού στο σιφώνιο του νεροχύτη, αφαιρέστε το πλαστικό πώμα (B).

Ασφάλεια κατά του πλημμυρίσματος

Για να διασφαλίσετε την αποτροπή πλημμυρίσματος, το πλυντήριο πιάτων:

- διαθέτει ένα σύστημα που διακόπτει την είσοδο του νερού στην περίπτωση ανωμαλιών ή απωλειών στο εσωτερικό του.

Ορισμένα μοντέλα διαθέτουν και μια εφεδρική διάταξη ασφαλείας **New Acqua Stop***, που εγγυάται την αποτροπή πλημμυρίσματος ακόμη και σε περίπτωση θραύσης του σωλήνα τροφοδοσίας.



ΠΡΟΣΟΧΗ: ΤΑΣΗ ΕΠΙΚΙΝΔΥΝΗ!

Ο σωλήνας τροφοδοσίας νερού δεν πρέπει, σε καμία περίπτωση, να κόβεται αφού περιέχει μέρη υπό τάση.

Ηλεκτρική σύνδεση

Πριν εισάγετε το βύσμα στην ηλεκτρική πρίζα, βεβαιωθείτε ότι:

- η πρίζα **διαθέτει γείωση** και τηρεί τις εκ του νόμου προδιαγραφές
- η πρίζα είναι σε θέση να υποστεί το μέγιστο φορτίο ισχύος της μηχανής, που αναφέρεται στην πινακίδα τεχνικών χαρακτηριστικών πίσω από την πόρτα (βλέπε κεφάλαιο *Περιγραφή του πλυντηρίου πιάτων*).
- η τάση τροφοδοσίας να κυμαίνεται μεταξύ των τιμών που αναφέρονται στην πινακίδα χαρακτηριστικών πίσω από την πόρτα.
- η πρίζα είναι συμβατή με το βύσμα της συσκευής. Σε αντίθετη περίπτωση, ζητήστε την αντικατάσταση του βύσματος από εξουσιοδοτημένο τεχνικό (βλέπε *Τεχνική υποστήριξη*). Μη χρησιμοποιείτε προεκτάσεις ή πολύπριζα.

⚠ Με την εγκατάσταση της συσκευής, το ηλεκτρικό καλώδιο και η ηλεκτρική πρίζα πρέπει να είναι εύκολα προσβάσιμα.

⚠ Το καλώδιο δεν πρέπει να παρουσιάζει τσακίσματα ή συμπίεσεις.

⚠ Αν το καλώδιο τροφοδοσίας έχει χαλάσει, πρέπει να αντικαθίσταται από τον κατασκευαστή ή από την Υπηρεσία Τεχνικής Υποστήριξης, ώστε να προλαμβάνεται κάθε κίνδυνος. (βλέπε *Τεχνική Υποστήριξη*)

⚠ Η Επιχείρηση αποποιείται κάθε ευθύνης αν οι κανόνες αυτοί δεν τηρούνται.

Τοποθέτηση και οριζόντιωση

1. Τοποθετήστε το πλυντήριο πιάτων σε δάπεδο επίπεδο και ανθεκτικό. Αντισταθμίστε τις ανωμαλίες ξεβιδώνοντας ή βιδώνοντας τα πρόσθια ποδαράκια μέχρι η συσκευή να οριζοντιωθεί. Μια επιμελής οριζόντιωση προσδίδει σταθερότητα και αποσοβεί κραδασμούς και θορύβους.

2. Αφού εντοιχίσετε το πλυντήριο πιάτων κολλήστε την διαφανή αυτοκόλλητη ταινία* κάτω από το ξύλινο ράφι για να το προστατεύει από ενδεχόμενο συμπύκνωμα.

3. Τακτοποιήστε το πλυντήριο πιάτων κάνοντάς το να κολλήσει με τα πλαϊνά ή με την πλάτη στα γειτονικά έπιπλα ή στον τοίχο. Η συσκευή επίσης μπορεί να εντοιχιστεί κάτω από έναν συνεχή πάγκο εργασίας* (βλέπε φύλλο *Συναρμολόγησης*).

4*. Για να ρυθμίσετε το ύψος του πίσω ποδαριού, ενεργήστε στην εξαγωγική ροδέλα κόκκινου χρώματος που υπάρχει στο κάτω μέρος, στο πρόσθιο, στο κέντρο του πλυντηρίου πιάτων, με ένα εξαγωγικό κλειδί ανοίγματος 8 mm, στρέφοντας δεξιόστροφα για την αύξηση του ύψους και αριστερόστροφα για τη μείωση. (βλέπε *συννημμένο φύλλο οδηγιών εντοιχισμού*)

* Υπάρχει μόνο σε ορισμένα μοντέλα.

Προειδοποιήσεις για το πρώτο πλύσιμο

Μετά την εγκατάσταση, αφαιρέστε τα επιθέματα που είναι τοποθετημένα στα καλάθια και τα ελαστικά συγκράτησης στο επάνω καλάθι (όπου υπάρχουν).



Καταχωρήσεις αποσκλήρυντή

Πριν ξεκινήσετε το πρώτο πλύσιμο, καταχωρήστε το επίπεδο σκληρότητας του νερού του δικτύου. (βλέπε κεφάλαιο Γυαλιστικό και αναγεννητικό αλάτι).

Η πρώτη τροφοδοσία του ρεζερβουάρ του αποσκλήρυντή θα πρέπει να γίνει με νερό, μετά εισάγετε περίπου 1 Kg αλατιού. Είναι φυσιολογικό να ξεχειλίσει λίγο νερό.

Ξεκινήστε έναν κύκλο πλυσίματος αμέσως μετά. Χρησιμοποιείτε μόνο ειδικό αλάτι για πλυντήρια πιάτων. Μετά τη φόρτωση το ενδεικτικό φωτάκι ΑΠΟΥΣΙΑ ΑΛΑΤΙΟΥ* σβήνει.

 Η μη πλήρωση του δοχείου αλατιού μπορεί να προκαλέσει τη βλάβη της διάταξης αποσκλήρυνσης του νερού και του θερμομαντικού στοιχείου.

Τεχνικά στοιχεία	
Διαστάσεις	Πλάτος cm 44,5 Ύψος cm 82 Βάθος cm 55
Χωρητικότητα	10 στάνταρ σερβίτσια
Πίεση νερού τροφοδοσίας	0,05 ÷ 1MPa (0,5 ÷ 10 bar) 7,25 – 145 psi
Τάση τροφοδοσίας	Βλέπε ταμπελίτσα χαρακτηριστικών
Ολική απορροφούμενη ισχύς	Βλέπε ταμπελίτσα χαρακτηριστικών
Ασφάλεια	Βλέπε ταμπελίτσα χαρακτηριστικών
	Αυτή η συσκευή είναι σύμφωνη με τις ακόλουθες Κοινοτικές Οδηγίες: -2006/95/EC (Χαμηλή Τάση) και μεταγενέστερες τροποποιήσεις -2004/108/EC (Ηλεκτρομαγνητική Συμβατότητα) και μεταγενέστερες τροποποιήσεις -2009/125/EC (Comm. Reg. 1016/2010) (Ecodesign) -97/17/EC (Ετικέτες) -2012/19/EU (RAEE)
	

Η μηχανή διαθέτει ηχητικά σήματα/τόνους (σύμφωνα με το μοντέλο του πλυντηρίου πιάτων) που ειδοποιούν για την εντολή που ενεργοποιείται: άναμμα, τέλος κύκλου κλπ.

Τα σύμβολα/ενδεικτικά φωτάκια/led που υπάρχουν στον πίνακα χειρισμού/οθόνη, μπορούν να ποικίλουν ως προς το χρώμα, να πάλλονται ή να είναι με σταθερό φως. (ανάλογα με το μοντέλο του πλυντηρίου πιάτων).

Η οθόνη εμφανίζει χρήσιμες πληροφορίες σχετικές με τον τύπο του τεθέντος κύκλου, τη φάση πλύσης/στεγνώματος, τον υπολειπόμενο χρόνο, τη θερμοκρασία κλπ...κλπ.

EL Τεχνική υποστήριξη

Πριν απευθυνθείτε στην Τεχνική Υποστήριξη:

- Βεβαιωθείτε ότι μπορείτε να αντιμετωπίσετε μόνοι σας την ανωμαλία (βλέπε Ανωμαλίες και Λύσεις).
- Επανεκκινήστε το πρόγραμμα για να ελέγξετε αν το πρόβλημα επιλύθηκε.
- Σε αρνητική περίπτωση, επικοινωνήστε με την Εξουσιοδοτημένη Υπηρεσία Τεχνικής Υποστήριξης.

 Μην ανατρέχετε ποτέ σε μη εξουσιοδοτημένους τεχνικούς.

Γνωστοποιήστε:

- τον τύπο της ανωμαλίας
- το μοντέλο της μηχανής (Mod.)
- τον αριθμό σειράς (S/N).

ΣΑΣ ΕΥΧΑΡΙΣΤΟΥΜΕ ΠΟΥ ΑΓΟΡΑΣΑΤΕ ΕΝΑ ΠΡΟΪΟΝ INDESIT. Για να έχετε πιο ολοκληρωμένη τεχνική υποστήριξη, καταχωρήστε τη συσκευή σας στην ιστοσελίδα:

www.indesit.com/register

Οδηγίες χρήσης: docs.indesit.eu

* Υπάρχει μόνο σε ορισμένα μοντέλα

Περιγραφή της συσκευής

EL

Πανοραμική όψη

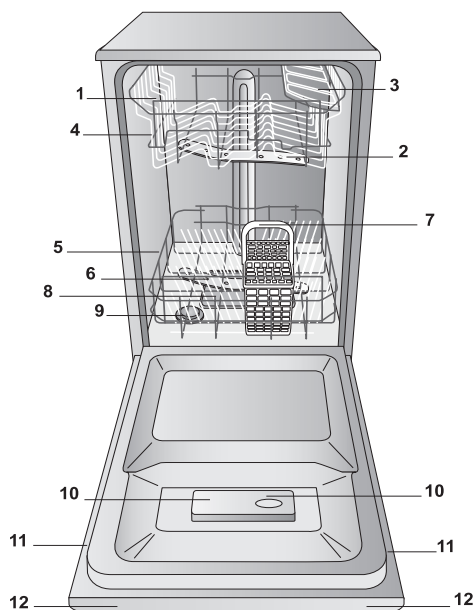

1. Καλάθι επάνω
2. Ψεκαστήρας επάνω
3. Κάλυμμα
4. Ρυθμιστής ύψους καλαθιού
5. Κάτω καλάθι
6. Ψεκαστήρας κάτω
7. Καλάθι μαχαιροπήρουνων
8. Φίλτρο πλυσίματος
9. Ρεζερβουάρ αλατιού
10. Λεκανίστσες απορρυπαντικού και ρεζερβουάρ γυαλιστικού
11. Πινακίδα χαρακτηριστικών
12. Πίνακας χειριστηρίων***

Πίνακας χειριστηρίων

Κουμπιά Επιλογής Προγράμματος

Κουμπί και ενδεικτικό φωτάκι On-Off/Reset

Ενδεικτικό φωτάκι απουσίας αλατιού

Φωτεινός δείκτης αριθμός προγράμματος και υπολειπόμενος χρόνος

Κουμπί Πολυδύναμων δισκίων - Tabs

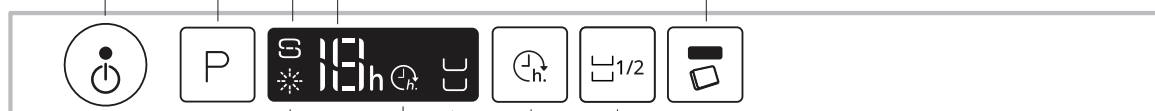

Ενδεικτικό φωτάκι απουσίας γυαλιστικού
ενδεικτικό φωτάκι Δυνατότητας Εκκίνησης με Καθυστέρηση

Κουμπί Μισό Φορτίο

Κουμπί Καθυστερημένης Εκκίνησης

ενδεικτικό φωτάκι Δυνατότητας Μισού Φορτίου

*** Μόνο στα πλήρως εντοιχιζόμενα μοντέλα * Υπάρχει μόνο σε ορισμένα μοντέλα.

Ο αριθμός και ο τύπος προγραμμάτων και δυνατοτήτων ποικίλουν ανάλογα με το μοντέλο του πλυντηρίου πιάτων.

Αναγεννητικό αλάτι και Γυαλιστικό

⚠ Χρησιμοποιείτε μόνο ειδικά προϊόντα για πλυντήρια πιάτων. Μη χρησιμοποιείτε μαγειρικό ή βιομηχανικό αλάτι.

Ακολουθήστε τις υποδείξεις που αναγράφονται επί της συσκευασίας.

⚠ Αν χρησιμοποιείτε πολυδύναμο προϊόν, προτείνεται, οπωσδήποτε να προσθέσετε το αλάτι, ειδικά αν το νερό είναι σκληρό ή πολύ σκληρό. (Ακολουθήστε τις υποδείξεις που αναγράφονται επί της συσκευασίας).

⚠ Μην προσθέτοντας ούτε αλάτι ούτε γυαλιστικό είναι φυσικό τα ενδεικτικά φωτάκια ΑΠΟΥΣΙΑΣ ΑΛΑΤΙΟΥ* και ΑΠΟΥΣΙΑΣ ΓΥΑΛΙΣΤΙΚΟΥ* να παραμένουν αναμμένα.

Φόρτωση του αλατιού αναγέννησης

Η χρήση του αλατιού αποτρέπει το σχηματισμό ΑΛΑΤΩΝ στα σκεύη και στα μέρη του πλυντηρίου πιάτων.

- Είναι σημαντικό το ρεζερβουάρ του αλατιού να μην είναι ποτέ άδειο.
- Είναι σημαντικό να καταχωρείτε τη σκληρότητα του νερού.

Το ρεζερβουάρ του αλατιού βρίσκεται στο κάτω μέρος του πλυντηρίου πιάτων (βλέπε Περιγραφή) και πρέπει να πληρώνεται:

- όταν στο ταμπλό ανάβει το ενδεικτικό φωτάκι ΑΠΟΥΣΙΑ ΑΛΑΤΙΟΥ*
- όταν ο πράσινος πλωτήρας* που υπάρχει στο πώμα αλατιού, δεν είναι πλέον ορατός.
- βλέπε αυτονομία στον πίνακα σκληρότητας νερού.

1. Βγάλτε το κάτω καλάθι και ξεβιδώστε το πώμα του ρεζερβουάρ αριστερόστροφα.



2. Μόνο για την πρώτη χρήση: γεμίστε το ρεζερβουάρ νερού μέχρι το χείλος.
3. Τοποθετήστε το χωνί (βλέπε εικόνα) και γεμίστε το ρεζερβουάρ αλατιού μέχρι το χείλος (περίπου 1kg). Είναι φυσιολογικό να ξεχειλίσει λίγο νερό.
4. Βγάλτε το χωνί, απομακρύνετε τα υπολείμματα αλατιού από το χωνί. Ξεβγάλετε το πώμα κάτω από

τρέχουμένο νερό πριν το βιδώσετε.

Συστήνεται να κάνετε την εργασία αυτή σε κάθε εφοδιασμό με αλάτι. Κλείστε καλά το πώμα, ώστε να μην εισχωρεί απορρυπαντικό στο ρεζερβουάρ κατά το πλύσιμο (θα μπορούσε να χαλάσει ανεπανόρθωτα η διάταξη αφαλάτωσης).

⚠ Όταν χρειάζεται να φορτώσετε το αλάτι, συστήνεται να κάνετε την εργασία αυτή πριν την εκκίνηση του πλυσίματος.

Καταχώρηση σκληρότητας του νερού

Για να έχετε μια τέλεια λειτουργία του αποσκληρυντή, χρειάζεται να κάνετε μια ρύθμιση σε συνάρτηση με τη σκληρότητα του νερού του διαμερίσματος. Το δεδομένο είναι διαθέσιμο από την Εταιρεία Παροχής πόσιμου νερού. Η καταχωρηθείσα τιμή ισούται με μια μέση σκληρότητα.

- Ανάψτε το πλυντήριο πιάτων από το κουμπί ON/OFF
- Σβήστε το από το κουμπί ON/OFF
- Κρατήστε πατημένο το κουμπί P 5 δευτερόλεπτα, μέχρις ότου ακούσετε ένα μπιπ.
- Ανάψτε από το κουμπί ON/OFF
- Αναβοσβήνει ο αριθμός του επιπέδου της τρέχουσας επιλογής και το ενδεικτικό φωτάκι του αλατιού.
- Πατήστε το κουμπί P για να επιλέξετε το επιθυμητό επίπεδο σκληρότητας (βλέπε πίνακα σκληρότητας).
- Σβήστε το από το κουμπί ON/OFF
- Η καταχώρηση ολοκληρώθηκε!

* Υπάρχει μόνο σε ορισμένα μοντέλα.

Πίνακας Σκληρότητας Νερού				Μέση αυτονομία-δοχείο αλατιού με 1 πλύσιμο την ημέρα
επίπεδο	°dH	°fH	mmol/l	μήνες
1	0 - 6	0 - 10	0 - 1	7 μήνες
2	6 - 11	11 - 20	1,1 - 2	5 μήνες
3	12 - 17	21 - 30	2,1 - 3	3 μήνες
4	17 - 34	31 - 60	3,1 - 6	2 μήνες
5*	34 - 50	61 - 90	6,1 - 9	2/3 εβδομάδες

Από 0°f έως 10°f συστήνεται να μη χρησιμοποιείτε αλάτι.
*Με ρύθμιση 5 η διάρκεια μπορεί να παραταθεί.

(°dH = σκληρότητα σε γερμανικούς βαθμούς - °fH = σκληρότητα σε γαλλικούς βαθμούς - mmol/l = μιλιμόλι/λίτρο)

Φόρτωση του γυαλιστικού

Το γυαλιστικό διευκολύνει το ΣΤΕΓΝΩΜΑ των σκευών. Το ρεζερβουάρ του γυαλιστικού γεμίζει:

- όταν στο ταμπλό/οθόνη ανάβει το ενδεικτικό φωτάκι ΑΠΟΥΣΙΑ ΓΥΑΛΙΣΤΙΚΟΥ*
- όταν ο οπτικός δείκτης που υπάρχει στη θυρίδα του δοχείου "E", γίνεται από σκούρο διαφανής.

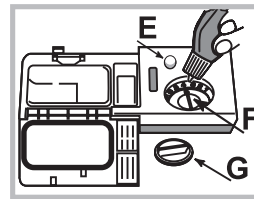

1. Ανοίξτε το ρεζερβουάρ στρέφοντας το πώμα "G" αριστερόστροφα.
2. Χύστε το γυαλιστικό αποτρέποντας τη διαφυγή του. Αν συμβεί, καθαρίστε αμέσως με ένα στεγνό πανί.
3. Ξαναβιδώστε το πώμα.

Μη χύνετε ΠΟΤΕ το γυαλιστικό απ'ευθείας στο εσωτερικό της λεκάνης.

Ρύθμιση της δόσης γυαλιστικού

Αν δεν είστε ικανοποιημένοι από το αποτέλεσμα του στεγνώματος, μπορείτε να ρυθμίσετε τη δόση του γυαλιστικού. Στρέψτε το ρυθμιστή "F". Μπορούν να τεθούν το πολύ 4 στάθμες ανάλογα με το μοντέλο του πλυντηρίου πιάτων. Η καταχωρηθείσα τιμή ισούται με ένα μέσο επίπεδο.

- αν στα σκεύη παρατηρούνται γραμμώσεις γαλαζωπές, καταχωρίστε προς τα μικρότερα νούμερα (1-2).
- αν στα σκεύη υπάρχουν σταγόνες νερού ή λεκέδες από άλατα καταχωρίστε προς τα μεγαλύτερα νούμερα (3-4).

Φόρτωση των καλαθιών

EL

Υποδείξεις

Πριν φορτώσετε τα καλάθια, απομακρύνετε από τα σκεύη τα υπολείμματα τροφών και εκκενώστε ποτήρια και τα δοχεία από υγρά. **Δεν χρειάζεται προκαταρκτικό ξέβγαλμα κάτω από τρεχούμενο νερό.**

Τακτοποιήστε τα σκεύη έτσι που να είναι σταθερά και να μην ανατρέπονται, τα δοχεία να είναι διευθετημένα με το άνοιγμά τους προς τα κάτω και τα κοίλα ή κυρτά σε λοξή θέση, για να μπορεί το νερό να φτάνει σε όλες τις επιφάνειες και να εκκρέει.

Προσέξτε ώστε τα καπάκια, οι λαβές, τα τηγάνια και τα μπολ να μην εμποδίζουν την περιστροφή των ψεκαστήρων. Διευθετήστε τα μικρά αντικείμενα στο καλάθι των μαχαιροπίρουνων.

Τα πλαστικά σκεύη και τα αντικοληκτικά τηγάνια, τείνουν να κρατάνε περισσότερο τις σταγόνες νερού και συνεπώς ο βαθμός στεγνώματός τους θα είναι μικρότερος από εκείνον των κεραμικών ή ατσάλινων σκευών.

Τα ελαφρά αντικείμενα (όπως τα πλαστικά σκεύη) θα πρέπει κατά προτίμηση να τοποθετούνται στο επάνω καλάθι και να διευθετούνται έτσι που να μην μπορούν να κινηθούν.

Αφού φορτώσετε, ελέγξτε αν οι ψεκαστήρες στρέφονται ελεύθερα.

Κάτω καλάθι

Το κάτω καλάθι μπορεί να περιέχει κατσαρόλες, καπάκια, πιάτα, σαλατιέρες, σκεύη, κλπ. Πιάτα και καπάκια μεγάλα τακτοποιούνται κατά προτίμηση στα πλαϊνά του καλαθιού.

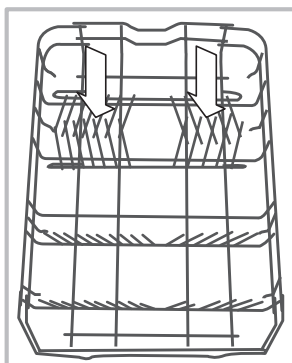
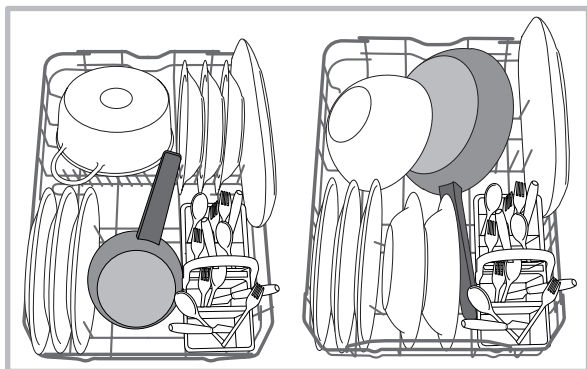

Ορισμένα μοντέλα, διαθέτουν Vertical Zone, ειδικούς αποσπώμενους φορείς* τοποθετημένους στην πίσω ζώνη του καλαθιού και οι οποίοι μπορούν να στηρίξουν τηγάνια ή ταψιά σε πιο κατακόρυφη θέση, ώστε να καταλαμβάνουν λιγότερο χώρο.

Για να τους χρησιμοποιήσετε πιάστε τη χρωματιστή λαβή τραβώντας την προς τα πάνω και κάνοντάς την να στραφεί μπροστά. Οι φορείς αυτοί

μπορούν να κυλάνε δεξιά ή αριστερά για να προσαρμόζονται στο μέγεθος των σκευών.

Συστήνεται να διευθετείτε τα πολύ λερωμένα σκεύη στο κάτω καλάθι επειδή στον τομέα αυτόν οι πίδακες νερού είναι πιο ενεργητικοί και επιτρέπουν καλύτερες επιδόσεις πλύσης.

Καλάθι των μαχαιροπίρουνων

Το καλάθι των μαχαιροπίρουνων διαθέτει ανοίγματα επάνω για καλύτερη διευθέτηση αυτών. πρέπει να τοποθετείται **μόνο** στο πρόσθιο μέρος του κάτω καλαθιού.

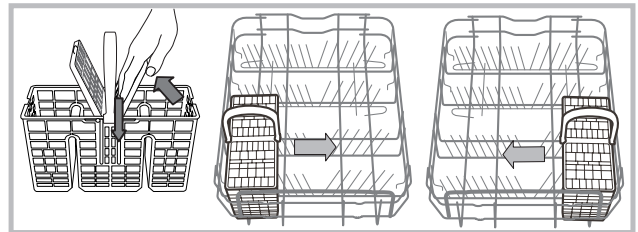

Επάνω καλάθι

Φορτώστε τα ντελικάτα και ελαφρά σκεύη: ποτήρια, κούπες, πιατάκια, χαμηλές σαλατιέρες.

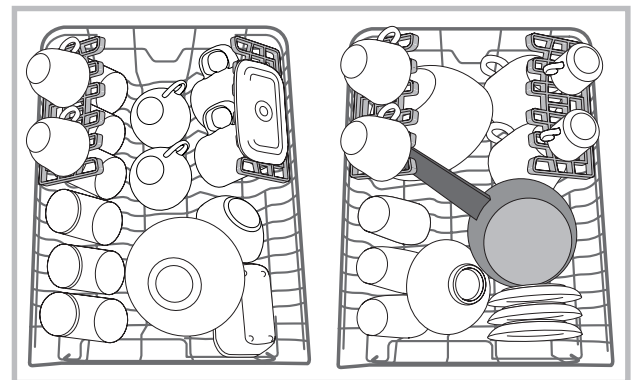

Ανατρεπόμενα πλαίσια σε μεταβλητή θέση*

Τα πλευρικά ανατρεπόμενα πλαίσια μπορούν να τοποθετούνται σε τρία διαφορετικά ύψη για τη βελτιστοποίηση της διευθέτησης των σκευών στο χώρο του καλαθιού.

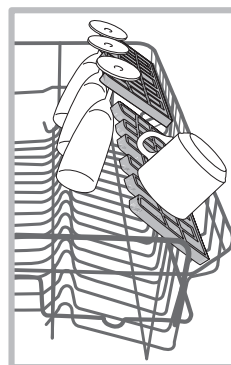

Τα κολονάτα μπορούν να τοποθετούνται σταθερά στα ανατρεπόμενα πλαίσια, εισάγοντας το στέλεχος του ποτηριού στις σχετικές εσοχές.

Για τη βελτιστοποίηση του στεγνώματος, τοποθετήστε τα ανατρεπόμενα πλαίσια με τη μέγιστη κλίση. Για να αλλάξετε την κλίση, ανασηκώστε το ανατρεπόμενο, κάντε το να κυλίσει ελαφρά και τοποθετήστε το στην επιθυμητή κλίση,

* Υπάρχει μόνο σε ορισμένα μοντέλα

Δίσκος*

Ορισμένα μοντέλα πλυντηρίων πιάτων διαθέτουν ένα συρόμενο δίσκο που μπορεί να χρησιμοποιηθεί για μαχαιροπίρουνα ή σκεύη μικρών διαστάσεων.

Για καλύτερες επιδόσεις πλυσίματος, αποφύγετε να φορτώσετε κάτω από το δίσκο ογκώδη σκεύη. Ο δίσκος μαχαιροπίρουνων είναι αποσπάσιμος. (βλέπε εικόνα)

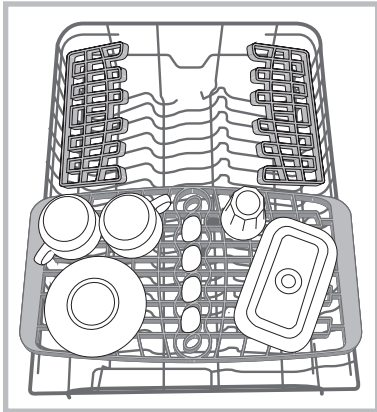

Ρύθμιση του ύψους του επάνω καλαθιού

Το επάνω καλάθι ρυθμίζεται σε ύψος: σε υψηλή θέση όταν στο κάτω καλάθι θέλετε να τακτοποιήσετε σκεύη ογκώδη. Σε χαμηλή θέση, για να εκμεταλλευτείτε τους χώρους των ανακλινόμενων δημιουργώντας περισσότερο χώρο προς τα πάνω.

Είναι θεμιτό να ρυθμίσετε το ύψος του επάνω καλαθιού με ΚΑΛΑΘΙ ΑΔΕΙΟ.

Μη σηκώνετε ή κατεβάζετε ΠΟΤΕ το καλάθι προς τη μια μόνο πλευρά.

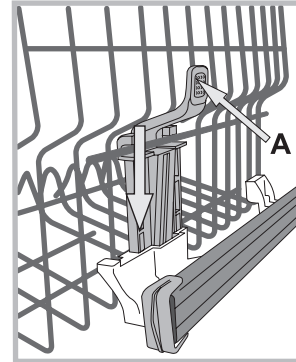

Αν το καλάθι διαθέτει **Lift-Up*** (βλέπε εικόνα), ανασηκώστε το καλάθι πιάνοντάς το από τα πλαϊνά και κινήστε προς τα πάνω. Για να επιστρέψετε στη χαμηλή θέση, πατήστε τους μοχλούς (A) στα πλαϊνά του καλαθιού και συνοδέψτε την κάθοδο προς τα κάτω.

Σκεύη μη κατάλληλα

- Μαχαιροπίρουνα και σκεύη ξύλινα.
- Λεπτά διακοσμημένα ποτήρια, σκεύη χειροτεχνικά και αντική. Οι διακοσμήσεις τους δεν είναι ανθεκτικές.
- Μέρη από συνθετικό υλικό μη ανθεκτικά στη θερμοκρασία.
- Σκεύη χάλκινα και από κασίτερο.
- Σκεύη λερωμένα από στάχτη, κεριά, γράσο ή μελάνι.

Οι διακοσμήσεις στο γυαλί, τα τεμάχια αλουμινίου και αργύρου κατά το πλύσιμο μπορεί να αλλάξουν χρώμα και να ξεθωριάσουν. Και ορισμένοι τύποι γυαλιού επίσης (π.χ. αντικείμενα κρυστάλλινα) μετά από πολλά πλυσίματα μπορεί να γίνουν θαμπά.

Ζημιές στο γυαλί και στα σκεύη

Αίτια:

- Τύπος γυαλιού και διαδικασία παραγωγής του γυαλιού.
- Χημική σύνθεση του απορρυπαντικού.
- Θερμοκρασία του νερού του προγράμματος ξεβγάλματος.

Συμβουλή:

- Να χρησιμοποιείτε μόνο ποτήρια και πορσελάνη εγγυημένα από τον παραγωγό ως ανθεκτικά στο πλύσιμο σε πλυντήριο πιάτων.
- Να χρησιμοποιείτε απαλό απορρυπαντικό για σκεύη.
- Να βγάζετε τα σκεύη και τα μαχαιροπίρουνα από το πλυντήριο πιάτων το συντομότερο δυνατόν μετά το τέλος του προγράμματος.

*Υπάρχει μόνο σε ορισμένα μοντέλα και ποικίλουν ως προς τον αριθμό και τη θέση.

Απορρυπαντικό και χρήση του πλυντηρίου πιάτων

EL

Φόρτωση του απορρυπαντικού

Το καλό αποτέλεσμα του πλυσίματος εξαρτάται και από τη σωστή δοσολογία του απορρυπαντικού, υπερβάλλοντας δεν έχετε καλύτερο πλύσιμο και μολύνετε το περιβάλλον.

Η δοσολογία μπορεί να προσαρμοστεί ανάλογα με το βαθμό βρωμιάς.

Συνήθως για κανονική βρωμιά, να χρησιμοποιείτε περίπου 25 gr. (απορρυπαντικό σε σκόνη), ή 25ml (υγρό απορρυπαντικό). Αν χρησιμοποιούνται παστίλιες, αρκεί μία.

Αν τα σκεύη είναι λίγο λερωμένα ή ξεβγάλθηκαν προηγούμενως κάτω από νερό, μειώστε αισθητά τη δόση του απορρυπαντικού.

Για ένα καλό αποτέλεσμα πλύσης να τηρείτε τις οδηγίες επί των συσκευασιών του απορρυπαντικού.

Σε περίπτωση περαιτέρω ερωτήσεων, σας προτείνουμε να απευθυνθείτε στους παραγωγούς των απορρυπαντικών.

Ανοίξτε το δοχείο του απορρυπαντικού ενεργώντας στο κουμπί D. Δοσολογήστε το απορρυπαντικό συμβουλευόμενοι τον πίνακα προγραμμάτων:

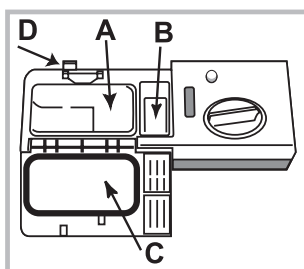

- σε σκόνη ή υγρό: λεκανίτσες A (απορρυπαντικό για πλύσιμο) και B (απορρυπαντικό για πρόπλυση)
- δισκία: όταν το πρόγραμμα απαιτεί 1, βάλτε το στη λεκανίτσα A και κλείστε το καπάκι. C. Όταν απαιτούνται 2, βάλτε το δεύτερο στο βάθος της λεκάνης.
- Απομακρύνετε τα υπολείμματα του απορρυπαντικού από τα άκρα

της λεκανίτσας και κλείστε το καπάκι C μέχρι να ακουστεί το κλικ.

Η θήκη απορρυπαντικού ανοίγει αυτόματα ανάλογα με το πρόγραμμα, την κατάλληλη στιγμή.

Αν χρησιμοποιηθούν συνδυαστικά διάφορα απορρυπαντικά, είναι καλό να χρησιμοποιήσετε τη δυνατότητα TABS, που προσαρμόζει το πρόγραμμα πλύσης έτσι που να επιτυγχάνεται πάντα το βέλτιστο δυνατό αποτέλεσμα πλύσης και στεγνώματος.

⚠ Χρησιμοποιείτε μόνο απορρυπαντικό για πλυντήριο πιάτων.

ΜΗ ΧΡΗΣΙΜΟΠΟΙΕΙΤΕ απορρυπαντικά για πλύσιμο στο χέρι.

Υπερβολική χρήση απορρυπαντικού μπορεί να αφήσει υπολείμματα αφρού στο τέλος του κύκλου.

Οι καλύτερες επιδόσεις πλυσίματος και στεγνώματος επιτυγχάνονται μόνο με τη συνδυασμένη χρήση απορρυπαντικού, υγρού γυαλιστικού και αλατιού αναγεννητικού.



Συνιστάται η χρήση απορρυπαντικών χωρίς φωσφορικά και χωρίς χλώριο που είναι τα πλέον ενδεδειγμένα για την προστασία του περιβάλλοντος.

Εκκίνηση του πλυντηρίου πιάτων

1. Ανοίξτε τη βρύση του νερού.
2. Ανοίξτε την πόρτα και πιέστε το κουμπί ON-OFF.
3. Δοσολογία του απορρυπαντικού. (βλέπε δίπλα).
4. Φορτώστε τα καλάθια (βλέπε Φόρτωση των καλάθιων).
5. Επιλέξτε το πρόγραμμα, με βάση τα σκεύη και το βαθμό βρωμιάς τους (βλέπε πίνακα των προγραμμάτων) πατώντας το κουμπί P.
6. Επιλέξτε τις δυνατότητες πλυσίματος*. (βλέπε Ειδικά προγράμματα και Δυνατότητες).
7. Εκκινήστε κλείνοντας την πόρτα.
8. Το τέλος του προγράμματος επισημαίνεται από ηχητικά σήματα και αναβοσβήνει ο αριθμός του προγράμματος στην οθόνη. Ανοίξτε την πόρτα, σβήστε τη συσκευή πιέζοντας το κουμπί ON-OFF, κλείστε τη βρύση του νερού και βγάλτε το βύσμα από την ηλεκτρική πρίζα.
9. Περιμένετε μερικά λεπτά πριν βγάλετε τα σκεύη, για να μην καείτε. Αδειάστε τα καλάθια αρχίζοντας από το κάτω.

⚠ - Για να μειωθεί η κατανάλωση ηλεκτρικής ενέργειας, σε ορισμένες περιστάσεις παρατεταμένης ΜΗ χρήσης, η μηχανή σβήνει αυτόματα.

⚠ ΠΡΟΓΡΑΜΜΑΤΑ ΑΥΤΟ*: ορισμένα μοντέλα πλυντηρίων πιάτων διαθέτουν έναν ειδικό αισθητήρα που μπορεί να εκτιμά το βαθμό βρωμιάς και να θέτει το πλέον αποτελεσματικό και οικονομικό πλύσιμο.

Η διάρκεια των προγραμμάτων Αυτο μπορεί να ποικίλει λόγω της επέμβασης του αισθητήρα.

⚠ Αν τα σκεύη είναι λίγο λερωμένα ή ξεβγάλθηκαν προηγούμενως κάτω από νερό, μειώστε αισθητά τη δόση του απορρυπαντικού.

Τροποποίηση ενός προγράμματος σε εξέλιξη

Αν έχει επιλεγεί ένα εσφαλμένο πρόγραμμα μπορείτε να το τροποποιήσετε, αρκεί να έχει μόλις ξεκινήσει: ανοίξτε την πόρτα προσέχοντας στη διαφυγή ατμού, πατώντας παρατεταμένα το κουμπί ON/OFF, η μηχανή σβήνει. Ανάψτε εκ νέου τη μηχανή με το κουμπί ON/OFF και επιλέξτε το νέο πρόγραμμα και τις ενδεχόμενες δυνατότητες. Εκκινήστε κλείνοντας την πόρτα.

Προσθήκη άλλων σκευών

Χωρίς να σβήσετε τη μηχανή, ανοίξτε την πόρτα προσέχοντας στην έξοδο ατμού και βάλτε τα σκεύη. Κλείστε την πόρτα: ο κύκλος επαναλαμβάνεται.

Τυχαιές διακοπές

Αν κατά το πλύσιμο ανοίξει η πόρτα ή διαπιστωθεί διακοπή ρεύματος, το πρόγραμμα διακόπτεται. Συνεχίζει από το σημείο της διακοπής όταν κλείσετε την πόρτα ή επιστρέψει το φως.

* Υπάρχει μόνο σε ορισμένα μοντέλα

Τα δεδομένα των προγραμμάτων μετρήθηκαν σε συνθήκες εργαστηριακές σύμφωνα με το ευρωπαϊκό Υπόδειγμα EN 50242. **Ανάλογα με τις διαφορετικές συνθήκες χρήσης, η διάρκεια και τα δεδομένα των προγραμμάτων μπορεί να αλλάζουν.**

Ο αριθμός και ο τύπος προγραμμάτων και δυνατοτήτων ποικίλουν ανάλογα με το μοντέλο του πλυντηρίου πιάτων.

Πρόγραμμα	Στέγνωμα	Δυνατότητες	Διάρκεια του προγράμματος	Κατανάλωση νερού (l/κύκλο)	Κατανάλωση Ενέργειας (kWh/κύκλο)
1. Eco 50°	Ναι	Εκκίνηση με Καθυστέρηση – Tabs – Μισό φορτίο	03:10'	9,0	0,74
2. Auto Εντατικό 65°	Ναι	Εκκίνηση με Καθυστέρηση – Tabs – Μισό φορτίο	02:20' - 03:00'	13,0 - 14,0	1,20 - 1,40
3. Auto Κανονικό 55°	Ναι	Εκκίνηση με Καθυστέρηση – Tabs – Μισό φορτίο	01:40' - 02:20'	13,5 – 14,5	1,00 - 1,15
4. Ευαίσθητα 45°	Ναι	Εκκίνηση με Καθυστέρηση – Tabs – Μισό φορτίο	01:40'	9,0	0,85
5. Ταχύς 25' 25'	Όχι	Odloženy start - Tabs	00:25'	8,0	0,45
6. Μούλιασμα	Όχι	Εκκίνηση με Καθυστέρηση – Μισό φορτίο	00:10'	4,0	0,01
7. Φροντίδα του μωρου	Ναι	Εκκίνηση με Καθυστέρηση	01:40'	10	1,3

Υποδείξεις για την επιλογή των προγραμμάτων και δοσολόγησης του απορρυπαντικού

- Ο κύκλος πλύσης ECO είναι το σπάντα πρόγραμμα στο οποίο αναφέρονται τα δεδομένα της ενεργειακής ετικέτας. Ο κύκλος αυτός ενδείκνυται για το πλύσιμο σκευών με κανονική βρωμιά και είναι το πλέον αποτελεσματικό πρόγραμμα με όρους ενεργειακής κατανάλωσης και νερού για αυτόν τον τύπο σκευών. 4 gr/ml^{**}+ 21 gr/ml – 1 Tab (****Ποσότητα απορρυπαντικού για πρόπλυση**)
- Σκεύη και κατασρόλες πολύ λερωμένες (δεν χρησιμοποιείται για ευαίσθητα αντικείμενα). 25 gr/ml – 1 Tab
- Σκεύη και κατασρόλες κανονικά λερωμένα. 4 gr/ml^{**}+ 21 gr/ml – 1 Tab
- Κύκλος για σκεύη ευαίσθητα, ιδιαίτερα στις υψηλές θερμοκρασίες. 25 gr/ml – 1 Tab
- Ταχύς κύκλος προς χρήση για σκεύη λίγο λερωμένα. (ιδανικός για 2 σερβίτσια) 21 gr/ml – 1 Tab
- Προκαταρκτικό πλύσιμο εν αναμονή ολοκλήρωσης του φορτίου στο επόμενο γεύμα. Όχι απορρυπαντικό
- Το πρόγραμμα αυτό σε συνδυασμό με το ειδικό καλάθι φροντίδας του μωρού παρέχει τον ιδανικό καθαρισμό και απολύμανση για τα αξεσουάρ μωρού (πιπίλες, θηλές μπιμπερό) ενώ παράλληλα πλένει κανονικά ή πολύ λερωμένα πιάτα. 30 gr/ml – 1 Tab

Καταναλώσεις σε αναμονή: Κατανάλωση left-on mode: 5 W - κατανάλωση off mode: 0,5 W

Ειδικά προγράμματα και Δυνατότητες

EL

Σημειώσεις:

Οι καλύτερες επιδόσεις των προγραμμάτων "Καθημερινός και Ταχύς", επιτυγχάνονται συνήθως τηρώντας τον αριθμό των καθοριζόμενων σκευών.

Για να καταναλώσετε λιγότερο χρησιμοποιεί το πλυντήριο πιάτων με πλήρες φορτίο.

Σημείωση για τα Εργαστήρια Δοκιμών: για πληροφορίες για τις συνθήκες της συγκριτικής δοκιμής EN, απευθυνθείτε στη διεύθυνση: ASSISTENZA_EN_LVS@indesitcompany.com

Δυνατότητες πλυσίματος*

Αν μια δυνατότητα δεν είναι συμβατή με το επιλεγμένο πρόγραμμα, (βλέπε πίνακα προγραμμάτων) το σχετικό led αναβοσβήνει γρήγορα 3 φορές και ακούγονται ηχητικά σήματα.



Καθυστερημένη εκκίνηση

Μπορείτε να αναβάλλετε από **1 έως 12** ώρες την εκκίνηση του προγράμματος:

1. Πατήστε το κουμπί ΕΚΚΙΝΗΣΗ ΜΕ ΚΑΘΥΣΤΕΡΗΣΗ: η οθόνη εμφανίζει το σχετικό σύμβολο. Σε κάθε περαιτέρω πάτημα αυξάνεται ο χρόνος (1h, 2h, κλπ. μέχρι σε ένα μέγιστο 12h) από την εκκίνηση του επιλεγμένου προγράμματος.
2. Επιλέξτε το πρόγραμμα και κλείστε την πόρτα: αρχίζει η αντίστροφη μέτρηση.
3. Με τη λήξη του χρόνου, το ενδεικτικό φωτάκι σβήνει και το πρόγραμμα ξεκινάει.

Για να μεταβάλλετε την υστέρηση και να επιλέξετε μικρότερο χρόνο πατήστε το κουμπί ΕΚΚΙΝΗΣΗ ΜΕ ΚΑΘΥΣΤΕΡΗΣΗ. Για να τον ακυρώσετε πατήστε το κουμπί διαδοχικά μέχρι να σβήσει το ενδεικτικό φωτάκι της επιλεγμένης καθυστέρησης. Το πρόγραμμα εκκινεί με το κλείσιμο της πόρτας.

Δεν μπορείτε να θέσετε την Εκκίνηση με Υστέρηση αν έχει ξεκινήσει κύκλος.



Μισό φορτίο

Αν τα σκεύη είναι λίγα, μπορείτε να διενεργήσετε το μισό φορτίο εξοικονομώντας νερό, ενέργεια και απορρυπαντικό. Επιλέξτε το πρόγραμμα πιέζοντας το κουμπί ΜΙΣΟ ΦΟΡΤΙΟ: το ενδεικτικό φωτάκι φωτίζεται. Περαιτέρω πίεση του κουμπιού ΜΙΣΟ ΦΟΡΤΙΟ αποεπιλέγει τη δυνατότητα.

Θυμηθείτε να μειώνετε στο μισό την ποσότητα απορρυπαντικού.



Πολυδύναμες παστίλιες (Tabs)

Με τη δυνατότητα αυτή βελτιστοποιείται το αποτέλεσμα πλυσίματος και στεγνώματος.

Όταν χρησιμοποιούνται πολυδύναμες παστίλιες πιάστε το κουμπί ΠΟΛΥΔΥΝΑΜΕΣ ΠΑΣΤΙΛΙΕΣ, το σχετικό σύμβολο φωτίζεται. Πιέζοντας περαιτέρω η δυνατότητα αποεπιλέγεται.

Η δυνατότητα «Πολυδύναμες Παστίλιες» συνεπάγεται την επιμήκυνση του προγράμματος.

* Υπάρχει μόνο σε ορισμένα μοντέλα

Αποκλεισμός νερού και ηλεκτρικού ρεύματος

- Να κλείνετε τη βρύση του νερού μετά από κάθε πλύσιμο για την αποτροπή κινδύνου απωλειών.
- Βγάλτε το βύσμα από την ηλεκτρική πρίζα όταν καθαρίζετε τη μηχανή και κατά τις εργασίες συντήρησης.

Καθαρισμός του πλυντηρίου πιάτων

- Η εξωτερική επιφάνεια και ο πίνακας χειρισμού μπορούν να καθαρίζονται με μαλακό πανί βρεγμένο με νερό. Μη χρησιμοποιείτε διαλύτες ή λιπαντικά.
- Η εσωτερική λεκάνη μπορεί να καθαριστεί από ενδεχόμενους λεκέδες με πανί βρεγμένο με νερό και λίγο ξύδι.

Αποφυγή δυσάρεστων οσμών

- Να αφήνετε πάντα μισάνοιχτη την πόρτα για να μην κατακάθεται υγρασία.
- Να καθαρίζετε τακτικά τις περιμετρικές τσιμούχες της πόρτας και των λεκανών απορρυπαντικού με βρεγμένο σφουγγαράκι. Έτσι, θα αποφευχθεί η κατακάθιση τροφής, που ευθύνεται κατά κύριο λόγο για τη δυσσομία.

Καθαρισμός των ψεκαστήρων

Μπορεί να συμβεί υπολείμματα τροφής να κολλήσουν στους ψεκαστήρες και να βουλώσουν τις σπές εξαγωγής νερού: είναι καλό, κάθε τόσο, να τις ελέγχετε και να τις καθαρίζετε με βουρτσάκι μη μεταλλικό.

Οι δύο ψεκαστήρες είναι αποσυναρμολογήσιμοι.

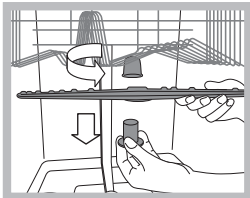

Για να ξεμοντάρετε τον επάνω ψεκαστήρα, πρέπει να ξεβιδώσετε αριστερόστροφα τον πλαστικό δακτύλιο. Ο επάνω ψεκαστήρας ξαναμοντάρεται με το τμήμα του μεγαλύτερου αριθμού σπών προς τα πάνω.

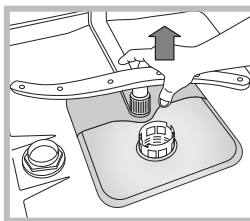

Ο κάτω ψεκαστήρας ξεμοντάρεται ασκώντας πίεση στις γλωσσίστσες που βρίσκονται στα πλαινά και τραβώντας τον προς τα πάνω.

Καθαρισμός του φίλτρου εισόδου νερού*

Αν οι σωλήνες του νερού είναι νέοι ή παρέμειναν επί μακρόν ανενεργοί, πριν κάνετε τη σύνδεση, κάντε να τρέξει νερό μέχρι να γίνει διαυγές και χωρίς ακαθαρσίες. Χωρίς αυτό το προληπτικό μέτρο, υπάρχει κίνδυνος το σημείο όπου μπαίνει το νερό να βουλώσει, προκαλώντας ζημιά στο πλυντήριο πιάτων.

Να καθαρίζετε περιοδικά το φίλτρο εισόδου νερού που βρίσκεται στην έξοδο της βρύσης.

- Κλείστε τη βρύση του νερού.
- Ξεβιδώστε το άκρο του σωλήνα παροχής νερού, βγάλτε το φίλτρο και καθαρίστε το απαλά κάτω από πίδακα τρεχούμενου νερού.
- Βάλτε εκ νέου το φίλτρο και βιδώστε το σωλήνα.

Καθαρισμός των φίλτρων

Η μονάδα φιλτραρίσματος αποτελείται από τρία φίλτρα που καθαρίζουν το νερό πλυσίματος από τα υπολείμματα τροφής και το επαναφέρουν στην κυκλοφορία: για να έχετε καλά αποτελέσματα πλυσίματος, είναι απαραίτητο να τα καθαρίζετε.

Να καθαρίζετε τα φίλτρα τακτικά.

Το πλυντήριο πιάτων δεν πρέπει να χρησιμοποιείται χωρίς φίλτρα ή με φίλτρο αποσυνδεδεμένο.

Μετά από μερικά πλύσιμα ελέγξτε τη μονάδα φιλτραρίσματος και αν χρειαστεί καθαρίστε την επιμελώς με τρεχούμενο νερό και με τη βοήθεια μιας βούρτσας μη μεταλλικής, ακολουθώντας τις παρακάτω οδηγίες:

1. στρέψτε δεξιόστροφα το κυλινδρικό φίλτρο C και βγάλτε το (εικ. 1).
2. Βγάλτε το ποτήρι φίλτρου B ασκώντας μια ελαφρά πίεση στα πλευρικά πτερύγια (Εικ. 2).
3. Τραβήξτε το δίσκο φίλτρου inox A. (εικ. 3).
4. Επιθεωρήστε τη λεκάνη αποστράγγισης και απομακρύνετε ενδεχόμενα υπολείμματα τροφής. ΜΗΝ ΑΦΑΙΡΕΙΤΕ ΠΟΤΕ την προστασία της αντλίας πλυσίματος (λεπτομέρεια μαύρου χρώματος) (εικ. 4).

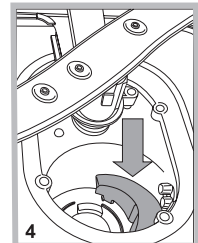
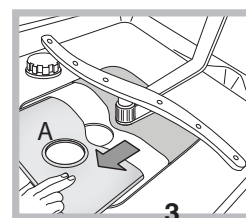
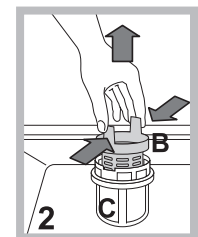
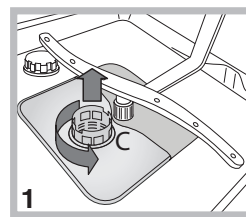

Μετά τον καθαρισμό των φίλτρων, ξαναμοντάρετε τη μονάδα φιλτραρίσματος και επανατοποθετήστε το σωστά στην έδρα του. Είναι βασικό για καλή λειτουργία του πλυντηρίου πιάτων.

Αν απουσιάσετε για μεγάλη χρονική περίοδο

- Αποσυνδέστε τις ηλεκτρικές συνδέσεις και κλείστε τον κρουνοί του νερού.
- Να αφήνετε μισόκλειστη την πόρτα.
- Στην επιστροφή, κάντε ένα πλύσιμο χωρίς φορτίο.

* Υπάρχει μόνο σε ορισμένα μοντέλα

Ανωμαλίες και λύσεις

EL

Αν η συσκευή παρουσιάζει ανωμαλίες λειτουργίας, ελέγξτε τα ακόλουθα σημεία πριν απευθυνθείτε στην Τεχνική Υποστήριξη.

Ανωμαλίες:	Πιθανά αίτια/Λύση:
Το πλυντήριο πιάτων δεν ξεκινάει ή δεν απαντάει στις εντολές	<ul style="list-style-type: none">• Η στρόφιγγα του νερού δεν είναι ανοιχτή.• Σβήστε τη μηχανή με το κουμπί ON/OFF, ανάψτε πάλι μετά από ένα λεπτό και ξαναθέστε το πρόγραμμα.• Το βύσμα δεν έχει μπει καλά στην ηλεκτρική πρίζα ή αλλάξτε ηλεκτρική πρίζα.• Η πόρτα του πλυντηρίου πιάτων δεν είναι καλά κλεισμένη.
Η πόρτα δεν κλείνει	<ul style="list-style-type: none">• Ελέγξτε αν τα καλάθια έχουν εισαχθεί τελείως.• Η κλειδαριά πετάχτηκε. Ωθήστε δυναμικά την πόρτα μέχρι να ακούσετε το «κλακ».
Το πλυντήριο πιάτων δεν αδειάζει νερό.	<ul style="list-style-type: none">• Το πρόγραμμα πλυσίματος δεν τελείωσε ακόμη.• Ο σωλήνας εκκένωσης νερού είναι διπλωμένος (βλέπε Εγκατάσταση).• Η εκκένωση του νερού είναι βουλωμένη.• Το φίλτρο είναι βουλωμένο από υπολείμματα τροφής.• Ελέγξτε το ύψος του σωλήνα εκκένωσης.
Το πλυντήριο πιάτων κάνει θόρυβο.	<ul style="list-style-type: none">• Τα σκεύη χτυπάνε μεταξύ τους ή κόντρα στους ψεκαστήρες. Τοποθετήστε τα σκεύη σωστά και ελέγξτε αν οι ψεκαστήρες στρέφονται ελεύθερα.• Υπερβολική παρουσία αφρού: Το απορρυπαντικό δεν έχει δοσολογηθεί σωστά ή δεν είναι κατάλληλο για πλύσιμο σε πλυντήριο πιάτων. (βλέπε Απορρυπαντικό και Χρήση του πλυντηρίου πιάτων). Μην προπλένετε τα σκεύη στο χέρι.
Σε σκεύη και ποτήρια υπάρχουν ασβεστούχα κατακάθια ή μια υπόλευκη επιστρώση.	<ul style="list-style-type: none">• Λείπει το αλάτι αναγέννησης.• Η ρύθμιση της σκληρότητας του νερού δεν είναι κατάλληλη. Αυξήστε τις τιμές. (βλέπε Αναγεννητικό αλάτι και Γυαλιστικό).• Το πόμα του ρεζερβουάρ του αλατιού και του γυαλιστικού δεν είναι καλά κλειστό.• Το γυαλιστικό έχει εξαντληθεί ή η δοσολογία είναι ανεπαρκής.
Σε σκεύη και ποτήρια υπάρχουν γραμμώσεις ή υπόλευκες επιστρώσεις.	<ul style="list-style-type: none">• Η δοσολογία του γυαλιστικού είναι υπερβολική.
Τα σκεύη είναι λίγο στεγνά.	<ul style="list-style-type: none">• Επελέγη ένα πρόγραμμα χωρίς στέγνωμα.• Το γυαλιστικό έχει εξαντληθεί. (βλέπε Αναγεννητικό αλάτι και Γυαλιστικό).• Η ρύθμιση του γυαλιστικού δεν είναι κατάλληλη.• Τα σκεύη είναι από αντικολλητικό υλικό ή πλαστικό. Είναι φυσιολογική η παρουσία σταγόνων νερού.
Τα σκεύη δεν είναι καθαρά.	<ul style="list-style-type: none">• Τα σκεύη δεν τακτοποιήθηκαν σωστά.• Οι ψεκαστήρες δεν είναι ελεύθεροι να στρέφονται, μπλοκαρισμένοι από τα σκεύη.• Το πρόγραμμα πλύσης είναι πολύ ήπιο (βλέπε Προγράμματα).• Υπερβολική παρουσία αφρού: Το απορρυπαντικό δεν έχει δοσολογηθεί σωστά ή δεν είναι κατάλληλο για πλύσιμο σε πλυντήριο πιάτων. (βλέπε Απορρυπαντικό και Χρήση του πλυντηρίου πιάτων).• Το πόμα του γυαλιστικού δεν έκλεισε σωστά.• Το φίλτρο είναι βρώμικο ή βουλωμένο (βλέπε Συντήρηση και φροντίδα).• Απουσιάζει το αναγεννητικό αλάτι (βλέπε Αναγεννητικό αλάτι και Γυαλιστικό).• Βεβαιωθείτε ότι το ύψος των πιάτων είναι συμβατό με τη ρύθμιση του καλαθιού.• Οι οπές των ψεκαστήρων είναι εμφραγμένοι. (βλέπε Συντήρηση και φροντίδα).
Το πλυντήριο πιάτων δεν φορτώνει νερό έχει μπλοκάρει, με τα ενδεικτικά φωτάκια αναμμένα	<ul style="list-style-type: none">• Απουσιάζει το νερό στο δίκτυο ύδρευσης ή η στρόφιγγα είναι κλειστή.• Ο σωλήνας τροφοδοσίας νερού είναι διπλωμένος (βλέπε Εγκατάσταση).• Τα φίλτρα είναι βουλωμένα, θα πρέπει να τα καθαρίσετε. (βλέπε Συντήρηση και φροντίδα).• Η εκκένωση είναι βουλωμένη, θα πρέπει να την καθαρίσετε.• Αφού κάνετε τις εργασίες ελέγχου και καθαρισμού, σβήστε και ανάψτε το πλυντήριο πιάτων και ξεκινήστε πάλι ένα νέο κύκλο πλυσίματος.• Αν το πρόβλημα επιμένει, κλείστε τη στρόφιγγα του νερού, αποσυνδέστε το βύσμα και επικοινωνήστε με την τεχνική υποστήριξη.

* Υπάρχει μόνο σε ορισμένα μοντέλα



EL