

Kawasaki



K-EHD 1500-32

Originalbetriebsanleitung

Bohrhammer

Translation of the original instructions

Rotary Hammer

Traduction de la notice originale

Marteau perforateur

Traduzione delle istruzioni originali

Martello perforatore

Tłumaczenie instrukcji oryginalnej

Młot udarowy

Překlad původního návodu k používání

Vrtací kladivo

Prevod izvirnih navodil

Vrtalno kladivo

Vertaling van de oorspronkelijke gebruiksaanwijzing

Boorhamer

Preklad pôvodného návodu na použitie

Vŕtacie kladivo

Traducere a instrucțiunilor originale

Ciocan rotopercutor

Eredeti használati utasítás fordítása

Fúrókalapács

Prijevod izvorne instrukcije

Čekić za bušenje

ORIJINAL TALİMATLAR

Delici Kırıcı

Инструкция по эксплуатации

ударная дрель

D

GB

F

I

PL

CZ

SLO

NL

SK

RO

HU

HR

TR

RUS



Art.-Nr.: 603.010.100



- D** Hergestellt unter Lizenz durch:
MATRIX GmbH • Postauer Straße 26 • D-84109 Wörth/Isar • www.matrix-direct.net
Kawasaki ist ein eingetragenes Warenzeichen von Kawasaki Heavy Industries Ltd.
- GB** Distributed under license by:
MATRIX GmbH • Postauer Straße 26 • D-84109 Wörth/Isar • www.matrix-direct.net
Kawasaki is a registered trademark of Kawasaki Heavy Industries Ltd.
- F** Distribué sous licence par:
MATRIX GmbH • Postauer Straße 26 • D-84109 Wörth/Isar • www.matrix-direct.net
Kawasaki est une marque déposée de Kawasaki Heavy Industries Ltd.
- I** Distribuito su licenza da:
MATRIX GmbH • Postauer Straße 26 • D-84109 Wörth/Isar • www.matrix-direct.net
Kawasaki è un marchio registrato della Kawasaki Heavy Industries Ltd.
- PL** Wyprodukowano na podstawie licencji przez:
MATRIX GmbH • Postauer Straße 26 • D-84109 Wörth/Isar • www.matrix-direct.net
Kawasaki jest zarejestrowanym znakiem towarowym firmy Kawasaki Heavy Industries Ltd.
- CZ** Vyrobeno v licenci firmou:
MATRIX GmbH • Postauer Straße 26 • D-84109 Wörth/Isar • www.matrix-direct.net
Kawasaki je ochrannou známkou společnosti Kawasaki Heavy Industries Ltd.
- SLO** Izdelal z licenco:
MATRIX GmbH • Postauer Straße 26 • D-84109 Wörth/Isar • www.matrix-direct.net
Kawasaki je registrirana blagovna znamka od Kawasaki Heavy Industries Ltd.
- NL** Gefabriceerd onder licentie door:
MATRIX GmbH • Postauer Straße 26 • D-84109 Wörth/Isar • www.matrix-direct.net
Kawasaki is een geregistreerd handelsmerk van Kawasaki Heavy Industries Ltd.
- SK** Vyrobené v licenci firmou:
MATRIX GmbH • Postauer Straße 26 • D-84109 Wörth/Isar • www.matrix-direct.net
Kawasaki je ochrannou známkou spoločnosti Kawasaki Heavy Industries Ltd.
- RO** Fabricat sub licență de către:
MATRIX GmbH • Postauer Straße 26 • D-84109 Wörth/Isar • www.matrix-direct.net
Kawasaki este marcă înregistrată a Kawasaki Heavy Industries Ltd.
- HU** Licenc alapján gyártja:
MATRIX GmbH • Postauer Straße 26 • D-84109 Wörth/Isar • www.matrix-direct.net
A Kawasaki Kawasaki Heavy Industries Ltd. bejegyzett végjegye
- HR** Proizvedeno prema licenci:
MATRIX GmbH • Postauer Straße 26 • D-84109 Wörth / Isar • www.matrix-direct.net
Kawasaki je registrirana marka Kawasaki Heavy Industries Ltd.
- TR** Lisanslı imalatçı:
MATRIX GmbH • Postauer Straße 26 • D-84109 Wörth/Isar • www.matrix-direct.net
Kawasaki , Kawasaki Heavy Industries Ltd.'e ait tescilli bir markadır
- RUS** Распространяется по лицензии:
MATRIX GmbH • Postauer Straße 26 • D-84109 Wörth/Isar • www.matrix-direct.net
Kawasaki является зарегистрированной торговой маркой компании Kawasaki Heavy Industries Ltd.

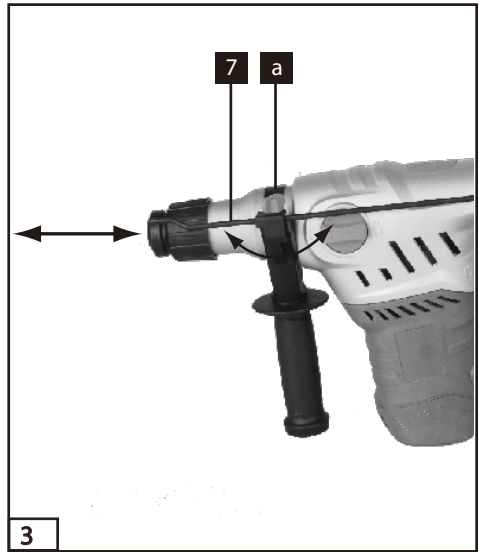
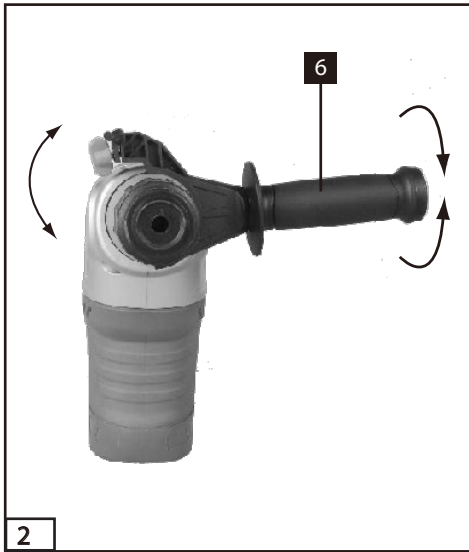
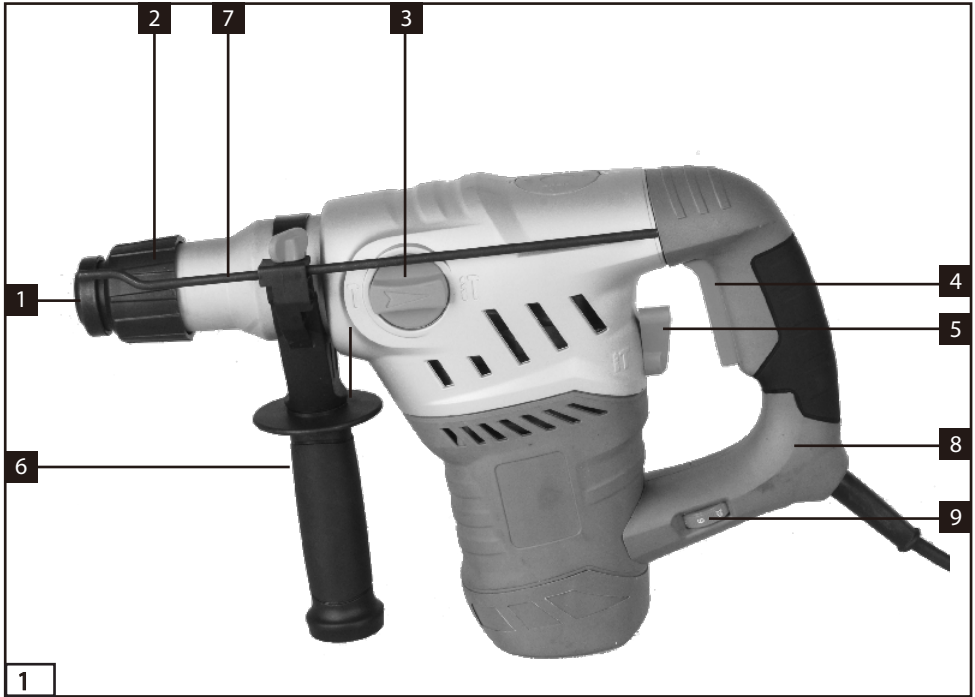

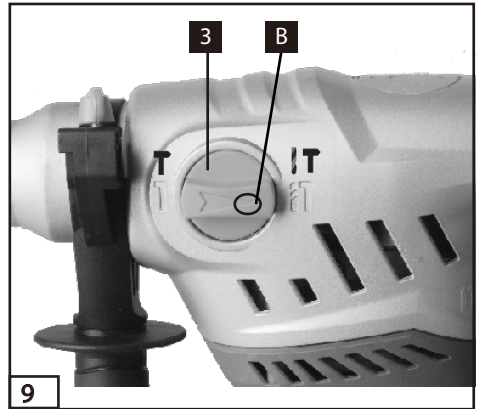
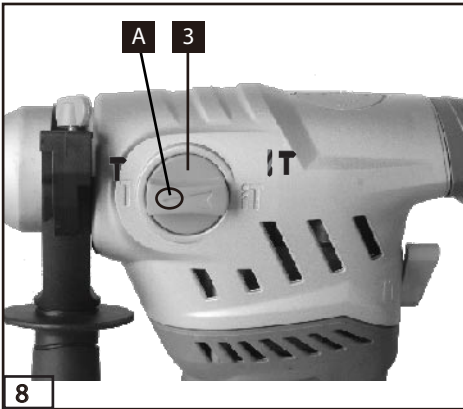
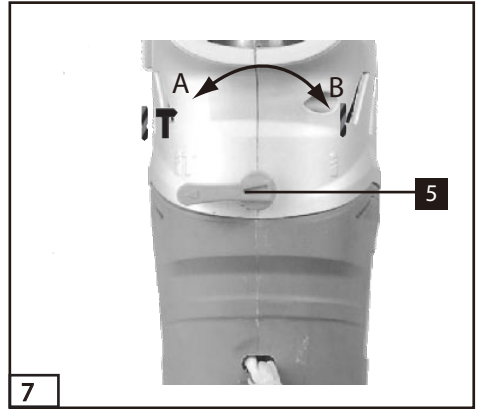
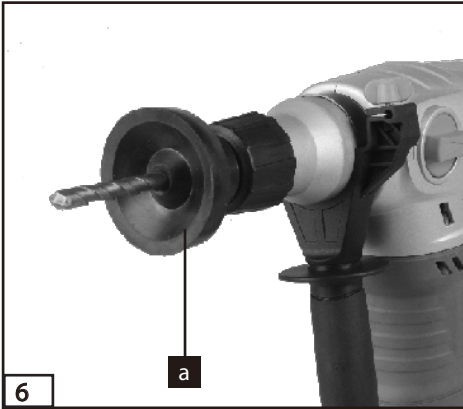
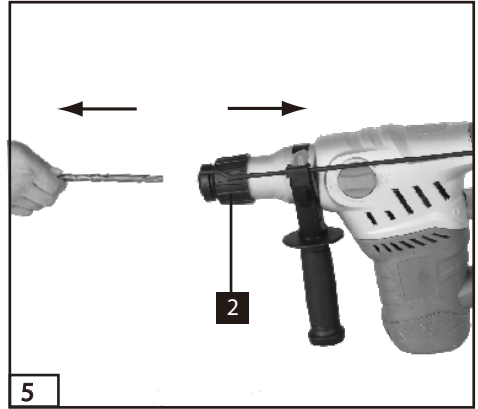
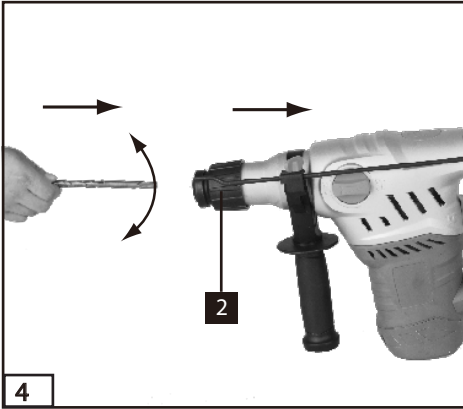

1. Bestimmungsgemässe Verwendung

Das Elektrowerkzeug ist bestimmt zum Hammerbohren in Beton, Ziegel und Gestein sowie für leichte Meißelarbeiten. Es ist ebenso geeignet zum Bohren ohne Schlag in Holz, Metall, Keramik und Kunststoff. Elektrowerkzeuge mit elektronischer Regelung und Rechts-/Linkslauf sind auch geeignet zum Schrauben.

2. Sicherheitshinweise und Warnungen

Dieses Gerät entspricht den vorgeschriebenen Sicherheitsbestimmungen für Elektromaschinen. Lesen Sie die Gebrauchsanleitung aufmerksam durch, bevor Sie die Maschine in Betrieb nehmen. Ein unsachgemässer Gebrauch kann zu Schäden an Personen und Gegenständen führen. Personen, die mit der Anleitung nicht vertraut sind, dürfen das Gerät nicht bedienen.

Bewahren Sie die Gebrauchsanleitung sorgfältig auf.

Kindern und Jugendlichen ist die Benutzung des Gerätes nicht gestattet.

3. Allgemeine Sicherheitshinweise

Allgemeine Sicherheitshinweise für Elektrowerkzeuge.

WARNUNG! Lesen Sie alle Sicherheitshinweise und Anweisungen.

Versäumnisse bei der Einhaltung der Sicherheitshinweise und Anweisungen können elektrische Schläge, Brände und/oder schwere Verletzungen verursachen.

Bewahren Sie alle Sicherheitshinweise und Anweisungen für die Zukunft auf.

Der in den Sicherheitshinweisen verwendete Begriff „Elektrowerkzeug“ bezieht sich auf netzbetriebene Elektrowerkzeuge (mit Netzkabel) und auf akkubetriebene Elektrowerkzeuge (ohne Netzkabel).

1) Arbeitsplatzsicherheit

a) Halten Sie Ihren Arbeitsbereich sauber und gut beleuchtet. Unordnung oder unbeleuchtete Arbeitsbereiche können zu Unfällen führen.

b) Arbeiten Sie mit dem Elektrowerkzeug nicht in explosionsgefährdeter Umgebung, in der sich brennbare Flüssigkeiten, Gase oder Staub befinden. Elektrowerkzeuge erzeugen Funken, die den Staub oder die Dämpfe entzünden können.

c) Halten Sie Kinder und andere Personen während der Benutzung des Elektrowerkzeugs fern. Bei Ablenkung können Sie die Kontrolle über das Gerät verlieren.

2) Elektrische Sicherheit

a) Der Anschlussstecker des Elektrowerkzeuges muss in die Steckdose passen. Der Stecker darf in keiner Weise verändert werden. Verwenden Sie keine Adapterstecker gemeinsam mit schutzgeerdeten Elektrowerkzeugen. Unveränderte Stecker und passende Steckdosen verringern das Risiko eines elektrischen Schlag.

b) Vermeiden Sie Körperkontakt mit geerdeten Oberflächen wie Rohre, Heizungen, Herde und Kühlschränke. Es besteht ein erhöhtes Risiko durch elektrischen Schlag, wenn Ihr Körper geerdet ist.

c) Halten Sie Elektrowerkzeuge von Regen oder Nässe fern. Das Eindringen von Wasser in ein Elektrowerkzeug erhöht das Risiko eines elektrischen Schlag.

d) Zweckentfremden Sie das Kabel nicht, um das Elektrowerkzeug zu tragen, aufzuhängen oder um den Stecker aus der Steckdose zu ziehen. Halten Sie das Kabel fern von Hitze, Öl, scharfen Kanten oder beweglichen Geräteteilen. Beschädigte oder verwickelte Kabel erhöhen das Risiko eines elektrischen Schlag.

D

e) Wenn Sie mit einem Elektrowerkzeug im Freien arbeiten, verwenden Sie nur Verlängerungskabel, die auch für den Aussenbereich geeignet sind. Die Anwendung eines für den Aussenbereich geeigneten Verlängerungskabels verringert das Risiko eines elektrischen Schlages.

f) Wenn der Betrieb des Elektrowerkzeuges in feuchter Umgebung nicht vermeidbar ist, verwenden Sie einen Fehlerstromschutzschalter.

Der Einsatz eines Fehlerstromschutzschalters vermindert das Risiko eines elektrischen Schlages.

3) Sicherheit von Personen

a) Seien Sie aufmerksam, achten Sie darauf, was Sie tun, und gehen Sie mit Vernunft an die Arbeit mit einem Elektrowerkzeug. Benutzen Sie kein Elektrowerkzeug, wenn Sie müde sind oder unter dem Einfluss von Drogen, Alkohol oder Medikamenten stehen. Ein Moment der Unachtsamkeit beim Gebrauch des Elektrowerkzeuges kann zu ernsthaften Verletzungen führen.

b) Tragen Sie persönliche Schutzausrüstung und immer eine Schutzbrille. Das Tragen persönlicher Schutzausrüstung wie Staubmaske, rutschfeste Sicherheitsschuhe, Schutzhelm oder Gehörschutz, je nach Art und Einsatz des Elektrowerkzeuges, verringert das Risiko von Verletzungen.

c) Vermeiden Sie eine unbeabsichtigte Inbetriebnahme. Vergewissern Sie sich, dass das Elektrowerkzeug ausgeschaltet ist, bevor Sie es an die Stromversorgung und/oder den Akku anschliessen, es aufnehmen oder tragen. Wenn Sie beim Tragen des Elektrowerkzeuges den Finger am Schalter haben oder das Gerät eingeschaltet an die Stromversorgung anschliessen, kann dies zu Unfällen führen.

d) Entfernen Sie Einstellwerkzeuge oder Schraubenschlüssel, bevor Sie das Elektrowerkzeug einschalten. Ein Werkzeug

oder Schlüssel, der sich in einem drehenden Geräteteil befindet, kann zu Verletzungen führen.

e) Vermeiden Sie eine abnormale Körperhaltung. Sorgen Sie für einen sicheren Stand und halten Sie jederzeit das Gleichgewicht. Dadurch können Sie das Elektrowerkzeug in unerwarteten Situationen besser kontrollieren.

f) Tragen Sie geeignete Kleidung. Tragen Sie keine weite Kleidung oder Schmuck. Halten Sie Haare, Kleidung und Handschuhe fern von beweglichen Teilen. Lockere Kleidung, Schmuck oder lange Haare können von beweglichen Teilen erfasst werden.

g) Wenn Staubabsaug- und auffangeinrichtungen montiert werden können, vergewissern Sie sich, dass diese angeschlossen sind und richtig verwendet werden. Die Verwendung einer Staubabsaugung kann Gefährdungen durch Staub verringern.

4) Verwendung und Behandlung des Elektrowerkzeuges

a) Überlasten Sie das Gerät nicht. Verwenden Sie für Ihre Arbeit das dafür bestimmte Elektrowerkzeug. Mit dem passenden Elektrowerkzeug arbeiten Sie besser und sicherer im angegebenen Leistungsbereich.

b) Benutzen Sie kein Elektrowerkzeug, dessen Schalter defekt ist. Ein Elektrowerkzeug, das sich nicht mehr ein- oder ausschalten lässt, ist gefährlich und muss repariert werden.

c) Ziehen Sie den Stecker aus der Steckdose und/oder entfernen Sie den Akku, bevor Sie Geräteeinstellungen vornehmen, Zubehörteile wechseln oder das Gerät ablegen. Diese Vorsichtsmassnahme verhindert den unbeabsichtigten Start des Elektrowerkzeuges.

d) Bewahren Sie unbenutzte Elektrowerkzeuge ausserhalb der Reichweite von Kindern auf. Lassen Sie Personen das Gerät nicht

benutzen, die mit diesem nicht vertraut sind oder diese Anweisungen nicht gelesen haben.

Elektrowerkzeuge sind gefährlich, wenn sie von unerfahrenen Personen benutzt werden.

e) Pflegen Sie Elektrowerkzeuge mit Sorgfalt. Kontrollieren Sie, ob bewegliche Teile einwandfrei funktionieren und nicht klemmen, ob Teile gebrochen oder so beschädigt sind, dass die Funktion des Elektrowerkzeuges beeinträchtigt ist. Lassen Sie beschädigte Teile vor dem Einsatz des Gerätes reparieren.

Viele Unfälle haben ihre Ursache in schlecht gewarteten Elektrowerkzeugen.

f) Halten Sie Schneidwerkzeuge scharf und sauber. Sorgfältig gepflegte Schneidwerkzeuge mit scharfen Schneidkanten verklemmen sich weniger und sind leichter zu führen.

g) Verwenden Sie Elektrowerkzeug, Zubehör, Einsatzwerkzeuge usw. entsprechend diesen Anweisungen. Berücksichtigen Sie dabei die Arbeitsbedingungen und die auszuführende Tätigkeit. Der Gebrauch von Elektrowerkzeugen für andere als die vorgesehenen Anwendungen kann zu gefährlichen Situationen führen.

5) Service

a) Lassen Sie Ihr Elektrowerkzeug nur von qualifiziertem Fachpersonal und nur mit Original-Ersatzteilen reparieren. Damit wird sichergestellt, dass die Sicherheit des Elektrowerkzeuges erhalten bleibt.

4. Spezielle Sicherheitshinweise

• **Tragen Sie Gehörschutz.** Die Einwirkung von Lärm kann Hörverlust bewirken.

• **Benutzen Sie die mit dem Gerät gelieferten Zusatzhandgriffe.** Der Verlust der Kontrolle kann zu Verletzungen führen.

• **Halten Sie das Gerät an den isolierten Griffflächen, wenn Sie Arbeiten ausführen, bei**

denen das Einsatzwerkzeug verborgene Stromleitungen oder das eigene Netzkabel treffen kann.

Der Kontakt mit einer spannungsführenden Leitung kann auch metallene Geräteteile unter Spannung setzen und zu einem elektrischen Schlag führen.

• **Verwenden Sie geeignete Suchgeräte, um verborgene Versorgungsleitungen aufzuspüren oder ziehen Sie die örtliche Versorgungsgesellschaft hinzu. Kontakt mit Elektroleitungen kann zu Feuer und elektrische Schläge führen. Die Beschädigung einer Gasleitung kann zur Explosion führen.** Eindringen in eine Wasserleitung verursacht Sachbeschädigungen oder kann einen elektrischen Schlag verursachen.

• **Halten Sie das Elektrowerkzeug beim Arbeiten mit beiden Händen fest und sorgen Sie für einen sicheren Stand.** Das Elektrowerkzeug wird mit zwei Händen sicherer geführt.

• **Sichern Sie das Werkstück.** Ein mit Spannvorrichtungen oder Schraubstock festgehaltenes Werkstück ist sicherer gehalten als mit Ihrer Hand.

• **Halten Sie Ihren Arbeitsplatz sauber. Materialmischungen sind besonders gefährlich.** Leichtmetallstaub kann brennen oder explodieren.

• **Warten Sie, bis das Elektrowerkzeug zum Stillstand gekommen ist, bevor Sie es ablegen.** Das Einsatzwerkzeug kann sich verhaken und zum Verlust der Kontrolle über das Elektrowerkzeug führen.

• **Benutzen Sie das Elektrowerkzeug nicht mit beschädigtem Kabel. Berühren Sie das beschädigte Kabel nicht und ziehen Sie den Netzstecker, wenn das Kabel während des Arbeitens beschädigt wird.** Beschädigte Kabel erhöhen das Risiko eines elektrischen Schlages.

D

5. Zeichenerklärung

Achten Sie auf alle Zeichen und Symbole, die in dieser Anleitung und auf Ihrem Werkzeug angegeben sind. Merken Sie sich diese Zeichen und Symbole. Wenn Sie die Zeichen und Symbole richtig interpretieren, können Sie sicherer und besser mit dem Gerät arbeiten.



Achtung!



Vor Inbetriebnahme Gebrauchsanleitung lesen!



Schutzbrille tragen!



Gehörschutz tragen!



Gute und widerstandsfähige Handschuhe tragen!



Verwenden Sie beim Bearbeiten von Staub erzeugenden Materialien stets einen Atemschutz.



Altgeräte sind Wertstoffe, sie gehören daher nicht in den Hausmüll!
Wir möchten Sie daher bitten, uns mit Ihrem aktiven Beitrag bei der Ressourcenschonung und beim Umweltschutz zu unterstützen und dieses Gerät bei den - falls vorhanden - eingerichteten Rücknahmestellen abzugeben.

6. Gerätebeschreibung

1. Staubschutz
2. Verriegelungshülse
3. Drehschalter für Drehstopp
4. Ein-/ Ausschalter
5. Drehschalter für Schlagstopp
6. Zusatzhandgriff
7. Tiefenanschlag
8. Handgriff
9. Rändelschraube für Drehzahlregulierung

7. Vor Inbetriebnahme

Überzeugen Sie sich vor dem Anschließen, dass die Daten auf dem Typenschild mit den Netzdaten übereinstimmen.

Ziehen Sie immer den Netzstecker, bevor Sie Einstellungen am Gerät vornehmen und untersuchen Sie die Einsatzstelle nach verdeckt liegenden elektrischen Leitungen, Gas- und Wasserrohren mit einem Leitungssuchgerät.

7.1 Zusatzgriff (Abb. 2 – Pos. 6)

Bohrhammer aus Sicherheitsgründen nur mit dem Zusatzgriff verwenden.

Der Zusatzhandgriff (6) bietet Ihnen während der Benutzung des Bohrhammers zusätzlichen Halt. Das Gerät darf aus Sicherheitsgründen nicht ohne den Zusatzhandgriff (6) verwendet werden.

Befestigt wird der Zusatzhandgriff (6) am Bohrhammer durch Klemmung. Das Drehen des Griffes gegen den Uhrzeigersinn (vom Griff aus gesehen) löst die Klemmung. Das Drehen des Griffes im Uhrzeigersinn zieht die Klemmung fest.

Lösen Sie zuerst die Klemmung des Zusatzhandgriffes. Anschließend können Sie den Zusatzhandgriff (6) in die für Sie angenehmste Arbeitsposition schwenken. Jetzt den Zusatzhandgriff in entgegengesetzter Drehrichtung wieder zudrehen, bis der Zusatzhandgriff fest sitzt.

7.2 Tiefenanschlag (Abb. 3 – Pos.7)

Der Tiefenanschlag (7) wird mit der Feststellschraube (a) am Zusatzhandgriff (6) durch Klemmung gehalten.

- Lösen Sie die Feststellschraube (a) und setzen Sie den Tiefenanschlag (7) ein.
- Bringen Sie den Tiefenanschlag (7) auf gleiche Ebene zum Bohrer.
- Ziehen Sie den Tiefenanschlag (7) um die gewünschte Bohrtiefe zurück.
- Ziehen Sie die Feststellschraube (a) wieder fest.
- Bohren Sie nun das Loch, bis der Tiefenanschlag (7) das Werkstück berührt.

7.3 Werkzeug einsetzen (Abb. 4)

- Werkzeug vor dem Einsetzen reinigen und Werkzeug-Schaft mit Bohrerfett leicht fetten.
- Verriegelungshülse (2) zurückziehen und festhalten.
- Staubfreies Werkzeug drehend in die Werkzeugaufnahme bis zum Anschlag einschieben. Das Werkzeug verriegelt sich selbst.
- Verriegelung durch Ziehen am Werkzeug prüfen.

7.4 Werkzeug entnehmen (Abb. 5)

Verriegelungshülse (2) zurückziehen, festhalten und Werkzeug entnehmen.

7.5 Staubaufnahme-Vorrichtung (Abb. 6)

Vor Bohrarbeiten senkrecht über dem Kopf, Staubaufnahme-Vorrichtung (a) über den Bohrer schieben.

8. Inbetriebnahme

Achtung!

Um eine Gefährdung zu vermeiden, darf die Maschine nur an den beiden Handgriffen (6 / 8) gehalten werden! Andernfalls können beim Anbohren von Leitungen elektrische Schläge drohen!

8.1 Ein- Ausschalten (Abb. 1)

Einschalten:
Betriebsschalter (4) drücken

Ausschalten:
Betriebsschalter (4) loslassen.

8.2 Schlagstopp (Abb. 7)

Zum sanften Anbohren ist der Bohrhämmer mit einem Schlagstopp ausgestattet.

- Drehschalter für Schlagstopp (5) in die Position (B) drehen, um das Schlagwerk auszuschalten.
- Um das Schlagwerk wieder einzuschalten, muss der Drehschalter für Schlagstopp (5) wieder zurück auf Position (A) gedreht werden.

8.3 Drehstopp (Abb. 8 / 9)

Für Meißelarbeiten kann die Drehfunktion des Bohrhammers ausgeschaltet werden.

- Hierzu Drehschalter (3) in die Schalterstellung A drehen (siehe Abb. 8).
- Um die Drehfunktion wieder einzuschalten muss der Drehschalter (3) in die Schalterstellung B gedreht werden (siehe Abb.9).

Achtung!

Bitte beachten Sie, dass ein Betrieb des Bohrhammers bei gleichzeitig eingeschaltetem Schlag- und Drehstopp nicht möglich ist.

Achtung!

Zum Hammerbohren benötigen Sie nur eine

D

geringe Anpresskraft. Ein zu hoher Anpressdruck belastet unnötig den Motor. Bohrer regelmäßig prüfen. Stumpfen Bohrer nachschleifen oder ersetzen.

9. Austausch der Netzanschlussleitung

Wenn die Netzanschlussleitung dieses Gerätes beschädigt wird, muss sie durch den Hersteller oder seinen Kundendienst oder eine ähnlich qualifizierte Person ersetzt werden, um Gefährdungen zu vermeiden.

10. Technische Daten

Netzspannung:	230 V~/ 50 Hz
Leistungsaufnahme:	1500 W
Leerlauf-Drehzahl:	0-800 min ⁻¹
Schlagzahl:	0-4500 min ⁻¹
Bohrleistung Beton/Stein (max.):	32 mm
Schutzklasse:	II / 
Gewicht:	5.3 kg

Geräusch und Vibration

Die Geräusch- und Vibrationswerte wurden entsprechend EN 60745 ermittelt.

Schalldruckpegel L_{pA} :	95 dB(A)
Unsicherheit K_{pA} :	3 dB(A)
Schalleistungspegel L_{WA} :	106 dB(A)
Unsicherheit K_{WA} :	3 dB(A)

Der Bohrhämmer ist nicht für die Verwendung im Freien, entsprechend Artikel 3 der Richtlinie 2000/14/EC_2005/88/EC vorgesehen.

Tragen Sie einen Gehörschutz.

Die Einwirkung von Lärm kann Hörverlust bewirken.

Schwingungsgesamtwerte (Vektorsumme dreier Richtungen) ermittelt entsprechend EN 60745.

Bohrhämmer in Beton

Schwingungsemissionswert $a_h = 11,66 \text{ m/s}^2$
Unsicherheit $K = 1,5 \text{ m/s}^2$

Meißeln

Schwingungsemissionswert $a_h = 10,90 \text{ m/s}^2$
Unsicherheit $K = 1,5 \text{ m/s}^2$



Achtung!

Der Schwingungswert wird sich aufgrund des Einsatzbereiches des Elektrowerkzeuges ändern und kann in Ausnahmefällen über dem angegebenen Wert liegen.

11. Reinigung und Wartung

Ziehen Sie vor allen Reinigungsarbeiten den Netzstecker.

11.1 Reinigung

- Halten Sie Schutzvorrichtungen, Luftschlitze und Motorenhäuser so staub- und schmutzfrei wie möglich. Reiben Sie das Gerät mit einem sauberen Tuch ab oder blasen Sie es mit Druckluft bei niedrigem Druck aus.

- Wir empfehlen, das Gerät direkt nach jeder Benutzung zu reinigen.

- Reinigen Sie das Gerät regelmäßig mit einem feuchten Tuch und etwas Schmierseife.

Verwenden Sie keine Reinigungs- oder Lösungsmittel; diese könnten die Kunststoffteile des Gerätes angreifen. Achten Sie darauf, dass kein Wasser in das Geräteinnere gelangen kann.

11.2 Kohlebürsten

Bei übermäßiger Funkenbildung lassen Sie die Kohlebürsten durch eine Elektrofachkraft überprüfen.

Achtung! Die Kohlebürsten dürfen nur von einer Elektrofachkraft ausgewechselt werden.

11.3 Wartung

Im Geräteinneren befinden sich keine weiteren zu wartenden Teile.

12. Reparaturen

Verwenden Sie nur vom Hersteller empfohlene Zubehör- und Ersatzteile.

Sollte das Gerät trotz unserer Qualitätskontrollen und Ihrer Pflege einmal ausfallen, lassen Sie Reparaturen nur von einem autorisierten Elektro-Fachmann ausführen.

Wenn die Anschlussleitung dieses Gerätes beschädigt ist, muss sie durch den Hersteller oder seinen Vertreter oder eine Elektrofachkraft ersetzt werden, um Sicherheitsgefährdungen zu vermeiden.

13. Umweltschutz



Alt-Elektrogeräte dürfen nicht mit dem Hausmüll entsorgt werden.
Bitte bringen Sie sie zu einer

■ Rücknahmestelle.

Informieren Sie sich diesbezüglich bei Ihrer Gemeindeverwaltung oder beim Fachhandel.

1. Proper usage

The machine is intended for hammer drilling in concrete, brick and stone, as well as for light chiselling work. It is also suitable for drilling without impact in wood, metal, ceramic and plastic. Machines with electronic control and right/left rotation are also suitable for screwdriving.

2. Safety instructions and warnings

The equipment complies with the safety regulations required for electrical equipment.

Read through the instructions for use before starting up the equipment.

Improper use can lead to personal injury and property damage. Persons, who are not familiar with the instructions, may not operate the equipment.

Keep the instructions for use in safe custody.

Children and youths are not permitted to operate the equipment.

3. General safety instructions

General Power Tool Safety Warnings

WARNING Read all safety warnings and all instructions. Failure to follow the warnings and instructions may result in electric shock, fire and/or serious injury.

Save all warnings and instructions for future reference.

The term "power tool" in the warnings refers to your mains-operated (corded) power tool or battery-operated (cordless) power tool.

1) Work area safety

a) Keep work area clean and well lit. Cluttered or dark areas invite accidents.

b) Do not operate power tools in explosive atmospheres, such as in the presence of flammable liquids, gases or dust. Power tools create sparks which may ignite the dust or fumes.

c) Keep children and bystanders away while operating a power tool. Distractions can cause you to lose control.

2) Electrical safety

a) Power tool plugs must match the outlet. Never modify the plug in any way. Do not use any adapter plugs with earthed (grounded) power tools. Unmodified plugs and matching outlets will reduce risk of electric shock.

b) Avoid body contact with earthed or grounded surfaces, such as pipes, radiators, ranges and refrigerators. There is an increased risk of electric shock if your body is earthed or grounded.

c) Do not expose power tools to rain or wet conditions. Water entering a power tool will increase the risk of electric shock.

d) Do not abuse the cord. Never use the cord for carrying, pulling or unplugging the power tool. Keep cord away from heat, oil, sharp edges and moving parts. Damaged or entangled cords increase the risk of electric shock.

e) When operating a power tool outdoors, use an extension cord suitable for outdoor use. Use of a cord suitable for outdoor use reduces the risk of electric shock.

f) If operating a power tool in a damp location is unavoidable, use a residual current device (RCD) protected supply. Use of an RCD reduces the risk of electric shock.

3) Personal safety

a) Stay alert, watch what you are doing and use common sense when operating a power

tool. Do not use a power tool while you are tired or under the influence of drugs, alcohol or medication. A moment of inattention while operating power tools may result in serious personal injury.

b) Use personal protective equipment. Always wear eye protection. Protective equipment such as dust mask, non-skid safety shoes, hard hat, or hearing protection used for appropriate conditions will reduce personal injuries.

c) Prevent unintentional starting. Ensure the switch is in the off-position before connecting to power source and/or battery pack, picking up or carrying the tool. Carrying power tools with your finger on the switch or energising power tools that have the switch on invites accidents.

d) Remove any adjusting key or wrench before turning the power tool on. A wrench or a key left attached to a rotating part of the power tool may result in personal injury.

e) Do not overreach. Keep proper footing and balance at all times. This enables better control of the power tool in unexpected situations.

f) Dress properly. Do not wear loose clothing or jewellery. Keep your hair, clothing and gloves away from moving parts. Loose clothes, jewellery or long hair can be caught in moving parts.

g) If devices are provided for the connection of dust extraction and collection facilities, ensure these are connected and properly used. Use of dust collection can reduce dust-related hazards.

4) Power tool use and care

a) Do not force the power tool. Use the correct power tool for your application. The correct power tool will do the job better and safer at the rate for which it was designed.

b) Do not use the power tool if the switch does not turn it on and off. Any power tool that cannot be controlled with the switch is dangerous and must be repaired.

c) Disconnect the plug from the power source and/or the battery pack from the power tool before making any adjustments, changing accessories, or storing power tools. Such preventive safety measures reduce the risk of starting the power tool accidentally.

d) Store idle power tools out of the reach of children and do not allow persons unfamiliar with the power tool or these instructions to operate the power tool. Power tools are dangerous in the hands of untrained users.

e) Maintain power tools. Check for misalignment or binding of moving parts, breakage of parts and any other condition that may affect the power tool's operation. If damaged, have the power tool repaired before use. Many accidents are caused by poorly maintained power tools.

f) Keep cutting tools sharp and clean. Properly maintained cutting tools with sharp cutting edges are less likely to bind and are easier to control.

g) Use the power tool, accessories and tool bits etc. in accordance with these instructions, taking into account the working conditions and the work to be performed. Use of the power tool for operations different from those intended could result in a hazardous situation.

5) Service

a) Have your power tool serviced by a qualified repair person using only identical replacement parts. This will ensure that the safety of the power tool is maintained.

4. Special safety instructions

- **Wear ear protectors.** Exposure to noise can

cause hearing loss.

- **Use auxiliary handle(s), if supplied with the tool. Loss of control can cause personal injury.**
- **Hold power tool by insulated gripping surfaces, when performing an operation where the cutting accessory may contact hidden wiring or its own cord.** Cutting accessory contacting a “live” wire may make exposed metal parts of the power tool “live” and could give the operator an electric shock.

- **Use suitable detectors to determine if utility lines are hidden in the work area or call the local utility company for assistance. Contact with electric lines can lead to fire and electric shock.** Damaging a gas line can lead to explosion. Penetrating a water line causes property damage or may cause an electric shock.

- **When working with the machine, always hold it firmly with both hands and provide for a secure stance.** The power tool is guided more secure with both hands.

- **Secure the workpiece.** A workpiece clamped with clamping devices or in a vice is held more secure than by hand.

- **Keep your workplace clean. Blends of materials are particularly dangerous.** Dust from light alloys can burn or explode.

- **Always wait until the machine has come to a complete stop before placing it down.** The tool insert can jam and lead to loss of control over the power tool.

- **Never use the machine with a damaged cable. Do not touch the damaged cable and pull the mains plug when the cable is damaged while working.** Damaged cables increase the risk of an electric shock.

5. Description of symbols

Pay attention to all the signs and symbols shown in these instructions and on your tool.

Make a note of these signs and symbols. If you interpret the signs and symbols correctly, your work with the machine will be safer and better.



Important.



Read the instructions for use before starting the machine.



Wear safety goggles.



Wear ear protection.



Wear good quality, strong gloves.



Always use breathing apparatus when machining materials which generate dust.



End of life machines contain valuable materials and therefore they should not be placed in household waste.

We would ask you to play your part in protecting resources and help protect the environment by returning this machine to a return point (if one is available) when it reaches the end of its life.

6. Layout

1. Dust guard
2. Locking sleeve
3. Rotary switch for rotation stop facility
4. ON/OFF switch
5. Rotary switch for hammer stop facility
6. Additional handle
7. Depth stop
8. Handle
9. Knurled screw for speed control

7. Before starting the equipment

Before you connect the equipment to the mains supply make sure that the data on the rating plate are identical to the mains data.

Always pull the power plug before making adjustments to the equipment.

Check the drilling point for concealed electrical cables, gas and water pipes using a cable/pipe detector.

7.1 Additional handle (Fig. 2 – Item 6)

For safety reasons you must only use the hammer drill with the additional handle. The additional handle (6) enables you to achieve better stability whilst using the hammer drill. The machine must not be used without the additional handle (6) for safety reasons.

The additional handle (6) is secured to the hammer drill by a clamp. Turning the handle anti-clockwise (looking from the handle) will release the clamp.

Turning the handle clockwise will tighten the clamp.

First release the additional handle clamp. You can then swing the additional handle (6) into the most comfortable working position for you. Now turn the additional handle in the opposite direction again until the additional handle is secure.

7.2 Depth stop (Fig. 3 – Item 7)

The depth stop (7) is held in place with the locking screw (a) on the additional handle (6) by means of a clamp.

- Undo the locking screw (a) and fit the depth stop (7).
- Set the depth stop (7) to the same level as the drill bit.
- Pull the depth stop (7) back by the required drilling depth.
- Retighten the locking screw (a).
- Now drill the hole until the depth stop (7) touches the workpiece.

7.3. Tool insertion (Fig. 4)

- Clean the tool before insertion and apply a thin coating of drill bit grease to the shaft of the tool.
- Pull back and hold the locking sleeve (2).
- Insert the dust-free tool into the tool mounting as far as it will go whilst turning it. The tool will lock itself.
- Check that it is properly secure by pulling the tool.

7.4 Tool removal (Fig. 5)

Pull back and hold the locking sleeve (2) and remove the tool.

7.5 Dust collection device (Fig. 6)

Slide the dust collection device (a) over the drill bit before carrying out any hammer drilling vertically above your head.

8. Starting up

Important.

To prevent all danger, the machine must only be held using the two handles (6/8). Otherwise there may be a risk of suffering an electric shock if you drill into cables.

8.1 Switching on and off (Fig. 1)

To switch on:

Press the control switch (4).

To switch off:

Release the control switch (4).

8.2 Hammer stop facility (Fig. 7)

The hammer drill has a hammer stop facility for gentle initial drilling.

- Turn the rotary switch for the hammer stop facility (5) to position (B) to switch off the hammer facility.
- To switch on the hammer facility again the rotary switch for the hammer stop facility (5) must be turned back to position (A).

8.3 Rotation stop facility (Fig. 8 / 9)

The rotation function of the hammer drill can be switched off for chiseling jobs.

- To do this, turn the rotary switch (3) into position A (see Fig. 8).
- To switch on rotation facility again, turn the rotary switch (3) into position B (see Fig. 9).

Important.

Please note that it is not possible to operate the hammer drill with the hammer stop and rotation stop facilities both active at the same time.

Important.

Only low pressure is required for hammer drilling. Excessive pressure will exert an unnecessary force on the motor. Check the drill bits at regular intervals. Sharpen or replace blunt drill bits.

9. Replacing the power cable

If the power cable for this equipment is damaged, it must be replaced by the manufacturer or its aftersales service or similarly trained personnel to avoid danger.

10. Technical data

Mains voltage:	230 V~/ 50 Hz
Power input:	1500 W
Idling speed:	0-800 rpm
Blow rate:	0-4500 rpm
Drilling capacity in concrete/stone (max.):	32 mm
Protection class:	II / <input type="checkbox"/>
Weight:	5.3 kg

Sound and vibration

Sound and vibration values were measured in accordance with EN 60745.

L_{pA} : sound pressure level	95 dB(A)
K_{pA} : uncertainty	3 dB(A)
L_{WA} : sound power level	106 dB(A)
K_{WA} : uncertainty	3 dB(A)

The hammer drill is not designed for outdoors use as specified I Article 3 of Directive 2000/14/EC_2005/88/EC.

Wear ear-muffs.

The impact of noise can cause damage to hearing. Total vibration values (vector sum of three directions) determined in accordance with EN 60745.

Hammer drilling in concrete

Vibration emission value $a_h = 11,66 \text{ m/s}^2$
 K uncertainty = 1.5 m/s^2

Chiseling



Vibration emission value $a_h = 10,90 \text{ m/s}^2$
 K uncertainty = 1.5 m/s^2

Important!

The vibration value changes according to the area of application of the electric tool and may exceed the specified value in exceptional circumstances.

11. Cleaning and maintenance

Always pull out the mains power plug before starting any cleaning work.

11.1 Cleaning

- Keep all safety devices, air vents and the motor housing free of dirt and dust as far as possible. Wipe the equipment with a clean cloth or blow it with compressed air at low pressure.
- We recommend that you clean the device immediately each time you have finished using it.
- Clean the equipment regularly with a moist cloth and some soft soap. Do not use cleaning agents or solvents; these could attack the plastic parts of the equipment. Ensure that no water can seep into the device.

11.2 Carbon brushes

In case of excessive sparking, have the carbon brushes checked only by a qualified electrician. Important! The carbon brushes should not be replaced by anyone but a qualified electrician.

11.3 Maintenance

There are no parts inside the equipment which require additional maintenance.

12. Repairs

Only use accessories and spare parts recommended by the manufacturer. If the equipment should fail some day in spite of our quality controls and your maintenance, only have it repaired by an authorized electrician.

If the supply cord of the appliance is damaged, this has to be done by the manufacturer or his agent or electrician in order to avoid a safety hazard.

13. Environmental protection



End of life electrical equipment must not be placed in household waste. Please take it to a return point. Find out about your nearest return point from your council or sales outlet.

F

1. Utilisation conforme

Cet outil électroportatif est destiné au perçage en frappe dans le béton, la brique et dans la pierre naturelle ainsi qu'à des travaux de burinage légers. Il est également approprié au perçage sans frappe du bois, du métal, de la céramique ou de matières plastiques. Les outils électroportatifs avec réglage électronique et rotation à droite/à gauche sont également appropriés pour le vissage.

2. Recommandations en matière de sécurité et avertissements

Cet appareil répond aux recommandations prescrites en matière de sécurité des appareils électriques.

Lisez attentivement le mode d'emploi avant de mettre l'appareil en marche.

Une utilisation non conforme peut entraîner des dommages corporels ou matériels. Les personnes ne connaissant pas bien le fonctionnement de l'appareil ne doivent pas l'utiliser.

Conservez le mode d'emploi en lieu sûr.

Les enfants et les adolescents ne doivent pas utiliser l'appareil.

3. Recommandations générales en matière de sécurité

Avertissements de sécurité généraux pour l'outil

AVERTISSEMENT Lire tous les avertissements de sécurité et toutes les instructions. Ne pas suivre les avertissements et instructions peut donner lieu à un choc électrique, un incendie et/ou une blessure sérieuse.

Conserver tous les avertissements et toutes les instructions pour pouvoir s'y reporter ultérieurement.

Le terme « outil » dans les avertissements fait référence à votre outil électrique alimenté par le secteur (avec cordon d'alimentation) ou votre outil fonctionnant sur batterie (sans cordon d'alimentation).

1) Sécurité de la zone de travail

a) Conserver la zone de travail propre et bien éclairée. Les zones en désordre ou sombres sont propices aux accidents.

b) Ne pas faire fonctionner les outils électriques en atmosphère explosive, par exemple en présence de liquides inflammables, de gaz ou de poussières. Les outils électriques produisent des étincelles qui peuvent enflammer les poussières ou les fumées.

c) Maintenir les enfants et les personnes présentes à l'écart pendant l'utilisation de l'outil. Les distractions peuvent vous faire perdre le contrôle de l'outil.

2) Sécurité électrique

a) Il faut que les fiches de l'outil électrique soient adaptées au socle. Ne jamais modifier la fiche de quelque façon que ce soit. Ne pas utiliser d'adaptateurs avec des outils à branchement de terre. Des fiches non modifiées et des socles adaptés réduiront le risque de choc électrique.

b) Eviter tout contact du corps avec des surfaces reliées à la terre telles que les tuyaux, les radiateurs, les cuisinières et les réfrigérateurs. Il existe un risque accru de choc électrique si votre corps est relié à la terre.

c) Ne pas exposer les outils à la pluie ou à des conditions humides. La pénétration d'eau à l'intérieur d'un outil augmentera le risque de choc électrique.

d) Ne pas maltraiter le cordon. Ne jamais

utiliser le cordon pour porter, tirer ou débrancher l'outil. Maintenir le cordon à l'écart de la chaleur, du lubrifiant, des arêtes ou des parties en mouvement. Les cordons endommagés ou emmêlés augmentent le risque de choc électrique.

e) Lorsqu'on utilise un outil à l'extérieur, utiliser un prolongateur adapté à l'utilisation extérieure. L'utilisation d'un cordon adapté à l'utilisation extérieure réduit le risque de choc électrique.

f) Si l'usage d'un outil dans un emplacement humide est inévitable, utiliser une alimentation protégée par un dispositif à courant différentiel résiduel (RCD). L'usage d'un RCD réduit le risque de choc électrique.

3) Sécurité des personnes

a) Rester vigilant, regarder ce que vous êtes en train de faire et faire preuve de bon sens dans votre utilisation de l'outil. Ne pas utiliser un outil lorsque vous êtes fatigué ou sous l'emprise de drogues, d'alcool ou de médicaments. Un moment d'inattention en cours d'utilisation d'un outil peut entraîner des blessures graves des personnes.

b) Utiliser un équipement de sécurité. Toujours porter une protection pour les yeux. Les équipements de sécurité tels que les masques contre les poussières, les chaussures de sécurité antidérapantes, les casques ou les protections acoustiques utilisés pour les conditions appropriées réduiront les blessures de personnes.

c) Éviter tout démarrage intempestif. S'assurer que l'interrupteur est en position arrêt avant de brancher l'outil au secteur et/ou au bloc de batteries, de le ramasser ou de le porter. Porter les outils en ayant le doigt sur l'interrupteur ou brancher des outils dont l'interrupteur est en position marche est source d'accidents.

d) Retirer toute clé de réglage avant de mettre

l'outil en marche. Une clé laissée fixée sur une partie tournante de l'outil peut donner lieu à des blessures de personnes.

e) Ne pas se précipiter. Garder une position et un équilibre adaptés à tout moment. Cela permet un meilleur contrôle de l'outil dans des situations inattendues.

f) S'habiller de manière adaptée. Ne pas porter de vêtements amples ou de bijoux. Garder les cheveux, les vêtements et les gants à distance des parties en mouvement. Des vêtements amples, des bijoux ou les cheveux longs peuvent être pris dans des parties en mouvement.

g) Si des dispositifs sont fournis pour le raccordement d'équipements pour l'extraction et la récupération des poussières, s'assurer qu'ils sont connectés et correctement utilisés. Utiliser des collecteurs de poussière peut réduire les risques dus aux poussières.

4) Utilisation et entretien de l'outil

a) Ne pas forcer l'outil. Utiliser l'outil adapté à votre application. L'outil adapté réalisera mieux le travail et de manière plus sûre au régime pour lequel il a été construit.

b) Ne pas utiliser l'outil si l'interrupteur ne permet pas de passer de l'état de marche à arrêt et vice versa. Tout outil qui ne peut pas être commandé par l'interrupteur est dangereux et il faut le réparer.

c) Débrancher la fiche de la source d'alimentation en courant et/ou le bloc de batteries de l'outil avant tout réglage, changement d'accessoires ou avant de ranger l'outil. De telles mesures de sécurité préventives réduisent le risque de démarrage accidentel de l'outil.

d) Conserver les outils à l'arrêt hors de la portée des enfants et ne pas permettre à des personnes ne connaissant pas l'outil ou les

F

présentes instructions de le faire fonctionner.

Les outils sont dangereux entre les mains d'utilisateurs novices.

e) Observer la maintenance de l'outil. Vérifier qu'il n'y a pas de mauvais alignement ou de blocage des parties mobiles, des pièces cassées ou toute autre condition pouvant affecter le fonctionnement de l'outil. En cas de dommages, faire réparer l'outil avant de l'utiliser. De nombreux accidents sont dus à des outils mal entretenus.

f) Garder affûtés et propres les outils permettant de couper. Des outils destinés à couper correctement entretenus avec des pièces coupantes tranchantes sont moins susceptibles de bloquer et sont plus faciles à contrôler.

g) Utiliser l'outil, les accessoires et les lames etc., conformément à ces instructions, en tenant compte des conditions de travail et du travail à réaliser. L'utilisation de l'outil pour des opérations différentes de celles prévues pourrait donner lieu à des situations dangereuses.

5) Maintenance et entretien

a) Faire entretenir l'outil par un réparateur qualifié utilisant uniquement des pièces de rechange identiques. Cela assurera que la sécurité de l'outil est maintenue.

4. Recommandations spéciales en matière de sécurité

• **Porter des protections auditives.** L'exposition aux bruits peut provoquer une perte de l'audition.

• **Utiliser la(les) poignée(s) auxiliaire(s) fournie(s) avec l'outil.** La perte de contrôle peut provoquer des blessures.

• **Tenir l'outil par les surfaces de préhension isolantes, pendant les opérations au cours desquelles l'accessoire coupant peut être en contact avec des conducteurs cachés ou**

avec son propre câble. Le contact avec un fil « sous tension » peut également mettre « sous tension » les parties métalliques exposées de l'outil électrique et provoquer un choc électrique sur l'opérateur.

• **Utiliser des détecteurs appropriés afin de déceler des conduites cachées ou consulter les entreprises d'approvisionnement locales. Un contact avec des lignes électriques peut provoquer un incendie ou un choc électrique.** Un endommagement d'une conduite de gaz peut provoquer une explosion. La perforation d'une conduite d'eau provoque des dégâts matériels et peut provoquer un choc électrique.

• **Toujours bien tenir l'outil électroportatif des deux mains et veiller à toujours garder une position de travail stable.** Avec les deux mains, l'outil électroportatif est guidé de manière plus sûre.

• **Bloquer la pièce à travailler.** Une pièce à travailler serrée par des dispositifs de serrage appropriés ou dans un étau est fixée de manière plus sûre que tenue dans les mains.

• **Maintenir propre l'espace de travail. Les mélanges de matériaux sont particulièrement dangereux.** Les poussières de métaux légers peuvent être explosives ou inflammables.

• **Avant de déposer l'outil électroportatif, attendre que celui-ci soit complètement à l'arrêt.** L'outil risque de se coincer, ce qui entraînerait une perte de contrôle de l'outil électroportatif.

• **Ne jamais utiliser un outil électroportatif dont le câble est endommagé. Ne pas toucher à un câble endommagé et retirer la fiche du câble d'alimentation de la prise de courant, au cas où le câble aurait été endommagé lors du travail.** Un câble endommagé augmente le risque de choc électrique.

5. Explication des symboles

Respectez tous les signes et symboles indiqués dans ce mode d'emploi et sur votre outil. Retenez ces signes et symboles. Vous pourrez travailler mieux et avec plus de sécurité avec l'appareil si vous interprétez correctement les signes et symboles.



Attention !



Avant la mise en service, lire le mode d'emploi !



Porter des lunettes de protection !



Porter une protection auditive !



Porter de bons gants résistants !



Lors du travail sur des matériaux produisant de la poussière, utilisez toujours une protection respiratoire.



Les appareils usagés sont des matériaux, ils n'ont donc pas leur place dans les ordures ménagères ! Nous vous prions donc de nous aider, par votre contribution active, à protéger les ressources et l'environnement et de remettre ces appareils aux services de recyclage – s'ils existent.

6. Description de l'appareil

1. Protection antipoussière
2. Douille de verrouillage
3. Commutateur rotatif pour le stop de rotation
4. Interrupteurs marche/arrêt
5. Commutateur rotatif pour stop de frappe
6. Poignée supplémentaire
7. Butée de profondeur
8. Poignée
9. Vis moletée de réglage de vitesse

7. Avant la mise en service

Assurez-vous, avant de connecter la machine, que les données se trouvant sur la plaque de signalisation correspondent bien aux données du réseau.

Enlevez systématiquement la fiche de contact avant de paramétrer l'appareil. Vérifiez si des conduites électriques, de gaz ou d'eau ne sont pas cachées dans l'endroit où vous désirez travailler, en vous aidant d'un appareil de recherche de conduites.

7.1 Poignée supplémentaire (fig. 2 – pos. 6)

Utilisez le marteau perforateur uniquement avec sa poignée supplémentaire, pour des raisons de sécurité.

La poignée supplémentaire (6) vous permet d'avoir un meilleur appui pendant l'utilisation du marteau perforateur. L'appareil ne doit pas être utilisé sans poignée supplémentaire (6) pour des raisons de sécurité.

La poignée supplémentaire (6) est fixée par serrage au marteau perforateur. Tourner la poignée dans le sens contraire de celui des aiguilles d'une montre (vu de la poignée) défait le blocage. Tourner la poignée dans le sens des aiguilles d'une montre serre le blocage. Desserrez d'abord le blocage de la poignée supplémentaire. Ensuite, vous pouvez pivoter la

F poignée supplémentaire (6) dans la position de travail vous étant la plus agréable. Maintenant, refermez la poignée supplémentaire dans le sens contraire du sens de rotation jusqu'à ce que la poignée supplémentaire soit bien en place.

7.2 Butée en profondeur (fig. 3 – pos. 7)

La butée de profondeur (7) est maintenue avec la vis de fixation (a) sur la poignée supplémentaire (6) par blocage.

- Desserrez la vis de fixation (a) et insérez la butée de profondeur (7).
- Réglez la butée de profondeur (7) au même niveau que le foret.
- Faites reculer la butée de profondeur (7) de la profondeur de perçage désirée.
- Serrez la vis de fixation (a) à fond.
- Percez à présent le trou jusqu'à ce que la butée de profondeur (7) touche la pièce à usiner.

7.3 Mise en place des outils (fig. 4)

- Avant de l'employer, nettoyez l'outil et graissez en la poignée légèrement de graisse à machine.
- Faites reculer la douille de verrouillage (2) et tenez-la.
- Poussez l'outil dégagé de poussière en le tournant dans le porte-outils jusqu'à la butée. L'outil se verrouille lui-même.
- Contrôlez qu'il s'est bien verrouillé en le tirant.

7.4 Retirez l'outil (fig. 5)

Tirez la douille de verrouillage vers l'arrière (2), maintenez-la tirée et retirez l'outil.

7.5 Dispositif de logement de poussière (fig. 6)

Avant de travailler avec votre marteau perforateur placé verticalement au-dessus de votre tête, placez le dispositif de logement de poussière (a) au-dessus du foret.

8. Mise en service

Attention !

Pour éviter tout danger, la machine doit uniquement être tenue par les deux poignées (6/8) ! Sinon, risque de chocs électriques en perçant des câbles électriques !

8.1 Mise en / hors service (fig. 1)

Mise en circuit:
Appuyez sur l'interrupteur (4)

Mise hors circuit :
Relâchez l'interrupteur (4).

8.2 Stop de frappe (fig. 7)

Pour commencer légèrement un trou, le marteau perforateur est équipé d'un stop de frappe.

- Tournez le commutateur rotatif du stop de frappe (5) dans la position (B) afin de mettre le mécanisme de percussion hors circuit.
- Pour remettre l'outil de percussion en circuit, tournez à nouveau le commutateur rotatif du stop de frappe (5) dans sa position (A).

8.3 Stop rotation (fig. 8 / 9)

Pour le burinage, la fonction de rotation du marteau perforateur peut être mise hors service.

- Pour ce faire, faites tourner le commutateur rotatif (3) jusqu'à la position A (Voir fig. 8).
- Pour mettre en marche à nouveau la rotation, faites tourner le commutateur rotatif (3) jusqu'à la position B (Voir fig. 9).

Attention !

Veillez noter qu'il est impossible de faire marcher le marteau perforateur lorsque le stop de frappe et le stop de rotation sont en circuit.

Attention !

Pour perforez à percussion, vous n'avez besoin que d'une force de pression minime. Si vous appuyez trop, le moteur est surchargé. Contrôlez régulièrement le foret. Faites réaffûter les forets épointés ou remplacez-les.

9. Remplacement de la ligne de raccordement réseau

Si la ligne de raccordement réseau de cet appareil est endommagée, il faut la faire remplacer par le producteur ou son service après-vente ou par une personne de qualification semblable afin d'éviter tout risque.

10. Données techniques

Tension réseau :	230 V~/ 50 Hz
Puissance absorbée :	1500 W
Vitesse de marche à vide :	0-800 tr/min
Nombre de frappes :	0-4500 tr/min
Capacité de perçage béton/pierre (maxi.) :	32 mm
Catégorie de protection :	II / 
Poids :	5.3 kg

Bruit et vibration

Les valeurs de bruit et de vibration ont été déterminées conformément à la norme EN 60745.

Niveau de pression acoustique L_{pA} :	95 dB(A)
Imprécision K_{pA} :	3 dB(A)
Niveau de puissance acoustique L_{WA} :	106 dB(A)
Imprécision K_{WA} :	3 dB(A)

Ce marteau perforateur ne convient pas à l'emploi à l'air libre conformément à l'article 3 de la

directive 2000/14/EC_2005/88/EC.

Portez une protection acoustique.

L'exposition au bruit peut entraîner la perte de l'ouïe.

Les valeurs totales des vibrations (somme des vecteurs de trois directions) ont été déterminées conformément à EN 60745.

Perforer le béton

Valeur d'émission des vibrations $a_h = 11,66 \text{ m/s}^2$
Imprécision $K = 1,5 \text{ m/s}^2$

Buriner

Valeur d'émission des vibrations $a_h = 10,90 \text{ m/s}^2$
Imprécision $K = 1,5 \text{ m/s}^2$



Attention !

La valeur de vibration est différente en fonction du domaine d'utilisation de l'outil électrique et peut, dans des cas exceptionnels, être supérieure à la valeur indiquée.

11. Nettoyage et maintenance

Retirez la fiche de contact avant tous travaux de nettoyage.

11.1 Nettoyage

- Maintenez les dispositifs de protection, les fentes à air et le carter de moteur aussi propres (sans poussière) que possible. Frottez l'appareil avec un chiffon propre ou soufflez dessus avec de l'air comprimé à basse pression.

- Nous recommandons de nettoyer l'appareil directement après chaque utilisation.

- Nettoyez l'appareil régulièrement à l'aide d'un chiffon humide et un peu de savon. N'utilisez aucun produit de nettoyage ni détergeant ; ils pourraient endommager les pièces en matières plastiques de l'appareil.

F

Veillez à ce qu'aucune eau n'entre à l'intérieur de l'appareil.

11.2 Brosses à charbon

Si les brosses à charbon font trop d'étincelles, faites-les contrôler par des spécialistes en électricité.

Attention ! Seul un(e) spécialiste électricien(ne) est autorisé à remplacer les brosses à charbon.

11.3 Maintenance

Aucune pièce à l'intérieur de l'appareil n'a besoin de maintenance.

12. Réparations

N'utilisez que des accessoires et des pièces de rechange préconisés par le fabricant. Si, malgré nos contrôles de qualité et notre soin, l'appareil venait à tomber en panne, faites effectuer les réparations exclusivement par un électricien agréé.

Si le câble de raccordement de l'appareil est endommagé, il doit être réparé par le fabricant ou son représentant ou un électricien qualifié afin d'éviter tout risque lié à la sécurité.

13. Protection de l'environnement



Les appareils électriques usagés ne doivent pas être mis au rebut dans les ordures ménagères. Veuillez les amener à un service de reprise. Renseignezvous à ce sujet dans votre mairie ou un commerce spécialisé.

1. Utilizzo conforme

L'elettrotensile è idoneo per forature battenti in calcestruzzo, in mattoni ed in roccia ed è adatto anche per leggeri lavori di scalpellatura. Lo stesso è inoltre adatto per forature non battenti nel legno, nel metallo, nella ceramica ed in materiali sintetici. Elettrotensili con regolazione elettronica e rotazione destrorsa/sinistrorsa sono adatti anche per avvitare..

2. Indicazioni e avvertenze di sicurezza

Questo apparecchio è conforme alle prescrizioni di sicurezza per apparecchiature elettriche.

Prima di mettere in funzione l'apparecchio, leggere attentamente le istruzioni per l'uso.

Un uso non corretto può causare ferite alle persone e danni alle cose.

L'apparecchio non può essere utilizzato da persone che non abbiano confidenza con le relative istruzioni d'uso.

Conservare con cura le istruzioni d'uso.

Bambini e ragazzi non sono autorizzati all'uso dell'apparecchio.

3. Avvertenze generali per la sicurezza

Avvertenze generali di pericolo per elettrotensili

AVVERTENZA Leggere tutte le avvertenze di pericolo e le istruzioni operative. In caso di mancato rispetto delle avvertenze di pericolo e delle istruzioni operative si potrà creare il pericolo di scosse elettriche, incendi e/o incidenti gravi.

Conservare tutte le avvertenze di pericolo e le istruzioni operative per ogni esigenza futura.

Il termine «elettrotensile» utilizzato nelle avvertenze di pericolo si riferisce ad utensili

elettrici alimentati dalla rete (con linea di allacciamento) ed ad utensili elettrici alimentati a batteria (senza linea di allacciamento).

1) Sicurezza della postazione di lavoro

a) Tenere la postazione di lavoro sempre pulita e ben illuminata. Il disordine oppure zone della postazione di lavoro non illuminate possono essere causa di incidenti.

b) Evitare d'impiegare l'elettrotensile in ambienti soggetti al rischio di esplosioni nei quali si abbia presenza di liquidi, gas o polveri infiammabili. Gli elettrotensili producono scintille che possono far infiammare la polvere o i gas.

c) Tenere lontani i bambini ed altre persone durante l'impiego dell'elettrotensile. Eventuali distrazioni potranno comportare la perdita del controllo sull'elettrotensile.

2) Sicurezza elettrica

a) La spina di allacciamento alla rete dell'elettrotensile deve essere adatta alla presa. Evitare assolutamente di apportare modifiche alla spina. Non impiegare spine adattatrici assieme ad elettrotensili dotati di collegamento a terra. Le spine non modificate e le prese adatte allo scopo riducono il rischio di scosse elettriche.

b) Evitare il contatto fisico con superfici collegate a terra, come tubi, riscaldamenti, cucine elettriche e frigoriferi. Sussiste un maggior rischio di scosse elettriche nel momento in cui il corpo è messo a massa.

c) Custodire l'elettrotensile al riparo dalla pioggia o dall'umidità. La penetrazione dell'acqua in un elettrotensile aumenta il rischio di una scossa elettrica.

d) Non usare il cavo per scopi diversi da quelli previsti ed, in particolare, non usarlo per

I trasportare o per appendere l'elettrotensile oppure per estrarre la spina dalla presa di corrente. Non avvicinare il cavo a fonti di calore, olio, spigoli taglienti e neppure a parti della macchina che siano in movimento. I cavi danneggiati o aggrovigliati aumentano il rischio d'insorgenza di scosse elettriche.

e) Qualora si voglia usare l'elettrotensile all'aperto, impiegare solo ed esclusivamente cavi di prolunga che siano adatti per l'impiego all'esterno. L'uso di un cavo di prolunga omologato per l'impiego all'esterno riduce il rischio d'insorgenza di scosse elettriche.

f) Qualora non fosse possibile evitare di utilizzare l'elettrotensile in ambiente umido, utilizzare un interruttore di sicurezza. L'uso di un interruttore di sicurezza riduce il rischio di una scossa elettrica.

3) Sicurezza delle persone

a) È importante concentrarsi su ciò che si sta facendo e maneggiare con giudizio l'elettrotensile durante le operazioni di lavoro. Non utilizzare mai l'elettrotensile in caso di stanchezza oppure quando ci si trovi sotto l'effetto di droghe, bevande alcoliche e medicinali. Un attimo di distrazione durante l'uso dell'elettrotensile può essere causa di gravi incidenti.

b) Indossare sempre equipaggiamento protettivo individuale, nonché guanti protettivi. Indossando abbigliamento di protezione personale come la maschera per polveri, scarpe di sicurezza che non scivolino, elmetto di protezione oppure protezione acustica a seconda del tipo e dell'applicazione dell'elettrotensile, si riduce il rischio di incidenti.

c) Evitare l'accensione involontaria dell'elettrotensile. Prima di collegarlo alla rete di alimentazione elettrica e/o alla batteria ricaricabile, prima di prenderlo oppure prima di iniziare a trasportarlo, assicurarsi

che l'elettrotensile sia spento. Tenendo il dito sopra l'interruttore mentre si trasporta l'elettrotensile oppure collegandolo all'alimentazione di corrente con l'interruttore inserito, si vengono a creare situazioni pericolose in cui possono verificarsi seri incidenti.

d) Prima di accendere l'elettrotensile togliere gli attrezzi di regolazione o la chiave inglese. Un accessorio oppure una chiave che si trovi in una parte rotante della macchina può provocare seri incidenti.

e) Evitare una posizione anomala del corpo. Avere cura di mettersi in posizione sicura e di mantenere l'equilibrio in ogni situazione. In questo modo è possibile controllare meglio l'elettrotensile in caso di situazioni inaspettate.

f) Indossare vestiti adeguati. Non indossare vestiti larghi, né portare bracciali e catenine. Tenere i capelli, i vestiti ed i guanti lontani da pezzi in movimento. Vestiti lenti, gioielli o capelli lunghi potranno impigliarsi in pezzi in movimento.

g) In caso fosse previsto il montaggio di dispositivi di aspirazione della polvere e di raccolta, assicurarsi che gli stessi siano collegati e che vengano utilizzati correttamente. L'utilizzo di un'aspirazione polvere può ridurre lo svilupparsi di situazioni pericolose dovute alla polvere.

4) Trattamento accurato ed uso corretto degli elettrotensili

a) Non sottoporre la macchina a sovraccarico. Per il proprio lavoro, utilizzare esclusivamente l'elettrotensile esplicitamente previsto per il caso. Con un elettrotensile adatto si lavora in modo migliore e più sicuro nell'ambito della sua potenza di prestazione.

b) Non utilizzare mai elettrotensili con interruttori difettosi. Un elettrotensile con l'interruttore rotto è pericoloso e deve essere aggiustato.

c) Prima di procedere ad operazioni di regolazione sulla macchina, prima di sostituire parti accessorie oppure prima di posare la macchina al termine di un lavoro, estrarre sempre la spina dalla presa della corrente e/o estrarre la batteria ricaricabile. Tale precauzione eviterà che l'elettrotrouensile possa essere messo in funzione involontariamente.

d) Quando gli elettrotrouensili non vengono utilizzati, conservarli al di fuori del raggio di accesso di bambini. Non fare usare l'elettrotrouensile a persone che non siano abitate ad usarlo o che non abbiano letto le presenti istruzioni. Gli elettrotrouensili sono macchine pericolose quando vengono utilizzati da persone non dotate di sufficiente esperienza.

e) Eseguire la manutenzione dell'elettrotrouensile operando con la dovuta diligenza. Accertarsi che le parti mobili della macchina funzionino perfettamente, che non s'inceppino e che non ci siano pezzi rotti o danneggiati al punto da limitare la funzione dell'elettrotrouensile stesso. Prima di iniziare l'impiego, far riparare le parti danneggiate. Numerosi incidenti vengono causati da elettrotrouensili la cui manutenzione è stata effettuata poco accuratamente.

f) Mantenere gli utensili da taglio sempre affilati e puliti. Gli utensili da taglio curati con particolare attenzione e con taglienti affilati s'inceppano meno frequentemente e sono più facili da condurre.

g) Utilizzare l'elettrotrouensile, gli accessori opzionali, gli utensili per applicazioni specifiche ecc., sempre attenendosi alle presenti istruzioni. Così facendo, tenere sempre presente le condizioni di lavoro e le operazioni da eseguire. L'impiego di elettrotrouensili per usi diversi da quelli consentiti potrà dar luogo a situazioni di pericolo.

5) Assistenza

a) Fare riparare l'elettrotrouensile solo ed esclusivamente da personale specializzato e solo impiegando pezzi di ricambio originali. In tale maniera potrà essere salvaguardata la sicurezza dell'elettrotrouensile.

4. Norme di sicurezza speciali

- **Portare cuffie di protezione.** L'effetto del rumore può provocare la perdita dell'udito.

- **Utilizzare le impugnature supplementari fornite insieme all'elettrotrouensile.** La perdita di controllo sull'elettrotrouensile può comportare il pericolo di incidenti.

- **Tenere l'apparecchio per le superfici isolate dell'impugnatura qualora venissero effettuati lavori durante i quali l'accessorio potrebbe venire a contatto con cavi elettrici nascosti oppure con il proprio cavo di rete.** Il contatto con un cavo sotto tensione può mettere sotto tensione anche parti metalliche dell'apparecchio, causando una scossa elettrica.

- **Al fine di rilevare linee di alimentazione nascoste, utilizzare adatte apparecchiature di ricerca oppure rivolgersi alla locale società erogatrice. Un contatto con linee elettriche può provocare lo sviluppo di incendi e di scosse elettriche. Danneggiando linee del gas si può creare il pericolo di esplosioni.** Penetrando una tubazione dell'acqua si provocano seri danni materiali oppure vi è il pericolo di provocare una scossa elettrica.

- **Durante le operazioni di lavoro è necessario tenere l'elettrotrouensile sempre con entrambe le mani ed adottare una posizione di lavoro sicura.** Utilizzare con sicurezza l'elettrotrouensile tenendolo sempre con entrambe le mani.

- **Assicurare il pezzo in lavorazione.** Un pezzo in lavorazione può essere bloccato con sicurezza in posizione solo utilizzando un apposito

I dispositivo di serraggio oppure una morsa a vite e non tenendolo con la semplice mano.

• **Mantenere pulita la propria zona di lavoro. Miscele di materiali di diverso tipo possono risultare particolarmente pericolose.** La polvere di metalli leggeri può essere infiammabile ed esplosiva.

• **Prima di posare l'elettrotensile, attendere sempre fino a quando si sarà fermato completamente.** L'accessorio può incepparsi e comportare la perdita di controllo dell'elettrotensile.

• **Mai utilizzare l'elettrotensile con un cavo danneggiato. Non toccare il cavo danneggiato ed estrarre la spina di rete in caso che si dovesse danneggiare il cavo mentre si lavora.** Cavi danneggiati aumentano il rischio di una scossa di corrente elettrica.

5. Spiegazione dei simboli

Prestare attenzione a tutte le sigle e tutti i simboli riportati in queste istruzioni e sull'utensile. Osservare bene tali sigle e simboli. Una corretta interpretazione di sigle e simboli rende il lavoro con questo apparecchio migliore e più sicuro.



Attenzione!



Prima della messa in funzione leggere le istruzioni d'uso!



Indossare occhiali protettivi!



Indossare la cuffia antirumore!



Indossare guanti di protezione di buona qualità e resistenza!



Indossare una maschera di protezione di buona qualità e resistenza!



Le apparecchiature elettriche vecchie non devono essere smaltite insieme ai rifiuti domestici!

Vi preghiamo di contribuire attivamente alla salvaguardia dell'ambiente e di smaltire questo apparecchio presso i centri di ritiro appositamente previsti, se esistenti.

6. Descrizione dell'apparecchio

1. Protezione antipolvere
2. Mandrino di bloccaggio
3. Selettore per l'arresto della funzione di perforazione
4. Interruttore ON/OFF
5. Selettore per l'arresto della funzione di percussione
6. Impugnatura addizionale
7. Asta di profondità
8. Impugnatura
9. Vite zigrinata per regolazione del numero di giri

7. Prima della messa in esercizio

Prima di inserire la spina nella presa di corrente assicuratevi che i dati sulla targhetta di identificazione corrispondano a quelli di rete.

Staccate sempre la spina di alimentazione prima di ogni impostazione all'utensile.

Controllate che nel punto in cui intendete eseguire il foro non ci siano cavi e condutture nascoste del gas e dell'acqua.

7.1 Impugnatura addizionale (Fig. 2 – Pos. 6)

Per motivi di sicurezza usate il martello perforatore solo con l'impugnatura addizionale. L'impugnatura addizionale (6) vi offre un ulteriore sostegno durante l'utilizzo del martello perforatore.

Per motivi di sicurezza, l'apparecchio non deve essere usato senza impugnatura addizionale (6). L'impugnatura addizionale (6) viene fissata al martello perforatore tramite serraggio. Ruotando l'impugnatura in senso antiorario (dal punto di vista dell'impugnatura) il serraggio si sblocca. Ruotando l'impugnatura in senso orario si chiude il serraggio.

Per prima cosa sbloccate il serraggio dell'impugnatura addizionale. Dopodiché potete ruotare l'impugnatura (6) fino alla posizione di

lavoro che vi è più comoda. Infine richiudete l'impugnatura addizionale ruotandola in senso opposto finché non è ben fissata.

7.2 Asta di profondità (Fig. 3 – Pos. 7)

L'asta di profondità (7) viene fissata all'impugnatura addizionale (6) tramite serraggio con la relativa vite (a).

- Allentate la vite di serraggio (a) e inserite l'asta di profondità (7).
- Portate l'asta di profondità (7) allo stesso livello della punta del trapano.
- Tirate indietro l'asta (7) fino a raggiungere la profondità di perforazione desiderata.
- Serrate di nuovo saldamente la vite di serraggio (a).
- Adesso eseguite il foro finché l'asta di profondità (7) non tocca il pezzo da lavorare.

7.3 Inserimento della punta (Fig. 4)

- Pulite l'utensile ed ingrassate lo stelo con grasso per trapano prima di inserirlo.
- Tirate indietro il mandrino di bloccaggio (2) e tenetelo in questa posizione.
- Inserite la punta priva di polvere nella sua sede ruotandola fino alla battuta. La punta viene bloccata automaticamente.
- Controllate il serraggio tirando la punta.

7.4 Estrazione della punta (Fig. 5)

Tirate indietro il mandrino di bloccaggio (2), tenetelo fermo in questa posizione e togliete la punta.

7.5 Dispositivo di raccolta della polvere (Fig. 6)

Prima di eseguire lavori con il martello perforatore infilare sulla punta il dispositivo di raccolta della polvere (a) inserendolo dall'alto.

8. Messa in esercizio

Attenzione!

Per evitare pericoli l'apparecchio deve essere tenuto solo sulle due impugnature (6/8)!

Altrimenti si può correre il rischio di scosse elettriche se per errore si fora un cavo!

8.1 Accensione e spegnimento (Fig. 1)

Accensione

Premete l'interruttore di esercizio (4)

Spegnimento

Lasciate andare l'interruttore di esercizio (4)

8.2 Arresto della funzione di percussione (Fig. 7)

Il martello perforatore è dotato di un arresto della funzione di percussione per iniziare a forare.

- Per disattivare la funzione di percussione ruotate il selettore per l'arresto della funzione di percussione (5) nella posizione (B).
- Per riattivare la funzione di percussione si deve riportare il selettore (5) nella posizione (A).

8.3 Arresto della funzione di perforazione (Fig. 8/9)

Per lavorare con lo scalpello si può disattivare la funzione di perforazione del martello perforatore.

- Per eseguire questa operazione, portare la manopola dell'interruttore (3) nella posizione A (vedere Fig.8).
- Per passare alla rotazione, portare la manopola dell'interruttore in posizione B (vedere Fig. 9).

Attenzione!

L'esercizio del martello perforatore non è possibile se l'arresto della funzione di percussione e quello della funzione di perforazione sono inseriti contemporaneamente.

Attenzione!

Per l'uso del martello perforatore avete bisogno solo di una leggera pressione. Una pressione eccessiva rappresenta una sollecitazione che danneggia il motore. Controllate regolarmente le punte del trapano. Sostituite o rettificate le punte consumate.

9. Sostituzione del cavo di alimentazione

Se il cavo di alimentazione di questo apparecchio viene danneggiato deve essere sostituito dal produttore, dal suo servizio di assistenza clienti o da una persona al pari qualificata al fine di evitare pericoli.

10. Caratteristiche tecniche

Tensione di rete:	230 V~/ 50 Hz
Potenza assorbita:	1500 W
Numero di giri al minimo:	0- 800 min ⁻¹
Numero di colpi:	0-4500 min ⁻¹
Campo di foratura calcestruzzo/pietra (max.):	32 mm
Grado di protezione:	II / <input type="checkbox"/>
Peso:	5.3 kg

Rumore e vibrazioni

I valori del rumore e delle vibrazioni sono stati rilevati secondo la norma EN 60745.

Livello di pressione acustica L_{pA} :	95 dB (A)
Incertezza K_{pA} :	3 dB(A)
Livello di potenza acustica L_{WA} :	106 dB (A)
Incertezza K_{WA} :	3 dB(A)

Il martello perforatore non è stato concepito per l'impiego all'aperto secondo l'art. 3 della Direttiva 2000/14/CE_2005/88/CE.



Portate cuffie antirumore.

L'effetto del rumore può causare la perdita dell'udito.

Valori complessivi delle vibrazioni (somma vettoriale delle tre direzioni) rilevati secondo la norma EN 60745.

Martello perforatore su calcestruzzo

Valore emissione vibrazioni $a_h = 11,66 \text{ m/s}^2$
Incertezza $K = 1,5 \text{ m/s}^2$

Scalpello

Valore emissione vibrazioni $a_h = 10,90 \text{ m/s}^2$
Incertezza $K = 1,5 \text{ m/s}^2$



Attenzione!

Il valore di vibrazione cambierà a causa del settore di impiego dell'elettrotensile e in casi eccezionali può essere superiore ai valori riportati.

11. Pulizia e manutenzione

Prima di qualsiasi lavoro di pulizia staccate la spina dalla presa di corrente.

11.1 Pulizia

- Tenete il più possibile i dispositivi di protezione, le fessure di aerazione e la carcassa del motore liberi da polvere e sporco. Strofinare l'apparecchio con un panno pulito o soffiare con l'aria compressa a pressione bassa.

- Consigliamo di pulire l'apparecchio subito dopo averlo usato.

- Pulite l'apparecchio regolarmente con un panno asciutto ed un po' di sapone. Non usate detersivi o solventi perché questi ultimi potrebbero danneggiare le parti in plastica dell'apparecchio. Fate attenzione che non possa penetrare dell'acqua nell'interno dell'apparecchio.

11.2 Spazzole al carbone

In caso di uno sviluppo eccessivo di scintille fate controllare le spazzole al carbone da un elettricista.

Attenzione! Le spazzole al carbone devono essere sostituite solo da un elettricista.

11.3 Manutenzione

All'interno dell'apparecchio non si trovano altre parti sottoposte ad una manutenzione qualsiasi.

12. Riparazioni

Utilizzare esclusivamente accessori e ricambi consigliati dal costruttore. Se, nonostante i nostri controlli di qualità e la vostra cura, l'apparecchio dovesse guastarsi, fare effettuare le riparazioni da un elettricista specializzato autorizzato.

In caso di guasto alla linea di allacciamento dell'apparecchio rivolgersi al produttore o personale qualificato per evitare pericoli alla sicurezza.

13. Protezione ambientale



Le apparecchiature elettriche vecchie non devono essere smaltite insieme ai rifiuti domestici. Si prega di consegnare gli apparecchi vecchi agli appositi centri di ritiro. Informarsi a questo riguardo presso la propria amministrazione comunale oppure nei negozi specializzati.

1. Użycie zgodne z przeznaczeniem

Elektronarzędzie jest przeznaczone do wiercenia udarowego w betonie, cegle i kamieniu oraz do lżejszych prac związanych z dłutowaniem. Narzędzie jest również przystosowane do wiercenia bez udaru w drewnie, metalu, ceramice i tworzywach sztucznych. Elektronarzędzia z elektroniczną regulacją oraz z możliwością przełączania na bieg prawoskrętny/lewooskrętny przystosowane są również do wkręcania śrub.

2. Wskazówki bezpieczeństwa i ostrzeżenia

Zakupione urządzenie odpowiada wymaganiom bezpieczeństwa dla urządzeń elektrycznych.

Przed uruchomieniem urządzenia należy dokładnie przeczytać instrukcję obsługi.

Nieodpowiednie użytkowanie może spowodować obrażenia u ludzi oraz uszkodzenia przedmiotów. Osobom, które nie zapoznały się z instrukcją, nie wolno obsługiwać urządzenia.

Niniejsza instrukcja obsługi należy starannie przechowywać.

Używanie urządzenia przez dzieci i osoby młodociane jest zabronione.

3. Ogólne wskazówki bezpieczeństwa

Ogólne przepisy bezpieczeństwa dla elektronarzędzi

OSTRZEŻENIE Należy przeczytać wszystkie wskazówki i przepisy. Błędy w przestrzeganiu poniższych wskazówek mogą spowodować porażenie prądem, pożar i/lub ciężkie obrażenia ciała.

Należy starannie przechowywać wszystkie przepisy i wskazówki bezpieczeństwa dla dalszego zastosowania.

Użyte w poniższym tekście pojęcie „elektronarzędzie” odnosi się do elektronarzędzi zasilanych energią elektryczną z sieci (z przewodem zasilającym) i do elektronarzędzi zasilanych akumulatorami (bez przewodu zasilającego).

1) Bezpieczeństwo miejsca pracy

a) Stanowisko pracy należy utrzymywać w czystości i dobrze oświetlone. Nieporządek w miejscu pracy lub nieoświetlona przestrzeń robocza mogą być przyczyną wypadków.

b) Nie należy pracować tym elektronarzędziem w otoczeniu zagrożonym wybuchem, w którym znajdują się np. łatwopalne ciecze, gazy lub pyły. Podczas pracy elektronarzędziem wytwarzają się iskry, które mogą spowodować zapłon.

c) Podczas użytkowania urządzenia zwrócić uwagę na to, aby dzieci i inne osoby postronne znajdowały się w bezpiecznej odległości. Odwrócenie uwagi może spowodować utratę kontroli nad narzędziem.

2) Bezpieczeństwo elektryczne

a) Wtyczka elektronarzędzia musi pasować do gniazda. Nie wolno zmieniać wtyczki w jakikolwiek sposób. Nie wolno używać wtyków adapterowych w przypadku elektronarzędzi z uziemieniem ochronnym. Niezmienione wtyczki i pasujące gniazda zmniejszają ryzyko porażenia prądem.

b) Należy unikać kontaktu z uziemionymi powierzchniami jak rury, grzejniki, piec i lodówki. Ryzyko porażenia prądem jest większe, gdy ciało użytkownika jest uziemione.

c) Urządzenie należy zabezpieczyć przed deszczem i wilgocią. Przedostanie się wody do elektronarzędzia podwyższa ryzyko porażenia prądem.

d) Nigdy nie należy używać przewodu do

innych czynności. Nigdy nie należy nosić elektronarzędzia, trzymając je za przewód, ani używać przewodu do zawieszenia urządzenia; nie wolno też wyciągać wtyczki z gniazdka pociągając za przewód. Przewód należy chronić przed wysokimi temperaturami, należy go trzymać z dala od oleju, ostrych krawędzi lub ruchomych części urządzenia. Uszkodzone lub splątane przewody zwiększają ryzyko porażenia prądem.

e) W przypadku pracy elektronarzędziem pod gołym niebem, należy używać przewodu przedłużającego, dostosowanego również do zastosowań zewnętrznych. Użycie właściwego przedłużacza (dostosowanego do pracy na zewnątrz) zmniejsza ryzyko porażenia prądem.

f) Jeżeli nie da się uniknąć zastosowania elektronarzędzia w wilgotnym otoczeniu, należy użyć wyłącznika ochronnego różnicowo-prądowego. Zastosowanie wyłącznika ochronnego różnicowo-prądowego zmniejsza ryzyko porażenia prądem.

3) Bezpieczeństwo osób

a) Podczas pracy z elektronarzędziem należy zachować ostrożność, każdą czynność wykonywać uważnie i z rozważą. Nie należy używać elektronarzędzia, gdy jest się zmęczonym lub będąc pod wpływem narkotyków, alkoholu lub lekarstw. Moment nieuwagi przy użyciu elektronarzędzia może stać się przyczyną poważnych urazów ciała.

b) Należy nosić osobiste wyposażenie ochronne i zawsze okulary ochronne. Noszenie osobistego wyposażenia ochronnego – maski przeciwpyłowej, obuwia z podeszwami przeciwpoślizgowymi, kasku ochronnego lub środków ochrony słuchu (w zależności od rodzaju i zastosowania elektronarzędzia) – zmniejsza ryzyko obrażeń ciała.

c) Należy unikać niezamierzonego uruchomienia narzędzia. Przed włożeniem

wtyczki do gniazdka i/lub podłączeniem do akumulatora, a także przed podniesieniem lub przeniesieniem elektronarzędzia, należy upewnić się, że elektronarzędzie jest wyłączone. Trzymanie palca na wyłączniku podczas przenoszenia elektronarzędzia lub podłączenie do prądu włączonego narzędzia, może stać się przyczyną wypadków.

d) Przed włączeniem elektronarzędzia, należy usunąć narzędzia nastawcze lub klucze.

Narzędzie lub klucz, znajdujący się w ruchomych częściach urządzenia mogą doprowadzić do obrażeń ciała.

e) Należy unikać nienaturalnych pozycji przy pracy. Należy dbać o stabilną pozycję przy pracy i zachowanie równowagi. W ten sposób możliwa będzie lepsza kontrola elektronarzędzia w nieprzewidzianych sytuacjach.

f) Należy nosić odpowiednie ubranie. Nie należy nosić luźnego ubrania ani biżuterii.

Włosy, ubranie i rękawice należy trzymać z daleka od ruchomych części. Luźne ubranie, biżuteria lub długie włosy mogą zostać wciągnięte przez ruchome części.

g) Jeżeli istnieje możliwość zamontowania urządzeń odsysających i wychwytyjących pył, należy upewnić się, że są one podłączone i będą prawidłowo użyte. Użycie urządzenia odsysającego pył może zmniejszyć zagrożenie pyłami.

4) Prawidłowa obsługa i eksploatacja elektronarzędzi

a) Nie należy przeciążać urządzenia. Do pracy używać należy elektronarzędzia, które są do tego przewidziane. Odpowiednio dobranym elektronarzędziem pracuje się w danym zakresie wydajności lepiej i bezpieczniej.

b) Nie należy używać elektronarzędzia, którego włącznik/wyłącznik jest uszkodzony. Elektronarzędzie, którego nie można włączyć lub

PL

wyłączyć jest niebezpieczne i musi zostać naprawione.

c) Przed regulacją urządzenia, wymianą osprzętu lub po zaprzestaniu pracy narzędziem, należy wyciągnąć wtyczkę z gniazda i/lub usunąć akumulator. Ten środek ostrożności zapobiega niezamierzonemu włączeniu się elektronarzędzia.

d) Nieużywane elektronarzędzia należy przechowywać w miejscu niedostępnym dla dzieci. Nie należy udostępniać narzędzia osobom, które go nie znają lub nie przeczytały niniejszych przepisów. Używane przez niedoświadczone osoby elektronarzędzia są niebezpieczne.

e) Konieczna jest należyta konserwacja elektronarzędzia. Należy kontrolować, czy ruchome części urządzenia działają bez zarzutu i nie są zablokowane, czy części nie są pęknięte lub uszkodzone w taki sposób, który miałby wpływ na prawidłowe działanie elektronarzędzia. Uszkodzone części należy przed użyciem urządzenia oddać do naprawy. Wiele wypadków spowodowanych jest przez niewłaściwą konserwację elektronarzędzi.

f) Należy stale dbać o ostrość i czystość narzędzi tnących. O wiele rzadziej dochodzi do zakleszczenia się narzędzia tnącego, jeżeli jest ono starannie utrzymane. Zadbane narzędzia łatwiej się też prowadzi.

g) Elektronarzędzia, osprzęt, narzędzia pomocnicze itd. należy używać zgodnie z niniejszymi zaleceniami. Uwzględnić należy przy tym warunki i rodzaj wykonywanej pracy. Niezgodne z przeznaczeniem użycie elektronarzędzia może doprowadzić do niebezpiecznych sytuacji.

5) Serwis

a) Naprawę elektronarzędzia należy zlecić jedynie wykwalifikowanemu fachowcowi i

przy użyciu oryginalnych części zamiennych. To gwarantuje, że bezpieczeństwo urządzenia zostanie zachowane.

4. Specjalne wskazówki bezpieczeństwa

- **Należy stosować środki ochrony słuchu.** Wpływ hałasu może spowodować utratę słuchu.

- **Narzędzia używać z dodatkowymi rękawicami dostarczonymi z narzędziem.** Utrata kontroli może spowodować osobiste obrażenia operatora.

- **Podczas wykonywania prac, przy których narzędzie robocze mogłoby natrafić na ukryte przewody elektryczne lub na własny przewód zasilający, elektronarzędzie należy trzymać za izolowane powierzchnie rękawic.** Kontakt z przewodem sieci zasilającej może spowodować przekazanie napięcia na części metalowe elektronarzędzia, co mogłoby spowodować porażenie prądem elektrycznym.

- **Należy używać odpowiednich przyrządów poszukiwawczych w celu lokalizacji ukrytych przewodów zasilających lub poprosić o pomoc zakłady miejskie.** Kontakt z przewodami znajdującymi się pod napięciem może doprowadzić do powstania pożaru lub porażenia elektrycznego. Uszkodzenie przewodu gazowego może doprowadzić do wybuchu. Wniknięcie do przewodu wodociągowego powoduje szkody rzeczowe lub może spowodować porażenie elektryczne.

- **Elektronarzędzie należy trzymać podczas pracy mocno w obydwu rękach i zapewnić bezpieczną pozycję pracy.** Elektronarzędzie prowadzone jest bezpieczniej w obydwu rękach.

- **Należy zabezpieczyć obrabiany przedmiot.** Zamocowanie obrabianego przedmiotu w urządzeniu mocującym lub imadle jest bezpieczniejsze niż trzymanie go w ręku.

• **Miejsce pracy należy utrzymywać w czystości. Mieszanki materiałów są szczególnie niebezpieczne.** Pył z metalu lekkiego może się zapalić lub wybuchnąć.

• **Przed odłożeniem elektronarzędzia, należy poczekać, aż znajdzie się ono w bezruchu.** Narzędzie robocze może się zablokować i doprowadzić do utraty kontroli nad elektronarzędziem.

• **Nie wolno używać elektronarzędzia z uszkodzonym przewodem. Nie należy dotykać uszkodzonego przewodu; w przypadku uszkodzenia przewodu podczas pracy, należy wyciągnąć wtyczkę z gniazda.** Uszkodzone przewody podwyższają ryzyko porażenia prądem.

5.Znaczenie symboli

Należy zwrócić uwagę na wszystkie rysunki i symbole umieszczone w niniejszej instrukcji oraz na narzędziach. Prosimy o zapamiętanie tych symboli i rysunków. Interpretując poprawnie przedstawione rysunki i symbole można lepiej i bezpieczniej pracować przy pomocy urządzenia.



UWAGA!



Przed uruchomieniem przeczytać instrukcje obsługi!



Nosic okulary ochronne!



Nosic środki ochrony słuchu!



Nosic dobre i wytrzymałe rękawice!



Nosic środki ochrony dróg oddechowych!



Aby zapobiec uszkodzeniom podczas transportu urządzenie znajduje się w opakowaniu. Opakowanie to jest surowcem, który można użytkować ponownie lub można przeznaczyć do powtórnego przetworzenia.

Urządzenie oraz jego osprzęt składają się z różnych rodzajów materiałów, jak np. metal i tworzywa sztuczne. Uszkodzone elementy urządzenia proszę dostarczyć do punktu zbiorczego surowców wtórnych. Proszę poprosić o informację w sklepie specjalistycznym bądź w placówce samorządu lokalnego!

6. Opis urządzenia

1. Osłona przeciwpływa
2. Tulejka blokująca
3. Przełącznik obrotowy funkcji wyłączania obrotów
4. Włącznik/ Wyłącznik
5. Przełącznik obrotowy funkcji wyłączania kucia
6. Uchwyt dodatkowy
7. Ogranicznik głębokości
8. Uchwyt
9. Śruba radełkowa do regulacji liczby obrotów

7. Przed uruchomieniem

Przed podłączeniem urządzenia należy się upewnić, że dane na tabliczce znamionowej urządzenia są zgodne z danymi zasilania.

Przed rozpoczęciem ustawień na urządzeniu zawsze wyciągać wtyczkę z gniazdka.

Za pomocą urządzenia do odszukiwania przewodów zbadać czy w miejscu pracy nie ma ukrytych przewodów elektrycznych, gazowych lub instalacji wodnej.

7.1 Uchwyt dodatkowy (rys. 2- poz. 6)

Ze względów bezpieczeństwa używać młota udarowego tylko z uchwytem dodatkowym. Uchwyt dodatkowy (6) zapewnia dodatkowe trzymanie urządzenia podczas pracy. Ze względów bezpieczeństwa urządzenie nie może być używane bez uchwyty dodatkowego (6). Uchwyt dodatkowy (6) zamocowany jest na młocie za pomocą zacisku.

Obracanie uchwyty w kierunku przeciwnym do ruchu wskazówek zegara (od uchwyty) powoduje odkręcenie zacisku. Obracanie uchwyty zgodnie z kierunkiem wskazówek zegara powoduje dokręcenie zacisku. Najpierw odkręcić zacisk uchwyty dodatkowego. Następnie można skierować uchwyt dodatkowy (6) na odpowiednią pozycję. Teraz dokręcić uchwyt w odwrotnym kierunku, aż uchwyt dodatkowy będzie solidnie

osadzony.

7.2 Ogranicznik głębokości (Rys. 3 – poz. 7)

Ogranicznik głębokości (7) zostaje przytrzymany na uchwycie dodatkowym (6) za pomocą śruby unieruchamiającej (a).

- Poluzować śrubę unieruchamiającą (a) i włożyć ogranicznik głębokości (7).
- Ustawić ogranicznik głębokości (7) na równym poziomie z wiertłem.
- Pociągnąć ogranicznik głębokości (7) o wymaganą głębokość wiercenia.
- Ponownie przykręcić śrubę unieruchamiającą (a).
- Wiercić otwór, aż ogranicznik głębokości (7) dotknie obrabiany przedmiot.

7.3 Wkładanie narzędzia (rys. 4)

- Przed włożeniem wyczyścić narzędzie i lekko nasmarować chwyt narzędzia smarem.
- Pociągnąć do tyłu tulejkę blokującą (2) i zatrzymać.
- Wolne od kurzu narzędzie obracając wsunąć w uchwyt, aż do oporu. Narzędzie zablokuje się samo.
- Poprzez pociągnięcie narzędzia sprawdzić, czy jest zablokowane.

7.4 Wyjmowanie narzędzia (rys. 5)

Pociągnąć do tyłu tulejkę blokującą (2), zatrzymać i wyjąć narzędzie.

7.5 Element zbierający kurz (rys. 6)

Przed wierceniem udarowym należy wsunąć prostopadle do głowicy, przez wiertło element zbierający kurz (a).

8. Uruchamianie

Uwaga!

W celu uniknięcia zagrożenia, należy trzymać urządzenie obiema rękami za uchwyty (6/8). W innym przypadku przy przewierceniu przewodów może powstać zagrożenie porażenia prądem!

8.1 Włłącznik/ wyłącznik (rys.1)

Włączanie:

Wcisnąć przełącznik roboczy (4)

Wyłączanie:

Zwolnić przełącznik roboczy (4).

8.2 Funkcja zatrzymania udaru (rys. 7)

W celu delikatnego nawiercania młot udarowy wyposażony jest w funkcję zatrzymywania udaru.

- W celu wyłączenia udaru należy przełącznik obrotowy zatrzymania funkcji udaru (5) obrócić na pozycję (B).
- Aby ponownie włączyć funkcję udaru przełącznik obrotowy funkcji zatrzymania udaru (5) musi być z powrotem obrócony na pozycję (A).

8.3 Funkcja zatrzymania obrotów (rys. 8/9)

Do dłutowania funkcja obrotów młota udarowego może być wyłączona.

- W tym celu, przełącz przełącznik obrotowy (3) do pozycji A (patrz, Rys. 8).
- Aby ponownie włączyć obroty, przełącz przełącznik obrotowy (3) do pozycji B (patrz, Rys. 9)

Uwaga!

Proszę zauważyć, że nie jest możliwe użycie młota udarowego przy jednoczesnym uruchomieniu funkcji zatrzymania udaru i obrotów.

Uwaga!

Do wiercenia udarowego potrzebna jest niewielka siła nacisku. Zbyt duża siła nacisku obciąża niepotrzebnie silnik. Regularnie sprawdzaj tępe wiertła. Tępe wiertła naostrzyć lub wymienić.

9. Wymiana przewodu zasilającego

W razie uszkodzenia przewodu zasilającego, przewód musi być wymieniony przez autoryzowany serwis lub osobę posiadającą podobne kwalifikacje, aby uniknąć niebezpieczeństwa.

10. Dane techniczne

Napięcie znamionowe:	230 V~/ 50 Hz
Pobór mocy:	1500 W
Liczba obrotów biegu jałowego:	0-800 min ⁻¹
Liczba ударów:	0-4500 min ⁻¹
Maksymalna średnica wiercenia w betonie/ kamieniu:	32 mm
Klasa ochrony:	II / 
Waga:	5.3 kg

Hałas i wibracje

Hałas i wibracje zostały zmierzone zgodnie z normą EN 60745.

Poziom ciśnienia akustycznego L _{PA} :	95 dB(A)
Odchylenie K _{PA} :	3 dB(A)
Poziom mocy akustycznej L _{WA} :	106 dB(A)
Odchylenie K _{WA} :	3 dB(A)

Młot udarowy nie jest przeznaczony do użytku na wolnym powietrzu, zgodnie z artykułem 3 dyrektywy 2000/14/EC_2005/88/EC.

Nosić nauszники ochronne.

Oddziaływanie hałasu może spowodować utratę słuchu.

Wartości całkowite drgań (suma wektorowa 3 kierunków) mierzone są zgodnie z normą 60745.

Wiercenie udarowe w betonie

Wartość emisji drgań $a_{h1} = 11,66 \text{ m/s}^2$
Odchylenie $K = 1,5 \text{ m/s}^2$

Dłutowanie

Wartość emisji drgań $a_{h1} = 10,90 \text{ m/s}^2$
Odchylenie $K = 1,5 \text{ m/s}^2$



Uwaga!

Ze względu na obszar użytkowania narzędzia wartość drgań zmieni się w wyjątkowych sytuacjach może być ona wyższa od podanej wartości.

11. Czyszczenie i konserwacja

Przed rozpoczęciem jakichkolwiek prac związanych z czyszczeniem wyciągnąć wtyczkę z gniazdka.

11.1 Czyszczenie

- Urządzenia zabezpieczające, szczeliny powietrza i obudowa silnika powinny być w miarę możliwości zawsze wolne od pyłu i zanieczyszczeń.

Urządzenie wycierać czystą ściereczką lub przedmuchać sprężonym powietrzem o niskim ciśnieniu.

- Zaleca się czyszczenie urządzenia bezpośrednio po każdorazowym użyciu.
- Urządzenie czyścić regularnie wilgotną ściereczką z niewielką ilością szarego mydła. Nie używać żadnych środków czyszczących ani rozpuszczalników; mogą one uszkodzić części urządzenia wykonane z tworzywa sztucznego. Należy uważać, aby do wnętrza urządzenia nie dostała się woda.

11.2 Szczotki węglowe

W razie nadmiernego iskrzenia proszę sprawdzić

stan szczotek węglowych przez elektryka.

Uwaga! Wymiany szczotek węglowych dokonywać może jedynie elektryk.

11.3 Konserwacja

We wnętrzu urządzenia nie ma części wymagających konserwacji.

12. Naprawy

Używać tylko rekomendowanych przez producenta akcesoriów i części zamiennych. Jeżeli urządzenie, pomimo naszej kontroli jakości i Państwa opieki jednak ulegnie zepsuciu, proszę pozostawić naprawę autoryzowanemu zakładowi.

13. Ochrona środowiska



Urządzenie, akcesoria i opakowanie nie mogą być wyrzucane razem ze zwykłymi śmieciami, lecz należy je poddać, zgodnie z przepisami ochrony środowiska naturalnego, ponownemu przetworzeniu. Ten mały wydatek wpłynie korzystnie na stan przyrody.

1. Používejte v souladu se specifikacemi

Elektronářadí je určeno k příklepovému vrtání do betonu, cihel a kamene a též pro lehké sekací práce. Je rovněž vhodné pro vrtání bez příklepu do dřeva, kovu, keramiky a umělé hmoty. Elektronářadí s elektronickou regulací a chodem vpravo/vlevo je vhodné i k šroubování.

2. Bezpečnostní pokyny a výstrahy

Tento přístroj odpovídá predepsaným bezpečnostním předpisům pro elektrická zařízení.

Než uvedete přístroj do provozu, pozorně si přečtete návod k použití.

Neodborné použití může mít za následek úraz nebo poškození majetku.

Přístroj nesmí obsluhovat osoby neseznámené s návodem k použití.

Návod pečlivě uschovejte pro pozdější použití. Práce s přístrojem není dovolena dětem a mladistvím.

3. Obecné bezpečnostní pokyny

Všeobecná varovná upozornění pro elektronářadí

VAROVÁNÍ Čtete všechna varovná upozornění a pokyny. Zanedbání při dodržování varovných upozornění a pokynů mohou mít za následek úder elektrickým proudem, požár a/nebo těžká poranění.

Všechna varovná upozornění a pokyny do budoucna uschovejte.

Ve varovných upozorněních použitý pojem „elektronářadí“ se vztahuje na elektronářadí provozované na el. síti (se síťovým kabelem) a na elektronářadí provozované na akumulátoru (bez síťového kabelu).

1) Bezpečnost pracovního místa

a) Udržujte Vaše pracovní místo čisté a dobře osvětlené. Nepořádek nebo neosvětlené pracovní oblasti mohou vést k úrazům.

b) S elektronářadím nepracujte v prostředí ohroženém explozí, kde se nacházejí hořlavé kapaliny, plyny nebo prach. Elektronářadí vytváří jiskry, které mohou prach nebo páry zapálit.

c) Děti a jiné osoby udržujte při použití elektronářadí daleko od Vašeho pracovního místa. Při rozptýlení můžete ztratit kontrolu nad strojem.

2) Elektrická bezpečnost

a) Připojovací zástrčka elektronářadí musí lícovat se zásuvkou. Zástrčka nesmí být žádným způsobem upravena. Společně s elektronářadím s ochranným uzemněním nepoužívejte žádné adaptérové zástrčky. Neupravené zástrčky a vhodné zásuvky snižují riziko úderu elektrickým proudem.

b) Zabraňte kontaktu těla s uzemněnými povrchy, jako např. potrubí, topení, sporáky a chladničky. Je-li Vaše tělo uzemněno, existuje zvýšené riziko úderu elektrickým proudem.

c) Chraňte stroj před deštěm a vlhkem. Vniknutí vody do elektronářadí zvyšuje nebezpečí úderu elektrickým proudem.

d) Dbejte na účel kabelu, nepoužívejte jej k nošení či zavěšení elektronářadí nebo k vytažení zástrčky ze zásuvky. Udržujte kabel daleko od tepla, oleje, ostrých hran nebo pohyblivých dílů stroje. Poškozené nebo spletené kabely zvyšují riziko úderu elektrickým proudem.

e) Pokud pracujete s elektronářadím venku, použijte pouze takové prodlužovací kabely, které jsou způsobilé i pro venkovní použití. Použití prodlužovacího kabelu, jež je vhodný pro

použití venku, snižuje riziko úderu elektrickým proudem.

f) Pokud se nelze vyhnout provozu elektronářadí ve vlhkém prostředí, použijte proudový chránič. Nasazení proudového chrániče snižuje riziko úderu elektrickým proudem.

3) Bezpečnost osob

a) Buďte pozorní, dávejte pozor na to, co děláte a přistupujte k práci s elektronářadím rozumně. Nepoužívejte žádné elektronářadí pokud jste unaveni nebo pod vlivem drog, alkoholu nebo léků. Moment nepozornosti při použití elektronářadí může vést k vážným poraněním.

b) Noste osobní ochranné pomůcky a vždy ochranné brýle. Nošení osobních ochranných pomůcek jako maska proti prachu, bezpečnostní obuv s protiskluzovou podrážkou, ochranná přilba nebo sluchátka, podle druhu nasazení elektronářadí, snižují riziko poranění.

c) Zabraňte neúmyslnému uvedení do provozu. Přesvědčte se, že je elektronářadí vypnuté dříve než jej uchopíte, poneseťe či připojíte na zdroj proudu a/nebo akumulátor. Máte-li při nošení elektronářadí prst na spínači nebo pokud stroj připojíte ke zdroji proudu zapnutý, pak to může vést k úrazům.

d) Než elektronářadí zapnete, odstraňte seřizovací nástroje nebo šroubováky. Nástroj nebo klíč, který se nachází v otáčivém dílu stroje, může vést k poranění.

e) Vyvarujte se abnormálního držení těla. Zajistěte si bezpečný postoj a udržujte vždy rovnováhu. Tím můžete elektronářadí v neočekávaných situacích lépe kontrolovat.

f) Noste vhodný oděv. Nenoste žádný volný oděv nebo šperky. Vlasy, oděv a rukavice udržujte daleko od pohybujících se dílů. Volný oděv, šperky nebo dlouhé vlasy mohou být

zachyceny pohybujícími se díly.

g) Lze-li namontovat odsávací či zachycující přípravky, přesvědčte se, že jsou připojeny a správně použity. Použití odsávání prachu může snížit ohrožení prachem.

4) Svědomité zacházení a používání elektronářadí a) Stroj nepřetěžujte. Pro svou práci použijte k tomu určené elektronářadí. S vhodným elektronářadím budete pracovat v udané oblasti výkonu lépe a bezpečněji.

b) Nepoužívejte žádné elektronářadí, jehož spínač je vadný. Elektronářadí, které nelze zapnout či vypnout je nebezpečné a musí se opravit.

c) Než provedete seřízení stroje, výměnu dílů příslušenství nebo stroj odložíte, vytáhněte zástrčku ze zásuvky a/nebo odstraňte akumulátor. Toto preventivní opatření zabrání neúmyslnému zapnutí elektronářadí.

d) Uchovávejte nepoužívané elektronářadí mimo dosah dětí. Nenechte stroj používat osobám, které se strojem nejsou seznámeny nebo nečetly tyto pokyny. Elektronářadí je nebezpečné, jeli používáno nezkušenými osobami.

e) Pečujte o elektronářadí svědomitě. Zkontrolujte, zda pohyblivé díly stroje bezvadně fungují a nevzpříčují se, zda díly nejsou zlomené nebo poškozené tak, že je omezena funkce elektronářadí. Poškozené díly nechte před nasazením stroje opravit. Mnoho úrazů má příčinu ve špatně udržovaném elektronářadí.

f) Řezné nástroje udržujte ostré a čisté. Pečlivě ošetřované řezné nástroje s ostrými řeznými hranami se méně vzpříčují a dají se lehceji vést.

g) Používejte elektronářadí, příslušenství, nasazovací nástroje apod. podle těchto pokynů. Respektujte přítom pracovní

podmínky a prováděnou činnost. Použití elektronářadí pro jiné než určující použití může vést k nebezpečným situacím.

5) Servis

a) Nechte Vaše elektronářadí opravit pouze kvalifikovaným odborným personálem a pouze s originálními náhradními díly. Tím bude zajištěno, že bezpečnost stroje zůstane zachována.

4. Zvláštní bezpečnostní pokyny

• **Noste ochranu sluchu.** Působení hluku může způsobit ztrátu sluchu.

• **Používejte přidavné rukojeti dodávané s elektronářadím.** Ztráta kontroly může vést ke zraněním.

• **Pokud provádíte práce, při kterých může nasazovací nástroj zasáhnout skrytá elektrická vedení nebo vlastní síťový kabel, pak držte elektronářadí na izolovaných plochách rukojeti.** Kontakt s vedením pod napětím může přivést napětí i na kovové díly elektronářadí a vést k úderu elektrickým proudem.

• **Použijte vhodné detekční přístroje na vyhledání skrytých rozvodných vedení nebo kontaktujte místní dodavatelskou společnost. Kontakt s elektrickým vedením může vést k požáru a úderu elektrickým proudem. Poškození vedení plynu může vést k výbuchu.** Proniknutí do vodovodního potrubí způsobí věcné škody nebo může způsobit úder elektrickým proudem.

• **Elektronářadí držte při práci pevně oběma rukama a zajistěte si bezpečný postoj.** Oběma rukama je elektronářadí vedeno bezpečněji.

• **Zajistěte obrobek.** Obrobek pevně uchycený upínacím přípravkem nebo svěrákem je držen bezpečněji než Vaší rukou.

• **Udržujte své pracovní místo čisté. Směsi materiálů jsou obzvláště škodlivé.** Prach lehkých kovů může hořet nebo explodovat.

• **Než jej odložíte, počkejte až se elektronářadí zastaví.** Nasazovací nástroj se může vzpříčit a vést ke ztrátě kontroly nad elektronářadím.

• **Nepoužívejte elektronářadí s poškozeným kabelem. Pokud se kabel během práce poškodí, pak se jej nedotýkejte a vytáhněte síťovou zástrčku.** Poškozené kabely zvyšují riziko elektrického úderu.

5. Vysvetlení symbolu

Respektujte všechny znaky a symboly, které jsou uvedeny v tomto návodu a na vašem přístroji. Zapamatujte si tyto znaky a symboly. Jestliže znaky a symboly správně interpretujete, můžete pracovat s přístrojem bezpečněji a lépe.



Pozor!



Bezpečnostní pokyny a upozornění !



Noste ochranné brýle!



Noste chránič sluchu!



Noste dobré a odolné rukavice!



Používejte ochranu dýchacích cest!



Staré elektrické přístroje obsahují cenné materiály, proto nepatří do domácího odpadu!

Chtěli bychom vás proto požádat, abyste nás podpořili svým aktivním příspěvkem při šetření zdrojů a při ochraně životního prostředí a tento přístroj předali, pokud existuje, příslušnému místu pro jeho zlikvidování.

6. Popis přístroje

1. Ochrana proti prachu
2. Upínací hlava
3. Otočný vypínač pro zastavení otáčení
4. Za-/vypínač
5. Otočný vypínač pro zastavení přiklepu
6. Přídavná rukojeť
7. Hloubkový doraz
8. Rukojeť
9. Rýhovaný šroub regulace počtu otáček

7. Před uvedením do provozu

Před připojením se přesvědčte, zda údaje na typovém štítku souhlasí s údaji sítě. Předtím, než začnete provádět nastavování na přístroji, vždy vytáhněte síťovou zástrčku ze zásuvky.

Místo použití zkontrolujte pomocí přístroje na hledání vedení, zda se tam nenachází skrytá elektrická vedení, plynové nebo vodovodní potrubí.

7.1 Přídavná rukojeť (obr. 2 - pol. 6)

Vrtací kladivo používat z bezpečnostních důvodů pouze s přídavnou rukojetí.

Přídavná rukojeť (6) Vám během používání vrtacího kladiva poskytuje dodatečnou stabilitu. Přístroj nesmí být z bezpečnostních důvodů používán bez přídavné rukojeti (6).

Přídavná rukojeť (6) se na vrtacím kladivu upevní pomocí mechanického upevnění. Otáčením rukojeti proti směru hodinových ručiček (z pohledu rukojeti) se mechanické upevnění uvolní. Otáčením rukojeti ve směru hodinových ručiček se mechanické upevnění utáhne.

Nejdříve uvolněte mechanické upevnění přídavné rukojeti. Poté můžete přídavnou rukojeť (6) naklonit do pro Vás nejpříjemnější pracovní polohy. Nyní přídavnou rukojeť v opačném směru

otáčení opět utáhnout, až přídatná rukojeť pevně sedí.

7.2 Hloubkový doraz (obr. 3 - pol. 7)

Hloubkový doraz (7) je upevněn pomocí zajišťovací šroubu (a) na přídatné rukojeti (6) mechanickým upevněním.

- Uvolněte zajišťovací šroub (a) a vložte hloubkový doraz (7).
- Nastavte hloubkový doraz (7) na stejnou úroveň s vrtákem.
- Posuňte hloubkový doraz (7) zpět na požadovanou hloubku vrtání.
- Zajišťovací šroub (a) opět utáhněte.
- Nyní vrtejte otvor tak dalece, až se hloubkový doraz (7) dotkne obrobku.

7.3 Vložení nástroje (obr. 4)

- Nástroj před vložení vyčistěte a dřík nástroje lehce namažte mazacím tukem pro vrtáky.
- Upínací hlavu (2) posunout směrem zpět a pevně držet.
- Čistý nástroj zasuňte otáčením až na doraz do upínání nástroje. Nástroj se sám zablokuje.
- Blokování zkontrolujte zatáhnutím za nástroj.

7.4 Vyjmutí nástroje (obr. 5)

Upínací hlavu (2) posunout směrem zpět, pevně držet a nástroj vyjmout.

7.5 Zařízení na zachycení prachu (obr. 6)

Před prací vrtacím kladivem nasuňte zařízení na zachycení prachu (a) přes vrták svisle nad hlavu přístroje.

8. Uvedení do provozu

Pozor!

Aby se zabránilo ohrožení, musí se přístroj držet vždy pouze za obě rukojeti (6/8)! V

opačném případě může při navrtání vedení hrozit úder elektrickým proudem!

8.1 Za- a vypnutí (obr. 1)

Zapnutí:

Hlavní vypínač (4) stlačit.

Vypnutí:

Hlavní vypínač (4) pustit.

8.2 Zastavení příklepu (obr. 7)

Pro jemné navrtávání je vrtací kladivo vybaveno zastavením příklepu.

- Otočný vypínač pro zastavení příklepu (5) otočit do polohy (B), aby se vypnul příklep.
- Aby se příklep znovu zapnul, musí se otočný vypínač pro zastavení příklepu (5) otočit opět zpátky do polohy (A).

8.3 Zastavení otáčení (obr. 8/9)

Pro sekání může být vypnuta otočná funkce vrtacího kladiva.

- Chcete-li tak učinit, otočte otočný spínač (3) do polohy A (viz obr. 8).
- Chcete-li znovu zapnout otočné zařízení, otočte otočný spínač (3) do polohy B (viz obr. 9).

Pozor!

Dbejte prosím na to, že není možné vrtací kladivo provozovat při současném zapnutí funkce zastavení příklepu a zastavení otáčení.

Pozor!

Na vrtání potřebujete pouze malou přítlačnou sílu. Příliš velký přítlačný tlak zbytečně zatěžuje

motor.

Pravidelně kontrolovat vrták. Tupé vrtáky nabrousit nebo vyměnit.

9. Výměna síťového napájecího vedení

Pokud je síťové napájecí vedení poškozeno, musí být nahrazeno výrobcem nebo jeho zákaznickým servisem nebo kvalifikovanou osobou, aby se zabránilo nebezpečím.

10. Technická data

Síťové napětí:	230 V~/ 50 Hz
Příkon:	1500 W
Otáčky chodu naprázdno:	0-800 min ⁻¹
Počet úderů:	0-4500 min ⁻¹
Výkon vrtání beton/kámen (max.):	32 mm
Třída ochrany:	II / 
Hmotnost:	5,3 kg

Hluk a vibrace

Hluk a vibrace změřeny podle normy EN 60745.

Hladina akustického tlaku L_{pA} :	95 dB(A)
Nejistota K_{pA} :	3 dB(A)
Hladina akustického výkonu L_{WA} :	106 dB(A)
Nejistota K_{WA} :	3 dB(A)

Vrtací kladivo není určeno k použití venku, v souladu s článkem 3 směrnice 2000/14/EC_2005/88/ECS.

Noste ochranu sluchu.

Působení hluku může způsobit ztrátu sluchu. Hodnoty celkových vibrací (vektorový součet tří směrů) změřeny podle normy EN 60745.

Příklepové vrtání do betonu

Emisní hodnota vibrací $a_h = 11,66 \text{ m/s}^2$
Nejistota $K = 1,5 \text{ m/s}^2$

Sekání

Emisní hodnota vibrací $a_h = 10,90 \text{ m/s}^2$
Nejistota $K = 1,5 \text{ m/s}^2$



Pozor!

Hodnota vibrací se podle oblasti použití elektrického nářadí mění a ve výjimečných případech se může pohybovat nad udanou hodnotou.

11. Čištění a údržba

Před všemi čisticími pracemi vytáhněte síťovou zástrčku.

11.1 Čištění

- Udržujte bezpečnostní zařízení, větrací otvory a kryt motoru tak prostě prachu a nečistot, jak jen to je možné. Otrěte přístroj čistým hadrem nebo ho profoukněte stlačeným vzduchem při nízkém tlaku.

- Doporučujeme přímo po každém použití přístroj vyčistit.

- Pravidelně přístroj čistěte vlhkým hadrem a trochou mazlavého mýdla.

Nepoužívejte žádné čisticí prostředky nebo rozpouštědla, mohlo by dojít k poškození plastových částí přístroje. Dbejte na to, aby se dovnitř přístroje nedostala voda.

11.2 Uhlíkové kartáčky

Při nadměrné tvorbě jisker nechte přezkontrolovat odborníkem uhlíkové kartáčky.

Pozor! Uhlíkové kartáčky smí vyměnit pouze.

11.3 Údržba

Uvnitř přístroje se nevyskytují žádné další, údržbu vyžadující, díly.

12. Opravy

Používejte jen příslušenství a náhradní díly doporučené výrobcem. Pokud přestane nářadí správně fungovat i přes naší kontrolu kvality a Vaší údržbě, nechte provést opravy jen autorizovaným elektrikářem.

Pokud by se poškodila síťová šňůra tohoto nářadí, musí ji vyměnit výrobce nebo jeho zástupce nebo elektrikář, aby se předešlo ohrožení.

13. Ochrana životního prostředí



Staré elektrické přístroje nesmějí být zlikvidovány s domácími odpady. Předajte je do příslušného likvidačního střediska. Informace k této otázce vám dodá správa vaší obce nebo odborný obchod.

1. Uporaba skladno s specifikacijami

Električno orodje je namenjeno za udarno vrtnanje v beton, opeko in kamnine ter za enostavno klesanje. Prav tako je primerno za vrtnanje brez udarjanja – v les, kovino, keramiko in umetno maso. Električna orodja z elektronsko regulacijo in desnim-/levim tekom so primerne za privijanje.

2. Varnostna navodila in opozorila

Ta naprava ustreza veljavnim varnostnim predpisom za elektricne stroje.

Pozorno preberite navodila za uporabo, preden vklopite stroj.

Nestrokovna uporaba lahko povzroci telesne poškodbe in materialno škodo. Osebe, ki niso seznanjene z navodili, ne smejo uporabljati naprave.

Navodila za uporabo skrbno shranite za kasnejšo uporabo.

Otroci in osebe mlajše od 18 let ne smejo uporabljati naprave.

3. Splošna varnostna navodila

Splošna varnostna navodila za električna orodja

OPOZORILO Preberite vsa opozorila in **napotila**. Napake zaradi neupoštevanja spodaj navedenih opozoril in napotil lahko povzročijo električni udar, požar in/ali težke telesne poškodbe.

Vsa opozorila in napotila shranite, ker jih boste v prihodnje še potrebovali.

Pojem „električno orodje“, ki se pojavlja v nadaljnjem besedilu, se nanaša na električna orodja z električnim pogonom (z električnim kablom) in na akumulatorska električna orodja

(brez električnega kabla).

1) Varnost na delovnem mestu

a) Delovno področje naj bo vedno čisto in dobro osvetljeno. Nered in neosvetljena delovna področja lahko povzročijo nezgode.

b) Ne uporabljajte električnega orodja v okolju, kjer lahko pride do eksplozij oziroma tam, kjer se nahajajo vnetljive tekočine, plini ali prah. Električna orodja povzročajo iskrenje, zaradi katerega se lahko prah ali para vnameta.

c) Prosimo, da med uporabo električnega orodja ne dovolite otrokom ali drugim osebam, da bi se Vam približali. Odvratanje Vaše pozornosti drugim lahko povzroči izgubo kontrole nad napravo.

2) Električna varnost

a) Priključni vtikač električnega orodja se mora prilegati vtičnici. Spreminjanje vtičaka na kakršenkoli način ni dovoljeno. Pri ozemljenih električnih orodjih ne uporabljajte vtičacev z adapterji. Nespremenjeni vtičaki in ustrezne vtičnice zmanjšujejo tveganje električnega udara.

b) Izogibajte se telesnemu stiku z ozemljenimi površinami kot so na primer cevi, grelci, štedilniki in hladilniki. Tveganje električnega udara je večje, če je Vaše telo ozemljeno.

c) Prosimo, da napravo zavarujete pred dežjem ali vlago. Vdor vode v električno orodje povečuje tveganje električnega udara.

d) Ne uporabljajte kabla za nošenje ali obešanje električnega orodja in ne vlecite za kabel, če želite vtikač izvleči iz vtičnice. Kabel zavarujte pred vročino, oljem, ostrimi robovi ali premikajočimi se deli naprave. Poškodovani ali zapleteni kabli povečujejo tveganje električnega udara.

e) Kadar uporabljate električno orodje zunaj,

uporabljajte samo kabske podaljške, ki so primerni za delo na prostem. Uporaba kabskega podaljška, ki je primeren za delo na prostem, zmanjšuje tveganje električnega udara.

f) Če je uporaba električnega orodja v vlažnem okolju neizogibna, uporabljajte stikalo za zaščito pred kvarnim tokom. Uporaba zaščitnega stikala zmanjšuje tveganje električnega udara.

3) Osebna varnost

a) Bodite pozorni, pazite kaj delate ter se dela z električnim orodjem lotite z razumom. Ne uporabljajte električnega orodja, če ste utrujeni oziroma če ste pod vplivom mamil, alkohola ali zdravil. Trenutek nepazljivosti med uporabo električnega orodja je lahko vzrok za resne telesne poškodbe.

b) Uporabljajte osebno zaščitno opremo in vedno nosite zaščitna očala. Nošenje osebne zaščitne opreme, na primer maske proti prahu, nedersečih zaščitnih čevljev, varnostne čelade ali zaščitnih glušnikov, kar je odvisno od vrste in načina uporabe električnega orodja, zmanjšuje tveganje telesnih poškodb.

c) Izogibajte se nenamernemu zagonu. Pred priključitvijo električnega orodja na električno omrežje in/ali na akumulator in pred dviganjem ali nošenjem se prepričajte, če je električno orodje izklopljeno. Prenašanje naprave s prstom na stikalu ali priključitev vklopljenega električnega orodja na električno omrežje je lahko vzrok za nezdgo.

d) Pred vklapljanjem električnega orodja odstranite nastavitvena orodja ali izvijače. Orodje ali ključ, ki se nahaja v vrtečem se delu naprave, lahko povzroči telesne poškodbe.

e) Izogibajte se nenormalni telesni držji. Poskrbite za trdno stojišče in za stalno ravnotežje. Tako boste v nepričakovanih situacijah električno orodje lahko bolje

nadzorovali.

f) Nosite primerna oblačila. Ne nosite ohlapnih oblačil in nakita. Lase, oblačila in rokavice ne približujte premikajočim se delom naprave. Premikajoči se deli naprave lahko zgrabijo ohlapno oblačilo, dolge lase ali nakit.

g) Če je na napravo možno montirati priprave za odsesavanje ali prestrezanje prahu, se prepričajte, če so le-te priključene in če se pravilno uporabljajo. Uporaba priprave za odsesavanje prahu zmanjšuje zdravstveno ogroženost zaradi prahu.

4) Skrbna uporaba in ravnanje z električnimi orodji

a) Ne preobremenjujte naprave. Pri delu uporabljajte električna orodja, ki so za to delo namenjena. Z ustreznim električnim orodjem boste v navedenem zmogljivostnem področju delali bolje in varneje.

b) Ne uporabljajte električnega orodja s pokvarjenim stikalom. Električno orodje, ki se ne da več vklopiti ali izklopiti, je nevarno in ga je potrebno popraviti.

c) Pred nastavljanjem naprave, zamenjavo delov pribora ali odlaganjem naprave izvlecite vtičak iz električne vtičnice in/ali odstranite akumulator. Ta previdnostni ukrep preprečuje nenamerni zagon električnega orodja.

d) Električna orodja, katerih ne uporabljate, shranjujte izven dosega otrok. Osebam, ki naprave ne poznajo ali niso prebrale teh navodil za uporabo, naprave ne dovolite uporabljati. Električna orodja so nevarna, če jih uporabljajo neizkušene osebe.

e) Skrbno negujte električno orodje. Kontrolirajte brezhibno delovanje premičnih delov naprave, ki se ne smejo zatikati. Če so ti deli zlomljeni ali poškodovani do te mere, da ovirajo delovanje električnega orodja, jih je

potrebno pred uporabo naprave popraviti.

Slabo vzdrževana električna orodja so vzrok za mnoge nezgode.

f) Rezalna orodja vzdržujte tako, da bodo vedno ostra in čista. Skrbno negovana rezalna orodja z ostrimi robovi se manj zatikajo in so lažje vodljiva.

g) Električna orodja, pribor, vsadna orodja in podobno uporabljajte ustrezno tem navodilom. Pri tem upoštevajte delovne pogoje in dejavnost, ki jo boste opravljali.

Uporaba električnih orodij v namene, ki so drugačni od predpisanih, lahko privede do nevarnih situacij.

5) Servisiranje

a) Vaše električno orodje naj popravlja samo kvalificirano strokovno osebje ob obvezni uporabi originalnih rezervnih delov. Tako bo zagotovljena ohranitev varnosti naprave.

4. Posebna varnostna navodila

• **Nosite zaščitne glušnike.** Vpliv hrupa lahko povzroči izgubo sluha.

• **Uporabljajte dodatne ročaje, ki so priložene električnemu orodju.** Izguba nadzora nad napravo lahko povzroči poškodbe.

• **Če izvajate dela, pri katerih lahko vstavno orodje pride v stik s skritimi omrežnimi napeljavami ali z lastnim omrežnim kablom, morate električno orodje držati na izoliranem ročaju.** Stik z napeljavo, ki je pod napetostjo, lahko povzroči, da so tudi kovinski deli naprave pod napetostjo, kar lahko povzroči električni udar.

• **Za iskanje skritih oskrbovalnih vodov uporabljajte ustrezne iskalne naprave ali se o tem pozanimajte pri lokalnem podjetju za oskrbo z vodo, elektriko ali plinom.** Stik z električnim vodom lahko povzroči požar ali električni udar. Poškodbe na plinovodu so lahko vzrok za eksplozijo, vdor v vodovodno omrežje

pa lahko povzroči materialno škodo ali električni udar.

• **Medtem ko delate, trdno držite električno orodje z obema rokama in poskrbite za varno stojišče.** Električno orodje bo bolj vodljivo, če ga boste držali z obema rokama.

• **Zavarujte obdelovanec.** Obdelovanec bo proti premikanju bolje zavarovan z vpenjalnimi pripravami ali s primežem, kot če bi ga držali z roko.

• **Delovno mesto naj bo vedno čisto. Posebno nevarne so mešanice materialov.** Prah lahkih kovin se lahko vname ali eksplodira.

• **Pred odlaganjem električnega orodja počakajte, da se orodje popolnoma ustavi.** Električno orodje se lahko zatakne, zaradi česar lahko izgubite nadzor nad njim.

• **Ne uporabljajte električnega orodja s poškodovanim kablom. Ne dotikajte se poškodovanega električnega kabla. Če se kabel poškoduje med delom, izvlecite omrežni vtikač iz vtičnice.** Poškodovani kabli povečujejo tveganje električnega udara.

5. Razlaga simbolov

Pazite na vse znake in simbole, ki so navedeni v teh navodilih in na vašem orodju. Te znake in simbole si zapomnite. Če si boste znali znake in simbole pravilno razložiti, bo vaše delo z napravo potekalo varneje in bolje.



Pozor!



Pred vklopom preberite navodila za uporabo!



Uporabljajte zaščitna očala!



Uporabljajte zaščito za sluh!



Uporabljajte dobre in odporne rokavice!



Uporabljajte zaščito za dihala!



Stare naprave se lahko reciklira zato ne spadajo med gospodinjske odpadke! Zato vas naprošamo, da nas podprete pri varovanju okolja in var evanju z energijo podprete in – e je mo no – staro napravo oddate na urejeno zbirno mesto.

6. Opis naprave

1. Protiprašna zaščita
2. Zapiralni tulec
3. Vrtljivo stikalo za zaustavitev vrtenja
4. Stikalo za vklop/izklop
5. Vrtljivo stikalo za zaustavitev udarjanja
6. Dodatni ročaj
7. Omejevalo globine vrtenja
8. Ročaj
9. Narebričeni vijak za regulacijo števila vrtljajev

7. Pred uporabo

Pred priklopom se prepričajte, če se podatki na tipski podatkovni tablici skladajo s podatki o električnem omrežju.

Zmeraj izvlecite električni priključni vtikač preden začnete izvajati nastavitve na skobljihu.

S pomočjo naprave za iskanje električne napeljave in vodovodnih cevi se prepričajte, da se na mestu, v katero nameravate vrtati z vrtalnimi kladivom, ne nahajajo zakriti električni ali plinski vodi ali vodovodne cevi.

7.1 Dodatni ročaj (Slika 2 – poz. 6)

Vrtalno kladivo je iz varnostnih razlogov potrebno uporabljati le z dodatnim ročajem. Dodatni ročaj (6) Vam med uporabo vrtalnega kladiva nudi dodatno oporo. Napravo se iz varnostnih razlogov ne sme uporabljati brez dodatnega ročaja (6).

Dodatni ročaj (6) na vrtalno kladivo pritrdite tako, da ga vpnete. Vrtenje ročaja v nasprotni smeri urinega kazalca (gledano na ročaj) sprosti pritrditev ročaja. Z vrtenjem ročaja v smeri urinega kazalca pa ročaj vpnete.

Pritrjen dodatni ročaj prvo sprostite. Nato lahko dodatni ročaj (6) nastavite v delovni položaj, ki je za Vas najbolj udoben. Zdaj pa dodatni ročaj ponovno vpnete tako, da ga vrtite v smeri urinega

kazalca tako dolgo, da bo dodatni ročaj trdno nameščen.

7.2 Omejevalo globine vrtnja (Slika 3 – poz. 7)

Omejevalo globine vrtnja (7) je vpeto na dodatnem ročaju (6) s pomočjo pritrilnega vijaka (a).

- Pritrdilni vijak odvijte (a) in vstavite omejevalo globine vrtnja (7).
- Omejevalo globine vrtnja (7) nastavite vzporedno s svedom na enako dolžino.
- Omejevalo globine vrtnja (7) potegnite nazaj za zeleno globino vrtnja.
- Pritrdilni vijak (a) ponovno privijte.
- Zdaj pa vrtajte luknjo tako globoko, da se bo omejevalo globine vrtnja (7) dotaknilo obdelovanca.

7.3 Vstavljanje orodja (Slika 4)

- Orodje pred uporabo očistite, pritrilni del orodja pa rahlo namažite z mazivom za svadre.
- Zapiralni tulec (2) potegnite nazaj in ga držite v tem položaju.
- Čisto orodje potisnite v sprejemni del do omejevala tako, da ga pri tem vrtite. Orodje se zapahne samo.
- Zapahnitev preverite tako, da potegnete za orodje.

7.4 Jemanje orodja iz naprave (Slika 5)

Zapiralni tulec (2) potegnite nazaj in ga v tem oploščaju držite, nato pa vzemite orodje iz naprave.

7.5 Protiprašna priprava (Slika 6)

Za udarno vrtnje, ki ga izvajate pravokotno nad

glavo, preko svadra potisnite protiprašno pripravo (a).

8. Prvi zagon

Pozor!

Da bi se izognili nevarnosti, se stroj lahko drži le za oba ročaja (6 / 8)! V drugačnem primeru lahko pri navrtanju električnih vodov grozi nevarnost električnega udara!

8.1 Vkllop in izkllop (Slika 1)

Vkllop:

Pritisnite na stikalo za vkllop/izkllop (4).

Izkllop:

Spustite stikalo za vkllop/izkllop (4).

8.2 Zaustavitev udarjanja (Slika 7)

Vrtalno kladivo je opremljeno s funkcijo zaustavitve udarjanja, ki se uporablja pri navrtavanju.

- Vrtljivo stikalo za zaustavitev udarjanja (5) zavrtite v položaj (B), da izklopite udarno napravo.
- Da bi udarno napravo ponovno vklopili, je vrtljivo stikalo za zaustavitev udarjanja (5) potrebno zavrteti nazaj na položaj (A).

8.3 Zaustavitev vrtenja (Sliki 8 / 9)

Na vrtalnem kladivu se vrtalna funkcija lahko izklopi in tako se udarni vrtalnik lahko uporablja za klesanje.

- Da bi to naredili obrnite okroglo stikalo (3) v položaj A (glejte sl. 8).
- Če želite možnost vrtenja znova omogočiti, obrnite okroglo stikalo (3) v položaj B (glejte sl. 9).

Pozor!

Prosimo upoštevajte, da v primeru, ko sta istočasno vklopljeni funkciji zaustavitve vrtenja in

zaustavitve udarcev, delovanje vrtnega kladiva ni mogoče.

Pozor!

Za udarno vrtnanje potrebujete le majhno pritiskno moč. Premočno pritiskanje po nepotrebnem obremenjuje motor. V rednih časovnih intervalih pregledjte sveder.

Topi sveder nabrusite ali pa ga zamenjajte.

9. Zamenjava električnega priključnega kabla

Če se električni priključni kabel te naprave poškoduje, ga mora zamenjati proizvajalec ali njegova servisna služba ali podobno strokovno usposobljena oseba, da bi preprečili ogrožanje varnosti.

10. Tehnični podatki

Omrežna napetost:	230 V~/ 50 Hz
Sprejem moči:	1500 W
Število vrtljajev v prostem teku:	0-800 min ⁻¹
Število udarcev:	0-4500 min ⁻¹
Zmogljivost vrtnanja v beton/kamen (maks.):	32 mm
Zaščitni razred:	II / 
Teža:	5.3 kg

Hrup in vibracije

Vrednosti hrupa in vibracij so bile ugotovljane v skladu z EN 60745.

Nivo zvočnega tlaka L_{pA} :	95 dB (A)
Negotovost K_{pA} :	3 dB(A)
Nivo zvočne moči L_{WA} :	106 dB (A)
Negotovost K_{WA} :	3 dB(A)

V skladu s členom 3 smernice 2000/14/EC_2005/88/EC, vrtno kladivo ni namenjeno za uporabo na prostem.

Uporabljajte zaščito za ušesa.

Hrup lahko povzroči izgubo sluha.

Skupne vrednosti vibracij (vektorska vsota treh smeri) ugotovljene v skladu z EN 60745.

Udarno vrtnanje v beton

Emisijska vrednost vibracij $a_n = 11,66 \text{ m/s}^2$
Negotovost $K = 1,5 \text{ m/s}^2$

Klesanje

Emisijska vrednost vibracij $a_n = 10,90 \text{ m/s}^2$
Negotovost $K = 1,5 \text{ m/s}^2$



Pozor !

Vrednost vibracij se bo spreminjala glede na področje uporabe električnega orodja in lahko v izjemnih primerih prekorači navedeno vrednost.

11. Čiščenje in vzdrževanje

Pred vsemi čistilnimi deli izklopite električni vtičak iz električne priključne vtičnice.

11.1 Čiščenje

- Zaščitne naprave, zračne reže in ohišje motorja vzdržujte v karseda čistem stanju. Napravo zdrgnite s čisto krpo ali pa jo izpihajte s komprimiranim zrakom (pod nizkim pritiskom).

- Priporočamo, da napravo očistite takoj po vsaki uporabi.

- V rednih intervalih napravo očistite tudi z mokro krpo in mazavim milom.

Ne uporabljajte nobenih čistilnih sredstev ali razredčil; ta sredstva lahko začnejo nažirati dele iz umetne mase. Pazite na to, da voda ne more prodreti v notranjost naprave.

11.2 Oglene ščetke

Pri prekomernem iskrenju naj strokovnjak za elektriko preveri oglene ščetke.

Pozor! Oglene ščetke lahko zamenja le strokovnjak za elektriko.

11.3 Vzdrževanje

V notranjosti naprave se ne nahajajo nobeni deli, kateri bi terjali vzdrževanje.

12. Popravila

Uporabljajte samo tiste nadomestne dele in opremo, ki jih priporoča proizvajalec. Če se naprava pokvari, kljub vašemu stalnemu nadzoru in negi, prepustite popravilo pooblaščenemu strokovnemu servisu oz. eletričarju.

Če se poškoduje priključni električni kabel, naj ga zamenja proizvajalec ali ustrezno kvalificirana oseba ali v pooblaščen servisni službi, da se izognete nevarnosti.

13. Zaščita okolja



Starih električnih naprave ne smete odvreči med gospodinjske odpadke.

Prosimo, nesite jih na zbirno mesto.

■ Glede tega se informirajte pri vaši lokalni upravi ali v trgovini z orodjem.

1. Gebruiken in overeenstemming met de specificaties

Het elektrische gereedschap is bestemd om te hameren in beton, baksteen en steen en voor lichte hakwerkzaamheden. Het is eveneens geschikt voor boorwerkzaamheden zonder slag in hout, metaal, keramiek en kunststof. Elektrische gereedschappen met elektronische regeling en rechts-/linksdraaien zijn ook geschikt voor het in- en uitdraaien van schroeven.

2. Veiligheidsrichtlijnen en waarschuwingen

Dit apparaat voldoet aan de geldende veiligheidsrichtlijnen voor elektrische apparatuur.

Lees de gebruikshandleiding zorgvuldig door voordat u het apparaat in gebruik neemt.

Onoordeelkundig gebruik kan echter leiden tot persoonlijk letsel en/of materiële schade.

Personen die niet vertrouwd zijn met de inhoud van deze handleiding, mogen dit apparaat niet bedienen.

Bewaar de gebruikshandleiding zorgvuldig.

Dit apparaat mag niet worden gebruikt door kinderen en jongeren.

3. Algemene veiligheidsrichtlijnen

Algemene veiligheidswaarschuwingen voor elektrische gereedschappen
WAARSCHUWING Lees alle veiligheidswaarschuwingen en alle voorschriften. Als de waarschuwingen en voorschriften niet worden opgevolgd, kan dit een elektrische schok, brand of ernstig letsel tot gevolg hebben.

Bewaar alle waarschuwingen en voorschriften voor toekomstig gebruik.

Het in de waarschuwingen gebruikte begrip „elektrisch gereedschap” heeft betrekking op elektrische gereedschappen voor gebruik op het stroomnet (met netsnoer) en op elektrische gereedschappen voor gebruik met een accu (zonder netsnoer).

1) Veiligheid van de werkomgeving

a) Houd uw werkomgeving schoon en goed verlicht. Een rommelige of onverlichte werkomgeving kan tot ongevallen leiden.

b) Werk met het elektrische gereedschap niet in een omgeving met explosiegevaar waarin zich brandbare vloeistoffen, brandbare gassen of brandbaar stof bevinden. Elektrische gereedschappen veroorzaken vonken die het stof of de dampen tot ontsteking kunnen brengen.

c) Houd kinderen en andere personen tijdens het gebruik van het elektrische gereedschap uit de buurt. Wanneer u wordt afgeleid, kunt u de controle over het gereedschap verliezen.

2) Elektrische veiligheid

a) De aansluitstekker van het elektrische gereedschap moet in het stopcontact passen. De stekker mag in geen geval worden veranderd. Gebruik geen adapterstekkers in combinatie met geaarde elektrische gereedschappen. Onveranderde stekkers en passende stopcontacten beperken het risico van een elektrische schok.

b) Voorkom aanraking van het lichaam met geaarde oppervlakken, bijvoorbeeld van buizen, verwarmingen, fornuizen en koelkasten. Er bestaat een verhoogd risico door een elektrische schok wanneer uw lichaam geaard is.

c) Houd het gereedschap uit de buurt van regen en vocht. Het binnendringen van water in het elektrische gereedschap vergroot het risico van een elektrische schok.

d) Gebruik de kabel niet voor een verkeerd doel, om het elektrische gereedschap te dragen of op te hangen of om de stekker uit het stopcontact te trekken. Houd de kabel uit de buurt van hitte, olie, scherpe randen en bewegende gereedschapsdelen. Beschadigde of in de war geraakte kabels vergroten het risico van een elektrische schok.

e) Wanneer u buitenshuis met elektrisch gereedschap werkt, dient u alleen verlengkabels te gebruiken die voor gebruik buitenshuis zijn goedgekeurd. Het gebruik van een voor gebruik buitenshuis geschikte verlengkabel beperkt het risico van een elektrische schok.

f) Als het gebruik van het elektrische gereedschap in een vochtige omgeving onvermijdelijk is, dient u een aardlekschakelaar te gebruiken. Het gebruik van een aardlekschakelaar vermindert het risico van een elektrische schok.

3) Veiligheid van personen

a) Wees alert, let goed op wat u doet en ga met verstand te werk bij het gebruik van het elektrische gereedschap. Gebruik geen elektrisch gereedschap wanneer u moe bent of onder invloed staat van drugs, alcohol of medicijnen. Een moment van onoplettendheid bij het gebruik van het elektrische gereedschap kan tot ernstige verwondingen leiden.

b) Draag persoonlijke beschermende uitrusting. Draag altijd een veiligheidsbril. Het dragen van persoonlijke beschermende uitrusting zoals een stofmasker, slipvaste werkschoenen, een veiligheidshelm of gehoorbescherming, afhankelijk van de aard en het gebruik van het elektrische gereedschap, vermindert het risico van verwondingen.

c) Voorkom per ongeluk inschakelen. Controleer dat het elektrische gereedschap uitgeschakeld is voordat u de stekker in het

stopcontact steekt of de accu aansluit en voordat u het gereedschap oppakt of draagt. Wanneer u bij het dragen van het elektrische gereedschap uw vinger aan de schakelaar hebt of wanneer u het gereedschap ingeschakeld op de stroomvoorziening aansluit, kan dit tot ongevallen leiden.

d) Verwijder instelgereedschappen of schroefsleutels voordat u het elektrische gereedschap inschakelt. Een instelgereedschap of sleutel in een draaiend deel van het gereedschap kan tot verwondingen leiden.

e) Voorkom een onevenwichtige lichaamshouding. Zorg ervoor dat u stevig staat en steeds in evenwicht blijft. Daardoor kunt u het elektrische gereedschap in onverwachte situaties beter onder controle houden.

f) Draag geschikte kleding. Draag geen loshangende kleding of sieraden. Houd haren, kleding en handschoenen uit de buurt van bewegende delen. Loshangende kleding, lange haren en sieraden kunnen door bewegende delen worden meegenomen.

g) Wanneer stofafzuigings- of stofopvangvoorzieningen kunnen worden gemonteerd, dient u zich ervan te verzekeren dat deze zijn aangesloten en juist worden gebruikt. Het gebruik van een stofafzuiging beperkt het gevaar door stof.

4) Zorgvuldige omgang met en zorgvuldig gebruik van elektrische gereedschappen

a) Overbelast het gereedschap niet. Gebruik voor uw werkzaamheden het daarvoor bestemde elektrische gereedschap. Met het passende elektrische gereedschap werkt u beter en veiliger binnen het aangegeven capaciteitsbereik.

b) Gebruik geen elektrisch gereedschap waarvan de schakelaar defect is. Elektrisch

gereedschap dat niet meer kan worden in- of uitgeschakeld, is gevaarlijk en moet worden gerepareerd.

c) Trek de stekker uit het stopcontact of neem de accu uit het elektrische gereedschap voordat u het gereedschap instelt, toebehoren wisselt of het gereedschap weglegt. Deze voorzorgsmaatregel voorkomt onbedoeld starten van het elektrische gereedschap.

d) Bewaar niet-gebruikte elektrische gereedschappen buiten bereik van kinderen. Laat het gereedschap niet gebruiken door personen die er niet mee vertrouwd zijn en deze aanwijzingen niet hebben gelezen. Elektrische gereedschappen zijn gevaarlijk wanneer deze door onervaren personen worden gebruikt.

e) Verzorg het elektrische gereedschap zorgvuldig. Controleer of bewegende delen van het gereedschap correct functioneren en niet vastklemmen en of onderdelen zodanig gebroken of beschadigd zijn dat de werking van het elektrische gereedschap nadelig wordt beïnvloed. Laat deze beschadigde onderdelen voor het gebruik repareren. Veel ongevallen hebben hun oorzaak in slecht onderhouden elektrische gereedschappen.

f) Houd snijdende inzetgereedschappen scherp en schoon. Zorgvuldig onderhouden snijdende inzetgereedschappen met scherpe snijkanten klemmen minder snel vast en zijn gemakkelijker te geleiden.

g) Gebruik elektrisch gereedschap, toebehoren, inzetgereedschappen en dergelijke volgens deze aanwijzingen. Let daarbij op de arbeidsomstandigheden en de uit te voeren werkzaamheden. Het gebruik van elektrische gereedschappen voor andere dan de voorziene toepassingen kan tot gevaarlijke situaties leiden.

5) Service

a) Laat het elektrische gereedschap alleen repareren door gekwalificeerd en vakkundig personeel en alleen met originele vervangingsonderdelen. Daarmee wordt gewaarborgd dat de veiligheid van het gereedschap in stand blijft.

4. Speciale veiligheidsinstructies

- **Draag een gehoorbescherming.** De blootstelling aan lawaai kan gehoorverlies tot gevolg hebben.
- **Gebruik de bij het gereedschap geleverde extra handgrepen.** Het verlies van de controle kan tot verwondingen leiden.
- **Houd het gereedschap aan de geïsoleerde greepvlakken vast als u werkzaamheden uitvoert waarbij het inzetgereedschap verborgen stroomleidingen of de eigen stroomkabel kan raken.** Contact met een onder spanning staande leiding kan ook metalen delen van het gereedschap onder spanning zetten en tot een elektrische schok leiden.
- **Gebruik een geschikt detectieapparaat om verborgen stroom-, gas- of waterleidingen op te sporen of raadpleeg het plaatselijke energie- of waterleidingbedrijf. Contact met elektrische leidingen kan tot brand of een elektrische schok leiden. Beschadiging van een gasleiding kan tot een explosie leiden.** Breuk van een waterleiding veroorzaakt materiële schade en kan een elektrische schok veroorzaken.
- **Houd het elektrische gereedschap tijdens de werkzaamheden stevig met beide handen vast en zorg ervoor dat u stevig staat.** Het elektrische gereedschap wordt met twee handen veiliger geleid.
- **Zet het werkstuk vast.** Een met spanvoorzieningen of een bankschroef vastgehouden werkstuk wordt beter

vastgehouden dan u met uw hand kunt doen.

• **Houd uw werkplek schoon.**

Materiaalmengsels zijn bijzonder gevaarlijk.

Stof van lichte metalen kan ontvlammen of exploderen.

• **Wacht tot het elektrische gereedschap tot stilstand is gekomen voordat u het neerlegt.**

Het inzetgereedschap kan vasthaken en dit kan tot het verlies van de controle over het elektrische gereedschap leiden.

• **Gebruik het elektrische gereedschap niet met een beschadigde kabel. Raak de beschadigde kabel niet aan en trek de stekker uit het stopcontact als de kabel tijdens de werkzaamheden wordt beschadigd.**

Beschadigde kabels vergroten het risico van een elektrische schok.

5. Verklaring van de gebruikte symbolen

Let op alle tekens en symbolen die vermeld staan in deze handleiding alsmede zijn aangebracht op uw gereedschap. Onthoud de betekenis van deze tekens en symbolen. Als u de tekens en symbolen correct interpreteert, kunt u veiliger en beter met het apparaat werken.



LET OP !



Lees voor ingebruikname de handleiding!



Draag een veiligheidsbril!



Draag gehoorbescherming!



Draag goede, stevige werkhandschoenen!



Draag mond- en neusbescherming!



Het toestel bevindt zich in een verpakking om transportschade te voorkomen. Deze verpakking is een grondstof en bijgevolg herbruikbaar of kan de grondstofkringloop terug worden ingebracht. Het toestel en zijn accessoires bestaan uit diverse materialen, zoals b.v. metaal en kunststof. Ontdoet u zich van defecte onderdelen op de inzamelplaats waar u gevaarlijke afvalstoffen mag afgeven. Informeer u in uw speciaalzaak of bij uw gemeentebestuur!

6. Beschrijving van het gereedschap

1. Stofwering
2. Vergrendelingshuls
3. Draaischakelaar voor draaistop
4. AAN/UIT-schakelaar
5. Draaischakelaar voor klopfunctie stop
6. Extra handgreep
7. Diepteaanslag
8. Handgreep
9. Kartelschroef voor toerenregeling

7. Vóór inbedrijfstelling

Controleer of de gegevens vermeld op het kenplaatje overeenkomen met de gegevens van het stroomnet alvorens het gereedschap aan te sluiten.

Verwijder altijd de netstekker uit het stopcontact voordat u het gereedschap anders afstelt.

Met een leidingdetector nagaan, of op die plaats waar u de boorhamer gebruikt elektrische leidingen, gasleidingen of waterbuizen verborgen zijn.

7.1 Extra handgreep (fig. 2, pos. 6)

Boorhamer om veiligheidsredenen enkel met de extra handgreep gebruiken.

De extra handgreep (6) biedt tijdens het gebruik van de boorhamer een bijkomende houvast. Het gereedschap mag om veiligheidsredenen niet zonder extra handgreep (6) worden gebruikt.

Maak de extra handgreep (6) op de boorhamer vast d.m.v. de kleminrichting. Door de greep tegen de richting van de wijzers van de klok in (vanuit de greep gezien) te draaien wordt de kleminrichting losgezet. Door draaien van de handgreep met de wijzers van klok mee wordt de kleminrichting aangehaald.

Zet eerst de kleminrichting van de extra handgreep los. Daarna kunt u de extra handgreep

(6) naar de voor u aangenaamste werkpositie zwenken. Draai dan de extra handgreep in tegengestelde draairichting terug dicht tot de extra handgreep vast zit.

7.2 Diepteaanslag (fig. 3, pos. 7)

De diepteaanslag (7) wordt door de vastzetschroef (a) op de extra handgreep (6) vastgehouden dankzij een kleminrichting.

- Draai de vastzetschroef (a) los en zet er de diepteaanslag (7) in.
- Breng de diepteaanslag (7) op het zelfde niveau t.o.v. de boor.
- Trek de diepteaanslag (7) met de gewenste boordiepte terug.
- Haal de vastzetschroef (a) terug aan.
- Boor dan het gat tot de diepteaanslag (7) het werkstuk raakt.

7.3 Gereedschap inzetten (fig. 4)

- Gereedschap vóór het inzetten schoonmaken en lichtjes invetten met boorvet.
- Vergrendelhuls (2) terugtrekken en vasthouden.
- Stofvrij gereedschap al draaiend de gereedschapshouder in tot tegen de aanslag schuiven. Het gereedschap wordt automatisch vergrendeld.

- Vergrendeling controleren door aan het gereedschap te trekken.

7.4 Gereedschap verwijderen (fig. 5)

Vergrendelhuls (2) terugtrekken, vasthouden en gereedschap uitnemen.

7.5 Stofopnamekap (fig. 6)

Voor werkzaamheden met de boorhamer direct boven uw hoofd schuift u de stofopnamekap (a) over de boor.

8. Ingebruikneming

Let op!

Om zichzelf en anderen niet in gevaar te brengen mag de machine alleen aan de beide handgrepen (6/8) worden vastgehouden! Zo niet kan bij het aanboren van kabels een elektrische schok dreigen!

8.1 In-/uitschakelen (fig. 1)

Inschakelen:
bedrijfschakelaar (4) indrukken

Uitschakelen:
bedrijfschakelaar (4) loslaten.

8.2 Klopfunctie stop (fig. 7)

Voor het zacht aanboren is de boorhamer voorzien van een schakelaar voor het uitschakelen van de klopfunctie.

- Draaischakelaar voor klopfunctie stop (5) naar positie (B) draaien om de klopfunctie uit te schakelen.
- Om de klopfunctie terug in te schakelen dient u de schakelhefboom voor klopfunctie stop (5) opnieuw terug naar positie (A) te draaien.

8.3 Draaistop (fig. 8/9)

Voor werkzaamheden met de beitel kan de draaifunctie van de boorhamer worden uitgeschakeld.

- Draai hiervoor de draaiknop (3) naar positie A (zie afb. 8).
- Om een roterende faciliteit opnieuw in te

schakelen, draait u de draaiknop (3) naar positie B (zie afb. 9).

Let op!

Er wordt op gewezen dat de boorhamer niet kan werken met tegelijkertijd ingeschakelde klop- en draaistop.

Let op!

Voor het hamerboren is er slechts een geringe aandrukkracht nodig. Door een te hoge aandrukkracht wordt de motor onnodig belast. Boor regelmatig controleren. Een botte boor bijlijpen of vervangen.

9. Vervanging van de netaansluitleiding

Als de netaansluitleiding van dit apparaat beschadigd wordt, dan moet hij door de fabrikant of diens klantendienst of door een gelijkwaardig gekwalificeerde persoon vervangen worden, om gevaren te vermijden.

10. Technische gegevens

Netspanning:	230 V~/ 50 Hz
Opgenomen vermogen:	1500 watt
Onbelast toerental:	0-800 t/min
Slagfrequentie:	0-4500 slagen/min
Boorcapaciteit beton/steen (max.):	32 mm
Bescherming klasse:	II / <input type="checkbox"/>
Gewicht:	5.3 kg

Geluid en vibratie

De geluids- en vibratiewaarden werden bepaald volgens EN 60745.

Geluidsdrukkniveau L_{pA} :	95 dB(A)
Onzekerheid K_{pA} :	3 dB(A)
Geluidsvermogen L_{WA} :	106 dB(A)
Onzekerheid K_{WA} :	3 dB(A)

De boorhamer is niet voorzien om in open lucht te worden gebruikt conform artikel 3 van de richtlijn 2000/14/EC_2005/88/EC.

Draag een gehoorbeschermer.

Lawaai kan aanleiding geven tot gehoorverlies. Totale vibratiewaarden (vectorsom van drie richtingen) bepaald volgens EN 60745.

Boorhameren in beton

Trillingsemisiewaarde $a_h = 11,66 \text{ m/s}^2$
 Onzekerheid $K = 1,5 \text{ m/s}^2$

Beitelen

Trillingsemisiewaarde $a_h = 10,90 \text{ m/s}^2$
 Onzekerheid $K = 1,5 \text{ m/s}^2$



Let op!

De vibratiewaarde zal op grond van het toepassingsgebied van het elektrische gereedschap veranderen en kan in uitzonderingsgevallen boven de opgegeven waarde liggen.

11. Reiniging en onderhoud

Trek vóór alle schoonmaakwerkzaamheden de netstekker uit het stopcontact.

11.1 Reiniging

- Hou de veiligheidsinrichtingen, de ventilatiespleten en het motorhuis zo veel mogelijk vrij van stof en vuil. Wrijf het toestel met een schone doek af of blaas het met perslucht bij lage druk schoon.
- Het is aan te bevelen het toestel direct na elk gebruik te reinigen.
- Reinig het toestel regelmatig met een vochtige doek en wat zachte zeep. Gebruik geen reinigings- of oplosmiddelen; die zouden de kunststofcomponenten van het toestel kunnen aantasten. Let er goed op dat geen water in het toestel terechtkomt.

11.2 Koolborstels

Bij bovenmatige vonkvorming laat u de koolborstels door een bekwame elektricien nazien.

Let op! De koolborstels mogen enkel door een bekwame elektricien worden vervangen.

11.3 Onderhoud

In het toestel zijn er geen andere te onderhouden onderdelen.

12. Reparaties

Gebruik uitsluitend door de fabrikant aanbevolen accessoires en vervangingsonderdelen. Mocht het apparaat ondanks onze kwaliteitscontroles en uw onderhoud defect raken, laat het dan repareren door een erkende elektromonteur.

13. Milieu



Gooi het apparaat, de accessoires en de verpakking niet zo maar in een vuilnisemmer, maar lever de ze in voor milieuvriendelijke recycling.

Dit is voor u slechts een kleine moeite en komt het milieu enorm ten goede.

1. Používajte podľa technických špecifikácií

Toto ručné elektrické náradie je určené na vrtanie s pneumatickým príklepom do betónu, tehly a prírodného kameňa, ako aj na ľahké sekacie práce. Je tiež vhodné na vrtanie bez príklepu do dreva, kovu, keramiky a plastov. Ručné elektrické náradie, ktoré je vybavené elektronickou reguláciou a prepínaním chodu doprava/dolava, je vhodné aj na skrútkovanie.

2. Bezpečnostné upozornenia a varovania

Tento prístroj zodpovedá predpísaným bezpečnostným ustanoveniam pre elektrické prístroje.

Návod na obsluhu si pozorne precítajte predtým, než uvediete prístroj do prevádzky.

Neodborné používanie môže viesť k poraneniu osôb alebo k vecným škodám. Osoby, ktoré nie sú s návodom oboznámené, nesmú prístroj obsluhovať. Návod na obsluhu starostlivo uschovajte.

Detom a mládeži používanie prístroja nie je dovolené.

3. Všeobecné bezpečnostné upozornenia

Všeobecné výstražné upozornenia a bezpečnostné pokyny

POZOR Prečítajte si všetky Výstražné upozornenia a bezpečnostné pokyny.

Zanedbanie dodržiavania Výstražných upozornení a pokynov uvedených v nasledujúcom texte môže mať za následok zásah elektrickým prúdom, spôsobiť požiar a/alebo ťažké poranenie.

Tieto Výstražné upozornenia a bezpečnostné pokyny starostlivo uschovajte na budúce použitie.

Pojem „ručné elektrické náradie“ používaný v nasledujúcom texte sa vzťahuje na ručné elektrické náradie napájané zo siete (s prírodnou šnúrou) a na ručné elektrické náradie napájané akumulátorovou batériou (bez prírodnej šnúry).

1) Bezpečnosť na pracovisku

a) Pracovisko vždy udržiavajte čisté a dobre osvetlené. Neporiadok a neosvetlené priestory pracoviska môžu mať za následok pracovné úrazy.

b) Týmto náradím nepracujte v prostredí ohrozenom výbuchom, v ktorom sa nachádzajú horľavé kvapaliny, plyny alebo horľavý prach. Ručné elektrické náradie vytvára iskry, ktoré by mohli prach alebo pary zapáliť.

c) Nedovoľte deťom a iným nepovolaným osobám, aby sa počas používania ručného elektrického náradia zdržiavali v blízkosti pracoviska. Pri odpútaní pozornosti zo strany inej osoby môžete stratiť kontrolu nad náradím.

2) Elektrická bezpečnosť

a) Zástrčka prírodnej šnúry ručného elektrického náradia musí pasovať do použitej zásuvky. Zástrčku v žiadnom prípade nijako nemeňte. S uzemneným elektrickým náradím nepoužívajte ani žiadne zástrčkové adaptéry. Nezmenené zástrčky a vhodné zásuvky znižujú riziko zásahu elektrickým prúdom.

b) Vyhýbajte sa telesnému kontaktu s uzemnenými povrchovými plochami, ako sú napr. rúry, vykurovacie telesá, sporáky a chladničky. Keby by bolo Vaše telo uzemnené, hrozí zvýšené riziko zásahu elektrickým prúdom.

c) Chráňte elektrické náradie pred účinkami dažďa a vlhkosti. Vniknutie vody do ručného elektrického náradia zvyšuje riziko zásahu elektrickým prúdom.

d) Nepoužívajte prírodnú šnúru mimo určený účel na nosenie ručného elektrického náradia, ani na jeho zavesenie a zástrčku nevyberajte

zo zásuvky ťahaním za prívodnú šnúru. **Zabezpečte, aby sa sieťová šnúra nedostala do blízkosti horúceho telesa, ani do kontaktu s olejom, s ostrými hranami alebo pohybujúcimi sa súčiastkami ručného elektrického náradia.**

Poškodené alebo zauzlené prívodné šnúry zvyšujú riziko zásahu elektrickým prúdom.

e) Keď pracujete s ručným elektrickým náradím vonku, používajte len také predlžovacie káble, ktoré sú schválené aj na používanie vo vonkajších priestoroch. Použitie predlžovacieho kábla, ktorý je vhodný na používanie vo vonkajšom prostredí, znižuje riziko zásahu elektrickým prúdom.

f) Ak sa nedá vyhnúť použitiu ručného elektrického náradia vo vlhkom prostredí, použite ochranný spínač pri poruchových prúdoch. Použitie ochranného spínača pri poruchových prúdoch znižuje riziko zásahu elektrickým prúdom.

3) Bezpečnosť osôb

a) Budte ostražitý, sústreďte sa na to, čo robíte a k práci s ručným elektrickým náradím pristupujte s rozumom. Nepracujte s ručným elektrickým náradím nikdy vtedy, keď ste unavený, alebo keď ste pod vplyvom drog, alkoholu alebo liekov. Malý okamih nepozornosti môže mať pri používaní náradia za následok vážne poranenia.

b) Noste osobné ochranné pomôcky a používajte vždy ochranné okuliare. Nosenie osobných ochranných pomôcok, ako je ochranná dýchacia maska, bezpečnostná pracovná obuv, ochranná prilba alebo chrániče sluchu, podľa druhu ručného elektrického náradia a spôsobu jeho použitia znižujú riziko poranenia.

c) Vyhýbajte sa neúmyselnému uvedeniu ručného elektrického náradia do činnosti. Pred zasunutím zástrčky do zásuvky a/alebo pred pripojením akumulátora, pred chytením alebo prenášaním ručného elektrického

náradia sa vždy presvedčte sa, či je ručné elektrické náradie vypnuté. Ak budete mať pri prenášaní ručného elektrického náradia prst na vypínači, alebo ak ručné elektrické náradie pripojíte na elektrickú sieť zapnuté, môže to mať za následok nehodu.

d) Skôr ako náradie zapnete, odstráňte z neho nastavovacie náradie alebo kľúče na skrutky. Nastavovací nástroj alebo kľúč, ktorý sa nachádza v rotujúcej časti ručného elektrického náradia, môže spôsobiť vážne poranenia osôb.

e) Vyhýbajte sa abnormálnym polohám tela. Zabezpečte si pevný postoj, a neprestajne udržiavajte rovnováhu. Takto budete môcť ručné elektrické náradie v neočakávaných situáciách lepšie kontrolovať.

f) Pri práci noste vhodný pracovný odev. Nenoste široké odevy a nemajte na sebe šperky. Vyvarujte sa toho, aby so Vaše vlasy, odev a rukavice dostali do blízkosti rotujúcich súčiastok náradia. Voľný odev, dlhé vlasy alebo šperky môžu byť zachytené rotujúcimi časťami ručného elektrického náradia.

g) Ak sa dá na ručné elektrické náradie namontovať odsávacie zariadenie a zariadenie na zachytávanie prachu, presvedčte sa, či sú dobre pripojené a správne používané. Používanie odsávacieho zariadenia a zariadenia na zachytávanie prachu znižuje riziko ohrozenia zdravia prachom.

4) Starostlivé používanie ručného

elektrického náradia a manipulácia s ním a) Ručné elektrické náradie nikdy nepreťažujte. Používajte také elektrické náradie, ktoré je určené pre daný druh práce. Pomocou vhodného ručného elektrického náradia budete pracovať lepšie a bezpečnejšie v uvedenom rozsahu výkonu náradia.

b) Nepoužívajte nikdy také ručné elektrické náradie, ktoré má pokazený vypínač. Náradie,

ktoré sa už nedá zapnúť alebo vypnúť, je nebezpečné a treba ho zveriť do opravy odborníkovi.

c) Skôr ako začnete náradie nastavovať alebo prestavovať, vymieňať príslušenstvo alebo skôr, ako odložíte náradie, vždy vyťahnite zástrčku sieťovej šnúry zo zásuvky. Toto preventívne opatrenie zabraňuje neúmyselnému spusteniu ručného elektrického náradia.

d) Nepoužívané ručné elektrické náradie uschovávajú tak, aby bolo mimo dosahu detí. Nedovoľte používať pneumatikové náradie osobám, ktoré s ním nie sú dôverne oboznámené, alebo ktoré si neprečítali tieto Pokyny. Ručné elektrické náradie je nebezpečné vtedy, keď ho používajú neskúsené osoby.

e) Ručné elektrické náradie starostlivo ošetrujte. Kontrolujte, či pohyblivé súčiastky bezchybne fungujú alebo či neblokujú, či nie sú zlomené alebo poškodené niektoré súčiastky, ktoré by mohli negatívne ovplyvňovať správne fungovanie ručného elektrického náradia. Pred použitím náradia dajte poškodené súčiastky vymeniť.

Veľa nehôd bolo spôsobených nedostatočnou údržbou elektrického náradia.

f) Rezné nástroje udržiavajte ostré a čisté. Starostlivo ošetrované rezné nástroje s ostrými reznými hranami majú menšiu tendenciu k zablokovaniu a ľahšie sa dajú viesť.

g) Používajte ručné elektrické náradie, príslušenstvo, nastavovacie nástroje a pod. podľa týchto výstražných upozornení a bezpečnostných pokynov. Pri práci zohľadnite konkrétne pracovné podmienky a činnosť, ktorú budete vykonávať. Používanie ručného elektrického náradia na iný účel ako na predpísané použitie môže viesť k nebezpečným situáciám.

5) Servisné práce

a) Ručné elektrické náradie dávajte opravovať len kvalifikovanému personálu, ktorý používa originálne náhradné súčiastky. Tým sa zabezpečí, že bezpečnosť náradia zostane zachovaná.

4. Špeciálne bezpečnostné pokyny

- **Používajte chrániče sluchu.** Pôsobenie hluku môže mať za následok stratu sluchu.

- **Používajte prídavné rukoväte, ktoré Vám boli dodané s náradím.** Strata kontroly nad náradím môže mať za následok poranenie.

- **Pri vykonávaní takej práce, pri ktorej by mohol nástroj natrafiť na skryté elektrické vedenia alebo zasiahnuť vlastnú prírodnú šnúru náradia, držte náradie len za izolované plochy rukovätí.** Kontakt s elektrickým vedením, ktoré je pod napätím, môže dostať pod napätie aj kovové súčiastky náradia a spôsobiť zásah elektrickým prúdom.

- **Používajte vhodné prístroje na vyhľadávanie skrytých elektrickým vedení a potrubí, aby ste ich nenavítali, alebo sa obráťte na miestne energetické podniky.** Kontakt s elektrickým vodičom pod napätím môže spôsobiť požiar alebo mať za následok zásah elektrickým prúdom. Poškodenie plynového potrubia môže mať za následok explóziu. Preniknutie do vodovodného potrubia spôsobí vecné škody alebo môže mať za následok zásah elektrickým prúdom.

- **Pri práci držte ručné elektrické náradie pevne oboma rukami a zabezpečte si stabilný postoj.** Pomocou dvoch rúk sa ručné elektrické náradie ovláda bezpečnejšie.

- **Zabezpečte obrobok.** Obrobok upnutý pomocou upínacieho zariadenia alebo zveráka je bezpečnejší ako obrobok pridržovaný rukou.

- **Udržiavajte svoje pracovisko v čistote.**

Mimoriadne nebezpečné sú zmesi rôznych materiálov. Prach z ľahkých kovov sa môže ľahko zapáliť alebo explodovať.

• **Počkajte na úplné zastavenie ručného elektrického náradia, až potom ho odložte.**

Pracovný nástroj sa môže zaseknúť a môže zapríčiniť stratu kontroly nad ručným elektrickým náradím.

• **Nepoužívajte ručné elektrické náradie, ktoré má poškodenú prívodnú šnúru. Nedotýkajte sa poškodenej prívodnej šnúry a v prípade, že sa kábel počas práce s náradím poškodí, ihneď vytiahnite zástrčku zo zásuvky.** Poškodené prívodné šnúry zvyšujú riziko zásahu elektrickým prúdom.

5. Význam znaciiek

Všímajte si všetky znacky a symboly uvedené v tomto návode a na prístroji. Zapamätajte si význam týchto znaciiek a symbolov. Ak budete znacky a symboly správne chápať, budete môcť s prístrojom pracovať bezpečnejšie a lepšie.



Pozor!



Pred uvedením do prevádzky si precítajte návod na používanie!



Noste ochranné okuliare!



Noste chránice sluchu!



Noste dobré a odolné rukavice!



Noste masku na ochranu dýchacích ciest!



Staré Prístroje sú suroviny, ktoré nepatria do domového odpadu! Preto vás žiadame o aktívny prístup k ochrane zdrojov a ochrane životného prostredia, aby ste tento prístroj odovzdali v príslušnej zberni.

6. Popis prístroja

1. Ochrana proti prachu
2. Upínacia hlava
3. Otočný prepínač pre zastavenie otáčania
4. Vypínač zap/vyp
5. Otočný prepínač pre zastavenie príklepu
6. Prídavná rukoväť
7. Hĺbkový doraz
8. Rukoväť
9. Ryhovaná skrutka pre reguláciu otáčok

7. Pred uvedením do prevádzky

Presvedčte sa pred zapojením prístroja do siete o tom, či údaje na typovom štítku prístroja súhlasia s údajmi elektrickej siete.

Skôr než začnete na prístroji robiť akékoľvek nastavenia, vytiahnite zo siete elektrický kábel. Skontrolujte miesto použitia pomocou prístroja na vyhľadávanie rozvodov, či sa tam nenachádzajú skryté uložené elektrické vedenia, plynové a vodovodné potrubia.

7.1 Prídavná rukoväť (obr. 2 - pol. 6)

Vrtacie kladivo používajte z bezpečnostných dôvodov iba s prídavnou rukoväťou.

Prídavná rukoväť (6) Vám počas používania vrtacieho kladiva ponúka dodatočnú oporu. Z bezpečnostných dôvodov sa prístroj nesmie používať bez prídavnej rukoväti (6).

Prídavná rukoväť (6) sa upevní na vrtacie kladivo prostredníctvom svorky. Otáčaním rukoväte proti smeru otáčania hodinových ručičiek (z pohľadu rukoväte) sa svorka povoľuje. Otáčaním rukoväte v smere otáčania hodinových ručičiek sa svorka doťahuje.

Najskôr uvoľnite svorku prídavnej rukoväte. Následne môžete prídavnú rukoväť (6) vychýliť do pre Vás čo najpohodlnejšej pracovnej polohy. Teraz prídavnú rukoväť opäť dotiahnite do opačného smeru, kým nie je prídavná rukoväť pevne upevnená.

7.2 Hĺbkový doraz (obr. 3 - pol. 7)

Hĺbkový doraz (7) sa upevní aretačnou skrutkou (a) na prídavnú rukoväť (6) pomocou svorky.

- Uvoľnite aretačnú skrutku (a) a založte hĺbkový doraz (7).
- Dajte hĺbkový doraz (7) do rovnakej roviny s vrtačkou.
- Potiahnite hĺbkový doraz (7) dozadu, aby ste dosiahli požadovanú hĺbku vrtania.
- Opäť pevne dotiahnite aretačnú skrutku (a).
- Dieru vrtajte dovtedy, kým sa hĺbkový doraz (7) nedotkne obrobku.

7.3 Nasadenie nástroja (obr. 4)

- Pred nasadením nástroj vyčistite a stopku nástroja zľahka namažte mazivom na vrták.
- Upínaciu hlavu (2) potiahnite dozadu a držte.
- Čistý nástroj zasuňte až na doraz otáčavým pohybom do upnutia nástroja. Nástroj sa sám zablokuje.
- Blokovanie skontrolujte potiahnutím nástroja.

7.4 Vybratie nástroja (obr. 5)

Upínaciu hlavu (2) potiahnite dozadu, zadržte a vytiahnite nástroj.

7.5 Prípravok na zachytávanie prachu (obr. 6)

Pred prácami vrtacím kladivom nasuňte cez vrták kolmo nad hlavu prípravok na zachytávanie prachu (a).

8. Uvedenie do prevádzky

Pozor!

Aby sa zabránilo ohrozeniu, prístroj sa musí

držať vždy za obidve rukoväte (6/8)! V opačnom prípade môže pri navrhovaní vedení hroziť úder elektrickým prúdom!

8.1 Zapnutie, vypnutie (obr. 1)

Zapnutie:

Stlačiť prevádzkový vypínač (4).

Vypnutie:

Pustiť prevádzkový vypínač (4).

8.2 Zastavenie príklepu (obr. 7)

Na jemné navrhovanie je vŕtacie kladivo vybavené zastavením príklepu.

- Otočný prepínač pre zastavenie príklepu (5) otočte do polohy (B), aby ste vyplí príklep.
- Na opätovné zapnutie príklepu sa musí otočný prepínač pre zastavenie príklepu (5) znovu otočiť do polohy (A).

8.3 Zastavenie otáčania (obr. 8 / 9)

Pre práce s dlátom sa môže vypnúť funkcia otáčania vŕtacieho kladiva.

- Vykonáte to otočením otočného prepínača (3) do polohy A (pozrite si obr. 8).
- Opätovné zapnutie otočného zariadenia vykonáte otočením otočného prepínača (3) do polohy B (pozrite si obr. 9).

Pozor!

Dbajte prosím na to, že nie je možná prevádzka vŕtacieho kladiva pri súčasnom zapnutí funkcie zastavenia príklepu a zastavenia otáčania.

Pozor!

Na vŕtanie kladivom potrebujete iba malú prítlačnú silu. Príliš vysoký prítlačací tlak zbytočne zaťažuje motor. Pravidelne kontrolujte vŕták. Tupé vŕtáky nabrúste alebo vymeňte.

9. Výmena sieťového prípojného vedenia

V prípade poškodenia sieťového prípojného vedenia prístroja sa musí vedenie vymeniť výrobcom alebo jeho zákazníckym zastúpením alebo podobne kvalifikovanou osobou, aby sa zabránilo rizikám.

10. Technické údaje

Sieťové napätie:	230 V~/ 50 Hz
Príkion:	1500 W
Otáčky vo voľnobehu:	0-800 min ⁻¹
Počet úderov:	0-4500 min ⁻¹
Výkon vŕtania betón/kameň (max):	32 mm
Trieda ochrany:	II / 
Hmotnosť:	5.3 kg

Hlučnosť a vibrácie

Hodnoty hlučnosti a vibrácií boli merané podľa európskej normy EN 60745.

Hladina akustického tlaku L _{pA} :	95 dB (A)
Nepresnosť K _{pA} :	3 dB(A)
Hladina akustického výkonu L _{WA} :	106 dB (A)
Nepresnosť K _{WA} :	3 dB(A)

Vŕtacie kladivo nie je určené na použitie vo vonkajšom prostredí podľa článku 3 smernice 2000/14/EC_2005/88/EC.

Používajte ochranu sluchu.

Pôsobenie hluku môže spôsobiť poškodenie sluchu. Celkové hodnoty vibrácií (súčet vektorov troch smerov) stanovené v súlade s EN 60745.

Príklepové vŕtanie do betónu

Hodnota emisií vibrácií a_n = 11,66 m/s²
 Nepresnosť K = 1,5 m/s²

Sekanie

Hodnota emisií vibrácií $a_h = 10,90 \text{ m/s}^2$
 Nepresnosť $K = 1,5 \text{ m/s}^2$

**POZOR!**

Hodnota vibrácií sa bude meniť v závislosti od oblasti použitia elektrického náradia a vo výnimočných prípadoch sa môže nachádzať nad udávanou hodnotou.

11. Čistenie a údržba

Pred všetkými údržbovými a čistiacimi prácami vytiahnite kábel zo siete.

11.1 Čistenie

- Udržujte ochranné zariadenia, vzduchové otvory a ebo ho vyčistite vyfúkaním stlačeným vzduchom pri nastavení na nízky tlak.
- Odporúčame, aby ste prístroj čistili spravidla vždy po každom použití.
- Čistite prístroj pravidelne pomocou vlhkej utierky aostriedky alebo riedidla; tieto prostriedky by mohli napadnúť umelohmotné diely prístroja. Dbajte na to, aby sa do vnútra prístroja nedostala voda.

11.2 Uhlíkové kefky

Pri nadmernej tvorbe iskier nechajte uhlíkové kefky na prístroji skontrolovať odborným elektrikárom.

Pozor! Uhlíkové kefky smú byť vymieňané len odborným elektrikárom.

11.3 Údržba

Vo vnútri prístroja sa nenachádzajú žiadne ďalšie diely vyžadujúce údržbu.

12. Opravy

Používajte iba výrobcom odporúčané príslušenstvo a náhradné diely.

Ak by sa náradie napriek našej kontrole kvality a vašej údržbe niekedy pokazilo, tak nechajte vykonať opravy iba autorizovaným elektrikárom.

Ak je poškodený sieťový kábel tohto náradia, musí byť vymenený výrobcom alebo jeho zástupcom alebo elektrikárom, aby ste predišli nebezpečenstvu.

13. Ochrana životného prostredia

Staré elektrické zariadenia sa nemajú vyhadzovať do bežného domvého odpadu. Odovzdajte ich v zberni.

Informujte sa o tom na miestnom úrade alebo v odbornej predajni.

1. Utilizarea regulamentară

Scula electrică este destinată găuririi cu percuție în beton, cărămidă și piatră cât și pentru lucrări ușoare de dăltuire. Este deasemeni adecvată pentru găurirea fără percuție în lemn, metal, ceramică și material plastic. Sculele electrice prevăzute cu reglare electronică a turației și funcționare spre dreapta/stânga sunt adecvate și pentru înșurubare.

2. Indicații privind siguranța și avertizări

Acest aparat corespunde normelor de siguranță prevăzute pentru mașinile electrice.

Înainte de punerea în funcțiune a mașinii citiți cu atenție instrucțiunile de utilizare.

O utilizare neregulamentară poate duce la vătămări corporale și pagube materiale.

Persoanele care nu sunt familiarizate cu instrucțiunile nu au voie să utilizeze aparatul.

Păstrați instrucțiunile de utilizare cu grijă.

Copiilor și tinerilor nu le este permisă utilizarea aparatului.

3. Indicații generale privind siguranța

Indicații generale de avertizare pentru scule electrice

AVERTISMENT Citiți toate indicațiile de avertizare și instrucțiunile. Nerespectarea indicațiilor de avertizare și a instrucțiunilor poate provoca electrocutare, incendii și/sau răni grave.

Păstrați toate indicațiile de avertizare și instrucțiunile în vederea utilizărilor viitoare.

Termenul de „sculă electrică” folosit în indicațiile de avertizare se referă la sculele electrice alimentate de la rețea (cu cablu de

alimentare) și la sculele electrice cu acumulator (fără cablu de alimentare).

1) Siguranța la locul de muncă

a) Mențineți-vă sectorul de lucru curat și bine iluminat. Dezordinea sau sectoarele de lucru neluminate pot duce la accidente.

b) Nu lucrați cu scula electrică în mediu cu pericol de explozie, în care există lichide, gaze sau pulberi inflamabile. Sculele electrice generează scântei care pot aprinde praful sau vaporii.

c) Nu permiteți accesul copiilor și al altor persoane în timpul utilizării sculei electrice. Dacă vă este distrasă atenția puteți pierde controlul asupra mașinii.

2) Siguranță electrică

a) Ștecherul sculei electrice trebuie să fie potrivit prizei electrice. Nu este în nici un caz permisă modificarea ștecherului. Nu folosiți fișe adaptoare la sculele electrice legate la pământ de protecție. Ștecherule nemonificate și prizele corespunzătoare diminuează riscul de electrocutare.

b) Evitați contactul corporal cu suprafețe legate la pământ ca țevi, instalații de încălzire, sobe și frigider. Există un risc crescut de electrocutare atunci când corpul vă este legat la pământ.

c) Feriți mașina de ploaie sau umezeală. Pătrunderea apei într-o sculă electrică mărește riscul de electrocutare.

d) Nu schimbați destinația cablului folosindu-l pentru transportarea sau suspendarea sculei electrice ori pentru a trage ștecherul afară din priză. Feriți cablul de căldură, ulei, muchii ascuțite sau componente aflate în mișcare. Cablurile deteriorate sau încurcate măresc riscul de electrocutare.

e) Atunci când lucrați cu o sculă electrică în aer liber, folosiți numai cabluri prelungitoare adecvate și pentru mediul exterior. Folosirea unui cablu prelungitor adecvat pentru mediul exterior diminuează riscul de electrocutare.

f) Atunci când nu poate fi evitată utilizarea sculei electrice în mediu umed, folosiți un întrerupător automat de protecție împotriva tensiunilor periculoase. Întrebuințarea unui întrerupător automat de protecție împotriva tensiunilor periculoase reduce riscul de electrocutare.

3) Siguranța persoanelor

a) Fiți atenți, aveți grijă de ceea ce faceți și procedați rațional atunci când lucrați cu o sculă electrică. Nu folosiți scula electrică atunci când sunteți obosiți sau vă aflați sub influența drogurilor, a alcoolului sau a medicamentelor. Un moment de neatenție în timpul utilizării mașinii poate duce la răni grave.

b) Purtați echipament personal de protecție și întotdeauna ochelari de protecție.

Purtarea echipamentului personal de protecție, ca masca pentru praf, încălțăminte de siguranță antiderapantă, casca de protecție sau protecția auditivă, în funcție de tipul și utilizarea sculei electrice, diminuează riscul rănilor.

c) Evitați o punere în funcțiune involuntară. Înainte de a introduce ștecherul în priză și/sau de a introduce acumulatorul în scula electrică, de a o ridica sau de a o transporta, asigurați-vă că aceasta este oprită. Dacă atunci când transportați scula electrică țineți degetul pe întrerupător sau dacă porniți scula electrică înainte de a o racorda la rețeaua de curent, puteți provoca accidente.

d) Înainte de pornirea sculei electrice îndepărtați dispozitivele de reglare sau cheile fixe din aceasta. Un dispozitiv sau o cheie lăsată într-o componentă de mașină care se rotește

poate duce la răni.

e) Evitați o ținută corporală nefirească. Adoptați o poziție stabilă și mențineți-vă întotdeauna echilibrul. Astfel veți putea controla mai bine mașina în situații neașteptate.

f) Purtați îmbrăcăminte adecvată. Nu purtați îmbrăcăminte largă sau podoabe. Feriți părul, îmbrăcămintea și mănușile de piesele aflate în mișcare. Îmbrăcămintea largă, părul lung sau podoabele pot fi prinse în piesele aflate în mișcare.

g) Dacă pot fi montate echipamente de aspirare și colectare a prafului, asigurați-vă că acestea sunt racordate și folosite în mod corect. Folosirea unei instalații de aspirare a prafului poate duce la reducerea poluării cu praf.

4) Utilizarea și manevrarea atentă a sculelor electrice

a) Nu suprasolicitați mașina. Folosiți pentru executarea lucrării dv. scula electrică destinată aceluși scop. Cu scula electrică potrivită lucrați mai bine și mai sigur în domeniul de putere indicat.

b) Nu folosiți scula electrică dacă aceasta are întrerupătorul defect. O sculă electrică, care nu mai poate fi pornită sau oprită, este periculoasă și trebuie reparată.

c) Scoateți ștecherul afară din priză și/sau îndepărtați acumulatorul, înainte de a executa reglaje, a schimba accesoriu sau de a pune mașina la o parte. Această măsură de prevedere împiedică pornirea involuntară a sculei electrice.

d) Păstrați sculele electrice nefolosite la loc inaccesibil copiilor. Nu lăsați să lucreze cu mașina persoane care nu sunt familiarizate cu aceasta sau care nu au citit aceste instrucțiuni. Sculele electrice devin periculoase atunci când sunt folosite de persoane lipsite de experiență.

e) Întrețineți-vă scula electrică cu grijă. Controlați dacă componentele mobile ale

sculei electrice funcționează impecabil și dacă nu se blochează, sau dacă există piese rupte sau deteriorate astfel încât să afecteze funcționarea sculei electrice. Înainte de utilizare dați la reparat piesele deteriorate.

Cauza multor accidente a fost întreținerea necorespunzătoare a sculelor electrice.

f) Mențineți bine ascuțite și curate dispozitivele de tăiere. Dispozitivele de tăiere întreținute cu grijă, cu tășuri ascuțite se înțepenesec în mai mică măsură și pot fi conduse mai ușor.

g) Folosiți scula electrică, accesoriile, dispozitivele de lucru etc. conform prezentelor instrucțiuni. Țineți cont de condițiile de lucru și de activitatea care trebuie desfășurată.

Folosirea sculelor electrice în alt scop decât pentru utilizările prevăzute, poate duce la situații periculoase.

5) Service

a) Încredințați scula electrică pentru reparare numai personalului de specialitate, calificat în acest scop, repararea făcându-se numai cu piese de schimb originale. Astfel veți fi siguri că este menținută siguranța mașinii.

4. Indicații speciale de siguranță

• **Purtați aparat de protecție auditivă.** Zgomotul poate provoca pierderea auzului.

• **Folosiți mânerele suplimentare din setul de livrare.** Pierderea controlului poate duce la vătămări corporale.

• **Prindeți scula electrică de mânerile izolate atunci când executați operații în cursul cărora accesoriul poate atinge conductori ascunși sau propriul cordon de alimentare.** Contactul dintre accesoriu și un conductor electric aflat sub tensiune poate electrocuta utilizatorul.

• **Folosiți detectoare adecvate pentru a localiza conducte de alimentare ascunse sau adresați-vă în acest scop regiei locale furnizoare de utilități.** Contactul cu conductorii electrici poate duce la incendiu și electrocutare. **Deteriorarea unei conducte de gaz poate provoca explozii.** Spargerea unei conducte de apă cauzează pagube materiale sau poate duce la electrocutare.

• **Apucați strâns mașina în timpul lucrului și adoptați o poziție stabilă.** Scula electrică se conduce mai bine cu ambele mâini.

• **Asigurați piesa de lucru.** O piesă de lucru fixată cu dispozitive de prindere sau într-o menghină este ținută mai sigur decât cu mâna dumneavoastră.

• **Păstrați curățenia la locul de muncă. Amestecurile de materiale sunt foarte periculoase.** Pulberea de metal ușor poate arde sau exploda.

• **Înainte de a pune jos scula electrică așteptați ca aceasta să se oprească complet.**

Dispozitivul de lucru se poate agăța și duce la pierderea controlului asupra sculei electrice.

• **Nu folosiți scula electrică dacă are cablul deteriorat. Nu atingeți cablul deteriorat și trageți ștecherul de alimentare afară din priză dacă cablul se deteriorează în timpul lucrului.** Cablurile deteriorate măresc riscul de electrocutare.

5. Explicația semnelor

Acordați atenție tuturor semnelor și simbolurilor care sunt indicate în aceste instrucțiuni și pe unealta dumneavoastră. Rețineți aceste semne și simboluri. Dacă interpretați corect semnele și simbolurile puteți lucra mai sigur și mai bine cu aparatul.



Atenție!



Înainte de punerea în funcțiune citiți instrucțiunile de utilizare!



Purtați ochelari de protecție!



Purtați protecție antifonică!



Purtați mănuși bune și rezistente!



Utilizați întotdeauna o mască de protecție a respirației la prelucrarea materialelor care generează praf.



Aparatele vechi sunt materiale care nu se vor salubrită împreună cu gunoiul menajer!

De aceea dorim să vă rugăm să ne sprijiniți prin contribuția dumneavoastră activă la protejarea resurselor și a mediului ambiant și să predați acest aparat- în caz că există-centrul de reciclare.

6. Descrierea aparatului

1. Protecție anti-praf
2. Manșon de blocare
3. Buton rotitor pentru oprirea funcției de rotație
4. Întrerupător pornire/oprire
5. Buton rotitor pentru oprirea funcției de percuție
6. Mâner suplimentar
7. Opritor în adâncime
8. Mâner
9. Șurub cu cap striat pentru reglarea turației

7. Înainte de punerea în funcțiune

Asigurați-vă înainte de racordare că datele de pe plăcuța de identificare corespund datelor din rețea.

Scoateți întotdeauna ștecherul din priză înainte de a executa reglaje la mașină.

Verificați cu ajutorul unui detector dacă nu există cabluri electrice sau conducte de apă și gaz în locul în care urmează să lucrați.

7.1 Mâner suplimentar (Fig. 2 - Poz. 6)

Din motive de securitate ciocanul rotopercutor se va folosi numai cu mânerul suplimentar. Mânerul suplimentar (6) vă oferă stabilitate suplimentară în timpul utilizării ciocanului rotopercutor. Din motive de securitate aparatul nu are voie să fie utilizat fără mâner suplimentar (6).

Prinderea mânerului suplimentar (6) pe ciocanul rotopercutor se face cu ajutorul clemelor. Rotirea mânerului în sens antiorar (privit dinspre mâner) slăbește prinderea. Rotirea mânerului în sens orar strânge prinderea.

Slăbiți întâi fixarea mânerului suplimentar. După aceea puteți potrivi mânerul suplimentar (6) în poziția de lucru cea mai comodă pentru Dvs. Rotiți acum mânerul suplimentar în sensul opus, până când se blochează respectiv până este bine fixat.

7.2 Opritor în adâncime (Fig. 3 - Poz. 7)

Opritorul în adâncime (7) este fixat pe mânerul suplimentar (6) cu ajutorul șurubului de fixare (a).

- Desfaceți șurubul de fixare (a) și poziționați opritorul în adâncime (7).
- Aduceți opritorul adâncimii de găurire (7) la același nivel cu burghiul.
- Trageți opritorul în adâncime (7) cu exact adâncimea de găurire dorită înapoi.
- Strângeți din nou șurubul de fixare (a).
- Dați acum gaura și înaintați până când opritorul adâncimii de găurire (7) atinge piesa prelucrată.

7.3 Utilizarea sculei (Fig. 4)

- Curățați scula înainte de utilizare și ungeți lăcașul sculei cu unsoare.
- Trageți înapoi manșonul de blocare (2) și țineți-l bine în această poziție.
- Scula curățată se introduce prin rotire până la refuz în mandrină. Scula se blochează de la sine.
- Trageți de sculă pentru a verifica dacă este blocată.

7.4 Scoaterea sculei (Fig. 5)

Trageți înapoi manșonul de blocare (2), țineți-l bine în această poziție și scoateți scula.

7.5 Dispozitiv pentru aspirarea prafului (Fig. 6)

Înainte de lucrările de percuție deasupra capului fixați dispozitivul pentru aspirarea prafului (a) peste burghiul.

8. Punerea în funcțiune

Atenție!

Pentru evitarea pericolelor mașina trebuie ținută neapărat de ambele mâner (6 / 8). În caz contrar există pericol de electrocutare la eventuala atingere a cablurilor cu burghiul!

8.1 Pornire, oprire (Fig. 1)

Pornire:

Apăsați întrerupătorul de funcționare (4)

Oprire:

Eliberați întrerupătorul de funcționare (4)

8.2 Oprirea funcției de percuție (Fig. 7)

Pentru începerea găuririi ciocanul rotopercutor dispune de funcția de oprire a percuției.

- Pentru dezactivarea funcției de percuție rotiți butonul rotitor pentru oprirea funcției de percuție (5) în poziția (B).
- Pentru a activa din nou funcția de percuție rotiți butonul rotitor pentru funcția de percuție (5) înapoi pe poziția (A).

8.3 Oprirea funcției de rotație (Fig. 8 / 9)

Pentru executarea lucrărilor de dăltuire funcția de rotație a ciocanului rotopercutor poate fi deactivată.

- Pentru aceasta, rotiți selectorul rotativ (3) în poziția A (vedeți Fig. 8).
- Pentru a activa funcția de rotire, rotiți selectorul rotativ (3) în poziția B (vedeți Fig. 9).

Atenție!

Utilizarea ciocanului rotopercutor nu este posibilă dacă funcțiile de oprire a percuției și a rotației sunt activate concomitent.

Atenție!

Pentru găurirea cu percuție este necesară doar de o forță de apăsare ușoară. O forță de apăsare prea mare poate suprasolicita inutil motorul. Verificați burghiul cu regularitate. Ascuțiți sau înlocuiți burghiul tocit.

9. Schimbarea cablului de racord la rețea

În cazul deteriorării cablului de racord la rețea a acestui aparat, pentru a evita pericolele acesta trebuie înlocuit de către producător sau un scervice clienți sau de o persoană cu calificare similară.

10. Date tehnice

Tensiunea de alimentare:	230 V~/ 50 Hz
Puterea consumată:	1500 W
Turația la mers în gol:	0-800 min ⁻¹
Numărul de percuții:	0-4500 min ⁻¹
Capacitatea de găurire în beton/piatră (max.):	32 mm
Clasa de protecție:	II / 
Greutate:	5.3 kg

Zgomote și vibrații

Valorile nivelelor de zgomot și de vibrație au fost calculate conform EN 60745.

Nivelul presiunii sonore L_{pA} :	95 dB (A)
Nesiguranță K_{pA} :	3 dB(A)
Nivelul capacității sonore L_{WA} :	106 dB (A)
Nesiguranță K_{WA} :	3 dB(A)

Conform articolului 3 al Directivei 2000/14/EC_2005/88/EC ciocanul rotopercutor nu este prevăzut pentru utilizarea în aer liber.

Portați protecție antifonică.

Expunerea la zgomot poate cauza deteriorarea sau pierderea auzului.

Valorile totale ale nivelului de vibrații (suma vectorială a trei direcții), calculate conform EN 60745.

Găurire prin percuție în beton

Valoare a vibrațiilor emise $a_h = 11,66 \text{ m/s}^2$
Nesiguranță $K = 1,5 \text{ m/s}^2$

Dăltuire

Valoare a vibrațiilor emise $a_h = 10,90 \text{ m/s}^2$
Nesiguranță $K = 1,5 \text{ m/s}^2$



Atenție!

Valoarea nivelului de vibrații se schimbă în funcție de locul utilizării sculei electrice, putându-se situa în cazuri excepționale peste valoarea indicată mai sus.

11. Curățirea și întreținerea

Scoateți ștecherul înaintea Începerii lucrărilor de curățire.

11.1 Curățirea

- Păstrați curate dispozitivele de protecție, șlițele de aerisire și carcasa mașinii. Îtergeți aparatul cu o cârpă curată sau suflați praful cu aer sub presiune la o presine mică.

- Noi recomandăm curățirea aparatului imediat după fiecare folosire.

- Curățați aparatul cu o cârpă umedă și puțin săpun lichid. Nu folosiți detergenți sau solvenți; aceștia pot ataca piesele din material plastic ale aparatului. Fiți atenți să nu între apă în interiorul aparatului.

11.2 Periile de cărbune

În cazul formării excesive a scânteilor periile de cărbune se vor verifica de către un electrician specializat.

Atenție! Periile de cărbune au voie să fie schimbate numai de către un electrician specializat.

RO

11.3 Întreținerea

În interiorul aparatului nu se găsesc alte piese care trebuie să fie întreținute.

12. Reparații

Utilizați doar accesoriile și piesele de schimb recomandate de producător. În cazul în care în ciuda controalelor noastre calitative și a îngrijirii dvs., produsul se defectează vreodată, reparațiile vor fi executate doar de un electrician autorizat.

Dacă se deteriorează cablul de conectare al acestui aparat, acesta trebuie înlocuit de producător sau de reprezentantul acestuia sau de un electrician pentru a evita periclitarea siguranței.

13. Protecția mediului



Aparatele electrice vechi nu vor fi salubritate împreună cu gunoiul menajer. Vă rugăm să le duceți la un centru de reciclare.

Informați-vă referitor la aceasta la administrația locală sau la comerciantul de specialitate.

1. Rendeltetészerű használat

Az elektromos kéziszerszám betonban, téglában és terméskőben végzett ütvefűrészes, valamint könnyebb vésési munkákra szolgál. A berendezést fában, fémekben, kerámiákban és műanyagokban ütés nélküli fűrészesre is lehet használni. Az elektronikus szabályozóval ellátott és a jobbra-/balraforgás között átkapcsolható elektromos kéziszerszámok csavarozásra is alkalmasak.

2. Biztonsági tudnivalók és figyelmeztetések

Ez a készülék megfelel az elektromos készülékekre vonatkozó előírt biztonsági rendelkezéseknek.

Figyelmesen olvassa végig a használati útmutatót, mielőtt üzembe helyezné a gépet.

A szakszerűtlen használat személyi sérüléseket és dologot károkozhat.

Akik nem olvasták végig ezt az útmutatót, nem kezelhetik a készüléket. Gondosan őrizze meg a használati útmutatót.

Gyermekek és fiatalok nem használhatják a készüléket.

3. Általános biztonsági tudnivalók

Általános biztonsági előírások az elektromos kéziszerszámokhoz

FIGYELMEZTETÉS Olvassa el az összes biztonsági figyelmeztetést és előírást. A következőkben leírt előírások betartásának elmulasztása áramütésekhez, tűzhoz és/vagy súlyos testi sérülésekhez vezethet.

Kérjük a későbbi használatra gondosan őrizze meg ezeket az előírásokat.

Az alább alkalmazott „elektromos kéziszerszám” fogalom a hálózati elektromos kéziszerszámokat (hálózati csatlakozó kábellel) és az akkumulátoros elektromos kéziszerszámokat (hálózati csatlakozó

kábel nélkül) foglalja magában.

1) Munkahelyi biztonság

a) Tartsa tisztán és jól megvilágított állapotban a munkahelyét. A rendtelenség és a megvilágítatlan munkaterület balesetekhez vezethet.

b) Ne dolgozzon a berendezéssel olyan robbanásveszélyes környezetben, ahol éghető folyadékok, gázok vagy porok vannak. Az elektromos kéziszerszámok szikrákat keltenek, amelyek a port vagy a gőzöket meggyújtják.

c) Tartsa távol a gyerekeket és az idegen személyeket a munkahelytől, ha az elektromos kéziszerszámot használja. Ha elvonják a figyelmét, elvesztheti az uralmát a berendezés felett.

2) Elektromos biztonsági előírások

a) A készülék csatlakozó dugójának bele kell illeszkednie a dugaszolóaljzatba. A csatlakozó dugót semmilyen módon sem szabad megváltoztatni. Védőföldeléssel ellátott készülékekkel kapcsolatban ne használjon csatlakozó adaptert. A változtatás nélküli csatlakozó dugók és a megfelelő dugaszoló aljzatok csökkentik az áramütés kockázatát.

b) Kerülje el a földelt felületek, mint például csövek, fűtőtestek, kályhák és hűtőgépek megérintését. Az áramütési veszély megnövekszik, ha a teste le van földelve.

c) Tartsa távol az elektromos kéziszerszámot az esőtől vagy nedvességtől. Ha víz hatol be egy elektromos kéziszerszámra, ez megnöveli az áramütés veszélyét.

d) Ne használja a kábelt a rendeltetésétől eltérő célokra, vagyis a szerszámot soha ne hordozza vagy akassza fel a kábelnél fogva, és sohase húzza ki a hálózati csatlakozó dugót a kábelnél fogva. Tartsa távol a kábelt

hőforrásoktól, olajtól, éles élektől és sarkaktól és mozgó gépkatrészekről. Egy megrongálódott vagy csomókkal teli kábel megnöveli az áramütés veszélyét.

e) Ha egy elektromos kéziszerszámmal a szabad ég alatt dolgozik, csak szabadban való használatra engedélyezett hosszabbítót használjon. A szabadban való használatra engedélyezett hosszabbító használata csökkenti az áramütés veszélyét.

f) Ha nem lehet elkerülni az elektromos kéziszerszám nedves környezetben való használatát, alkalmazzon egy hibaáramvédőkapcsolót. Egy hibaáramvédőkapcsoló alkalmazása csökkenti az áramütés kockázatát.

3) Személyi biztonság

a) Munka közben mindig figyeljen, ügyeljen arra, amit csinál és meggondoltan dolgozzon az elektromos kéziszerszámmal.

Ha fáradt, ha kábítószerek vagy alkohol hatása alatt áll, vagy orvosságokat vett be, ne használja a berendezést. Egy pillanatnyi figyelmetlenség a szerszám használata közben komoly sérülésekhez vezethet.

b) Viseljen személyi védőfelszerelést és mindig viseljen védőszemüveget. A személyi védőfelszerelések, mint porvédő álarc, csúszásbiztos védőcipő, védősapka és fülvédő használata az elektromos kéziszerszám használata jellegének megfelelően csökkenti a személyi sérülések kockázatát.

c) Kerülje el a készülék akaratlan üzembe helyezését. Győződjön meg arról, hogy az elektromos kéziszerszám ki van kapcsolva, mielőtt bedugná a csatlakozó dugót a dugaszolóaljzatba, csatlakoztatná az akkumulátor-csomagot, és mielőtt felvinné és vinni kezdené az elektromos kéziszerszámot. Ha az elektromos kéziszerszám felemelése közben az ujját a kapcsolón tartja, vagy ha a

készüléket bekapcsolt állapotban csatlakoztatja az áramforráshoz, ez balesetekhez vezethet.

d) Az elektromos kéziszerszám bekapcsolása előtt okvetlenül távolítsa el a beállítószerszámokat vagy csavarkulcsokat. Az elektromos kéziszerszám forgó részeiben felejtett beállítószerszám vagy csavarkulcs sérüléseket okozhat.

e) Ne becsülje túl önmagát. Kerülje el a normálistól eltérő testtartást, ügyeljen arra, hogy mindig biztosan álljon és az egyensúlyát megtartsa. Így az elektromos kéziszerszám felelt váratlan helyzetekben is jobban tud uralkodni.

f) Viseljen megfelelő ruhát. Ne viseljen bő ruhát vagy ékszereket. Tartsa távol a haját, a ruháját és a kesztyűjét a mozgó részekről. A bő ruhát, az ékszereket és a hosszú haját a mozgó alkatrészek magukkal rántathatják.

g) Ha az elektromos kéziszerszámra fel lehet szerelni a por elszívásához és összegyűjtéséhez szükséges berendezéseket, ellenőrizze, hogy azok megfelelő módon hozzá vannak kapcsolva a készülékhez és rendeltetésüknek megfelelően működnek. A porgyűjtő berendezések használata csökkenti a munka során keletkező por veszélyes hatását.

4) Az elektromos kéziszerszámok gondos kezelése és használata

a) Ne terhelje túl a berendezést. A munkájához csak az arra szolgáló elektromos kéziszerszámot használja. Egy alkalmas elektromos kéziszerszámmal a megadott teljesítménytartományon belül jobban és biztonságosabban lehet dolgozni.

b) Ne használjon olyan elektromos kéziszerszámot, amelynek a kapcsolója elromlott. Egy olyan elektromos kéziszerszám, amelyet nem lehet sem be-, sem kikapcsolni, veszélyes és meg kell javíttatni.

c) Húzza ki a csatlakozó dugót a dugaszolóaljzatból és/vagy az akkumulátor-csomagot az elektromos kéziszerszámból, **mielőtt az elektromos kéziszerszámon beállítási munkákat végez, tartozékokat cserél vagy a szerszámot tárolásra elteszi.** Ez az elővigyázatossági intézkedés meggátolja a szerszám akaratlan üzembe helyezését.

d) A használaton kívüli elektromos kéziszerszámokat olyan helyen tárolja, ahol azokhoz gyerekek nem férhetnek hozzá. **Ne hagyja, hogy olyan személyek használják az elektromos kéziszerszámot, akik nem ismerik a szerszámot, vagy nem olvasták el ezt az útmutatót.** Az elektromos kéziszerszámok veszélyesek, ha azokat gyakorlatlan személyek használják.

e) A készüléket gondosan ápolja. Ellenőrizze, hogy a mozgó alkatrészek kifogástalanul működnek-e, nincsenek-e beszorulva, és nincsenek-e eltörve vagy megrongálódva olyan alkatrészek, amelyek hatással lehetnek az elektromos kéziszerszám működésére. **A berendezés megrongálódott részeit a készülék használata előtt javíttassa meg.** Sok olyan baleset történik, amelyet az elektromos kéziszerszám nem kielégítő karbantartására lehet visszavezetni.

f) **Tartsa tisztán és éles állapotban a vágószerszámokat.** Az éles vágóélekkel rendelkező és gondosan ápolott vágószerszámok ritkábban ékelődnek be és azokat könnyebben lehet vezetni és irányítani.

g) **Az elektromos kéziszerszámokat, tartozékokat, betétszerszámokat stb. csak ezen előírásoknak és az adott készüléktípusra vonatkozó kezelési utasításoknak megfelelően használja.** Vegye figyelembe a munkafeltételeket és a kivitelezendő munka sajátosságait. Az elektromos kéziszerszám eredeti rendeltetésétől eltérő célokra való alkalmazása veszélyes helyzetekhez vezethet.

5) Szerviz-ellenőrzés

a) **Az elektromos kéziszerszámot csak szakképzett személyzet csak eredeti pótalkatrészek felhasználásával javíthatja.** Ez biztosítja, hogy az elektromos kéziszerszám biztonságos szerszám maradjon.

4. Különleges biztonsági tudnivalók

- **Viseljen fülvédőt.** Ennek elmulasztása esetén a zaj hatása a hallóképesség elvesztéséhez vezethet.

- **Használja az elektromos kéziszerszámmal együtt szállított pótfogantyúkat.** Ha elveszti az uralmát a berendezés felett, ez sérülésekhez vezethet.

- **Az elektromos kéziszerszámot csak a szigetelt fogantyúfelületeknél fogva tartsa, ha olyan munkát végez, amelynek során a betétszerszám feszültség alatt álló, kívülről nem látható vezetékekhez, vagy a készülék saját hálózati csatlakozó kábeljéhez érhet.** Ha a berendezés egy feszültség alatt álló vezetékhez ér, az elektromos kéziszerszám fémrészei szintén feszültség alá kerülhetnek és áramütéshez vezethetnek.

- **A rejtett vezetékek felkutatásához használjon alkalmas fémkereső készüléket, vagy kérje ki a helyi energiaellátó vállalat tanácsát. Ha egy elektromos vezetékeket a berendezéssel megérint, ez tűzhöz és áramütéshez vezethet.** Egy gázvezeték megrongálása robbanást eredményezhet. Ha egy vízvezeték szakít meg, anyagi károk keletkeznek, vagy villamos áramütést kaphat.

- **A munka során mindig mindkét kezével tartsa az elektromos kéziszerszámot és gondoskodjon arról, hogy szilárd, biztos alapon álljon.** Az elektromos kéziszerszámot két kézzel biztosabban lehet vezetni.

- **A megmunkálásra kerülő munkadarabot**

megfelelően rögzítse. Egy befogó szerkezettel vagy satuval rögzített munkadarab biztonságosabban van rögzítve, mintha csak a kezével tartaná.

• **Tartsa tisztán a munkahelyét. Az anyagkeverékek különösen veszélyesek.** A könnyű fémek pora éghető és robbanásveszélyes.

• **Várja meg, amíg az elektromos kéziszerszám teljesen leáll, mielőtt letenné.** A betétszerszám beékelődhet, és a kezelő elvesztheti az uralmát az elektromos kéziszerszám felett.

• **Sohase használja az elektromos kéziszerszámot, ha a kábel megrongálódott. Ha a hálózati csatlakozó kábel a munka során megsérül, ne érintse meg a kábelt, hanem azonnal húzza ki a csatlakozó dugót a dugaszoló aljzatból.** Egy megrongálódott kábel megnöveli az áramütés veszélyét.

5. Jelmagyarázat

Ügyeljen az összes jelzésre és szimbólumra, amelyet ebben az útmutatóban é szerszámon talál. Jegyezze meg ezek jelzéseket és szimbólumokat. Amennyiben a jelzéseket és szimbólumokat helyesen értelmezi, biztonságosabban és jobban dolgozhat a készülékkel.



Figyelem!



Üzembe helyezés előtt Olvassa el a használati útmutatót!



Viseljenővéd szemüveget!



Viseljen hallásvédőt!



Jó minőségű és ellenállóképes kesztyűt viseljen!



A fűrészelésnél port létrehozó anyagok megmunkálásánál mindig viseljen porvédő maszkot.



Az elhasznált eszközök értékes nyersanyagok, ezért nem a háztartási hulladékba tartoznak!

Kérjük, hogy aktív közreműködésével támogasson minket az erőforrások kímélésében és a környezetvédelemben, ezért adia le ezt a készüléket az ebből a célból létrehozott átvevőhelyekenamennyiben léteznek ilyenek az Ön környezetében.

6. A készülék leírása

1. Porvédő
2. Záróhüvely
3. Forgó kapcsoló a forgásstophoz
4. Be- / kikapcsoló
5. Forgó kapcsoló az ütésstophoz
6. Pótfogantyú
7. Mélység ütköző
8. Fogantyú
9. Recézett fejű csavar a fordulatszám szabályozásra

7. Beüzemeltetés előtt

Győződjön meg a rákapcsolás előtt arról, hogy a típustáblán megadott adatok megegyeznek a hálózati adatokkal.

Húzza mindig ki a hálózati csatlakozót, mielőtt beállításokat végezne el a készüléken.

Egy vezetékkeresővel megvizsgálja a bevetés helyét rejtetten fekvő villanyvezetésekre, gáz- és vízcsövekre.

7.1 Pótfogantyú (2-es ábra – poz. 6)

A fúrókalapácsot biztonsági okokból csak a pótfogantyúval használja.

A fúrókalapács használatánál a pótfogantyú (6) kiegészítő tartást nyújt. Biztonsági okokból nem szabad a készüléket a pótfogantyú (6) nélkül használni. A pótfogantyú (6) beszorítás által lesz a fúrókalapácsra felerősítve. A fogantyúnak az óramutatónak a járásával ellenkező irányba való csavarása (a fogantyútól nézve) kiereszti a szorítást.

A fogantyúnak az óramutató forgási irányába való csavarása meghúzza a szorítást. Először a pótfogantyú szorítását meglazítani. Azután az Ön számára legkényelmesebb munkapozícióba hajtani a pótfogantyút (6). Most a pótfogantyút az ellenkező forgásirányba ismét addig becsavarni, amíg a pótfogantyú feszesen nem fekszik.

7.2 Mélységütköző (3-as ábra – poz. 7)

A mélységütköző (7) a pótfogantyún (6) levő rögzítőcsavarral (a) lesz szorítás által tartva.

- Eressze meg a rögzítőcsavart (a) és tegye be a mélységütközőt (7).
- Tegye a mélységütközőt (7) a fúróval egyszintbe.
- Húzza a kívánt fúrásmélységre vissza a mélységütközőt (7).
- Húzza ismét feszesre a rögzítőcsavart (a).

• Most addig fúrni a lyukat, amíg a mélységütköző (7) a munkadarabot meg nem érinti.

7.3 Szerszámokat betenni (4-es ábra)

- A szerszámot a behelyezés előtt megtisztítani és fúrózsírral enyhén beszírozni a szerszám-szárát.
- A reteszelő hüvelyt (2) hátrahúzni és tartani.
- A pormentes szerszámot csavarva a szerszám tartóba ütközésig betolni. A szerszám magától bereteszeli.
- A reteszelést a szerszámon való húzás által leellenőrizni.

7.4 Szerszámokat kivenni (5-ös ábra)

A reteszelő hüvelyt (2) hátrahúzni, tartani és kivenni a szerszámot.

7.5 Porfelfogó-berendezés (6-os ábra)

Merőlegesen a fej felett történő fúrókalapácsos munkák előtt, a porfelfogó - berendezést (a) a fúróra tolni.

8. Beüzemeltetés

Figyelem!
Egy veszélyeztetésnek az elkerüléséhez a

gépet csakis mind a két fogantyúnál (6/8) fogva szabad tartani! Különben a vezetékek megfűrésánál áramütés veszély állhat fenn!

8.1 Be- kikapcsolni (1-es ábra)

Bekapcsolni:
Megnyomni az üzempcsolót (4)

Kikapcsolni:
Elengedni az üzempcsolót (4).

8.2 Ütésstop (7-es ábra)

Az enyhe megfűréshez a fúrókalapács egy ütésstoppal van felszerelve.

- Az ütőmű kikapcsolásához fordítsa a forgó kapcsolót az ütésstophoz (5) a (B) pozícióba.

- Az ütőmű újra bekapcsolásához a forgó kapcsolót az ütésstophoz (5) ismét az (A) pozícióba kell fordítani.

8.3 Forgásstop (8/9-es ábra)

A vésőmunkálatokhoz ki lehet kapcsolni a fúrókalapács forgási funkcióját.

- Ehhez forgassa a forgó kapcsolót (3) „A” helyzetbe (lásd: 8. ábra).

- Ahhoz, hogy újra bekapcsolja a forgást, forgassa a forgó kapcsolót (3) „B” helyzetbe (lásd: 9. ábra).

Figyelem!

Kérjük vegye figyelembe, hogy az egyidejűleg bekapcsolt ütés- és forgásstoppnál nem lehetséges a fúrókalapács használata.

Figyelem!

A kalapácsfűréshez csak egy csekély rányomóerőre van szükség. Egy túl nagy nyomás feleslegesen erőlteti a motort. A fűrőt rendszeresen felülvizsgálja. A tompa fűrókat utánaélezni vagy kicserélni.

9. A hálózati csatlakozásvezeték kicserélése

Ha ennek a készüléknek a hálózatra csatlakoztató vezetéke megsérült, akkor ezt a gyártó vagy annak a vevőszolgáltatása, vagy egy hasonlóan szakképzett személy által ki kell cseréltetni, azért hogy elkerülje a veszélyeztetéseket.

10. Technikai adatok

Hálózati feszültség:	230 V~/ 50 Hz
Teljesítményfelvétel:	1500 W
Üresjárat-fordulatszám:	0-800 perc ⁻¹
Ütésszám:	0-3900 perc ⁻¹
Fúrési teljesítmény beton/kő (max.):	32 mm
Védőosztály:	II / 
Tömeg:	5,7 kg

Zaj és vibrálás

A zaj és a vibrálási értékek az EN 60745 szerint lettek mérve.

Hangnyomásmérték L_{pA} : 97 dB(A)
Bizonytalanság K_{pA} : 3 dB(A)
Hangteljesítménymérték L_{WA} : 108 dB(A)
Bizonytalanság K_{WA} : 3 dB(A)

A fúrókalapács a 2000/14/EC_2005/88/EC irányvonal 3. cikkének megfelelően nem lett a szabadban történő használatra előrelátva.

Hordjon egy zajcsökkentő fülvédőt.

A zaj befolyása hallásvesztességhez vezethet.

Rezgésösszértékek (három irány vektorösszege) az EN 60745 szerint lettek meghatározva.

Fúrókalapácsolni betonba

Rezgésemiszióértékek $a_h = 14,42 \text{ m/s}^2$
Bizonytalanság $K = 1,5 \text{ m/s}^2$

Vésni

Rezgésemmisszióértékek $a_h = 13,50 \text{ m/s}^2$
 Bizonytalanság $K = 1,5 \text{ m/s}^2$

**Figyelem!**

Az elektromos szerszám rezgésértéke a bevetési résztől függően meg fog változni és kivételes esetekben a megadott érték felett lehet.

11. Tisztítás és karbantartás

Tisztítási munkák előtt húzza ki a hálózati csatlakozót.

11.1 Tisztítás

- Tartsa a védőberendezéseket, szellőztető nyílásokat és a gépházat annyira por és piszokmentesen, amennyire csak lehet.

Dörzsölje le a készüléket egy tiszta posztóval le vagy pedig fújja ki sűrített levegővel, alacsony nyomás alatt.

- Mi azt ajánljuk, hogy a készüléket direkt minden használat után kitisztítani.

- Tisztítsa meg a készüléket rendszeresen egy nedves posztóval és egy kevés kenőszappannal.

Ne használjon tisztító és oldó szereket; ezek megtámadhatják a készülék műanyagrészeit.

Ügyeljen arra, hogy ne jusson víz a készülék belsejébe.

11.2 Szénkefék

Tűlságos szikraképződés esetén, ellenőriztesse le a szénkefákat egy villamossági szakember által.

Figyelem! A szénkefákat csak egy villamossági szakember cserélheti ki.

11.3 Karbantartás

A készülék belsejében nem található további karbantartandó rész.

12. Javítások

Kizárólag a gyártó által javasolt alkatrészeket és tartozékokat alkalmazzon. Amennyiben a készülék minőségbiztosítási ellenőrzéseink és az Ön karbantartása ellenére meghibásodna, a javítási munkákat kizárólag szakképzett elektrotechnikai szakember végezheti.

Amennyiben a készülék tápvezetéke sérült, a cseréjét kizárólag a gyártó, annak képviselője, vagy elektrotechnikai szakember végezheti a biztonsági veszélyek elkerülése érdekében.

13. Környezetvédelem

Az elhasznált elektromos készülékeket nem szabad a háztartási hulladékkal együtt ártalmatlanítani. A készülékeket arra kijelölt hulladékátvevő helyen kell leadni. Erről tájékozódjon a területi önkormányzatnál vagy a szakkereskedőknél.

1. Koristiti u skladu sa specifikacijama

Električni alat je predviđen za bušenje čekićem betona, opeke i kamena, kao i za lakše radove sa dljetom. Isto je tako prikladan za bušenje bez udara u drvo, metal, keramiku i plastiku. Električni alati sa elektroničkom regulacijom i rotacijom desno/lijevo isto su tako prikladni za uvijanje vijaka.

2. Sigurnosne upute i upozorenja

Ovaj ureaj je u skladu s odredbama sigurnosnih propisa za električne ureaje.

Prije rada s ureajem, pažljivo pročitajte upute za uporabu.

Nepravilno rukovanje može izazvati materijalne štete i ozljede na osobama.

Osobe koje nisu upoznate s uputama za uporabu, ne smiju rukovati ovim ureajem.

Pažljivo spremite ove upute.

Mlaima od 16 godina nije dopušteno korištenje ovog ureaja.

3. Opće sigurnosne upute

Opće upute za sigurnost za električne alate

UPOZORENJE Treba pročitati sve napomene o sigurnosti i upute. Ako se ne bi poštivale napomene o sigurnosti i upute to bi moglo uzrokovati strujni udar, požar i/ili teške ozljede.

Sačuvajte sve napomene o sigurnosti i upute za buduću primjenu.

U daljnjem tekstu korišten pojam „Električni alat“ odnosi se na električne alate s priključkom na električnu mrežu (s mrežnim kabelom) i na električne alate s napajanjem iz aku baterije (bez mrežnog kabela).

1) Sigurnost na radnom mjestu

a) Održavajte vaše radno mjesto čistim i dobro osvijetljenim. Nered ili neosvijetljeno radno mjesto mogu uzrokovati nezgode.

b) Ne radite s električnim alatom u okolini ugroženoj eksplozijom, u kojoj se nalaze zapaljive tekućine, plinovi ili prašina.

Električni alati proizvode iskre koje mogu zapaliti prašinu ili pare.

c) Tijekom uporabe električnog alata djecu i ostale osobe držite dalje od mjesta rada. U slučaju skretanja pozornosti mogli bi izgubiti kontrolu nad uređajem.

2) Električna sigurnost

a) Priključni utikač električnog alata mora odgovarati utičnici. Na utikaču se ni na koji način ne smiju izvoditi izmjene. Ne koristite adapterski utikač zajedno sa zaštitno uzemljenim električnim alatom.

Utikač na kojem nisu vršene izmjene i odgovarajuća utičnica smanjuju opasnost od strujnog udara.

b) Izbjegavajte dodir tijela s uzemljenim površinama, kao što su cijevi, radijatori, štednjaci i hladnjaci. Postoji povećana opasnost od električnog udara ako bi vaše tijelo bilo uzemljeno.

c) Uređaj držite dalje od kiše ili vlage.

Prodiranje vode u električni alat povećava opasnost od strujnog udara.

d) Ne zloupotrebjavajte priključni kabel za nošenje, vješanje električnog alata ili za izvlačenje utikača iz mrežne utičnice. Priključni kabel držite dalje od izvora topline, ulja, oštih rubova ili pomičnih dijelova uređaja. Oštećen ili usukan priključni kabel povećava opasnost od strujnog udara.

e) Ako sa električnim alatom radite na otvorenom, koristite samo produžni kabel

koji je prikladan za uporabu na otvorenom. Primjena produžnog kabela prikladnog za rad na otvorenom smanjuje opasnost od strujnog udara.

f) Ako se ne može izbjeći uporaba električnog alata u vlažnoj okolini, koristite zaštitnu sklopku struje kvara. Primjenom zaštitne sklopke struje kvara izbjegava se opasnost od električnog udara.

3) Sigurnost ljudi

a) Budite pažljivi, pazite što činite i postupajte oprezno kod rada s električnim alatom. Ne koristite električni alat ako ste umorni ili pod utjecajem droga, alkohola ili lijekova. Trenutak nepažnje kod uporabe električnog alata može uzrokovati teške ozljede.

b) Nosite osobnu zaštitnu opremu i uvijek nosite zaštitne naočale. Nošenje osobne zaštitne opreme, kao što je maska za prašinu, sigurnosna obuča koja ne kliže, zaštitna kaciga ili štitnik za sluh, ovisno od vrste i primjene električnog alata, smanjuje opasnost od ozljeda.

c) Izbjegavajte nehotično puštanje u rad. Prije nego što ćete utaknuti utikač u utičnicu i/ili staviti aku-bateriju, provjerite je li električni alat isključen. Ako kod nošenja električnog alata imate prst na prekidaču ili se uključen uređaj priključi na električno napajanje, to može dovesti do nezgoda.

d) Prije uključivanja električnog alata uklonite alate za podešavanje ili vijčani ključ. Alat ili ključ koji se nalazi u rotirajućem dijelu uređaja može dovesti do nezgoda.

e) Izbjegavajte neuobičajene položaje tijela. Zauzmite siguran i stabilan položaj tijela i u svakom trenutku održavajte ravnotežu. Na taj način možete električni alat bolje kontrolirati u neočekivanim situacijama.

f) Nosite prikladnu odjeću. Ne nosite široku

odjeću ili nakit. Kosu, odjeću i rukavice držite dalje od pomičnih dijelova.

Nepričvršćenu odjeću, dugu kosu ili nakit mogu zahvatiti pomični dijelovi.

g) Ako se mogu montirati naprave za usisavanje i hvatanje prašine, provjerite da li su iste priključene i da li se mogu ispravno koristiti. Primjena naprave za usisavanje može smanjiti ugroženost od prašine.

4) Brižljiva uporaba i ophođenje s električnim alatima

a) Ne preopterećujte uređaj. Za vaš rad koristite za to predviđen električni alat. S odgovarajućim električnim alatom radit ćete bolje i sigurnije u navedenom području učinka.

b) Ne koristite električni alat čiji je prekidač neispravan. Električni alat koji se više ne može uključivati i isključivati opasan je i mora se popraviti.

c) Izvucite utikač iz mrežne utičnice i/ili izvadite aku-bateriju prije podešavanja uređaja, zamjene pribora ili odlaganja uređaja. Ovim mjerama opreza izbjeći će se nehotično pokretanje električnog alata.

d) Električni alat koji ne koristite spremite izvan dosega djece. Ne dopustite rad s uređajem osobama koje nisu s njim upoznate ili koje nisu pročitale ove upute. Električni alati su opasni ako s njima rade neiskusne osobe.

e) Održavajte električni alat s pažnjom. Kontrolirajte da li pomični dijelovi uređaja besprijekorno rade i da nisu zaglavljani, da li su dijelovi polomljeni ili tako oštećeni da se ne može osigurati funkcija električnog alata. Prije primjene ove oštećene dijelove treba popraviti. Mnoge nezgode imaju svoj uzrok u slabo održanim električnim alatima.

f) Rezne alate održavajte oštrim i čistim.

Pažljivo održavani rezni alati s oštrim oštricama manje će se zaglaviti i lakše se s njima radi.

g) Električni alat, pribor, radne alate, itd. koristite prema ovim uputama i na način kako je to propisano za poseban tip uređaja.

Kod toga uzmite u obzir radne uvjete i izvođene radove. Uporaba električnih alata za druge primjene nego što je to predviđeno, može dovesti do opasnih situacija.

5) Servisiranje

a) Popravak vašeg električnog alata prepustite samo kvalificiranom stručnom osoblju ovlaštenog servisa i samo s originalnim rezervnim dijelovima. Na taj će se način osigurati da ostane sačuvana sigurnost uređaja.

4. Posebne sigurnosne upute

• **Nosite štitnike za sluh.** Djelovanje buke može dovesti do gubitka sluha.

• **Koristite pomoćne ručke isporučene sa električnim alatom.** Gubitak kontrole nad električnim alatom može uzrokovati ozljede.

• **Kada radite na mjestima gdje bi svrdlo moglo oštetiti skrivene električne kablove ili vlastiti priključni kabel, električni alat držite na izoliranim površinama zahvata.** Kontakt svrdla sa golom žicom kabla pod naponom može dovesti pod napon metalne dijelove električnog alata i može uzrokovati strujni udar.

• **Primijenite prikladan uređaj za traženje kako bi se pronašli skriveni opskrbeni vodovi ili zatražite pomoć lokalnog distributera.** Kontakt s električnim vodovima može dovesti do požara i električnog udara. Oštećenje plinske cijevi može dovesti do eksplozije. Probijanje vodovodne cijevi uzrokuje materijalne

štete ili može prouzročiti električni udar.

• **Električni alat kod rada držite čvrsto s obje ruke i zauzmite siguran i stabilan položaj tijela.** Električni alat će se sigurno voditi s dvije ruke.

• **Osigurajte izradak.** Izradak stegnut pomoću stezne naprave ili škripca sigurnije će se držati nego s vašom rukom.

• **Održavajte vaše radno mjesto čistim.** Posebno su opasne mješavine materijala. Prašina od lakog metala može se zapaliti ili eksplodirati.

• **Prije njegovog odlaganja pričekajte da se električni alat zaustavi do stanja mirovanja.** Električni alat se može zaglaviti, što može dovesti do gubitka kontrole nad električnim alatom.

• **Električni alat ne koristite sa oštećenim kabelom. Oštećeni kabel ne dodirujte i izvucite mrežni utikač ako bi se kabel tijekom rada oštetio.** Oštećeni kabel povećava opasnost od električnog udara.

HR 5. Legenda

Pazite na sve znakove i simbole, koji su navedeni u ovoj uputi i na Vašem alatu. Upamtite te znakove i simbole. Ako znakove i simbole tumačite ispravno, možete s ureajem raditi sigurnije i bolje.



Pozor!



Prije stavljanja u pogon
Pročitajte upute za uporabu!



Nosite zaštitne naočale!



Nosite zaštitu sluha!



Nosite kvalitetne i otporne
rukavice!



Prilikom radova s materijalima
koji proizvode prašinu uvijek nosite
zaštitu dišnih puteva.



Stari uređaji su vrijedni materijali, koji
dakle ne spadaju u kućni otpad!
Stoga Vas molimo da nas podržite Vašim
aktivnim doprinosom u ovašnjem resursu i
zaštiti okoliša te ovaj uređaj ako postoje-
predate na uređajnim mjestima za prihvatanje
starih strojeva.

6. Opis uređaja

1. Zaštita od prašine
2. Čahura za blokadu
3. Okretna sklopka za zaustavljanje vrtnje
4. Sklopka za uključivanje/isključivanje
5. Okretna sklopka za zaustavljanje čekića
6. Dodatna ručka
7. Graničnik dubine
8. Ručka
9. Nazubljeni vijak za regulaciju broja okretaja

7. Prije puštanja u pogon

Prije uključivanja provjerite odgovaraju li podaci
na tipskoj pločici podacima o mreži.

Prije nego počnete podešavati uređaj izvucite
utikač iz utičnice.

Uređajem za traženje vodova ispitajte ima li na
mjestu bušenja skrivenih električnih vodova,
plinskih i vodovodnih cijevi.

7.1 Dodatna ručka (sl. 2 – poz. 6)

Čekić za bušenje mora se, zbog sigurnosnih
razloga, koristiti samo s dodatnom ručkom.
Dodatna ručka (6) služi tijekom korištenja čekića
za bušenje kao dodatno uporište. Uređaj se zbog
sigurnosnih razloga ne smije koristiti bez dodatne
ručke (6).

Dodatna ručka (6) se pričvršćuje na čekić za
bušenje stezanjem. Okretanjem ručke suprotno
od smjera kazaljke na satu (gledajući od ručke)
stezaljka se otpušta. Okretanjem ručke u smjeru
kazaljke na satu stezaljka se steže.

Najprije otpustite dodatnu ručku. Zatim zakrenite
dodatnu ručku (6) u za Vas najugodniji radni
položaj. Sad ponovno pritegnite ručku u
suprotnom smjeru tako da se učvrsti.

7.2 Graničnik dubine (sl. 3 – poz. 7)

Graničnik dubine (7) drži vijak za fiksiranje (a) na
dodatnoj ručki (6).

- Otpustite vijak za fiksiranje (a) i umetnite graničnik dubine (7).
- Podesite graničnik dubine (7) na istu razinu sa svrdlom.
- Povucite graničnik dubine (7) natrag za željenu dubinu bušenja.
- Ponovno pritegnite vijak za fiksiranje (a).
- Sad bušite rupu tako da graničnik dubine (7) dodirne radni komad.

7.3 Umetanje alata (sl. 4)

- Prije korištenja očistite alat i tijelo mu malo podmažite strojnim mazivom.
- Povucite čahuru za blokadu (2) natrag i držite je.
- Umetnite alat očišćen od prašine u njegov prihvatnik do kraja. Alat se učvršćuje automatski.
- Povlačenjem provjerite učvršćenost alata.

7.4 Skidanje alata (sl. 5)

Povucite čahuru za blokadu (2) natrag, držite je i izvadite alat.

7.5 Naprava za usisavanje prašine (sl. 6)

Prije rada s čekićem za bušenje okomito iznad glave navucite napravu za usisavanje prašine (a) preko svrdla.

8. Puštanje u pogon

Pozor!

Da bi se izbjegla opasnost, stroj smijete držati samo za obje ručke (6/8)! U suprotnom prilikom bušenja u vodove može doći do električnog udara!

8.1 Uključivanje/isključivanje (sl. 1)

Uključivanje:
Pritisnite sklopku za pogon (4).

Isključivanje:
Pustite sklopku za pogon (4).

8.2 Zaustavljanje udara (sl. 7)

Za mekaniji početak bušenja čekić za bušenje ima funkciju zaustavljanja udara.

- Okretnu sklopku za zaustavljanje udara (5) okrenite u položaj (B) kako bi se isključio mehanizam za udaranje.
- Da biste mehanizam za udaranje ponovno uključili, okretnu sklopku za zaustavljanje udara (5) morate okrenuti natrag u položaj (A).

8.3 Zaustavljanje vrtnje (sl. 8 /9)

Kod radova s dlijetom može se isključiti funkcija vrtnje čekića za bušenje.

- To ćete učiniti tako da preklopku (3) okrenete u položaj A (pogledajte sl. 8).
- Rotacioni pogon opet uključite tako da preklopku (3) okrenete u položaj B (pogledajte sl. 9)

Pozor!

Molimo da pripazite na to da kod uključene funkcije zaustavljanja udara i vrtnje nije istovremeno moguć rad čekića.

Pozor!

Za bušenje čekićem potrebna je tek neznatna pritisna sila. Preveliki pritisak nepotrebno opterećuje motor. Redovito provjeravajte svrdlo. Tupo svrdlo dodatno nabrusite ili zamijenite.

9. Zamjena mrežnog priključka

Ako se ošteti mrežni priključni vod ovog uređaja, zamijeniti ga mora proizvođač ili njegova servisna služba ili slična kvalificirana osoba, kako bi se izbjegle opasnosti.

10. Tehnički podaci

Mrežni napon:	230 V~/ 50 Hz
Snaga:	1500 W
Broj okretaja u praznom hodu:	0-800 min ⁻¹
Broj udara:	0-3900 min ⁻¹
Učin bušenja u betonu /kamenu (maks.):	32 mm
Klasa zaštite:	II / □
Težina:	5,7 kg

Buka i vibracije

Vrijednosti buke i vibracija određene su prema normi EN 60745.

Razina zvučnog tlaka L_{pA} : 97 dB(A)
 Nesigurnost K_{pA} : 3 dB(A)
 Intenzitet buke L_{WA} : 108 dB(A)
 Nesigurnost K_{WA} : 3 dB(A)

Čekić za bušenje nije namijenjen za korištenje na otvorenom prema članu 3 odredbe 2000/14/EC_2005/88/EC.

Nosite zaštitu za sluh.

Buka može utjecati na gubitak sluha. Ukupne vrijednosti vibracija (vektorski zbroj triju pravaca) određene su prema normi EN 60745.

Udarno bušenje u betonu

Vrijednost emisije vibracija $a_h = 14.42 \text{ m/s}^2$
 Nesigurnost $K = 1,5 \text{ m/s}^2$

Klesanje

Vrijednost emisije vibracija $a_h = 13.50 \text{ m/s}^2$
 Nesigurnost $K = 1,5 \text{ m/s}^2$



Pozor!

Vrijednost vibracija mijenja se zbog područja korištenja elektroalata i u iznimnim slučajevima može se nalaziti iznad zadane vrijednosti.

11. Čišćenje i održavanje

Prije svih radova čišćenja izvucite mrežni utikač.

11.1 Čišćenje

- Zaštitne naprave, otvore za zrak i kućište motora držite što čišćima od prašine i prljavštine. Istrljajte uređaj čistom krpom ili ga ispušite komprimiranim zrakom pod niskim tlakom.

- Preporučujemo da uređaj očistite nakon svake uporabe.

- Redovito čistite uređaj vlažnom krpom i s malo sapunice. Ne koristite sredstva za čišćenje ni otapala; ona mogu oštetiti plastične dijelove uređaja. Pripazite na to da u unutrašnjost uređaja ne dospije voda.

11.2 Ugljene četkice

Kod prekomjernog iskrenja potrebno je da električar provjeri ugljene četkice.

Pažnja! Ugljene četkice smije zamijeniti samo električar.

11.3 Održavanje

U unutrašnjosti uređaja nalaze se dijelovi koje treba održavati.

12. Popravke

Koristite samo dodatne i zamjenske dijelove koje je preporučio proizvođač. Ukoliko se i pored naših kontrola kvalitete i vaše pravilne njege uređaj pokvari, popravke prepustite ovlaštenim električarima.

Ako se priključni kabel ovog uređaja ošteti, njegovu zamjenu mora obaviti proizvođač, njegov zastupnik ili električar kako bi se spriječile opasnosti po sigurnost.

13. Zaštita okoliša



Stari električni uređaji ne smiju se uklanjati, bacati u kućni otpad. Molimo Vas da ih predate službi za prihvat starih električnih uređaja. Informirajte se o takvim mjestima u Vašoj lokalnoj zajednici ili nekoj stručnoj prodavaonici.

1. Amaca uygun kullanım

Makine beton, tuğla ve taştan darbeli delmenin yanı sıra kesme işi için amaçlanmıştır. Aynı zamanda tahta, metal, seramik ve plastikte darbesiz delme için de uygundur. Elektronik kontrollü ve sağ/sol dönüşlü makineler vidalama için de uygundur.

2. Güvenlik talimatları ve uyarılar

Ekipman elektrikli ekipman için gerekli güvenlik düzenlemelerine uygundur.

Ekipmanı çalıştırmaya başlamadan önce kullanım talimatlarını okuyunuz.

Hatalı kullanım kişisel yaralanmaya ve mal zararına neden olabilir. Talimatları bilmeyen kişiler ekipmanı çalıştıramaz.

Talimatları güvenli bir yerde saklayınız.

Çocuk ve gençlerin ekipmanı çalıştırmasına izin verilmemektedir.

3. Genel güvenlik talimatları

Elektrikli Aletler İçin Genel Güvenlik Uyarıları

UYARI. Tüm güvenlik uyarılarını ve tüm talimatları okuyunuz. Uyarılara ve talimatlara uymamak elektrik çarpması, yangın ve/veya ağır yaralanma ile sonuçlanabilir.

Tüm uyarıları ve talimatları gelecekte başvurmak üzere saklayınız.

Uyarılardaki "elektrikli alet" terimi şebeke elektriği ile çalışan (kablolu) elektrikli alete ya da batarya ile çalışan (kablesiz) elektrikli alete gönderme yapar.

1) İşyeri güvenliği

a) Çalışma alanınızı temiz ve aydınlık tutunuz.

Dağınık ya da karanlık alanlar kazalarla davet çıkarır.

b) Elektrikli aletleri yanıcı sıvılar, gazlar ya da tozların bulunduğu patlayıcı atmosferlerde kullanmayınız.

Elektrikli aletler toz ya da buharları tutuşturabilen kıvılcımlar üretir.

c) Çocuk ve üçüncü kişileri kullandığınızda bir elektrikli aletten uzak tutunuz. Dikkat dağılması kontrolünüzü kaybetmenize yol açabilir.

2) Elektrik güvenliği

a. Elektrikli aletlerin fişi prize uymalıdır. Fişin üzerinde asla herhangi bir değişiklik yapmayınız! Topraklanmış elektrikli aletlerle herhangi bir adaptör fiş kullanmayınız. Üzerinde değişiklik yapılmamış fişler ve uygun prizler elektrik çarpması riskini azaltır.

b. Borular, radyatörler, fırınlar ve buzdolapları gibi topraklanmış yüzeylere dokunmaktan kaçınınız.

Eğer vücudunuz topraklanmışsa elektrik çarpması riskiniz artmıştır.

c. Elektrikli aletleri yağmur ya da ıslak koşullara maruz bırakmayınız.

Suyun elektrikli bir aletin içine girmesi elektrik çarpması riskini arttıracaktır.

d. Kabloyu hor kullanmayınız. Elektrikli aleti taşımak, çekmek ya da fişi prizden çekmek için asla kabloyu kullanmayınız. Kabloyu ısıdan, yağdan, keskin kenarlardan ve hareketli parçalardan uzak tutunuz.

Hasarlı ya da dolayık kablolar elektrik çarpması riskini artırır.

e. Bir elektrikli aleti açık havada kullanırken açık hava kullanımına uygun bir uzatma kablosu kullanınız.

Açık hava kullanımına uygun bir uzatma kablosu kullanmak elektrik çarpması riskini azaltır.

f. Eğer bir elektrikli aletin nemli bir yerde çalıştırılması kaçınılmazsa, bir kaçak akım rölesi(RCD) korumalı kaynak kullanınız.

Bir RCD'nin kullanılması elektrik çarpma riskini azaltır.

3) Kişisel güvenlik

a) Bir elektrikli aleti kullanırken tetikte olunuz, ne yaptığınıza dikkat ediniz ve sağduyunuzu kullanınız.

Yorgunken ya da uyuşturucu madde/ilaç ya da alkol etkisi altındayken elektrikli bir aleti kullanmayınız.

Elektrikli aletleri kullanırken bir anlık dikkatsizlik ağır kişisel yaralanma ile sonuçlanabilir.

b) Kişisel koruyucu ekipman kullanınız. Her zaman göz koruması takınız.

Uygun koşulları için kullanılan toz maskesi, kaydırmaz ayakkabılar, sert başlık ve işitme koruması kişisel yaralanmaları azaltacaktır.

c) İstmeden çalışmaları önleyiniz. Aleti güç kaynağına ya da batarya takımına bağlamadan önce ya da aleti almadan ya da taşımadan önce anahtarın kapalı konumda olduğundan emin olunuz.

Elektrikli aletleri parmağınız anahtar üzerindeyken taşımak ya da anahtarı açık konumda olan elektrikli aletlere enerji sağlamak kazalara davetiye çıkarır.

d) Elektrikli aleti açık konuma getirmeden önce herhangi bir ayar anahtarını ya da İngiliz anahtarını kaldırınız.

Dönen bir elektrikli alet parçası içinde bulunan bir alet ya da İngiliz anahtarı yaralanmayla sonuçlanabilir.

e) Aşırı şekilde uzanmayınız. Yere her zaman sağlam basınız ve dengenizi koruyunuz.

Bu beklenmeyen durumlarda elektrikli aleti daha iyi kontrol edebilmeyi sağlar.

f) Uygun giyiniz. Asla gevşek kıyafetler giymeyiniz ya da takı takmayınız. Saçları,

kıyafetleri ve eldivenleri hareketli parçalardan uzak tutunuz.

Bol kıyafetler, takılar ya da uzun saçlar hareketli parçalara yakalanabilir.

g) Eğer cihazlarda toz giderme ya da toz toplama tesisi bağlantısı sağlanmışsa bunların bağlı olduğundan ve doğru kullanıldığından emin olunuz.

Bir toz toplama sisteminin kullanımı tozla ilgili tehlikeleri azaltabilir.

4) Elektrikli alet kullanımı ve bakımı

a) Elektrikli aleti aşırı zorlamayınız. Uygulamanız için doğru elektrikli alet kullanınız.

Doğru elektrikli aleti kullanmak aletin tasarlanmış olduğu oranında daha iyi ve daha güvenli çalışmasını sağlar.

b) Eğer anahtar elektrikli aleti açıp kapamıyorsa elektrikli aleti kullanmayınız.

Anahtar ile kontrol edilemeyen herhangi bir elektrikli alet tehlikelidir ve tamir edilmelidir.

c) Herhangi bir ayar yapmadan ya da aksesuarları değiştirmeden ya da elektrikli aletleri saklamadan önce fişi güç kaynağından çekiniz ve/veya bataryayı elektrikli aletten çıkarınız.

Bu gibi koruyucu önlemler aleti kazara çalıştırma riskini azaltır.

d) Kullanılmadığında elektrikli aletleri çocukların ulaşamayacağı bir yerde saklayınız ve elektrikli aleti tanımayan ya da bu talimatları okumamış kişilerin aleti kullanmasına izin vermeyiniz.

Elektrikli aletler tecrübesiz kişilerin ellerinde tehlikelidir.

e) Elektrikli aletlerinize bakım sağlayınız. Hareketli parçaların yanlış hizalanma ya da bağlanma durumlarını, parçaların kırılma durumlarını ya da elektrikli aletin çalışmasını etkileyebilecek herhangi bir başka durumu

kontrol ediniz. Eğer hasarlı ise elektrikli aleti kullanmadan önce tamir ettiriniz.

Birçok kazanın sebebi kötü bakılmış elektrikli aletlerden kaynaklanır.

f) Bıçaklarınızı keskin ve temiz tutunuz.

Keskin kenarlı ve doğru bakım görmüş bıçaklar daha seyrek tutukluk yapar ve kullanımları daha kolaydır.

g) Elektrikli aletleri, aksesuarları, alet uçlarını vs. çalışma koşullarını ve gerçekleştirilecek işi hesaba katarak bu talimatlar gereğince kullanınız.

Elektrikli aletleri, aletin amacı dışında kullanmak tehlikeli durumlara yol açabilir.

5) Servis**a) Elektrikli aletinizin servisini sadece eş yedek parçalar kullanarak kalifiye bir tamirciye yaptırınız.**

Bu elektrikli aletin güvenliğinin muhafaza edilmesini temin edecektir.

4. Özel güvenlik talimatları

* Kulak koruyucuları takınız. Gürültüye maruz kalmak işitme kaybına neden olabilir.

• Eğer alet ile tedarik edilmişse, yardımcı sapı (sapları) kullanınız. Kontrol kaybı kişisel yaralanmaya neden olabilir.

• Kesme aksesuarlarının gizli elektrik tesisatı ya da kendi kablosu ile temas edebileceği bir iş gerçekleştirirken elektrikli aleti yalıtımlı tutma yüzeylerinden tutunuz. Kesme aksesuarlarının "elektrikli" bir tele temas etmesi elektrikli aletin maruz kalan metal parçalarını "elektrikli" hale getirebilir ve operatöre elektrik çarparabilir.

• Çalışma alanında kamu hizmeti hatları olup olmadığını belirlemek için uygun detektörler kullanınız ya da yardım için yerel kamu hizmeti şirketini arayınız. Elektrik hatlarına temas yangın ve elektrik çarpmalarına neden olabilir. Bir gaz

hattına zarar vermek patlamaya neden olabilir. Bir su hattını delmek mal zararına neden olabilir ya da elektrik çarpması ile sonuçlanabilir.

• Makine ile çalışırken makineyi her zaman her iki elle sıkıca tutunuz ve güvenli bir şekilde durunuz. Elektrikli alet her iki elle daha güvenli bir şekilde yönetilir.

• İş parçasını sabitleyiniz. Kelepçeleme cihazları ya da bir mengene ile sıkıştırılmış bir iş parçası el ile tutmaya göre saha sağlam tutulur.

• İş yerinizi temiz tutunuz. Malzeme karışımları özellikle tehlikelidir. Hafif alaşımların tozları yanabilir ya da patlayabilir.

• Brakmadan önce her zaman makinenin tamamen durmasını bekleyiniz. Alet ucu sıkışabilir ve elektrikli alette kontrol kaybına yol açabilir.

• Makineyi asla hasarlı bir kablo ile kullanmayınız. Hasarlı kabloya dokunmayınız ve çalışırken kablo hasar gördüğünde fişi çekmeyiniz. Hasarlı kablolar elektrik çarpması riskini artırır.

5. Sembollerin açıklamaları

Bu talimatlardaki ve aletinizin üzerindeki tüm işaret ve sembolere dikkat gösteriniz. Bu işaret ve sembolleri not ediniz. Eğer işaret ve sembolleri doğru yorumlarsanız, makine ile çalışmanız daha güvenli ve daha iyi olacaktır.



Önemli.



Makineyi çalıştırmadan önce talimatları okuyunuz.



Güvenlik gözlükleri takınız.



Kulak koruması takınız.



İyi kaliteli, güçlü eldiven giyiniz.



Prilikom radova s materijalima koji proizvode prašinu uvijek nosite zaštitu dišnih puteva.



Ömürlerinin sonuna gelmiş makineler değerli malzemeler içerir ve dolayısı ile ev atığına konulmamalıdır. Sizden ömrünün sonuna geldiğinde bu makineyi bir geri dönüşüm noktasına (eğer mevcutsa) göndererek kaynakları korumada ve çevreyi korumaya yardımcı olmadaki rolünüzü oynamanızı istiyoruz.

6. Yerleşim

1. Toz siperi
2. Kilit manşonu
3. Dönüş durdurma olanağı için döner anahtar
4. AÇMA/KAPAMA (ON/OFF) anahtarı
5. Darbe durdurma olanağı için döner anahtar
6. Ek sap
7. Derinlik durdurucu
8. Sap
9. Hız kontrolü için tırtıllı vida

7. Ekipmanı çalıştırmaya başlamadan önce

Ekipmanı şebeke kaynağına bağlamadan önce derece plakası üzerindeki verilerin şebeke verileri ile aynı olduğundan emin olunuz.

Ekipmanda ayar yapmadan önce her zaman elektrik fişini çekiniz.

Bir kablo/boru detektörü kullanarak delme noktasını gizli elektrik kabloları, gaz ve su boruları için kontrol ediniz.

7.1 Ek sap (Şekil 2 – Madde 6)

Güvenlik nedenlerinden dolayı darbeli matkabı sadece ek sap ile kullanmalısınız.

Ek sap (6) ekipmanı kullanırken daha iyi bir stabiliteye sahip olmanıza olanak tanır. Makine güvenlik nedenlerinden dolayı ek sap (6) olmaksızın kullanılmamalıdır.

Ek sap (6) darbeli matkaba bir kelepçe ile tespit edilir. Ek sapı (6) saat yönünün tersine çevirmek kelepçeyi açacaktır.

Sapı saat yönüne çevirmek kelepçeyi sıkıştıracaktır.

İlk önce ek sap kelepçesini açınız. Daha sonra ek sapı (6) sizin için en rahat çalışma konuma getirmek üzere çevirebilirsiniz. Şimdi ek sap

tespit olana dek ek sapı yeniden ters yönde döndürünüz.

7.2 Derinlik durdurucu (Şekil 3 – Madde 7)

Derinlik durdurucu (7) yerinde, bir kelepçe vasıtası ile ek sap (6) üzerindeki tespit vidası ile durur.

- Tespit vidasını (a) gevşetiniz ve derinlik durdurucuyu (7) takınız.
- Derinlik durdurucuyu (7) matkap ucu ile aynı seviyeye getiriniz.
- Derinlik durdurucuyu (7) istenen delme derinliğince geri çekiniz.
- Tespit vidasını (a) yeniden sıkıştırınız.
- Şimdi derinlik durdurucu (7) iş parçasına değene dek delik açınız.

7.3 Alet takılması (Şekil 4)

- Takma işleminden önce aleti temizleyiniz ve aletin şaftına ince bir kat matkap ucu gresi uygulayınız.
- Kilit manşonunu (2) geri çekiniz ve tutunuz.
- Tozsuz aleti alet bağlantı yerinde döndürerek gidebileceği kadar itiniz. Alet kendi kendine kilitlenecektir.
- Aleti çekerek iyice sağlam olduğunu kontrol ediniz.

7.4 Alet çıkarılması (Şekil 5)

Kilit manşonunu (2) geri çekiniz ve tutunuz ve aleti çıkarınız.

7.5 Toz toplama cihazı (Şekil 6)

Başınız üzerinde herhangi bir dikey darbeli delme

gerçekleştirmeden önce toz toplama cihazını (a) matkap ucu üzerine kaydırınız.

8. Çalıştırma

Önemli!

Tüm tehlikeleri önlemek için cihaz ancak iki sap (6/8) beraber kullanılarak tutulmalıdır.

Aksi halde eğer kabloları delerseniz bir elektrik çarpmaya riskine maruz kalabilirsiniz.

8.1 Açmak ve Kapatmak (Şekil 19)

Açmak için:
Kontrol anahtarına (4) basınız

Kapatmak için:
Kontrol anahtarını (4) bırakınız.

8.2 Darbe durdurma olanağı (Şekil 7)

Darbeli matkabın başlangıçta yumuşak delme içim bir darbe durdurma olanağı mevcuttur.

- Darbe olanağını kapatmak için darbe durdurma olanağı döner anahtarını (5) (B) konumuna getiriniz.
- Darbe olanağını yeniden açmak için darbe durdurma olanağı döner anahtarını (5) (A) konumuna getirilmelidir.

8.3 Dönüş durdurma olanağı (Şekil 8/9)

Darbeli matkabın dönme fonksiyonu kesme işleri için kapatılabilir.

- Bunu yapmak için döner anahtarı (3) konum A'ya getiriniz (bakınız Şekil 8)
- Dönme olanağını yeniden açmak için döner anahtarı (3) konum B'ye getiriniz (bakınız Şekil 8).

Önemli.

Darbeli matkabı, darbe durdurma ve dönüş durdurma olanaklarının her ikisi de aynı anda aktifken çalıştırmanın mümkün olmadığına lütfen

dikkat ediniz.

Önemli.

Darbeli delme için sadece hafif bir temas basıncı yeterlidir. Aşırı temas basıncı motora gereksiz bir güç uygulayacaktır. Matkap uçlarını düzenli aralıklarla kontrol ediniz. Kör uçları keskinletiniz ya da değiştiriniz.

9. Elektrik kablosunun değiştirilmesi

Eğer bu ekipmanın elektrik kablosu hasar görmüşse, tehlikeyi önlemek için üretici ya da satış sonrası servisi ya da benzer şekilde eğitilmiş personel tarafından değiştirilmelidir.

10. Teknik veriler

Şebeke gerilimi:	230-240V ~ 50 Hz
Güç girişi:	1500 W
Rölanti hızı:	0-800 rpm
Darbe oranı:	0-4500 rpm
Betonu/taşı delme kapasitesi (maks.):	Ø 32 mm
Koruma sınıfı:	II/□
Ağırlık:	5.3 kg

Ses ve titreşim

Ses ve titreşim değerleri EN 60745 gereğince ölçülmüştür.

L_{pA} ses basıncı seviyesi 95 dB(A)

K_{pA} belirsizlik 3 dB(A)

L_{WA} ses güç seviyesi 106 dB(A)

K_{WA} belirsizlik 3 dB(A)

Darbeli matkap 2000/14/EC_2005/88/EC Yönetmeliği Madde 3'de belirtildiği gibi açık hava kullanımı için tasarlanmamıştır.

Kulaklık takınız.

Gürültünün etkisi işitmeye zarar verebilir. Toplam titreşim değerleri (üç yönün vektör toplamı) EN 60745 gereğince belirlenmiştir.

Betonda darbeli delme:

Titreşim emisyon değeri ah: 11,66 m/s²
K belirsizlik: 1.5 m/s²

Kesme

Titreşim emisyon değeri ah: 10,90 m/s²
K belirsizlik: 1.5 m/s²

Önemli!

Titreşim değeri elektrikli aletin uygulama yerine göre değişebilir ve istisnai durumlarda belirtilmiş değeri aşabilir.

11. Temizlik, bakım

Herhangi bir temizlik işinden önce her zaman elektrik fişini prizden çekiniz.

11.1 Temizlik

• Tüm güvenlik cihazlarını, havalandırma deliklerini ve motor gövdesini mümkün olduğunca kir ve toz olmayacak şekilde tutunuz. Ekipmanı temiz bir bezle siliniz ya da düşük basınçlı hava üfleyiniz.

• Her kullanım tamamlandıktan hemen sonra cihazı derhal temizlemenizi tavsiye ediyoruz.

• Ekipmanı düzenli bir şekilde nemli bir bez ve yumuşak bir sabunla temizleyiniz. Temizlik maddeleri ya da çözücüler kullanmayınız; bunlar ekipmanın plastik parçalarına zarar verir. Cihazın içine hiç su girmediğinden emin olunuz.

11.2 Karbon fırçalar

Aşırı kıvılcımlanma durumunda karbon fırçaları kalifiye bir elektrikçiye kontrol ettiriniz. Önemli! Karbon fırçalar sadece kalifiye bir elektrikçi tarafından değiştirilmelidir.

11.3 Bakım

Ekipmanın içinde ek bakım gerektirecek hiçbir parça yoktur.

TR

12.Tamirler

Sadece üretici tarafından tavsiye edilen aksesuarlar ve yedek parçalar kullanınız. Eğer kalite kontrollerimize ve sizin bakımlarınıza rağmen ekipman bir gün arızalanırsa sadece yetkili bir elektrikçiye tamir ettiriniz.

Eğer cihazın besleme kablosu hasar görmüşse, bir güvenlik tehlikesini önlemek için bu sadece üretici ya da temsilcisi ya da elektrikçi tarafından yapılmalıdır.

13.Çevre koruma



Ömürleri sona eren elektrikli ekipman ev atıklarıyla atılmamalıdır. Lütfen bir geri dönüşüm noktasına götürünüz. En yakın geri dönüşüm noktasını belediye meclisinizden ya da satış mağazasından öğreniniz.

1. Применение по назначению

Устройство предназначено для сверления и бурения отверстий в дереве, металле, бетоне, кирпиче, а также для закручивания шурупов и штробления.

Производитель не несет никакой ответственности за неправильное использование.

Все рекомендации указанные в данной инструкции должны соблюдаться. Внимательно ознакомьтесь с инструкцией, это поможет Вам избежать увечий и травм при работе.

2. Правила безопасности и предостережения

ЭТО УСТРОЙСТВО СООТВЕТСТВУЕТ СУЩЕСТВУЮЩИМ НОРМАМ ТЕХНИКИ БЕЗОПАСНОСТИ. ВНИМАТЕЛЬНО ОЗНАКОМЬТЕСЬ С ИНСТРУКЦИЕЙ ПО ЭКСПЛУАТАЦИИ. НЕПРАВИЛЬНОЕ ОБРАЩЕНИЕ МОЖЕТ ПРИВЕСТИ К ТРАВМАМ ЛЮДЕЙ И ПОВРЕЖДЕНИЮ ИМУЩЕСТВА. ЛИЦА, НЕ ОЗНАКОМИВШИЕСЯ С СОДЕРЖАНИЕМ ДАННОЙ ИНСТРУКЦИИ, НЕ ИМЕЮТ ПРАВА ПОЛЬЗОВАТЬСЯ ИНСТРУМЕНТОМ. БЕРЕЖНО ХРАНИТЕ ДАННУЮ ИНСТРУКЦИЮ. ИСПОЛЬЗОВАНИЕ УСТРОЙСТВА ДЕТЬМИ И ПОДРОСТКАМИ В ВОЗРАСТЕ МОЛОЖЕ 16 ЛЕТ ЗАПРЕЩЕНО!

3. Правила безопасности

Рабочее место.

- Во избежание травм, Ваше рабочее место должно быть чистым и хорошо освещенным.
- Не используйте электроинструмент вблизи горючих жидкостей или газов и в сыром или мокром месте. Иначе возникнет угроза пожара или взрыва.

- Не оставляйте работающий инструмент без присмотра.

- Не пользуйтесь инструментом, если Вы устали или не можете сосредоточиться, или Ваша реакция заторможена употреблением алкоголя или медикаментов.

- Невнимательность может привести к тяжелым последствиям.

Электрическая безопасность

- Напряжение в сети должно совпадать с напряжением указанным в технических характеристиках инструмента.

- Не касайтесь заземленных деталей, например, труб, нагревательных элементов, плит, холодильников, чтобы защитить себя от удара электрическим током.

- Не носите инструмент, держа его за кабель. Вынимайте кабель из розетки, держа только за штепсельную вилку. Защищайте кабель от масла, высоких температур и острых краев. Поврежденный кабель может привести к удару электричеством.

- Перед тем, как начать работу, проверьте, не поврежден ли инструмент и кабель сети.

- Втыкая штекер, следите за тем, чтобы выключатель не был заблокирован.

- На открытой местности применяйте лишь разрешенный для этого удлиняющий кабель. Сечение минимум 1.5мм².

- Если Вы осуществляете внешние работы, розетку следует оборудовать предохранителем или аварийным выключателем тока.

- Если Вы не пользуетесь инструментом или настраиваете его, выключите штепсель из розетки.

• Всегда отводите кабель от инструмента назад.

БЕЗОПАСНОСТЬ ЛЮДЕЙ

- Не носите просторную одежду и украшения во время использования инструмента
- Следите за уверенной осанкой и носите не скользкую обувь.
- Если у Вас длинные волосы, носите головной убор.
- Свободная одежда, украшения и длинные волосы, могут попасть в движущиеся детали инструмента.
- Всегда носите защитные очки. Соблюдение этого требования уменьшит риск получения тяжелой травмы.
- Всегда носите маску для защиты лица или защитную маску от пыли. Соблюдение этого требования уменьшит риск получения тяжелой травмы.
- Всегда носите наушники. Соблюдение этого требования уменьшит риск получения тяжелой травмы.
- Человек, который работает с инструментом, не должен отвлекаться. Вследствие этого можно потерять контроль над инструментом.
- Не пользуйтесь инструментом, если выключатель неисправен. Электрический инструмент, который нельзя включить или выключить, является опасным и его необходимо ремонтировать.
- Включайте инструмент непосредственно перед контактом с материалом.
- Перед включением удалите ключ и установочные, стопорные инструменты.
- Не перегружайте машину. Если количество

оборотов уменьшается, снимите нагрузку или выключите машину. Необходимо работать в пределах указанного диапазона мощности для данного инструмента.

- Оградите инструмент от прокручивания, например, с помощью зажимного устройства или тисков. Не обрабатывайте слишком малые детали. Если Вы будете держать деталь рукой, Вы не сможете уверенно и безопасно обработать ее.
- Храните электроинструменты в местах, недоступных для детей.

ОСТОРОЖНОСТЬ ПРИ ИСПОЛЬЗОВАНИИ ЭЛЕКТРОИНСТРУМЕНТОВ

- Удерживайте инструмент в чистом и функциональном состоянии, тогда работать лучше и безопаснее.
- Пользуйтесь лишь принадлежностями, которые рекомендует производитель.
- Никогда нельзя сверлить в местах, где может проходить электро-, газо- или водопровод. Воспользуйтесь подходящим поисковым инструментом для того, чтобы отыскать такие провода.
- Нельзя обрабатывать материал, в котором содержится асбест.
- Проведите пробный пуск на протяжении 30 секунд без нагрузки.
- Откладывайте инструмент лишь после того, как выключите его и убедитесь в том, что он полностью остановился.

4. Специальные правила безопасности

При работе с устройством возникает пыль, которая может быть вредной для здоровья, горючей или взрывоопасной. Примите

соответствующие меры защиты. Носите пылезащитные очки. Обеспечьте достаточную вентиляцию на рабочем месте.

Никогда не держите руку в рабочей зоне и в зоне вращающегося сверла.

Всегда держите дрель двумя руками за обе рукоятки.
Перед тем, как отложить устройство, обязательно выключите его и дождитесь его остановки.

Будьте внимательны при сверлении стен. Убедитесь в отсутствии электро-, газо-, водопровода, используя поисковой инструмент для того, чтобы отыскать такие провода.

5. Условные обозначения

RUS

Выучите и придерживайтесь всех условных обозначений и символов этой инструкции для Вашего инструмента. Если Вы верно будете следовать условным обозначениям и символам, Вам будет удобнее и безопаснее работать с инструментом.

ВНИМАНИЕ!



Перед началом эксплуатации



Внимательно ознакомьтесь с инструкцией по эксплуатации!



Носите защитные очки!



Используйте рукавицы из качественной крепкой ткани.



Носите респиратор!



Не выбрасывайте инструмент, принадлежности и упаковку, прямо на свалку, а отдайте на повторную переработку, безопасную для окружающей среды. Небольшие усилия принесут большую пользу для окружающей среды.

6. Компоненты инструмента (рис. 1)

1. Пылезашита патрона
2. Чехол патрона SDS
3. Переключатель режимов
4. Выключатель
5. Переключатель режимов
6. Дополнительная рукоятка
7. Ограничитель глубины сверления
8. Рукоятка
9. Регулятор скорости

7. Перед началом использования

Перед началом работы, проверьте напряжение в сети. Оно должно строго соответствовать требованиям, указанным на инструменте.

7.1 Дополнительная рукоятка (рис. 2/поз.6)

Дополнительная рукоятка (6) позволяет более крепко держать инструмент и прилагать максимум давления в точке сверления. Для фиксации ручки необходимо вращать ручку по часовой стрелке. Для ослабления и снятия ручки вращайте против часовой стрелке.

Установите дополнительную рукоятку в удобное для Вас положение и зафиксируйте её.

Проверьте надежность фиксации ручки, приложим усилие на ручку.

Дополнительную рукоятку (6) можно установить под правую руку и под левую руку.

7.2 Ограничитель глубины сверления (рис. 3, поз. 7)

Ограничитель (7) удерживается на месте с помощью стопора (а), а дополнительная рукоятка (б) с помощью струбцины.

Открутите фиксирующий винт (а) и установите ограничитель глубины сверления.

Установите ограничитель (7) на уровне рабочего инструмента.

Потяните ограничитель (7) на требуемую глубину сверления.

Затяните фиксирующий винт (а).
Производитель сверление до тех пор пока ограничитель (7) не коснется изделия

7.3 Установка рабочего инструмента (рис. 4)

Отчистите инструмент перед использованием. Потяните назад чехол патрона SDS (2). Вставьте до упора рабочий инструмент. Отпустите патрон SDS. Инструмент зафиксируется.

Убедитесь в надежной фиксации, потянув инструмент в обратном направлении.

7.4 Удаление рабочего инструмента (рис. 5)

Потяните чехол патрона SDS (2) и удалите инструмент.

7.5 Установка пылезащитного чехла (рис. 6)

Наденьте пылезащитный чехол (а) на рабочий инструмент, при сверлении/бурении в вертикальном положении.

8. Работа

При работе всегда держите инструмент двумя руками, за две рукоятки (поз. 6/8)

8.1 Выключатель (рис. 1)

Включение:
Нажмите выключатель (4)

Выключение:
Отпустите выключатель (4)

8.2 Переключение режимов: сверление/ бурение (рис. 7)

Режим «сверление» происходит без удара.

Поверните поворотный переключатель (5) в положение (B), чтобы выключить удар – режим «сверления».

Для включения режима «бурение» поверните переключатель (5) в положение (A).

8.3 Переключение режимов: бурение/ штробление (удар) (рис.8/9)

Режим «штробление» происходит без вращения рабочего инструмента.

Для включения режима «штробление» поверните переключатель (3) в положение (A) (см. рис. 8).

Для включения режима «бурение» поверните переключатель (3) в положение (B) (см. рис. 8).

Важно.

Не включайте одновременно положение переключателя (5) в положение (B) «сверление» и переключатель (3) в положении (A)

9. Сетевой кабель

Если кабель питания для этого оборудование повреждено, его необходимо заменить. Во избежание поражения электрическим током, замену должен производить специально обученный персонал сервисной мастерской.

10. Технические характеристики

Напряжение:	230 В
Частота:	50Гц
Потребляемая мощность:	1500Вт
Число оборотов холостого хода:	0-800 об/мин
Частота ударов на холостого ходу:	0-4500 об/мин

Диаметр сверления (макс.):

- бетон 32 мм
- сталь 16 мм

- дерево 40 мм

Постоянный уровень звукового давления:

95 Дб

Уровень мощности звука:

106 Дб

RUS

Уровень шума на рабочем месте может превышать 85 Дб. Следует использовать средства защиты органов слуха (наушники, беруши).

11. Техническое обслуживание и уход

Перед всеми работами по очистке вынуть штекер из розетки.

11.1 Очистка

Храните все устройства в безопасном месте, вентиляционные отверстия и корпус двигателя вдали от грязи и пыли. Протрите оборудование чистой тканью или продуйте сжатым воздухом при низком давлении. Мы рекомендуем вам очистить прибор сразу каждый раз, когда вы закончите его использования. Очищайте регулярно оборудования с помощью влажной ткани с небольшим количеством мыла. Не используйте чистящие средства или растворители, они могут повредить пластиковые части оборудования. Убедитесь, чтобы вода не попала в устройство.

11.2 Угольные щетки

• В случае чрезмерного искрения, необходимо проверить угольные щетки, проверка осуществляется только квалифицированным электриком. Важно! Замена угольных щеток производится только квалифицированным электриком.

12. Ремонт

Используйте лишь принадлежности и запчасти, указанные производителем. Если инструмент,

RUS

невзирая на наш контроль качества и Ваш
досмотр, выйдет из строя, отремонтировать
его должен лишь профессиональный
электротехник из авторизованной мастерской.

13. Защита окружающей среды



Не выбрасывайте инструмент,
принадлежности и упаковку, прямо
на свалку, а отдайте на повторную
переработку, безопасную для
окружающей среды. Небольшие
усилия принесут большую пользу для
окружающей среды.

Konformitätserklärung



Matrix GmbH

Postauer Str. 26

D-84109 Wörth/Isar

Germany

Fax: +49 8702 94 85 8-29

E-Mail: info@matrix-direct.net

- D** erklärt folgende Konformität gemäss EU-Richtline und Normen für den Artikel
- GB** hereby declares the following conformity under the EU Directive and standards for the following article
- F** déclare la conformité suivante selon la directive UE et les normes pour l'article
- I** dichiara la seguente conformità secondo le direttive e le normative UE per l'articolo
- PL** deklaruje, że produkt jest zgodny z następującymi dyrektywami UE i normami
- CZ** prohlašuje následující shodu podle smernice EU a norem pro výrobek
- SLO** izjavlja slededco skladnost z EU-direktivo in normami za artikel
- SK** prehlasuje nasledujúcu zhodu podla smernice EU a noriem pre výrobok

- NL** verklaart hierbij dat het volgende artikel voldoet aan de daarop betrekking hebbende EG-richtlijnen en normen
- RO** declară următoarea conformitate corespunzător directivelor și normelor UE pentru articolul
- HU** az EU-irányelv és a vonatkozó szabványok szerinti következő megfeleloségi nyilatkozatot teszi a termékre
- HR** ovime izjavljuje da postoji sukladnost prema EU-smjernica i normama za sljedece artikle
- TR** Normları gereğince asagıdaki uygunluk açikla masını sunar.
- RUS** заявляет о соответствии товара следующим директивам и нормам ЕС

Bohrhammer / K-EHD 1500-32

- | | |
|---|---|
| <input checked="" type="checkbox"/> 2006/42/EC | <input type="checkbox"/> 87/404/EEC |
| <input checked="" type="checkbox"/> 2006/95/EC | <input type="checkbox"/> R&TTED 1999/5/EC |
| <input type="checkbox"/> 98/37/EG | <input type="checkbox"/> 2002/96/EC |
| <input checked="" type="checkbox"/> 2004/108/EC | <input checked="" type="checkbox"/> 2002/95/EC_2011/65/EU |

EN 60745-1; EN 60745-2-6; EN 55014-1; EN 55014-2; EN 61000-3-2; EN 61000-3-3; EN 61000-3-11

Autorisierte Person zur Aufbewahrung der technischen Dokumente:

Matrix GmbH
Postauer Str. 26
D-84109 Wörth/Isar
Germany

Wörth/Isar, den 18.06.2013
Art.-Nr.: 603.010.100

Joachim Lichtl (Geschäftsführer)

GARANTIE

D GARANTIE

Dieses Gerät ist ein Qualitätserzeugnis. Es wurde unter Beachtung der derzeitigen technischen Erkenntnisse konstruiert und unter Verwendung eines üblichen guten Materials sorgfältig gebaut.

Die Garantiezeit beträgt 24 Monate und beginnt mit dem Zeitpunkt der Übergabe, der durch Kassenbon, Rechnung oder Lieferschein nachzuweisen ist. Innerhalb der Garantiezeit werden alle Funktionsfehler durch unseren Kundendienst beseitigt, die nachweisbar, trotz vorsichtsmäßiger Behandlung entsprechend unserer Bedienungsanleitung auf Materialfehler zurückzuführen sind.

Die Garantie erfolgt in der Weise, dass mangelhafte Teile nach unserer Wahl unentgeltlich instandgesetzt oder durch einwandfreie Teile ersetzt werden. Ersetzte Teile gehen in unser Eigentum über. Durch die Instandsetzung oder Ersatz einzelner Teile wird die Garantiezeit weder verlängert noch wird neue Garantiezeit für das Gerät in Gang gesetzt. Für eingebaute Ersatzteile läuft keine eigene Garantiefrist. Wir übernehmen keine Garantie für Schäden und Mängel an Geräten oder deren Teile, die durch übermäßige Beanspruchung, unsachgemäße Behandlung und Wartung auftreten. Das gilt auch bei Nichtbeachtung der Bedienungsanleitung sowie Einbau von Ersatz- und Zubehöerteile, die nicht in unserem Programm aufgeführt sind. Beim Eingreifen oder Veränderungen an dem Gerät durch Personen, die hierzu nicht von uns ermächtigt sind, erlischt der

Garantieanspruch.

Schäden, die auf unsachgemäße Handhabung, Überlastung oder auf natürliche Abnutzung zurückzuführen sind, bleiben von der Garantie ausgeschlossen.

Der Hersteller haftet nicht für Folgeschäden. Schäden, die durch Herstelleroder Materialfehler entstanden sind, werden durch Reparatur- oder Ersatzlieferung unentgeltlich behoben.

Vorraussetzung ist, dass das Gerät unzerlegt und vollständig mit Kauf- und Garantienachweis übergeben wird.

Verwenden Sie im Garantiefall ausschließlich die Originalverpackung.

So garantieren wir Ihnen eine reibungslose und schnelle

Garantieabwicklung.

Bitte senden Sie die Geräte "frei Haus" ein oder fordern Sie einen Freeway-Aufkleber an. Unfreie Einsendungen können wir leider nicht annehmen! Die Garantie bezieht sich nicht auf die Teile, die durch eine natürliche Abnutzung verschlissen werden.

Bei Garantieanspruch, Störungen, Ersatzteil- oder Zubehöerbedarf wenden Sie sich bitte an die hier aufgeführte Kundendienstzentrale:

Änderungen vorbehalten.

Matrix GmbH Service

• Mautanger 1 • D-85296 Rohrbach

• Tel.: +49 (0) 1806/841090 • Fax: +49 (0) 8702/94858-28

• service@matrix-direct.net

GB WARRANTY

This appliance is a quality product. It was designed in compliance with current technical standards and made carefully using normal, good quality materials.

The warranty period is 24 months and commences on the date of purchase, which can be verified by the receipt, invoice or delivery note. During this warranty period all functional errors, which, despite the careful treatment described in our operating manual, are verifiably due to material flaws, will be rectified by our after-sales service staff.

The warranty takes the form that defective parts will be repaired or replaced with perfect parts free of charge at our discretion. Replaced parts will become our property. Repair work or the replacement of individual parts will not extend the warranty period nor will it result in a new warranty period being commenced for the appliance. No separate warranty period will commence for spare parts that may be fitted. We cannot offer a warranty for damage and defects on appliances or their parts caused by the use of excessive force, improper treatment and servicing.

This also applies for failures to comply with the operating manual and the installation of spare and accessory parts that are not included in our range

of products. In the event of interference with or modifications to the appliance by unauthorised persons, the warranty will be rendered void. Damages that are attributable to improper handling, over loading, or natural wear and tear are excluded from the guarantee.

Damages caused by the manufacturer or by a material defect will be corrected at no charge by repair or by providing spare parts.

The prerequisite is that the equipment is handed over assembled, and complete with the proof of sale and guarantee.

For a guarantee claim, only use the original packaging.

That way, we can guarantee quick and smooth guarantee processing.

Please send us the appliances post-paid or request a Freeway sticker.

Unfortunately we will be unable to accept appliances that are not postpaid.

The warranty does not cover parts that are subject to natural wear and tear.

If you wish to make a warranty claim, report faults or order spare parts or accessories, please contact the after-sales centre below:

Subject to change without prior notice.

F GARANTIE

Cet appareil est un produit de qualité. Il a été conçu selon les connaissances techniques actuelles et construit soigneusement en utilisant une bonne matière première courante.

La durée de garantie est de 24 mois et commence à courir au moment de la remise qui doit être attestée en présentant le ticket de caisse, la facture ou le bon de livraison. Pendant la période de garantie, toutes les anomalies fonctionnelles sont éliminées par notre service après-vente résultant, malgré une manipulation correcte conformément à notre notice d'utilisation, d'un vice de matériel.

La garantie se déroule de façon à ce que les pièces défectueuses soient réparées gratuitement ou remplacées par des pièces impeccables, selon notre choix. Les pièces remplacées deviennent notre propriété. La réparation ou le remplacement de certaines pièces n'entraîne aucune prolongation de la durée de garantie ni une nouvelle garantie pour l'appareil. Les pièces de rechange montées n'ont pas de durée de garantie propre. Nous n'accordons aucune garantie pour des dommages et défauts sur les appareils ou leurs pièces découlant d'une trop forte sollicitation, d'une manipulation non conforme ou d'un manque d'entretien.

Cela vaut également en cas de non-respect de la notice d'utilisation ainsi que pour le montage de pièces de rechange et d'accessoires qui ne gurent pas dans notre gamme. En cas d'interventions ou de modifications de

l'appareil effectuées par des personnes que nous n'avons pas mandatées, le droit à la garantie devient caduc. Les dommages résultant d'une manipulation non conforme, d'une surcharge ou d'une usure normale sont exclus de la garantie.

Il sera remédié sans frais aux dommages dus à un défaut de fabrication ou à un défaut sur le matériel par une réparation ou par le remplacement de l'appareil.

A condition que l'appareil soit rapporté non démonté et complet avec la preuve d'achat et le bon de garantie.

Pour faire fonctionner la garantie, utilisez exclusivement l'emballage original. Nous vous assurons ainsi un fonctionnement rapide et sans problème de la garantie.

Veillez envoyer les appareils „ franco usine „ ou demandez un autocollant Freeway. Nous ne pouvons malheureusement pas accepter les expéditions non aranchies !

La garantie ne s'étend pas au pièces usées en raison d'une usure naturelle. En cas de demande de garantie, de pannes, de demande de pièces de rechanges ou d'accessoires, veuillez vous adresser à la centrale du service après-vente ci-dessous :

Sous réserve de modifications.

I GARANZIA

Questo apparecchio è un prodotto di qualità, costruito accuratamente secondo lo stato attuale della tecnica e utilizzando un materiale comune di buona qualità.

Il periodo di garanzia è di 24 mesi a decorrere dalla data di consegna, che deve essere certificata con scontrino di cassa, fattura o bolla di consegna. Nel periodo di garanzia il nostro servizio clienti si impegna ad eliminare tutti i difetti di funzionamento, per i quali sia possibile dimostrare l'origine dovuta a difetti del materiale e non a un trattamento non conforme alle nostre istruzioni per l'uso.

La garanzia si espleta a nostra discrezione riparando gratuitamente i pezzi difettosi o sostituendoli con pezzi funzionanti. I pezzi sostituiti tornano di nostra proprietà. La riparazione o sostituzione dei singoli pezzi non implica il prolungamento del periodo di garanzia, così come non riaccende un nuovo periodo di garanzia per l'apparecchio in uso. Non è prevista una scadenza di garanzia propria per i pezzi di ricambio montati. Non rientrano nella garanzia danni e carenze degli apparecchi o di loro parti dovuti a sollecitazione impropria, trattamento e manutenzione irregolare. Lo stesso vale per la mancata osservanza delle istruzioni per l'uso, nonché per l'installazione di pezzi di

ricambio e accessori che non rientrano nel nostro assortimento. Interventi o modifiche all'apparecchio apportati da persone che non ne hanno l'autorità, causano l'annullamento della garanzia. La garanzia non copre i danni dovuti ad uso improprio, sovraccarico o usura naturale.

Danni dovuti a difetti di costruzione o dei materiali saranno sanati riparando o sostituendo l'apparecchio senza spese.

Le riparazioni o sostituzioni in garanzia sono possibili, solo se l'apparecchio viene riconsegnato non smontato e completo di scontrino d'acquisto e certificato di garanzia.

In caso di restituzione in garanzia, utilizzare esclusivamente l'imballo originale. In questo modo siamo in grado di garantire un decorso rapido e senza intoppi delle procedure di garanzia.

Inviare gli apparecchi „ franco sede „ oppure applicando un adesivo „Freeway“. Non si accettano spedizioni non arancate.

La garanzia non si applica a pezzi logorati in seguito a naturale usura.

In caso di reclami di garanzia, guasti, necessità di pezzi di ricambi o accessori, rivolgersi alla Centrale Servizio Clienti indicata qui di seguito: Con riserva di modifiche.

PL Gwarancja

Urządzenie to jest wyrobem o wysokiej jakości. Zostało ono starannie skonstruowane przy uwzględnieniu aktualnej wiedzy technicznej i przy zastosowaniu normalnie używanych materiałów o dobrej jakości. Termin gwarancji wynosi 24 miesiące i rozpoczyna się z dniem wydania urządzenia, co należy udokumentować paragonem kasowym, rachunkiem albo dowodem dostawy. W ciągu terminu gwarancji wszystkie wady funkcjonalne urządzenia są usuwane przez nasz serwis, jeżeli można wykazać, że są one wynikiem wad materiałowych, pomimo zgodnego z naszą instrukcją obsługi ostrożnego obchodzenia się z urządzeniem.

Realizacja gwarancji następuje w ten sposób, że wadliwe części są, według naszego wyboru nieodpłatnie naprawiane albo wymieniane na części wolne od wad. Wymontowane części stają się naszą własnością. Naprawa albo wymiana poszczególnych części nie powoduje przedłużenia okresu gwarancji, ani też nie rozpoczyna na nowo biegu terminu gwarancji dla urządzenia. Zamontowane części zamienne nie posiadają własnego terminu gwarancji. Nie prejmujemy żadnej gwarancji za szkody i wady powstałe w urządzeniach albo ich częściach, które wystąpiły wskutek nadmiernego obciążenia, niewłaściwego sposobu obchodzenia się i niewłaściwej konserwacji. Dotyczy to również nieprzestrzegania instrukcji obsługi oraz montażu części zamiennych i elementów wyposażenia, nie występujących w naszym programie produkcyjnym. W przypadku ingerencji albo wprowadzenia zmian w urządzeniu przez osoby, które nie zostały przez nas do tego upoważnione, uprawnienia wynikające z gwarancji wygasają.

Z gwarancji wyłączone są szkody spowodowane niewłaściwym sposobem obsługi, przeciążeniem albo naturalnym zużyciem.

Producent nie odpowiada za szkody powstałe w wyniku eksploatacji. Szkody powstałe w wyniku błędów produkcyjnych albo wad materiałowych zostaną nieodpłatnie usunięte poprzez naprawę albo wymianę.

Warunkiem jest przekazanie urządzenia w stanie nie zdemontowanym, kompletnego z dowodem zakupu i dokumentem gwarancyjnym.

W przypadku napraw gwarancyjnych prosimy używać wyłącznie oryginalnego opakowania.

W ten sposób gwarantujemy Państwu sprawne i szybkie załatwienie naprawy gwarancyjnej.

Proszę przesłać nam urządzenie franco siedziba odbiorcy albo zażądać naklejki Freeway. Nieestety nie możemy przyjmować przesyłek obciążonych kosztami!

Gwarancja nie obejmuje części ulegających naturalnemu zużyciu eksploatacyjnemu.

W przypadku roszczeń gwarancyjnych, usterek, zapotrzebowania na części zamienne albo na elementy wyposażenia prosimy zwracać się do podanej tutaj centrali serwisu:

SERWIS MATRIX PAWEŁ NIEDŹWIECI
ul. Bohaterów Getta 14
68-200 Zary
tel/fax: (068) 470 44 04, kom: 664 950 369
e-mail: biuro@serwis-matrix.pl

CZ ZARUKA

Zakoupený přístroj je velmi kvalitním produktem. Při jeho konstrukci byly zohledněny veškeré technické poznatky a při výrobě byly použity běžné kvalitní materiály.

Záruční doba činí 24 měsíců a začíná okamžikem předání zakoupeného přístroje, které musí být prokázáno předložením faktury, pokladního dokladu nebo dodacího listu. Během záruční doby naše zákaznická služba odstraní veškeré funkční závady, které vznikly i přes opatrné zacházení podle našich provozních pokynů jako důsledek materiální vady. Vadné součástky budou dle našeho uvážení bezplatně opraveny nebo vyměněny za nové. Nahrazené části přecházejí do našeho vlastnictví. Oprava nebo výměna nejsou důvodem pro prodloužení či obnovení záruční doby přístroje. Na vyměněné součástky neposkytujeme žádnou samostatnou záruční dobu. Nepřebíráme záruku za škody a nedostatky způsobené pretežováním, neodborným zacházením či chybou údržbou přístroje. Totéž platí při nedodržování pokynů návodu k obsluze a instalaci náhradních dílů i příslušenství neuvedených v našem programu. Při zásahu nebo změně přístroje námi nepovolvanými osobami nárok na záruku zaniká. Škody vzniklé neodborným zacházením, přetížením nebo přirozeným opotřebením jsou ze záruky vyloučeny.

Poškození, jejichž příčinou je materiálová nebo výrobní vada, budou bezplatně opraveny nebo obdržeti náhradní přístroj. Předpokladem k tomu je předání nerozloženého přístroje se záručním listem a dokladem o zakoupení.

V případě uplatňování záruky použijte originální obal. Jen tak bude vaše záruka bez problémů a rychle vyřízena. Přístroj zašlete vyplacene nebo si vyžádejte nálepkou Freeway. Nevyplácené zásilky nebudeme moci převzít! Záruka se nevztahuje na přirozeno opotřebené části. Při uplatňování záruky, poruchách, objednávaní náhradních dílů nebo příslušenství se obračejte na uvedené středisko zákaznické služby:

EASY CZ s.r.o.
Výpavová 1335
153 00 Praha 5 – Radotín
Tel/fax: +420 257 910 204
GSM: +420 606 624 241 (Stanislav Mach)
E-Mail: pokerplus@quick.cz

SLO GARANCIJA

Apparat je visoko kakovosten izdelek. Konstruiran je ob upoštevanju sedanjih tehničnih spoznanj in skrbno narejen z uporabo običajnih dobrih materialov. Garancijska doba znaša 24 mesecev in zacne teci z dnem prodaje, velja pa ob predložitvi računa in potrjenega garancijskega lista z datumom prodaje, žigom in podpisom prodajalca. V garancijski dobi bomo preko naše servisne službe odpravili vse pomanjkljivosti in okvare, ki bodo nastale na izdelku pri normalni rabi izdelka in ob upoštevanju navodil za uporabo. Garancija velja v primeru pomanjkljive izvedbe, napake na materialu ali v delovanju in v tem primeru bomo izdelek brezplačno popravili ali zamenjali. Zamenjani deli ostanejo v naši lasti. V času popravila ali zamenjave posameznega dela se garancijska doba podaljša za čas, ko je izdelek v popravilu. Za vgrajene nadomestne dele ne velja poseben garancijski rok. Za poškodbe in okvare na izdelku ali delih, ki nastanejo zaradi prekomerne obremenitve, nestrokovnega posega in vzdrževanja ne priznamo garancije. Garancija ne velja tudi za neupoštevanje navodil za montažo in uporabo kot tudi za vgradnjo nadomestnih delov in pribora, ki niso dobavljivi v našem prodajnem programu. Pravica iz garancije preneha, ce v izdelek posegajo ali ga spreminjajo osebe, ki jih proizvajalec ni pooblastil za odpravo okvar in

pomanjkljivosti. Poškodbe nastale med transportom, neupoštevanje navodil za uporabo in montažo, nepooblaščen poseg v stroj, preobremenitev stroja ali naravna obraba materiala ne spadajo v garancijsko popravilo. Vse pomanjkljivosti in okvare na izdelku, ki so nastale zaradi napake na materialu ali napake proizvajalca, bomo brezplačno odpravili v roku 45 dni. Če izdelek ne bo popravljen v 45 dneh, ga bomo zamenjali z novim. Garancijski rok bo podaljšan za toliko dni, kolikor dni je trajalo popravilo izdelka. Garancija velja ob predložitvi računa in potrjenega garancijskega lista z datumom prodaje, žigom in podpisom prodajalca. Izdelek, ki je dan v popravilo mora biti v originalni embalaži, opremljen z identifikacijsko nalepko in nalepko s serijsko številko, ki ne sme biti poškodovana. Servisiranje izdelka in rezervni deli so zagotovljeni za dobo 6 let. Garancijsko popravilo ne velja za naravno obrabo materiala. Za pravico iz garancije, motnje, potrebo po rezervnih delih ali opremi se obrnite na našo servisno službo: Spremembe pridržane.

NL GARANTIE

Dit apparaat is een kwaliteitsproduct. Het is ontworpen conform de actuele technische kennis en zorgvuldig vervaardigd uit voor het doel geschikt materialen.

De garantieperiode bedraagt 24 maanden en gaat in op het moment van de aflevering, die vermeld moet staan op de kassabon, rekening of het afleveringsbewijs.

Binnen de garantieperiode lost de klantenservice alle storingen op die, ondanks behandeling van het apparaat volgens de voorschriften zoals die vermeld staan in de handleiding, worden veroorzaakt door materiaalfouten.

In een dergelijk geval zullen defecte onderdelen kosteloos worden gerepareerd of vervangen door correct functionerende onderdelen, e.e.a. ter beoordeling van ons. Vervangen onderdelen worden ons eigendom. Door reparatie of vervanging van onderdelen wordt de garantieperiode noch verlengd, noch gaat een nieuwe garantieperiode voor het apparaat in. Ingebouwde vervangingsonderdelen zijn niet onderhevig aan een eigen garantietermijn. Wij kunnen geen garantie verstrekken voor schade en gebreken aan apparaten of de onderdelen hiervan, ontstaan ten gevolge van overmatig gebruik, een foutieve behandeling resp. verkeerd onderhoud.

Dit is ook van toepassing wanneer de gebruikshandleiding niet wordt opgevolgd, alsmede wanneer vervangingsonderdelen en accessoires worden aangebracht die niet in ons leveringsprogramma vermeld staan. Bij aanpassingen van of wijzigingen aan het apparaat door personen, die hiertoe niet door ons gemachtigd zijn, vervalt het recht op garantie. Defecten die het gevolg zijn van onoordeelkundig gebruik, overbelasting of normale slijtage,

vallen niet onder de Garantie.

Defecten die het gevolg zijn van productie- of materiaalfouten, worden kosteloos verholpen; indien vereist ontvangt u een soortgelijk apparaat. Voorwaarde voor garantie is dat het apparaat in niet gedemonteerde toestand en compleet tezamen met aankoopbewijs en de garantietaart wordt overhandigd.

Gebruik in geval van aanspraak op garantie uitsluitend de originele verpakking. Alleen dan kunnen wij u een probleemloze en snelle garantieafwikkeling garanderen.

Stuur de apparaten franco op of informeer naar een Freeway-sticker. Niet gefrankeerde zendingen kunnen wij helaas niet aannemen!

De garantie geldt niet voor onderdelen, die door gebruikelijke slijtage versleten zijn.

Neem contact op met de klantenservice wanneer u een beroep doet op garantie, bij storingen, wanneer u vervangingsonderdelen of accessoires nodig heeft:

Artrace Int.
Tradepartner and aftersales office:
Postadres: Berliozstraat 2 - 6815 HG Arnhem (NL)
Bezoekadres: Overmaat 36 - 6831 AH Arnhem (NL) (Liefaddressse)
T: +31(0) 6 53 443 673 F: +31(0) 847 297 061
KvK nr (CoC nr) : 53143620 Btw nr (Vat nr) : NL117832303B02

SK ZÁRUKA

Tento prístroj je výrobok vynikajúcej kvality. Bol skonštruovaný s využitím terajších technických poznatkov a bol pozorne zhotovený za použitia zvyčajného dobrého materiálu.

Záručná lehota je 24 mesiacov a začína časom odovzdania, ktorý je preukázateľný pokladničným blokom, faktúrou alebo dodacím listom. Pocas záručnej lehoty náš záručný servis odstráni všetky chyby funkčnosti, ktoré možno preukázať, napriek pozornému zaobchádzaniu v súlade s našim návodom na obsluhu, vyvodit z chýb materiálu. Záruka sa vykoná tak, že chybné časti budú podľa našej voľby bezplatne opravené alebo nahradené bezchybnými časťami. Nahradené časti sa stanú našim vlastníctvom. Opravou alebo výmenou jednotlivých častí sa záručná lehota nepredlži, ani nezacne bežat nová záručná lehota. Pre vstavané náhradné časti nebeží žiadna vlastná záručná lehota.

Nepreberieme záruku za škody a chyby prístrojov alebo ich častí, ktoré vzniknú nadmerným zatažením, neodborným zaobchádzaním a údržbou.

To platí aj pri nerespektovaní návodu na obsluhu, ako aj pri vmontovaní náhradných častí a príslušenstva, ktoré nie sú uvedené v našom programe. Pri zásahoch alebo zmenách prístroja osobami, ktoré od nás nie sú na to oprávnené, zanikne nárok na záruku.

Poškodenie nastale med transportom, neupoštevajanje navodil za uporabo in

montažo, nepooblaščen poseg v stroj, preobremenitev stroja ali naravna obraba materiala ne spadajo v garancijsko popravilo. Vse pomanjkljivosti in okvare na izdelku, ki so nastale zaradi napake na materialu ali napake proizvajalca, bomo brezplačno odpravili v roku 45 dni. Če izdelek ne bo popravljen v 45 dneh, ga bomo zamenjali z novim. Garancijski rok bo podaljšal za toliko dni, kolikor dni je trajalo popravilo izdelka. Garancija velja ob predložitvi računa in potrjenega garancijskega lista z datumom prodaje, žigom in podpisom prodajalca. Izdelek, ki je dan v popravilo mora biti v originalni embalaži, opremljen z identifikacijsko nalepkou in nalepkou s serijsko številko, ki ne sme biti poškodovana. Servisiranje izdelka in rezervni deli so zagotovljeni za dobo 6 let. Prosim pošlite prístroje, vyplatene do domu" alebo požiadajte o Freewaynalepku. Neofrankované zásielky bohužial nemôžeme prijať!

Záruka sa nevzťahuje na časti, ktoré nefungujú prirodzeným opotrebovaním. Pri garancných nárokoch, poruchách, potrebe náhradných dielov alebo príslušenstva sa prosim obráťte na tu uvedenú centrálu služieb zákazníkom:

Salvo modificaciones.

RO GARANȚIE

Acest aparat este rezultatul unui proces de asigurare a calității. A fost construit cu grijă, prin respectarea cunostiințelor tehnice din acel moment și prin utilizarea unor materiale bune.

Perioada de garanție este de 24 de luni și începe din momentul preluării aparatului, fapt dovedit prin bonul de casă, chitanță sau factură. Pe durata perioadei de garanție, atelierul nostru de service autorizat va remedia toate defectele de funcționare a căror cauză este materialul defectuos, în cazul unei utilizări conform acestor instrucțiuni de utilizare.

Garanția constă în repararea pieselor defecte sau înlocuirea acestora cu altele noi, la alegerea noastră. Piesele înlocuite vor deveni proprietatea noastră. Prin repunerea în funcțiune sau înlocuirea unor componente individuale,

perioada de garanție nu se prelungește și nici nu va începe o nouă perioadă de garanție pentru întregul aparat. Pentru piesele de schimb montate nu există o perioadă de garanție proprie. Noi nu oferim garanție pentru defecte sau probleme la aparat sau componente apărute din cauza suprasolicitării, deservirii și întreținerii necorespunzătoare. Acest lucru este valabil și pentru nerespectarea acestor instrucțiuni de utilizare, cât și pentru montarea de piese de schimb și accesorii care nu sunt prezente în programul nostru. În cazul lucrărilor sau modificărilor efectuate de către persoane care nu sunt

autorizate să efectueze așa ceva, se pierde dreptul de garanție. Defecțiunile a căror cauză este o utilizare necorespunzătoare, suprasarcină sau uzură naturală, nu sunt acoperite de garanție.

Fabricantul nu este responsabil pentru daunele care apar în acest fel. Defecțiunile care apar din vina fabricantului sau a materialelor, vor fi remediate prin reparare sau înlocuire.

Premisa pentru acest lucru este ca aparatul să fie asamblat și să fie predat complet cu chitanță și certificat de garanție.

În cazul solicitării garanției, utilizati numai ambalajul original.

În acest fel, vă asigurăm de o desfășurare a garanției rapidă și fără probleme.

Vă rugăm să ne trimiteți aparatul pe cheltuiala dvs. Acceptăm numai expedierile pentru care nu trebuie să plătim.

Garanția se referă numai la componentele care nu se uzează în mod natural prin folosire.

Prin cereri de garanție, defecțiuni, necesar de piese de schimb sau accesorii, adresați-vă centrului de relații cu clienții prezentat mai jos:

Ne rezervăm dreptul asupra modificărilor.

HU SZAVATOSSÁG

Ez a készülék minőségi termék. Szerkesztése a jelenlegi műszaki ismeretek figyelembe vételével történt, és azt a szokásos jó minőségű anyagok felhasználásával, gondos munkával készítettük.

A szavatossági időtartam 24 hónap, mely az átadás időpontjában kezdődik, s amit pénztárblokkal, számlával, vagy szállítólevéllel kell igazolni. A szavatossági idő alatt minden olyan működési hibát ügyfélszolgálatunk szüntet meg, mely bizonyíthatóan, a használati utasításnak megfelelő óvatossággal történő használat ellenére anyaghibára vezethető vissza.

A szavatosság érvényesítése úgy történik, hogy a hibás alkatrészt saját döntésünk alapján vagy díjmentesen megjavítjuk, vagy pedig kifogástalan alkatrészsel helyettesítjük. A kicsérélt alkatrészek a tulajdonunkba kerülnek.

Az egyes alkatrészek javítása, vagy cseréje révén a szavatossági idő nem hosszabbodik meg és a készülékre vonatkozóan sem állapítunk meg új szavatossági időt. A beépített alkatrészekre nem vonatkozik saját szavatossági határidő. A készülékek és alkatrészek olyan hibáiért és hiányosságaiért, melyek túlzott igénybevétel, szakszerűtlen használat és karbantartás miatt következnek be, nem vállalunk szavatosságot.

Ez érvényes a kezelési utasítás figyelmen kívül hagyására, valamint az olyan alkatrészek és tartozékok beépítésének esetére is, melyek nem szerepelnek programunkban. Ha olyan személyek nyúlnak bele a készülékbe,

vagy módosítják azt, akiket erre nem hatalmaztunk fel, a szavatossági igény megszűnik. Az olyan károk esetében, melyek szakszerűtlen használatra, túlterhelésre vagy természetes elhasználódásra vezethetők vissza, a szavatosság nem érvényes.

A gyártási, vagy anyaghibára visszavezethető károkat javítással, vcagy cserekészülék biztosításával térítésmentesen szüntetjük meg.

Ennek az a feltétele, hogy a teljes készülék szétszerelés nélkül a számlával és a szavatossági jeggyel együtt szállítja be.

Garanciális esetben kizárólag az eredeti csomagolást használja.

A szavatossági eset problémamentes és gyors lebonyolítását így tudjuk garantálni.

Kérjük, küldjék be a készüléket „frei Haus” (bérmentesítve), vagy igényeljenek hozzá egy Freeway-matricát (előre megfizetett postaköltség). A nem bérmentesített küldeményeket sajnos nem tudjuk elfogadni!

A szavatosság nem vonatkozik olyan alkatrészekre, melyek a természetes elhasználódás következtében vannak kitéve kopásnak.

Szavatossági igény, hibák, valamint alkatrészek és tartozékok iránti igény esetén forduljanak az alább feltüntetett ügyfélszolgálati központhoz.

A változtatások jogát fenntartjuk.

HR JAMČEVNI LIST

Uredaj je visoko kvalitetan proizvod. Konstruisan je uz uvažavanje današnjih tehničkih saznanja i brižno izraden upotrebom običnih dobrih materijala.

Jamstveno vrijeme iznosi 12 mjeseci i počne danom prodaje a važi s dokazom o kupovini i jamstvenim listom koji ima pecat, datum prodaje i potpis prodavaca. U jamstvenom vremenu cemo vam u našoj servisnoj službi ukloniti sve griješke i nedostatke koji ce nastati na proizvodu uz normalnu upotrebu i uzimajući u obzir upute za upotrebu.

Jamstvo važi u slucaju nesavršene izrade, greške u materijalu i radu i u tom slucaju cemo vam proizvod besplatno popraviti ili zamjeniti. Promijenjeni djelovi ostaju u našem vlasništvu. Za vrijeme popravke jamstvo se produžava za toliko vremena, koliko se proizvod zadržava u našem servisu. Za promijenjene rezervne djelove ne važi poseban jamstveni rok. Jamstvo se ne priznaje za oštećenja i kvarove kojima prouzrokuje pretjerano opterećenje, nestručno posezanje i održavanje proizvoda.

Jamstvo ne važi i za neuvažavanje uputa za upotrebu i montažu kao i za ugrađene rezervnih djelova i pribora, koji nisu u našem prodajnom programu. Jamstvena prava prestaju ako u proizvod posezaju osobe,

koje nemaju ovlaštenje za uklanjanje kvarova i nedostataka sa strane proizvođača.

Iz garancije su isključene štete do kojih dođe zbog nepravilnog rukovanja, preopterećenja ili prirodne istrošenosti.

Štete koje nastanu zbog greške proizvođača ili zbog greške u materijalu uklonit ćemo bez naknade putem popravka ili isporuke zamjenskog uređaja.

Uvjet za to je da se uređaj u nerastavljenom stanju i kompletno, te s dokazom o kupovini i garanciji preda ovlaštenom servisu.

U slucaju korištenja garancije treba koristiti isključivo originalno pakiranje. U takvom slucaju garantiramo Vam brzo rješavanje garancije bez problema.

Popravak u jamstvenom roku ne važi za prirodno trošenje materijala. Za jamstvena prava, smetnje, potrebu po rezervnim djelovima ili opremi obratite se našoj servisnoj službi:

Zadržavamo si pravo na izmjene.

TR GARANTI

Isbu makina kaliteli bir üründür. Çağdas teknik bilgilere uygun olarak ve genelde iyi malzemenen büyük bir titizlikle imal edilmiştir. Garanti süresi 24 aydır. Bu süre, kasa si, fatura veya irsalıye ile kantılanan teslim verme-teslim alma tarihinde baslar. Garanti süresi çerçevesinde bütün fonksiyonel hatalar, bizim servisim tarafından bertaraf edilir, kullanım talimatı geregi dikkatlice çalıştırılmasına ragmen, malzemede hatadan kaynaklanırsa. Garanti süresince hizmet, bizim degerlendirmemize göre, kusurlu kısımların tamir edilmesini veya yenileriyle degistirilmesini kapsar. Degistirilen kisimler bizim mülkiyetimiz olarak kalır. Tamir veya kusurlu kısımların degistirilmesi garanti süresini uzatmaz, yeni garanti süresi de belirlenmez. Degistirilen yeni kisimler için ayrı garanti süresi öngörülmez. Asın çalıştırma, dogru olmayan şekilde çalıştırma ve bakımdan kaynaklanan makinada veya kisimlarında hasar ve kusurlar için garanti üstlenilmez. Kullanım talimatına riayet edilmemesi hallerinde de, ayrıca, bizim programımızda belirtilmiş olan aksesuarların degistirilmesi ve montajı hallerinde de bu durum geçerlidir. Makinaya, bizim yetkilerimize sahip olmayan kisiler tarafından müdahale edilmesi veya

degisiklikler yapılması durumunda garantiden söz edilemez.

Dogru olmayan şekilde kullanım, asırı yükleme veya dogal aşınmadan kaynaklanan hasarlar garanti kapsamına girmez. İmalatçı, yanlış kullanımdan zararlar için sorumluluk tasıamaz.

İmalatçının hatalarından veya malzeme defosundan kaynaklanan hasarlar tamir yolu ile veya yedek kısım saglanarak ücretsiz bertaraf edilir. Bu hususta gereken kosul, alet-edevatin parçalara ayrılması ve takım halinde, satın alma belgeleri ve garanti belgesiyle birlikte teslim edilmesidir.

Sikayet durumunda orijinal ambalaj kullanılsın.

Böylece sikayetin tamamen engelsiz ve çabuk çözüme bağlanmasını garanti ederiz.

RUS Гарантия

Данный прибор является изделием высокого качества. Он сконструирован с учетом самых современных технологий и создан с применением стандартных материалов надлежащего качества.

Гарантийный срок составляет 24 месяца и начинается с момента покупки. Момент покупки должен быть подтвержден кассовым чеком, счетом или накладной. В течение гарантийного срока все дефекты в работе данного прибора, обоснованно отнесенные к дефекту материала и возникшие несмотря на осторожное обращение с прибором согласно нашему руководству по обслуживанию, будут устраняться нашей сервисной службой.

На основании существующей гарантии дефектные детали будут, по нашему выбору, либо отремонтированы бесплатно, либо заменены на исправные детали. Заменяемые детали переходят в нашу собственность.

Ремонт или замена отдельных деталей не являются основанием ни для продления гарантийного срока, ни для предоставления нового гарантийного срока на прибор. На детали, установленные взамен неисправных, собственный гарантийный срок не предоставляется.

Гарантия не распространяется на дефекты в приборе или его частях, возникшие вследствие чрезмерной нагрузки, ненадлежащего обращения и технического обслуживания. Это положение распространяется также на случаи несоблюдения руководства по обслуживанию и установку запасных частей и аксессуаров, выполненных не по нашей технологии. В случае вмешательства или внесения изменений в прибор лицами, не уполномоченными нами на совершение таких действий, право на

гарантийное обслуживание утрачивается. Гарантия не распространяется на ущерб, связанный с ненадлежащим использованием прибора, чрезмерной нагрузкой или естественным износом. Производитель не несет ответственности за косвенные убытки. Ущерб, понесенный вследствие ошибок производителя или дефектов материала, устраняется безвозмездно путем ремонта или замены. Обязательным условием является предоставление прибора в собранном виде и с полным комплектом документов, подтверждающих факт покупки и гарантии.

При наступлении гарантийного случая используйте только оригинальную упаковку. При выполнении этих условий мы гарантируем Вам беспрепятственное и быстрое выполнение гарантийных обязательств. Пожалуйста, отправляйте приборы с указанием «включая стоимость доставки на дом» или требуйте наклейку «бесплатная дорога». К сожалению, мы не можем принимать подлежащие оплате отправления!

Данная гарантия не распространяется на части, утратившие функциональность вследствие естественного износа.

При наступлении гарантийного случая, возникновении повреждений, потребности в запасных частях или аксессуарах обращайтесь, пожалуйста, в указанный ниже центр сервисного обслуживания:

Bohrhammer / K-EHD 1500-32

D GARANTIE

gekauft bei: _____
in (Ort, Straße): _____
Name d. Käufers: _____
Straße, Haus-Nr.: _____
PLZ, Ort : _____
Telefon: _____
Datum, Unterschrift: _____
Fehlerbeschreibung: _____

GB WARRANTY

Purchased at: _____
in (city, street): _____
Name of customer: _____
Street address: _____
Postal code, city: _____
Telephone: _____
Date, signature: _____
Fault description: _____

F GARANTIE

Acheté chez : _____
à (ville, rue) : _____
Nom de l'acheteur : _____
Rue, N° : _____
CP, ville : _____
Téléphone : _____
Date, signature : _____
Description du défaut : _____

I GARANZIA

acquistato da: _____
in (località, via): _____
Nome dell'acquirente: _____
Via, Nr. civivo: _____
CAP, Località: _____
Telefono: _____
Data, Firma: _____
Descrizione del difetto: _____

PL Gwarancja

kupiono u: _____
w (miejscowosc, ulica): _____
nazwisko kupujacego: _____
ulica, nr domu: _____
kod pocztowy, miejscowosc: _____
telefon: _____
data, podpis: _____
opis usterki: _____

CZ ZARUKA

Zakoupeno u: _____
V (místo, ulice): _____
Jméno prodejce: _____
Ulice, číslo domu: _____
PSC, místo : _____
Telefon: _____
Datum, Podpis: _____
Popis závady: _____

SLO GARANCIJA

kupljeno pri: _____
v (kraj, ulica): _____
Ime kupca: _____
Ulica, hišna št.: _____
Poštna št., kraj: _____
Telefon: _____
Datum, podpis: _____
Opis napake: _____

NL GARANTIE

Gekocht bij: _____
In (plaats, straat): _____
Naam v/d koper: _____
Straat, huisnr.: _____
Postcode, plaats : _____
Telefoon: _____
Datum, handtekening: _____
Beschrijving van de fout: _____

SK GARANTIE

Gekocht bij: _____
In (plaats, straat): _____
Naam v/d koper: _____
Straat, huisnr.: _____
Postcode, plaats : _____
Telefoon: _____
Datum, handtekening: _____
Beschrijving van de fout: _____

RO GARANIE

Cumpărat la data de: _____
Locația (oraș, strada): _____
Numele cumpărătorului: _____
Strada, nr.: _____
Cod poștal, localitatea: _____
Telefon: _____
Data, semnătura: _____
Descrierea defectiunii: _____

(HU) JÓTÁLLÁS

Vásárlás helye: _____
Cím (település, utca): _____
A vásárló neve: _____
Utca, házszám: _____
IRSZ, település: _____
Telefon: _____
Dátum, aláírás: _____
A hiba leírása: _____

(TR) GARANTI

Satın al ndıđı Őirket: _____
Yeri (ilçe, sokak): _____
Satın alanın adı: _____
Sokak, bina no.: _____
Posta kodu, ilçe : _____
Telefon: _____
Tarih, imza: _____
Suronon tarifi: _____

(HR) JAMSTVOE

Kupljeno kod: _____
u (mjesto, ulica): _____
ime kupca: _____
Ulica, kućni broj: _____
Broj pošte, mjesto : _____
Telefon: _____
Datum, potpis: _____
Opis greške: _____

(RUS) Гарантия

Куплено у: _____
в (населенный пункт, улица): _____
Наименование/Ф.И.О.продавца: _____
Улица, дом №: _____
Почтовый индекс, населенный пункт: _____
Телефон: _____
Дата, подпись: _____
Описание дефекта: _____