



BOSCH



HBN 231E2

HBN231E2



4 242002 176939 4

Návod k použití

HBN 231E2

Q4ACZM2745

Důležitá bezpečnostní upozornění	2	Výměna žárovky na horní stěně pečicí trouby	11
Příčiny škod	3	Skleněný kryt	11
Vaše nová pečicí trouba	4	Zákaznický servis	11
Ovládací panel	4	Číslo E a číslo FD	11
Volič funkcí	4	Tipy jak šetřit energii a životní prostředí	12
Tlačítka a ukazatele	4	Jak ušetřit energii	12
Volič teploty	5	Ekologická likvidace	12
Varný prostor	5	Opatření, která je nutno dodržovat při přepravě	12
Vaše příslušenství	5	Otostovali jsme pro vás v našem kuchyňském studiu	12
Zasunutí příslušenství	5	Koláče a pečivo	12
Zvláštní příslušenství	6	Tipy pro pečení	14
Před prvním použitím	6	Maso, drůbež, ryby	14
Nastavení času	6	Tipy k pečení a grilování	16
Rozehřátí pečicí trouby	6	Nákypy, gratinované pokrmy, toasty	16
Čištění příslušenství	6	Hotové výrobky	17
Nastavení pečicí trouby	6	Speciální pokrmy	17
Druhy ohřevu a teplota	6	Rozmrazování	17
Pečicí trouba se má automaticky vypnout	7	Sušení	17
Pečicí trouba se má automaticky zapnout a vypnout	7	Zavařování	18
Nastavení času	7	Akrylamid v potravinách	18
Nastavení budíku	8	Zkušební pokrmy	19
Dětská pojistka	8	Pečení	19
Pečicí trouba	8	Grilování	19
Údržba a čištění	8		
Čisticí prostředky	8		
Vysazení a zavěšení rámu	9		
Vysazení a zavěšení dvířek pečicí trouby	9		
Demontáž a montáž skla dveří	10		
Co dělat v případě závady?	11		
Tabulka závad	11		

Další informace o výrobcích, příslušenství, náhradních dílech a servisu najdete na internetu na: www.bosch-home.com a v internetovém obchodu: www.bosch-eshop.com

Deklarovaná hodnota emise hluku tohoto spotřebiče je 50 dB (A), což představuje váženou hladinu akustického výkonu Lwa vzhledem k referenčnímu akustickému výkonu 1pW.

⚠ Důležitá bezpečnostní upozornění

Pečlivě si přečtěte tento návod. Jedině tak můžete svůj spotřebič správně a bezpečně používat. Návod k použití a návod k montáži uschovejte pro pozdější použití nebo pro dalšího majitele.

Tento spotřebič je určen pouze pro vestavbu. Řiďte se speciálním návodem k montáži.

Po vybalení spotřebič zkontrolujte. V případě poškození během přepravy spotřebič nezapojujte.

Spotřebiče bez zástrčky smí zapojovat pouze oprávněný odborník. Pokud je spotřebič nesprávně zapojený, nemáte v případě škody nárok na záruku.

Tento spotřebič je určený pouze pro použití v domácnosti a v odpovídajícím prostředí domácnosti. Spotřebič používejte pouze k přípravě pokrmů a nápojů. Spotřebič mějte během provozu pod dozorem.

Spotřebič používejte pouze v uzavřených prostorech.

Děti od 8 let a osoby s omezenými fyzickými, smyslovými nebo duševními schopnostmi nebo s nedostatkem zkušeností a vědomostí smějí tento spotřebič používat pouze pod dozorem nebo pokud byly seznámeny s bezpečným používáním spotřebiče a pochopily nebezpečí s tím spojená.

Děti si nesmí se spotřebičem hrát. Čištění a uživatelskou údržbu nesmí provádět děti bez dozoru.

Příslušenství zasunujte do varného prostoru vždy správně. *Viz popis příslušenství v návodu k použití.*

Nebezpečí požáru!

- Hořlavé předměty uložené ve varném prostoru se mohou vznítit. Do varného prostoru nikdy neukládejte hořlavé předměty. Nikdy neotevírejte dvířka spotřebiče, když uvnitř začne vznikat dým. Spotřebič vypněte a vytáhněte síťovou zástrčku ze zásuvky nebo vypněte pojistku v pojistkové skřínce.
- Při otevření dvířek spotřebiče vznikne průvan. Papír na pečení by se mohl dostat do kontaktu s topnými prvky a vznítit se. Papír na pečení při přehřívání nikdy nepokládejte na příslušenství bez upevnění. Zatižte papír na pečení vždy nádobou nebo formou na pečení. Papírem na pečení vyložte vždy jen plochu, kterou budete potřebovat. Papír na pečení nesmí přesahovat okraje příslušenství.

Nebezpečí popálení!

- Přístroj se silně zahřívá. Nikdy se nedotýkejte horkých ploch nebo topných článků ve vnitřním prostoru. Nechte přístroj pokaždé vychladnout. Zabraňte dětem v přístupu k přístroji.
- Příslušenství a nádoby jsou velmi horké. Horké příslušenství a nádoby vyndavejte z varného prostoru vždy chňapkou.
- Alkoholové páry se mohou v horkém varném prostoru vznítit. Nikdy nepoužívejte k přípravě pokrmů velké množství nápojů s vysokým procentem alkoholu. Používejte pouze malé množství nápojů s vysokým procentem alkoholu. Opatrně otevřete dvířka spotřebiče.

Nebezpečí opaření!

- Přístupné součásti jsou během provozu horké. Nikdy se nedotýkejte horkých součástí. Udržujte děti mimo dosah spotřebiče.
- Při otevření dvířek spotřebiče může unikat horká pára. Dvířka spotřebiče otevírejte opatrně. Udržujte děti mimo dosah spotřebiče.
- Z vody v horkém varném prostoru může vzniknout horká pára. Nikdy nelijte do horké trouby vodu.

Nebezpečí úrazu!

Poškrábané sklo dvířek spotřebiče může prasknout. Nepoužívejte škrabku na sklo ani ostré nebo abrazivní čisticí prostředky.

Nebezpečí úrazu elektrickým proudem!

- Neodborné opravy jsou nebezpečné. Pokud je spotřebič vadný, vypněte pojistku v pojistkové skřínce. Zavolejte servis. Opravu smí vykonávat výhradně technik zákaznického servisu vyškolený naší společností.
- Kontaktem s horkými součástmi spotřebiče může dojít k roztavení kabelové izolace elektrických spotřebičů. Zabraňte kontaktu přívodních kabelů elektrických spotřebičů s horkými součástmi spotřebiče.
- Pokud by do spotřebiče vnikla vlhkost, může to mít za následek úraz elektrickým proudem. Nepoužívejte vysokotlaký ani parní čistič.
- Při výměně žárovky ve varném prostoru jsou kontakty objímky žárovky pod proudem. Před výměnou vytáhněte síťovou zástrčku ze zásuvky nebo vypněte pojistku v pojistkové skřínce.
- Vadný spotřebič může způsobit úraz elektrickým proudem. Vadný spotřebič nikdy nezapínejte. Vytáhněte síťovou zástrčku ze zásuvky nebo vypněte pojistku v pojistkové skřínce. Zavolejte servis.

Příčiny škod

Pozor!

- Příslušenství, fólie, papír na pečení nebo nádoba na dno trouby: Na dno trouby nepokládejte žádné příslušenství. Na dno trouby nepokládejte fólii jakéhokoli druhu ani papír na pečení. Pokud je nastavená teplota nad 50 °C, nestavte na dno trouby žádné nádoby. Hrozí hromadění tepla. Doby pečení pak již nesouhlasí a poškozuje se smalt.
- Voda v horkém varném prostoru: Nikdy nelijte do horkého varného prostoru vodu. Vznikla by pára. Změnou teploty by mohlo dojít k poškození smaltu.
- Vlhké potraviny: V uzavřené troubě neuchovávejte po delší dobu vlhké potraviny. Poškodil by se smalt.
- Štáva z ovoce: Velmi štávnaté ovocné koláče nekladte na plech příliš hustě. Štáva z ovoce kapající z plechu by způsobila skvrny, které již nelze odstranit. Pokud možno použijte univerzální vysoký plech.
- Chladnutí s otevřenými dvířky: Troubu nechávejte vychladnout pouze zavřenou. I když dvířka jen pootevřete, může časem dojít k poškození okolního nábytku.
- Silně znečištěné těsnění dvířek: Je-li těsnění dvířek silně znečištěné, dvířka spotřebiče správně nedovírají. Mohlo by dojít k poškození okolního nábytku. Těsnění dvířek udržujte vždy v čistotě.
- Dvířka spotřebiče jako sedátko nebo odkládací plocha: Na otevřená dvířka spotřebiče nestoupejte, nesedejte ani se na ně nevěšete. Na dvířka spotřebiče nestavte žádné nádoby ani příslušenství.
- Zasunutí příslušenství: V závislosti na typu spotřebiče může příslušenství při zavírání dvířek spotřebiče poškrábat

skleněnou tabuli. Příslušenství vždy zasuněte do varného prostoru až nadoraz.

- **Přeprava spotřebiče:** Spotřebič nepřenášejte ani nedržte za madlo dvířek. Madlo dvířek by nevydrželo váhu spotřebiče a mohlo by se ulomit.

Vaše nová pečicí trouba

Zde se seznámíte se svou novou pečicí troubou. Vysvětlíme vám funkce ovládacího panelu a jednotlivé ovládací prvky. Najdete zde informace o varném prostoru a příslušenství.

Ovládací panel

Zde najdete přehled ovládacího panelu. Provedení závisí na příslušném typu spotřebiče.

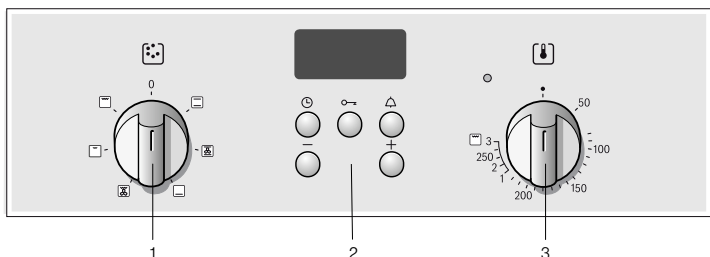

Vysvětlivky

1	Volič funkcí
2	Ovládací tlačítka a displej
3	Volič teploty

Volič funkcí

Voličem funkcí nastavíte pro pečicí troubu druh ohřevu. Voličem funkcí lze otáčet doprava i doleva.

Když je nastavený požadovaný druh ohřevu, svítí osvětlení pečicí trouby.

Nastavení	Funkce
0 Vyp.	Pečicí trouba je vypnutá.
Horní/dolní ohřev	Pečení koláčů a masa je možné jen na jedné úrovni. Toto nastavení je velmi vhodné pro koláče a pizzu ve formě nebo na plechu a dále pro libové hovězí, telecí pečeně a zvěřinu. Teplo sálá stejnoměrně shora i zdola.
Horký vzduch*	Na jedné úrovni můžete péct pěnové cukroví a listové těsto. Drobné pečivo, cukroví a listové těsto můžete péct současně na dvou úrovních. Ventilátor na zadní stěně trouby rozhání teplo, které sálá shora a zdola, rovnoměrně okolo pokrmů.
Dolní ohřev	S dolním ohřevem můžete pokrmy zesypa dopéci nebo nechat více zhnědnout. Teplo sálá zdola.

* Druh ohřevu pro určení energetické třídy podle EN 50304.

Nastavení

Funkce

Gril s cirkulací vzduchu	Gril s cirkulací vzduchu je obzvláště vhodný pro grilování ryb, drůbeže a velkých kusů masa. Grilovací topné těleso a ventilátor se střídavě zapínají a vypínají. Ventilátor rozhání zahřátý vzduch okolo pokrmů.
Maloplošný gril	Tento druh ohřevu je vhodný pro grilování malého množství steaků, ryb a toastů. Zahřívá se prostřední část grilovacího topného tělesa.
Velkoplošný gril	Můžete grilovat větší počet steaků, párků, ryb a toastů. Zahřívá se celá plocha pod grilovacím topným tělesem.

* Druh ohřevu pro určení energetické třídy podle EN 50304.

Tlačítka a ukazatele

Pomocí tlačítek můžete nastavit doplňující funkce. Nastavené hodnoty lze přečíst na ukazatelích.

Tlačítko	Funkce
Tlačítko Hodiny	Tímto tlačítkem můžete nastavit čas, dobu trvání \rightarrow a čas konce \rightarrow l.
Tlačítko Klíč	Tímto tlačítkem můžete zapnout, resp. vypnout dětskou pojistku.
Tlačítko Budík	Tímto tlačítkem se nastavuje budík.
Tlačítko Minus	Tímto tlačítkem lze snížit nastavené hodnoty.
Tlačítko Plus	Tímto tlačítkem lze zvýšit nastavené hodnoty.

Volič teploty

Voličem teploty můžete nastavit teplotu a stupeň grilování.

Nastavení		Funkce
	Vyp.	Pečicí trouba nehřeje.
50–270	Teplotní rozmezí	Teplota je udávána ve °C.
1, 2, 3	Stupně grilování	Stupně grilování pro maloplošný <input type="checkbox"/> a velkoplošný gril <input type="checkbox"/> . Stupeň 1 = slabý Stupeň 2 = střední Stupeň 3 = silný

Když pečicí trouba hřeje, svítí kontrolka nad voličem teploty. V přestávkách mezi ohřevem zhasíná. Při některých nastaveních nesvítí.

Stupně grilování

Při plošném grilování nastavte voličem teploty stupeň grilování.

Varný prostor

Ve varném prostoru se nachází osvětlení pečicí trouby. Chladicí ventilátor chrání pečicí troubu před přehřátím.

Osvětlení pečicí trouby

Během provozu svítí osvětlení trouby. Otočením voliče funkcí do libovolné polohy lze také osvětlení trouby zapnout, aniž by pečicí trouba hřála.

Chladicí ventilátor

Chladicí ventilátor se zapíná a vypíná podle potřeby. Teplý vzduch uniká dvířky.

Aby varný prostor po pečení rychleji vychladl, chladicí ventilátor ještě určitou dobu běží.

Pozor!

Nezakrývejte větrací štěrbinu. Jinak hrozí přehřátí pečicí trouby.

Vaše příslušenství

Příslušenství, které je součástí dodávky, je vhodné pro velké množství pokrmů. Dbejte na to, abyste příslušenství zasunuli do pečicí trouby vždy správně.

Aby se vám některé pokrmy podařily ještě lépe nebo pro ještě komfortnější používání vaší pečicí trouby je kdispozici výběr zvláštního příslušenství.

Zasunutí příslušenství

Příslušenství lze zasunout do pečicí trouby do 4 různých výšek. Příslušenství vždy zasuňte až nadoraz, aby se nedotýkalo skleněných dvířek.

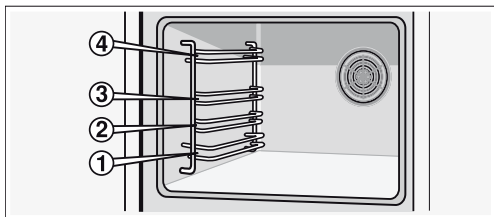

Když je příslušenství vytažené přibližně do poloviny, zaskočí. Nyní lze pokrmy snadno vyjmout.

Při zasouvání do pečicí trouby dejte pozor na vyklenutí na zadní straně příslušenství. Jen tak správně zaskočí.

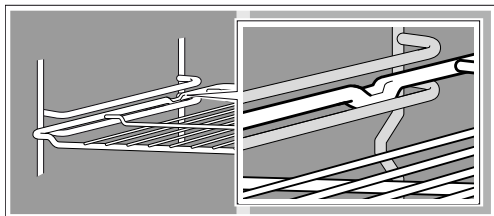

Upozornění: Příslušenství se může vlivem horka deformovat. Jakmile příslušenství vychladne, vrátí se jeho původní tvar. Funkce tím není ovlivněna.

Plech na pečení pevně držte na stranách oběma rukama a zasuňte ho vodorovně do rámu. Při zasouvání plechu na pečení dejte pozor, abyste s ním nehybali doprava nebo doleva. V tom případě by šel plech na pečení zasunout ztížka. Mohlo by dojít k poškození smaltovaného povrchu.

Příslušenství lze zakoupit u zákaznického servisu, ve specializované prodejně nebo na internetu. Uveďte číslo „HEZ“.



Rošt

Pro nádoby, koláčové formy, pečeně, grilované pokrmy a hlubokozmrazené pokrmy.

Rošt zasunujte do pečicí trouby nezavíženou stranou směrem ke dvířkům pečicí trouby a zakřivenou částí dolů .



Hliníkový plech na pečení

Pro koláče a cukroví.

Plech na pečení zasuňte do pečicí trouby zkosením ke dvířkům.

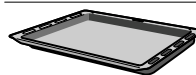

Univerzální vysoký plech

Pro štatnaté koláče, pečivo, hlubokozmrazené pokrmy a velké pečeně. Lze použít také při grilování pro zachycení tuku pod roštěm.

Plech na pečení zasuňte do pečicí trouby zkosením ke dvířkům.

Zvláštní příslušenství

Zvláštní příslušenství můžete zakoupit u zákaznického servisu nebo ve specializovaných prodejnách. V našich brožurách nebo na internetu najdete různé výrobky vhodné pro vaši pečicí troubu. Dostupnost zvláštního příslušenství nebo možnost

objednání přes internet může být v jednotlivých zemích různá. Příslušné informace najdete v prodejních podkladech.

Každé zvláštní příslušenství nemusí být vhodné pro každý spotřebič. Při nákupu vždy uveďte kompletní název (č. E) spotřebiče.

Zvláštní příslušenství	Číslo HEZ	Funkce
Rošt	HEZ 434000	Pro nádoby, koláčové formy, pečeně, grilované pokrmy a hlubokozmražené pokrmy.
Hliníkový plech na pečení	HEZ 430001	Pro koláče a cukroví. Plech na pečení zasuňte do pečicí trouby zkosením ke dvířkům.
Smaltovaný plech na pečení	HEZ 431001	Pro koláče a cukroví. Plech na pečení zasuňte do pečicí trouby zkosením ke dvířkům.
Univerzální vysoký plech	HEZ 432001	Pro šťavnaté koláče, pečivo, hlubokozmražené pokrmy a velké pečeně. Lze použít také pro zachycení tuku nebo šťávy z masa pod roštěm. Univerzální vysoký plech zasuňte do pečicí trouby zkosenou stranou k dvířkům.

Dvířka pečicí trouby - dodatečná bezpečnostní opatření

Při delší době pečení mohou být dvířka pečicí trouby velmi horká.

Pokud máte malé děti, je při provozu pečicí trouby nutná zvýšená opatrnost.



Kromě toho je k dispozici ochranné opatření, které zabraňuje přímému kontaktu s dvířky pečicí trouby. Toto zvláštní příslušenství (440651) lze obdržet u zákaznického servisu.

Před prvním použitím

Zde je popsáno, co musíte udělat, než budete v pečicí troubě poprvé připravovat pokrmy. Nejprve si přečtěte kapitolu *Bezpečnostní pokyny*.

Nastavení času

Po připojení svítí na ukazateli symbol  a tři nuly. Nastavte čas.

1. Stiskněte tlačítko .
Na ukazateli se zobrazí čas 12:00 a symbol  bliká.
2. Tlačítkem + nebo - nastavte čas.

Za několik sekund se nastavený čas uloží.

Rozehřátí pečicí trouby

Aby se odstranila vůně novoty, rozehejte uzavřenou a prázdnou pečicí troubu. Ideální je jedna hodina při horním/dolním ohřevu  na 240 °C. Zkontrolujte, zda v troubě nezůstaly zbytky obalů.

1. Voličem funkcí nastavte horní/dolní ohřev .
2. Voličem teploty nastavte 240 °C.

Po uplynutí jedné hodiny pečicí troubu vypněte. Volič funkcí a volič teploty nastavte na nulu.

Čištění příslušenství

Dříve než poprvé použijete příslušenství, důkladně ho vyčistěte horkým mycím roztokem a měkkým hadrem.

Nastavení pečicí trouby

Existují různé možnosti nastavení pečicí trouby. Zde vám vysvětlíme, jak nastavit požadovaný druh ohřevu a teplotu nebo stupeň grilování. Na pečicí troubě můžete pro přípravu pokrmu nastavit dobu trvání a čas konce.

Druhy ohřevu a teplota

Příklad na obrázku: horní/dolní ohřev 190 °C.

1. Voličem funkcí nastavte požadovaný druh ohřevu.

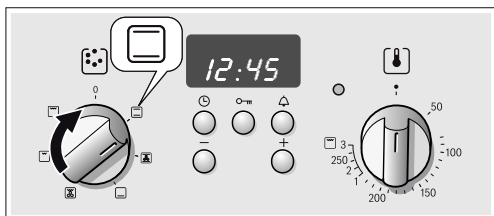

2. Voličem teploty můžete nastavit teplotu nebo stupeň grilování.

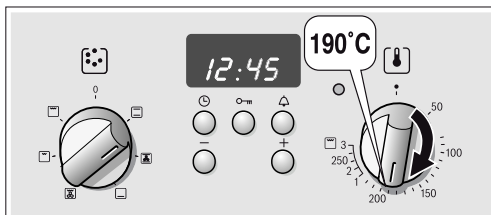

Trouba se rozeheje.

Vypnutí pečicí trouby

Nastavte volič funkcí na nulu.

Změna nastavení

Druh ohřevu, teplotu a stupeň grilování můžete podle potřeby změnit.

Pečící trouba se má automaticky vypnout

Zadejte dobu trvání (dobu pečení) pro svůj pokrm.

Příklad na obrázku: horní/dolní ohřev ☐, 200 °C, doba trvání 45 minut.

1. Voličem funkcí nastavte požadovaný druh ohřevu.
2. Voličem teploty můžete nastavit teplotu nebo stupeň grilování.
3. Stiskněte tlačítko Hodiny ⌚. Symbol Doba trvání I→I bliká.

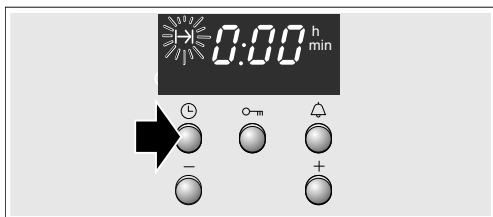

4. Pomocí tlačítka + nebo - nastavte dobu trvání. Tlačítko + / navržená teplota = 30 minut
Tlačítko - / navržená hodnota = 10 minut

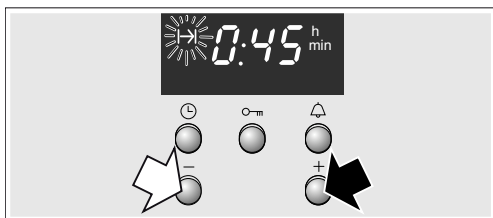

Uplynutí doby pečení

Zazní akustický signál. Pečící trouba se vypne. Dvakrát stiskněte tlačítko ⌚ a vypnete volič funkcí.

Změna nastavení

Stiskněte tlačítko Hodiny ⌚. Tlačítkem + nebo - změňte dobu trvání.

Přerušení nastavení

Stiskněte tlačítko Hodiny ⌚. Stiskněte tlačítko - tolikrát, dokud se na ukazateli nezobrazí nula. Vypněte volič funkcí.

Nastavení doby trvání, když je čas vypnutý

Dvakrát stiskněte tlačítko Hodiny ⌚ a nastavte podle popisu v bodě 4.

Pečící trouba se má automaticky zapnout a vypnout

Nenechávejte potraviny v pečící troubě příliš dlouho. Nechlazené maso a ryby podléhají rychle zkáze.

Příklad na obrázku: horní/dolní ohřev ☐, 200 °C. Je 10:45. Příprava pokrmu trvá 45 minut, pokrm má být hotov ve 12:45 hod.

1. Voličem funkcí nastavte požadovaný druh ohřevu.
2. Voličem teploty můžete nastavit teplotu nebo stupeň grilování.
3. Stiskněte tlačítko Hodiny ⌚. Symbol Doba trvání I→I bliká.
4. Pomocí tlačítka + nebo - nastavte dobu trvání.
5. Stiskněte tlačítko Hodiny ⌚ tolikrát, dokud neblíká symbol Čas konce →I. Na ukazateli vidíte, kdy bude pokrm hotový.

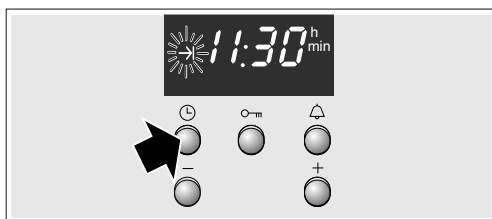

6. Pomocí tlačítka + posuňte čas konce na později. Za několik sekund se nastavení uloží. Dokud se pečící trouba nespustí, je na ukazateli zobrazen čas konce.



Uplynutí doby pečení

Zazní akustický signál. Pečící trouba se vypne. Dvakrát stiskněte tlačítko ⌚ a vypnete volič funkcí.

Upozornění: Dokud symbol bliká, nastavení můžete změnit. Pokud symbol svítí, bylo již nastavení uloženo.

Nastavení času

Po prvním připojení nebo výpadku proudu bliká na ukazateli symbol ⌚ a tři nuly. Nastavte čas. Volič funkcí musí být vypnutý.

Takto provedete nastavení

1. Stiskněte tlačítko Hodiny ⌚. Na ukazateli se zobrazí 12.00 hod a bliká symbol ⌚.
2. Tlačítkem + nebo - nastavte čas. Po několika sekundách se čas uloží. Symbol ⌚ zhasne.



Změna času (např. z letního na zimní)

Dvakrát stiskněte tlačítko Hodiny ⌚ a tlačítkem + nebo - změňte čas.

Nastavení budíku

Budík můžete používat jako kuchyňský budík (minutku). Funguje nezávisle na pečicí troubě. Budík má odlišný signál. Díky tomu můžete sluchem rozlišit, zda uplynul čas nastavený na budíku nebo nastavená doba přípravy pokrmu v troubě. Budík můžete také nastavit, je-li aktivní dětská pojistka.

Takto provedete nastavení

1. Stiskněte tlačítko Budík .
Symbol  bliká.
2. Tlačítkem + nebo - nastavte dobu budíku.
Tlačítko + navržená hodnota = 10 minut
Tlačítko - navržená hodnota = 5 minut

Po několika sekundách se budík zapne. Na ukazateli svítí symbol . Čas se viditelně odměřuje.

Po uplynutí nastavené doby

Zazní akustický signál. Stiskněte tlačítko Budík . Ukazatel budíku zhasne.

Změna nastavené doby budíku

Stiskněte tlačítko Budík . Tlačítkem + nebo tlačítkem - změňte čas.

Zrušení nastavení

Stiskněte tlačítko Budík . Stiskněte tlačítko - tolikrát, dokud se na ukazateli nezobrazí nula.

Budík a doba trvání se odměřují současně

Symbole svítí. Doba budíku se na ukazateli viditelně odměřuje. Zjištění zbývající doby trvání \rightarrow , času konce \rightarrow nebo času \rightarrow : Stiskněte tlačítko Hodiny  tolikrát, dokud se nezobrazí příslušný symbol.

Na ukazateli se na několik sekund zobrazí zjišťovaná hodnota.



Dětská pojistka

Pečicí trouba

Aby děti nemohly nedopatřením pečicí troubu zapnout, je pečicí trouba opatřena dětskou pojistkou.

Zapnutí a vypnutí dětské pojistky

Volič funkcí musí být vypnutý.

Zapnutí: Držte stisknuté tlačítko Klíč , dokud se na ukazateli nezobrazí symbol . Trvá to cca 4 sekundy.

Vypnutí: Držte stisknuté tlačítko Klíč , dokud symbol  nezhasne.

Upozornění

- Budík a čas můžete kdykoli nastavit.
- Po výpadku proudu se nastavení dětské pojistky vymaže.

Údržba a čištění

Při pečlivé údržbě a důkladném čištění zůstane vaše pečicí trouba dlouho pěkná a funkční. Zde vám vysvětlíme, jak pečicí troubu správně udržovat a čistit.

Upozornění

- Nепatrné barevné rozdíly na čelní straně pečicí trouby vznikají na základě různých materiálů, jako je sklo, plast nebo kov.
- Stíny na prosklených dvířkách, které působí jako šmouhy, jsou světelné odrazy osvětlení pečicí trouby.
- Smalt se vypaluje při velmi vysokých teplotách. Tím mohou vzniknout nepatrné barevné rozdíly. To je normální a nemá to žádný vliv na funkci. Hrany tenkých plechů se nedají úplně smaltovat. Proto mohou být drsné. Antikorozní ochrana tím není ovlivněna.

Čisticí prostředky

Aby nedošlo k poškození různých povrchů nesprávnými čisticími prostředky, řiďte se následujícími údaji.

Při čištění pečicí trouby nepoužívejte

- agresivní nebo abrazivní čisticí prostředky,
- čisticí prostředky s vysokým obsahem alkoholu,
- drsné houbičky,
- vysokotlaké nebo parní čističe.
- Jednotlivé součásti nečistěte v myčce nádobí.

Nové houbičky před prvním použitím důkladně propláchněte.

Čela z ušlechtilé oceli	Spotřebiči otřete vodou s trochou mycího prostředku. Otřete vždy po směru leštění povrchu. Jinak může dojít k poškrábání. Osušte měkkým hadrem. Ihned odstraňte vápenaté, tukové, škrobové skvrny a skvrny od bílku. Nepoužívejte abrazivní prostředky, drsné houbičky nebo hrubé čisticí ubrusky. Čela z ušlechtilé oceli lze vyleštit pomocí speciálních ošetřovacích prostředků. Řiďte se pokyny výrobce. Speciální čisticí prostředky na ušlechtilou ocel obdržíte u našeho zákaznického servisu nebo ve specializovaných prodejnách.
Smaltované plochy a lakované povrchy	Otřete malým množstvím mycího prostředku a teplou vodou. Osušte měkkým hadrem.
Knoflíky	Otřete malým množstvím mycího prostředku a teplou vodou. Osušte měkkým hadrem.
Skleněná tabule	Lze čistit čisticím prostředkem na sklo. Nepoužívejte agresivní čisticí prostředky nebo ostré kovové předměty. Mohou poškrábat a poškodit povrch skleněné tabule.
Těsnění	Otřete vlhkým hadrem. Osušte měkkým hadrem.
Vnitřek pečicí trouby	Čistěte teplou vodou nebo vodou s octem. Při silném znečištění: Čisticí prostředky na pečicí troubu používejte pouze na vychladlý povrch.

Skleněný kryt osvětlení pečicí trouby	Otřete malým množstvím mycího prostředku a teplou vodou. Osušte měkkým hadrem.
Příslušenství	Namočte do teplého mycího roztoku. Vyčistěte kartáčkem nebo houbičkou.
Hliníkový plech na pečení (volitelné vybavení)	Nečistěte v myčce nádobí. Nikdy nepoužívejte čisticí prostředky na pečicí trouby. Abyste zabránili poškrábání, nikdy se kovových povrchů nedotýkejte nožem ani jiným podobně ostrým předmětem. Ve vodorovné poloze vyčistěte malým množstvím mycího prostředku a vlhkým hadrem na čištění skla nebo hadrem z mikrovlákna. Osušte měkkým hadrem. Nepoužívejte abrazivní prostředky, drsné houbičky nebo hrubé čisticí ubrusky. Poškrábaly by plech na pečení.
Dětská pojistka (volitelné vybavení)	Pokud je na dvířkách pečicí trouby umístěná dětská pojistka, musí se před čištěním odstranit. Všechny plastové díly namočte do teplého mycího roztoku a omyjte houbičkou. Osušte měkkým hadrem. Při silném znečištění dětská pojistka správně nefunguje.
Varná deska	Pokyny pro údržbu a čištění najdete v návodu k použití varné desky.

⚠ Nesprávná montáž!

Nikdy s rámem nehýbejte, dokud nejsou oba háky pevně usazené v horních otvorech. Mohlo by dojít k poškození a popraskání smaltu (obrázek C).

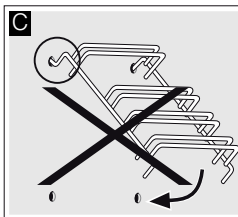

2. Oba háky musí být zcela zavěšeny v horních otvorech. Nyní sklopte rám pomalu a opatrně dolů a zavěste ho do dolních otvorů (obrázek D).

3. Oba rámy zavěste na postranní stěny pečicí trouby (obrázek E).

Rámy jsou správně namontované tehdy, když je vzdálenost mezi dvěma horními výškami zasunutí větší.

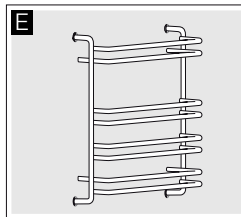
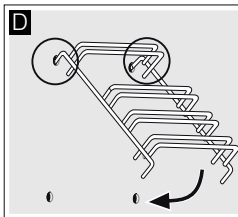

Vysazení a zavěšení rámu

Rámy můžete před čištěním vyjmout. Trouba musí být vychladlá.

Vysazení rámu

1. Vytáhněte rám dole a posuňte ho trochu nahoru. Prodlužovací čepy v dolní části rámu vytáhněte z upevňovacích otvorů (obrázek A).
2. Poté rám vykloupe nahoru a opatrně vyjměte (obrázek B).

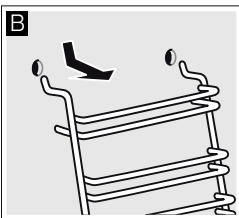
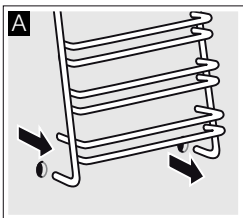

Rámy vyčistěte mycím prostředkem a houbičkou. Na úporné nečistoty použijte kartáček.

Zavěšení rámu

1. Dva háky opatrně nasadíte do horních otvorů (obrázek A-B).

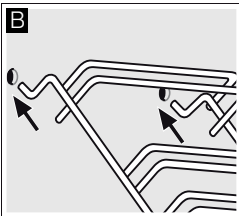
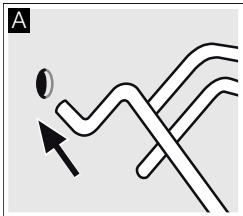

Vysazení a zavěšení dvířek pečicí trouby

Dvířka pečicí trouby lze za účelem čištění a demontáže skleněných tabulí vysadit.

Závěsy dvířek pečicí trouby mají zajišťovací páčky. Když jsou zajišťovací páčky zaklopené (obrázek A), jsou dvířka pečicí trouby zajištěná. Nelze je vysadit. Když jsou zajišťovací páčky pro vysazení dvířek pečicí trouby vykloupené (obrázek B), jsou závěsy zajištěné. Nemohou zaklapnout.

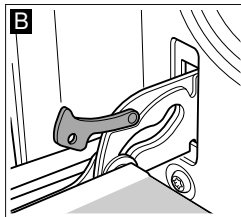
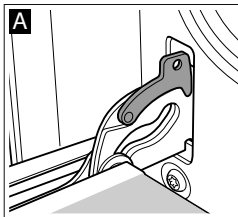

⚠ Nebezpečí úrazu!

Pokud nejsou závěsy zajištěné, velkou silou zaklapnou. Dbejte na to, aby byly zajišťovací páčky vždy úplně zaklopené, resp. při vysazování dvířek pečicí trouby úplně vykloupené.

Vysazení dvířek

1. Úplně otevřete dvířka pečí trouby.
2. Vyklopte obě zajišťovací páčky vlevo a vpravo (obrázek A).
3. Zavřete až na doraz dvířka pečí trouby. Oběma rukama je uchopte vlevo a vpravo. Ještě o kousek je přivřete a vytáhněte (obrázek B).

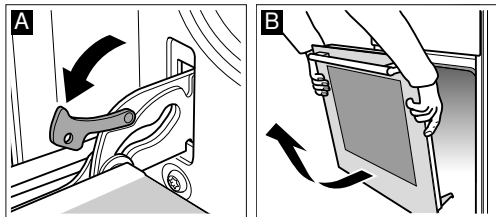

Zavěšení dvířek

Dvířka pečí trouby zavěste zpět opačným postupem.

1. Při zavěšování dvířek pečí trouby dbejte na to, abyste oba závěsy zasunuli do otvorů rovně (obrázek A).
2. Výřezy na závěsech musí na obou stranách zaskočit (obrázek B).

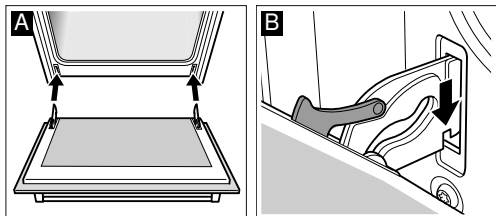

3. Znovu zaklopte obě zajišťovací páčky (obrázek C). Zavřete dvířka pečí trouby.

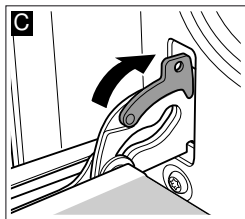

⚠ Nebezpečí úrazu!

Pokud dvířka pečí trouby nechťněně vypadnou nebo zaklapne závěs, nesahejte do závěsu. Zavolejte servis.

Demontáž a montáž skla dveří

Kvůli snazšímu čištění můžete vyjmout skleněné tabulky ze dveří pečí trouby.

Demontáž

1. Vytěšte dveře pečí trouby a položte na utěrku rukojetí směrem dolů.
2. Sundejte kryt nahoře na dveřích pečí trouby. Kromě toho prsty zatlačte příložku na levé a pravé straně (obrázek A).
3. Zvedněte horní sklo a vytáhněte (obrázek B).

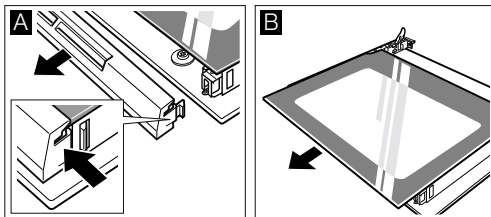

4. Zvedněte sklo a vytáhněte (obrázek C).

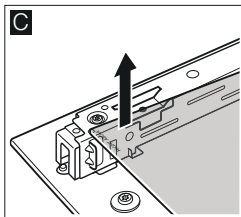

Vyčistěte skla čistícím prostředkem na sklo a měkkou utěrkou.

⚠ Nebezpečí úrazu!

Poškrábané sklo dvířek spotřebiče může prasknout. Nepoužívejte škrabku na sklo ani ostré nebo abrazivní čisticí prostředky.

Montáž

Při montáži dbejte na to, aby nápis „right above“ vlevo dole byl vzhůru nohama.

1. Zasuňte sklo šikmo dozadu (obrázek A).
2. Zasuňte horní sklo šikmo dozadu do obou držáků. Hladká plocha musí být na vnější straně (obrázek B).

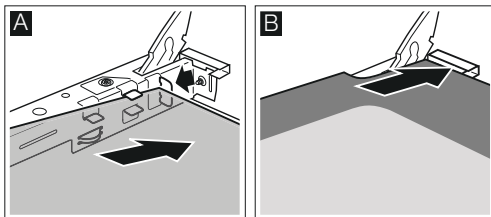

3. Nasadte kryt a přitlačte.
4. Zavěste dveře pečí trouby.

Používejte pečí troubu až tehdy, když jsou skla řádně namontovaná.

Co dělat v případě závady?

Jestliže se vyskytne závada, často se jedná jen o maličkost. Než zavoláte servis, podívejte se do následující tabulky. Třeba budete schopni závadu odstranit sami.

Tabulka závad

Pokud se vám nějaký pokrm nepodaří optimálně, podívejte se prosím do kapitoly *Otestovali jsme pro vás v našem kuchyňském studiu*. Naleznete tam velké množství tipů a upozornění k vaření.

⚠ Nebezpečí úrazu elektrickým proudem!

Neodborné opravy jsou nebezpečné. Opravu smí vykonávat výhradně technik zákaznického servisu vyškolený naší společností.

Závada	Možná příčina	Odstranění/upozornění
Pečicí trouba nefunguje.	Vadná pojistka.	Podívejte se do pojistkové skříňky, je-li pojistka v pořádku.
	Výpadek proudu.	Zkontrolujte, zda funguje kuchyňské světlo nebo jiné kuchyňské spotřebiče.
Ukazatel hodin bliká.	Výpadek proudu.	Znovu nastavte čas.
Pečicí trouba nehřeje.	Na kontaktech je prach.	Několikrát otočte knoflíky sem a tam.

Pozor!

Pokud je síťový kabel poškozený, musí ho vyměnit výrobce, jeho zákaznický servis nebo podobně kvalifikovaná osoba.

Výměna žárovky na horní stěně pečicí trouby

Když žárovka přestane svítit, je nutné ji vyměnit. Tepelně odolné náhradní žárovky 40 W obdržíte u zákaznického servisu nebo ve specializované prodejně. Používejte pouze tyto žárovky.

⚠ Nebezpečí úrazu elektrickým proudem!

Vypněte pojistku v pojistkové skříňce.

1. Abyste zabránili poškození, vložte do studené pečicí trouby utěrku.
2. Otáčením doleva odšroubujte skleněný kryt.

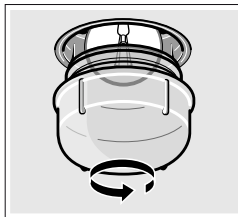

3. Žárovku vyměňte za stejný typ.
4. Znovu našroubujte skleněný kryt.
5. Vyměňte utěrku a zapičte pojistku.

Skleněný kryt

Poškozený skleněný kryt je nutné vyměnit. Příslušné skleněné kryty obdržíte u zákaznického servisu. Uveďte číslo „E“ a „FD“ spotřebiče.

Zákaznický servis

Potřebuje-li váš spotřebič opravu, obraťte se na náš servis. Vždy najdeme vhodné řešení, abychom předešli zbytečným návštěvám techniků.

Číslo E a číslo FD

Při telefonátu uveďte číselné označení výrobku (E-Nr.) a výrobní číslo (FD-Nr.), abychom vám mohli poskytnout kvalifikovanou pomoc. Typový štítek s těmito čísly najdete na straně dvířek pečicí trouby. Abyste je v případě potřeby nemuseli dlouho hledat, můžete si údaje svého spotřebiče a telefonní číslo servisu poznamenat zde.

Číslo E

Číslo FD

Zákaznický servis ☎

Mějte na paměti, že návštěva servisního technika není v případě chybné obsluhy bezplatná ani během záruční doby.

Kontaktní údaje všech zemí najdete v příloženém seznamu zákaznických servisů.

Objednávka opravy a poradenství při poruchách

CZ 251.095.546

Důvěřujte kompetentnosti výrobce. Zajistíte tak, že oprava bude provedena vyškolenými servisními technikami, kteří mají k dispozici originální náhradní díly.

Tipy jak šetřit energii a životní prostředí

Zde vám poradíme, jak můžete při pečení ušetřit energii a jak správně postupovat při likvidaci spotřebiče.

Jak ušetřit energii

- Pečicí troubu předehřívejte pouze tehdy, když je to uvedeno v receptu nebo v tabulkách v návodu k použití.
- Používejte tmavé, černě lakované nebo smaltované formy na pečení. Mají mimořádně dobrou tepelnou vodivost.
- Dvířka pečicí trouby během pečení otevírejte co možná nejméně.
- Více koláčů pečte nejlépe po sobě. Pečicí trouba je ještě teplá. Zkracuje se tak doba pečení druhého koláče. Můžete také vložit dvě truhlíkové formy vedle sebe.
- Při delší době pečení můžete pečicí troubu vypnout 10 minut před skončením doby pečení a využít k dopečení zbytkové teplo.

Ekologická likvidace

Obal zlikvidujte v souladu s předpisy na ochranu životního prostředí.



Tento spotřebič je označen v souladu s evropskou směrnicí 2012/19/EU o nakládání s použitými elektrickými a elektronickými zařízeními (waste electrical and electronic equipment - WEEE).

Tato směrnice stanoví jednotný evropský (EU) rámec pro zpětný odběr a recyklování použitých zařízení.

Opatření, která je nutno dodržovat při přepravě

Všechny pohyblivé součásti ve spotřebiči a na něm upevněte lepicí páskou, která nezanechává stopy. Veškeré příslušenství (např. plech na pečení) zasuňte do příslušných přihrádek s tenkou kartonovou lepenkou na hranách, abyste zabránili poškození spotřebiče. Mezi přední a zadní stěnu položte kartonovou lepenku nebo podobně, abyste zabránili narážení na vnitřní stranu skleněných dvířek. Dvířka pečicí trouby upevněte lepicí páskou k postranním stěnám spotřebiče.

Uschovejte originální obal spotřebiče. Spotřebič přepravujte pouze v originálním obalu. Dbejte na šipky na obalu, které udávají polohu spotřebiče při přepravě.

Pokud již nemáte originální obal

Zabalte spotřebič do ochranného obalu, aby byla zajištěna dostatečná ochrana proti případnému poškození při přepravě.

Spotřebič přepravujte ve svislé poloze. Spotřebič nikdy nedržte za madlo dvířek nebo za přípojky na zadní straně, protože by mohlo dojít k jejich poškození. Na spotřebič nepokládejte těžké předměty.

Otestovali jsme pro vás v našem kuchyňském studiu

Zde naleznete výběr pokrmů a pro ně vhodná nastavení. Je zde uvedeno, jaký druh ohřevu a jaká teplota je pro příslušný pokrm nejvhodnější. Dozvíte se, které příslušenství máte použít a do jaké výšky je třeba ho zasunout. Dostanete od nás tipy k nádobám a přípravě pokrmů.

Upozornění

- Hodnoty uvedené v tabulkách platí vždy pro studenou a prázdnou troubu. Troubu předehřívejte pouze tehdy, pokud je to v tabulkách uvedeno. Papír na pečení pokládejte na příslušenství až po předehřátí.
- Časové údaje v tabulkách jsou orientační hodnoty. Závisí na kvalitě a vlastnostech potravin.
- Používejte příslušenství, které je součástí dodávky. Doplňující příslušenství obdržíte jako zvláštní příslušenství ve specializované prodejně nebo u zákaznického servisu. Před použitím trouby vyjměte z varného prostoru příslušenství a nádoby, které nepotřebujete.
- Při vyjímání horkého příslušenství nebo nádob z trouby používejte vždy chňapku.

Koláče a pečivo

Pečení na jedné úrovni

Při pečení koláčů a dortů dosáhnete nejlepších výsledků pomocí horního/dolního ohřevu

Při pečení pomocí 2D horkého vzduchu

- Koláče v koláčové formě: výška zasunutí 2
- Koláče na plechu: výška zasunutí 3

Pečení na více úrovních

Použijte horký vzduch

Výšky zasunutí při pečení na 2 úrovních:

- univerzální vysoký plech: výška zasunutí 3
- plech na pečení: výška zasunutí 1

Pokrm zasunutý do pečicí trouby současně nemusí být hotový ve stejnou dobu.

V tabulkách najdete výběr pokrmů.

Formy na pečení

Nejvhodnější jsou tmavé kovové formy na pečení.

Při použití světlých tenkostěnných kovových forem na pečení nebo skleněných forem se doba pečení prodlužuje a koláč nezhnědne tak rovnoměrně.



Pokud chcete použít silikonové formy, řiďte se podle pokynů a receptů výrobce. Silikonové formy jsou často menší než normální formy. Množství těsta a přísad může být odlišné.

Tabulky



V tabulkách najdete optimální druh ohřevu pro různé koláče a pečivo. Teplota a doba pečení závisí na množství a vlastnostech těsta. Z tohoto důvodu jsou v tabulkách uvedena různá rozmezí. Nejprve vyzkoušejte nižší hodnotu. Nižší teplota podmiňuje stejnoměrnější hnědnutí. Pokud je to nutné, přístě nastavte vyšší teplotu.

Když troubu předehříjete, doba pečení se zkrátí o 5 až 10 minut.

Další informace naleznete v části *Tipy pro pečení*, uvedené za tabulkami.

Koláče ve formě	Forma	Výška	Druh ohřevu	Teplota ve °C	Doba trvání v minutách
jednoduchý třený koláč	bábovková/věncovitá/truhlíková forma	2		160–180	50–60
jemný třený koláč (např. linecký koláč)	bábovková/věncovitá/truhlíková forma	2		155–175	65–75
korpus z křehkého těsta s okrajem	dortová forma	1		160–180	30–40
dortový korpus z třeného těsta	koláčová forma	2		160–180	25–35
piškotový dort	dortová forma	2		160–180	30–40
ovocný nebo tvarohový dort, křehké těsto*	tmavá dortová forma	1		170–190	70–90
jemný ovocný koláč z třeného těsta	dortová forma	2		150–170	55–65
pikantní koláče* (např. quiche/cibulový koláč)	dortová forma	1		180–200	50–60



* Koláč nechte cca 20 minut v troubě vychladnout.









Koláče na plechu	Příslušenství	Výška	Druh ohřevu	Teplota ve °C	Doba trvání v minutách
třené nebo kynuté těsto se suchou horní vrstvou	univerzální vysoký plech:	3		160–180	25–35
třené nebo kynuté těsto se šfavnatou horní vrstvou	univerzální vysoký plech:	3		140–160	40–50
piškotová roláda (předehtát)	univerzální vysoký plech:	2		170–190	15–20
vánočka, 500 g mouky	univerzální vysoký plech:	3		150–170	25–35
štola, 500 g mouky	univerzální vysoký plech:	3		160–180	50–60
štola, 1 kg mouky	univerzální vysoký plech:	3		150–170	90–100
sladký závin	univerzální vysoký plech:	2		180–200	55–65
pizza	univerzální vysoký plech:	3		180–200	20–30

Chléb a housky

Pokud není uvedeno jinak, pečící troubu před pečením chleba vždy předehtejte.



Nikdy nelijte vodu přímo do horké trouby.

Chléb a housky	Příslušenství	Výška	Druh ohřevu	Teplota ve °C	Doba trvání v min
kynutý chléb, 1,2 kg mouky	univerzální vysoký plech:	2		270 190	8 35-45
kváskový chléb, 1,2 kg mouky	univerzální vysoký plech:	2		270 190	8 35-45
housky (např. žitné housky)	univerzální vysoký plech:	2		200-220	20-30

Drobné pečivo	Příslušenství	Výška	Druh ohřevu	Teplota ve °C	Doba trvání v minutách
cukroví	univerzální vysoký plech	3		150–170	10–20
	hliníkový plech na pečení + univerzální vysoký plech*	1+3		130–150	25–35
pěnové cukroví	univerzální vysoký plech	3		70–90	125–135
větrníky	univerzální vysoký plech	2		200–220	30–40
makrónky	univerzální vysoký plech	3		110–130	30–40
	hliníkový plech na pečení + univerzální vysoký plech*	1+3		100–120	35–45
listové těsto	univerzální vysoký plech	3		180–200	20–30
	hliníkový plech na pečení + univerzální vysoký plech*	1+3		180–200	30–40

* Při pečení na dvou úrovních zasuňte univerzální vysoký plech vždy do horní úrovně.

Tipy pro pečení

Chcete péct podle svého vlastního receptu.	Orientujte se podle podobných druhů pečiva v tabulkách pečení.
Jak zjistit, zda je třeň koláč již propečený:	Přibližně 10 minut před uplynutím doby pečení uvedené v receptu píchnete špejli do koláče v místě, kde je nejvyšší. Jestliže na špejli po vytažení neulpívá žádné těsto, je koláč hotový.
Koláč „spadne“.	Příště použijte méně tekutiny nebo nastavte o 10 stupňů nižší teplotu pečicí trouby. Dodržujte dobu třeň uvedenou v receptu.
Koláč vyběhl uprostřed hodně do výšky a na okrajích je nízký.	Nevymazávejte okraj dortové formy. Po upečení koláč opatrně uvolněte nožem.
Koláč je nahoře příliš tmavý.	Zasuňte ho níže, zvolte nižší teplotu a pečte o něco déle.
Koláč je příliš suchý.	Do hotového koláče udělejte párátkem několik otvorů. Do nich nakapejte trochu ovocné šťávy nebo alkoholu. Příště zvolte teplotu o 10 stupňů vyšší a zkrátte dobu pečení.
Chleba nebo koláč (např. tvarohový koláč) vypadá dobře, ale uvnitř je mazlavý (příliš vlhký).	Příště použijte trochu méně tekutiny a pečte je trochu déle při nižší teplotě. U koláčů se šťavnatou horní vrstvou nejprve předpečte korpus. Posypte ho mandlemi nebo strouhanou a pak přidejte horní vrstvu. Řiďte se recepty a dodržujte dobu pečení.
Pečivo hnědne nerovnoměrně.	Zvolte o něco nižší teplotu, pečivo se bude péct trochu rovnoměrněji. Choulostivé pečivo pečte pomocí horního a dolního ohřevu  na jedné úrovni. I přechnívající papír na pečení může mít vliv na cirkulaci vzduchu. Velikost papíru na pečení vždy přizpůsobte plechu.
Ovocný koláč je zesponu příliš světlý.	Koláč příště zasuňte o jednu úroveň níže.
Štáva z ovoce přetéká.	Příště použijte hlubší univerzální vysoký plech (pokud ho máte).
Při pečení kynutých housek se jednotlivé kousky slepí k sobě.	Mezi jednotlivými houskami musí být vzdálenost přibližně 2 cm. Tak bude dostatek místa, aby mohly housky vykynout a rovnoměrně se upeklý.
Chcete péct na dvou úrovních.	Při pečení na více úrovních používejte vždy horký vzduch  . Pokrmy zasunuté do pečicí trouby současně nemusí být hotové ve stejnou dobu.
Při pečení šťavnatých koláčů se vytváří kondenzovaná voda.	Při pečení může vznikat vodní pára. Uniká dvířky. Vodní pára se může srážet na ovládacím panelu nebo okolním nábytku a odkapávat jako kondenzovaná voda. To je podmíněno fyzikálně.

Maso, drůbež, ryby

Nádoby

Můžete používat jakékoli žáruvzdorné nádoby. Na velké pečeně je vhodný také univerzální vysoký plech.

Nejvhodnější jsou skleněné nádoby. Dbejte na to, aby poklička pasovala na pekáč a dobře přiléhala.

Pokud používáte smaltované pekáče, přidejte trochu více tekutiny.

V pekáčích z ušlechtilé oceli není maso opečené tolik dohned a nemusí být hotové. Prodlužte dobu pečení.

Údaje v tabulkách:

Nádoba bez pokličky = odklopená

Nádoba s pokličkou = přiklopená

Nádoby postavte vždy doprostřed roštu.

Horké skleněné nádoby odstavte na suchou podložku. Kdyby byl podklad mokřý nebo studený, mohlo by sklo prasknout.

Pečení

K libovému masu přidejte trochu tekutiny. Dno nádoby by mělo být pokryté do výšky cca ½ cm.

K dušenému hovězímu přidejte dostatečné množství tekutiny. Dno nádoby by mělo být pokryté do výšky 1 - 2 cm.

Množství tekutiny závisí na druhu masa a materiálu nádoby. Pokud maso připravujete ve smaltovaném pekáči, je nutno přidat o trochu více tekutiny než u skleněné nádoby.

Pekáče z ušlechtilé oceli jsou vhodné pouze částečně. Maso se peče pomaleji a méně zhnědne. Použijte vyšší teplotu a/nebo delší dobu pečení.

Pokyny pro grilování

Grilujte vždy v zavřené troubě.

Před položením grilovaných kousků na rošt gril cca 3 min předehřejte.

Grilované kousky pokládejte přímo na rošt. Když grilujete jediný kousek, je nejlépe ho položit do střední části roštu. Do výšky 1 zasuňte ještě univerzální vysoký plech. Štáva z masa se v něm zachytí a pečicí trouba zůstane čistší.

Plech na pečení a univerzální vysoký plech se nesmí zasouvat do výšky 4. Při vysokých teplotách by se mohly deformovat a při vytahování poškodit varný prostor.

Grilujte pokud možno kousky o stejné velikosti. Tak se opečou rovnoměrně a zůstanou hezky šťavnaté. Steaky solte teprve po grilování.

Grilované kousky po uplynutí ¾ uvedené doby obraťte.

Grilovací topné těleso se stále znovu zapíná a vypíná. To je normální. Jak často k tomu dochází, závisí na nastaveném stupni grilování.

Maso

Kusy masa v polovině doby obraťte.

Když je pečené hotové, měla by se nechat ještě 10 minut ve vypnuté, zavřené troubě. Tak se lépe rozloží štáva z masa.

Po upečení zabalte roastbeef do alobalu a nechte 10 minut v pečicí troubě odpočinout.

U vepřové pečeně s kůží tuto kůží křížem narižněte. Pečení položte do nádoby nejprve kůží dolů.

Maso	Hmotnost	Příslušenství a nádoba	Výška	Druh ohřevu	Teplota ve °C, stupeň grilování	Doba trvání v min
Hovězí maso						
hovězí pečeně	1,0 kg	přiklopaná	2	☐	200-220	120
	1,5 kg		2	☐	190-210	140
	2,0 kg		2	☐	180-200	160
hovězí svičková, růžová	1,0 kg	odklopaná	1	☐	210-230	70
	1,5 kg		1	☐	200-220	80
roastbeef, růžový	1,0 kg	odklopaná	1	☒	230-250	50
steaky, 3 cm, růžové		rošt + univerzální vysoký plech	4+1	☐	3	15
Telecí maso						
telecí pečeně	1,0 kg	odklopaná	1	☐	200-220	100
	1,5 kg		1	☐	190-210	120
	2,0 kg		1	☐	180-200	140
Vepřové maso						
bez kůže (např. krkovice)	1,0 kg	odklopaná	1	☒	190-210	120
	1,5 kg		1	☒	180-200	150
	2,0 kg		1	☒	170-190	170
s kůží (např. plec)	1,0 kg	odklopaná	1	☒	180-200	130
	1,5 kg		1	☒	190-210	160
	2,0 kg		1	☒	170-190	190
uzené kotlety s kostí	1,0 kg	přiklopaná	1	☐	210-230	80
Jehněčí maso						
jehněčí kýta bez kosti, středně propečená	1,5 kg	odklopaná	1	☒	170-190	120
Mleté maso						
sekaná	cca 750 g	odklopaná	1	☒	180-200	70
Párky						
párky		rošt + univerzální vysoký plech	4+1	☐	3	15

Drůbež

Hodnoty uvedené v tabulce platí pro studenou pečicí troubu.

Hmotnosti uvedené v tabulce se vztahují na drůbež bez nádivky připravenou k pečení.

Pokud grilujete přímo na grilu, zasuňte do výšky 1 univerzální vysoký plech.

U kachny nebo husy propíchněte kůži pod křídly, aby mohl vytékat tuk.

Drůbež položte na rošt prsní stranou dolů. Drůbež vcelku po dvou třetinách času obraťte.

Drůbež bude opečená obzvláště dokřupava, když ji ke konci doby pečení pořete máslem, slanou vodou nebo pomerančovou šťávou.

Drůbež	Hmotnost	Příslušenství a nádoba	Výška	Druh ohřevu	Teplota ve °C, stupeň grilování	Doba trvání v min
půlky kuřete, 1-4 ks	po 400 g	rošt	2	☒	210-230	40-50
části kuřete	po 250 g	rošt	3	☒	210-230	30-40
kuře, celé, 1-4 ks	po 1 kg	rošt	2	☒	200-220	55-85
kachna, celá	1,7 kg	rošt	2	☒	170-190	80-100
husa, celá	3,0 kg	rošt	2	☒	160-180	110-130
mladá krůta, celá	3,0 kg	rošt	2	☒	180-200	80-100
2 krůtí stehna	po 800 g	rošt	2	☒	180-200	80-100

Ryby

Kousky ryb po uplynutí 2/3 uvedené doby obraťte.

Celé ryby nemusíte obracet. Celou rybu položte do pečicí trouby v poloze na břiše hřbetní ploutví nahoru. Aby byla ryba

stabilní, vložte do otvoru v břiše půlku bramboru nebo malou žáruvzdornou nádobku.

Pokud grilujete přímo na roštu, zasuňte navíc do výšky 1 univerzální vysoký plech. Štáva z ryby se v něm zachytí a pečicí trouba zůstane čistší.

Ryby	Hmotnost	Příslušenství a nádoba	Výška	Druh ohřevu	Teplota ve °C, stupeň grilování	Doba trvání v min
ryba, celá	à 300 g	rošt	3		2	20-25
	1,0 kg	rošt	2		190-210	40-50
	1,5 kg	rošt	2		180-200	60-70
plátky ryb, např. filety	à 300 g	rošt	4		2	20-25

Tipy k pečení a grilování

Pro danou hmotnost pečené nejsou v tabulce uvedeny žádné údaje.

Údaje vyberte podle nejbližší nižší hmotnosti a prodlužte dobu.

Chcete zjistit, zda je pečené již hotové.

Použijte teploměr na maso (k dostání ve specializovaných obchodech) nebo udělejte „zkoušku lžící“. Zatláčte lžící na pečené maso. Pokud je pevné, je maso hotové. Jestliže povolí, potřebuje ještě trochu času.

Pečené je příliš tmavá a kůrka místy spálená.

Zkontrolujte výšku zasunutí a teplotu.

Pečené vypadá dobře, ale omáčka je spálená.

Příště použijte menší nádobu na pečení nebo přidejte více tekutiny.

Pečené vypadá dobře, ale omáčka je příliš světlá a vodová.

Příště použijte větší nádobu na pečení a přidejte méně tekutiny.

Při podlévání pečené vzniká vodní pára.

Stane se tak z fyzikálních důvodů a nejedná se o závadu. Velká část vodní páry uniká výstupem páry. Může se srážet na chladném předním ovládacím panelu nebo okolním nábytku a odkapávat jako kondenzovaná voda.

Nákypy, gratinované pokrmy, toasty

Pokud grilujete přímo na grilu, zasuňte navíc do výšky 1 univerzální vysoký plech. Pečicí trouba zůstane čistší.

Nádobu vždy pokládejte na rošt.

Doba tepelné úpravy nákypu závisí na velikosti nádoby a výšce nákypu. Údaje uvedené v tabulce jsou pouze orientační hodnoty.

Pokrm	Příslušenství a nádoba	Výška	Druh ohřevu	Teplota ve °C	Doba trvání v minutách
Nákypy					
nákyp, sladký	nákypová forma	2		170–190	50–60
těstovinový nákyp	nákypová forma	2		210–230	25–35
Gratinované pokrmy					
zapékané brambory ze syrových přísad, vysoké max. 2 cm	nákypová forma	2		150–170	50–60
Toasty					
opečené toasty, 4 ks	rošt	4		3	6–7
opečené toasty, 12 ks	rošt	4		3	4–5
zapečené toasty, 4 ks	rošt	3		3	7–10
zapečené toasty, 12 ks	rošt	3		3	5–8

Hotové výrobky

Dodržujte pokyny výrobce uvedené na obale.

Pokud na příslušenství pokládáte papír na pečení, dbejte na to, aby byl vhodný pro příslušné teploty. Velikost papíru přizpůsobte pokrmu.

Výsledek pečení vždy silně závisí na příslušných potravinách. I polotovary mohou být nerovnoměrně předpečené.

Pokrm	Příslušenství	Výška	Druh ohřevu	Teplota ve °C	Doba trvání v minutách
závin s ovocnou náplní	univerzální vysoký plech:	3		180–200	40–50
hranolky	univerzální vysoký plech:	3		210–230	25–30
pizza	rošt	2		200–220	15–20
pizza-bagetka	rošt	2		190–210	15–20

Upozornění

Při pečení hlubokozmrazených pokrmů se univerzální vysoký plech může zdeformovat. Důvodem je velký teplotní rozdíl, kterému je příslušenství vystavené. Deformace zmizí již během pečení.

Speciální pokrmy

Při nízkých teplotách se vám výborně podaří krémový jogurt nebo vláčné kynuté těsto.

Nejprve z varného prostoru vyjměte příslušenství, závěsné mřížky nebo teleskopické výsuvy.

Příprava jogurtu

1. Svařte 1 litr mléka (3,5 % tuku) a nechte ho vychladnout na 40 °C.
2. Přimíchejte 150 g jogurtu (s teplotou z chladničky).
3. Naplňte do šálků nebo malých skleniček se šroubovacím víčkem a zakryjte potravinovou fólií.

4. Varný prostor předejte dle uvedených údajů.

5. Šálky nebo skleničky postavte na dno varného prostoru a připravujte podle níže uvedených údajů.

Kynutí těsta

1. Kynuté těsto připravte jako obvykle, dejte ho do žáruvzdorné keramické nádoby a přiklopte.
2. Varný prostor předejte dle uvedených údajů.
3. Pečicí troubu vypněte a těsto dejte vykynout do varného prostoru.

Pokrm	Nádoba		Druh ohřevu	Teplota	Doba trvání
jogurt	šálky nebo skleničky s šroubovacím víčkem	postavte na dno trouby		předehřát na 100 °C zapnout jen osvětlení trouby	15 min 8 hod
kynutí těsta	žáruvzdorná nádoba	postavte na dno trouby		předehřát na 50 °C spotřebič vypněte a kynuté těsto dejte do varného prostoru	5-10 min 20-30 min

Rozmrazování

Časy rozmrazování se liší podle druhu a množství potravin. Řiďte se údaji výrobce uvedenými na obale.

Zmrazené potraviny vyjměte z obalu a ve vhodné nádobě postavte na rošt.

Drůbež položte na talíř prsní stranou dolů.

Zmrazené potraviny

Zmrazené potraviny	Příslušenství	Výška	Druh ohřevu	Teplota
např. šlehačkové dorty, krémové dorty, dorty s čokoládovou nebo cukrovou polevou, ovoce, kuře, uzeniny a maso, chléb, housky, koláče a jiné pečivo	Rošt	2		Volič teploty zůstává vypnutý

Sušení

Používejte pouze kvalitní ovoce a zeleninu a důkladně je umyjte.

Nechte ovoce a zeleninu řádně okapat a osušte je.

Univerzální vysoký plech musí být zasunutý ve výšce 3, rošt ve výšce 1.

Univerzální vysoký plech a rošt vyložte pečicím nebo pergamenovým papírem.

Šťavnaté ovoce nebo šťavnatou zeleninu několikrát obraťte. Ihned po usušení sejměte z papíru.

Ovoce a zelenina	Výška	Druh ohřevu	Teplota ve °C	Doba trvání v hodinách
600 g plátků jablek	1+3		80	cca 5
800 g plátků hrušek	1+3		80	cca 8
1,5 kg švestek nebo blum	1+3		80	cca 8–10
200 g očištěných bylinek	1+3		80	cca 1½

Zavařování

Sklenice a gumičky pro zavařování musí být čisté a nepoškozené. Používejte pokud možno stejně velké sklenice. Údaje v tabulkách se vztahují na litrové oblé sklenice.

Pozor!

Nepoužívejte větší ani vyšší sklenice. Víčka by mohla prasknout.

Zavařujte pouze kvalitní ovoce a zeleninu. Důkladně je umyjte.

Uvedené časové údaje v tabulkách jsou orientační hodnoty. Mohou být ovlivněny teplotou v místnosti, počtem sklenic, množstvím a teplotou obsahu sklenic. Dříve než pečicí troubou přepnete, resp. vypnete, zkontrolujte, zda to ve sklenicích řádně probublává.

Příprava

1. Naplňte sklenice. Neplňte je až po okraj.
2. Očistěte okraje sklenic. Okraje musí být čisté.
3. Na každou sklenici položte mokrou gumičku a víčko.

4. Sklenice uzavřete pomocí spon.
- Do trouby nevkládejte více než šest sklenic.

Nastavení

1. Univerzální vysoký plech zasuňte do výšky 2. Sklenice postavte tak, aby se vzájemně nedotýkaly.
2. Do univerzálního vysokého plechu nalijte ½ litru horké vody (cca 80 °C).
3. Zavřete dvířka pečicí trouby.
4. Nastavte dolní ohřev .
5. Teplotu nastavte na 170 až 180 °C.

Zavařování

Ovoce

Přibližně za 40 až 50 minut začnou v krátkých intervalech stoupat vzhůru bublinky. Vypněte pečicí troubu.

Nechte 25 až 35 minut „dojít“ a pak sklenice z trouby vyjměte. Při delším chladnutí v troubě by mohly vzniknout zárodky a podpořilo by se kvašení zavařeného ovoce.

Ovoce v litrových sklenicích	Od probublávání	Po vypnutí nechat dojít
jablka, rybíz, jahody	vypnout	cca 25 minut
třešně, meruňky, broskve, angrešt	vypnout	cca 30 minut
jablková povidla, hrušky, švestky	vypnout	cca 35 minut

Zelenina

Jakmile ve sklenicích stoupají vzhůru bublinky, snižte teplotu na 120 až 140 °C. Doba trvání je v závislosti na druhu zeleniny

cca 35 až 70 minut. Po uplynutí této doby pečicí troubu vypněte a využijte zbytkové teplo.

Zelenina ve studeném nálevu v litrových sklenicích	Od probublávání	Po vypnutí nechat dojít
okurky	-	cca 35 minut
červená řepa	cca 35 minut	cca 30 minut
růžičková kapusta	cca 45 minut	cca 30 minut
fazole, kedlubna, červené zelí	cca 60 minut	cca 30 minut
hrách	cca 70 minut	cca 30 minut

Vyjmutí sklenic

Po zavaření vyjměte sklenice z varného prostoru.

Pozor!

Horké sklenice nestavte na studený nebo mokrý podklad. Mohly by prasknout.

Akrylamid v potravinách

Akrylamid vzniká především při zahřátí připravovaných obilných a bramborových produktů na vysoké teploty, jako

např. smažených brambůrků, hranolků, toastů, housek, chleba nebo jemného pečiva (slané sušenky, perník, sladké sušenky).

Tipy pro přípravu pokrmů bez akrylamidu

Všeobecně

- Používejte co nejkratší doby pečení.
- Opékejte pokrmy dozlatova, ne příliš dotmava.
- Velký, hustý pokrm obsahuje méně akrylamidu.

Pečení

Pomocí horního/dolního ohřevu max. 200 °C.
Pomocí 3D-horkého vzduchu nebo horkého vzduchu max. 180 °C.

Cukroví

Pomocí horního/dolního ohřevu max. 190 °C.
Pomocí 3D-horkého vzduchu nebo horkého vzduchu max. 170 °C.
Vejce nebo vaječný žloutek omezuje tvorbu akrylamidu.

Hranolky z pečicí trouby

Rozmístit na plechu rovnoměrně a v jedné vrstvě. Péct minimálně 400 g na jednom plechu, aby hranolky nebyly vysušené.

Zkušební pokrmy

Tyto tabulky byly vytvořeny zkušebními ústavů pro usnadnění kontroly a testování různých spotřebičů.

Podle EN 50304/EN 60350 (2009), resp. IEC 60350.

Pečení

Pečení na dvou úrovních:

Univerzální vysoký plech zasuňte vždy nad plech na pečení.

Stříkané pečivo (např. stříkané koláčky v cukrovém sirupu):

Pokrmy zasunuté do pečicí trouby současně nemusí být hotové ve stejnou dobu.

Zakrytý jablečný koláč, výška 1:



Tmavou dortovou formu zasuňte úhlopříčně.

Zakrytý jablečný koláč, výška 2:

Tmavou dortovou formu postavte do jiné polohy.

Koláč v kovové dortové formě:

Pečte pomocí horního/dolního ohřevu  ve výšce 1. Místo roštu použijte univerzální vysoký plech a dortovou formu postavte na něj.

Pokrm	Příslušenství a nádoba	Výška	Druh ohřevu	Teplota ve °C	Doba trvání v minutách
stříkané pečivo	univerzální vysoký plech	3		150–170	20–30
	hliníkový plech na pečení + univerzální vysoký plech**	1+3		140–160	30–40
koláčky	univerzální vysoký plech	3		150–170	25–35
koláčky, předeheřt	hliníkový plech na pečení + univerzální vysoký plech**	1+3		140–160	25–35
vodový piškot	dortová forma	2		160–180	30–40
zakrytý jablečný koláč	univerzální vysoký plech + 2 dortové formy Ø 20 cm***	1		190–210	70–80
	2 rošty* + 2 dortové formy Ø 20 cm***	1+3		180–200	70–80



* Další plechy a rošty obdržíte jako zvláštní příslušenství u zákaznického servisu nebo ve specializovaných prodejnách.

** Při pečení na dvou úrovních zasuňte vždy univerzální vysoký plech nad normální plech.

*** Formy na koláč postavte na příslušenství úhlopříčně.

Grilování

Pokud pokládáte potraviny přímo na rošt, zasuňte navíc do výšky 1 univerzální vysoký plech. Zachytí se v něm tekutina a pečicí trouba zůstane čistší.

Pokrm	Příslušenství a nádoba	Výška	Druh ohřevu	Stupeň grilování	Doba trvání v min
opečené toasty 10 min předeheřt	rošt	4		3	½-2
hovězí karbanátky, 12 ks* bez předeheřtí	rošt + univerzální vysoký plech	4+1		3	25-30

* Po uplynutí ⅔ doby obraťte.

Montážní návod

1

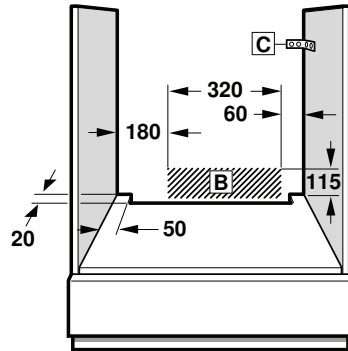
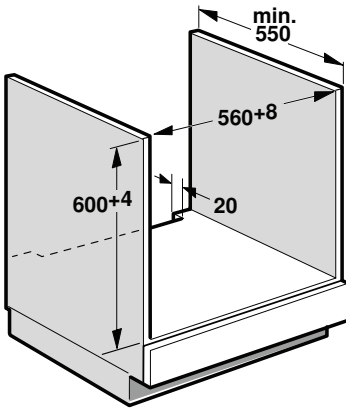
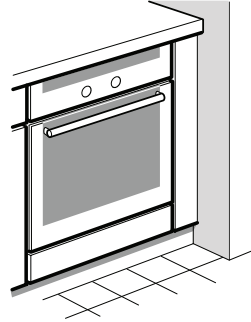
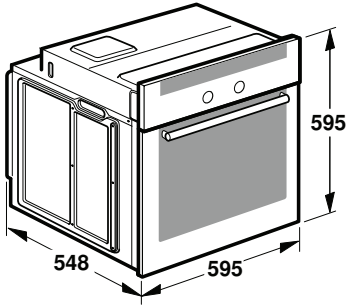

2

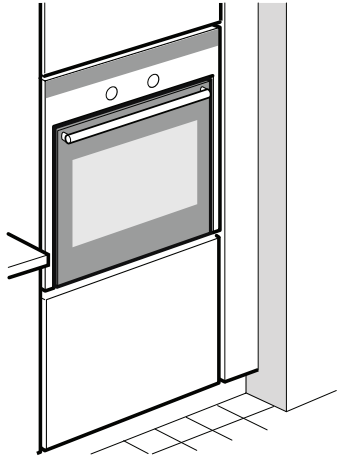
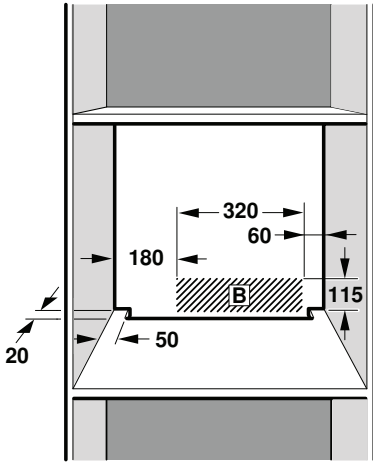
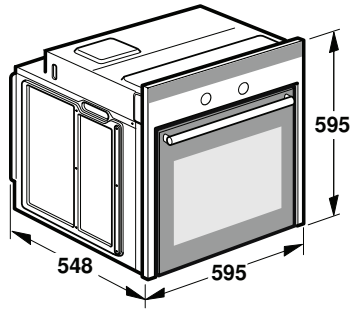
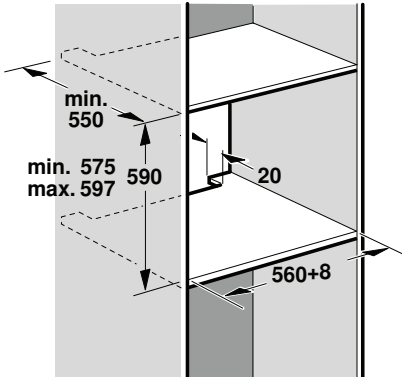

3

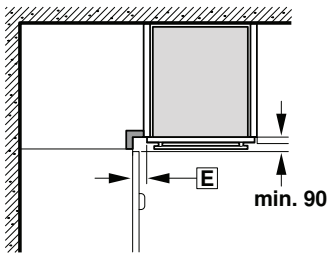

D

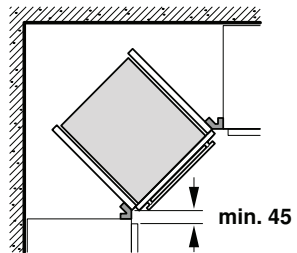

4

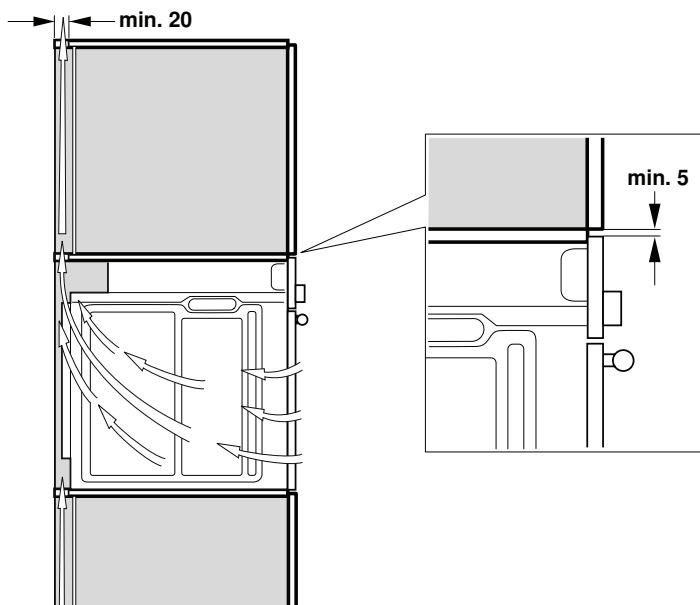

5

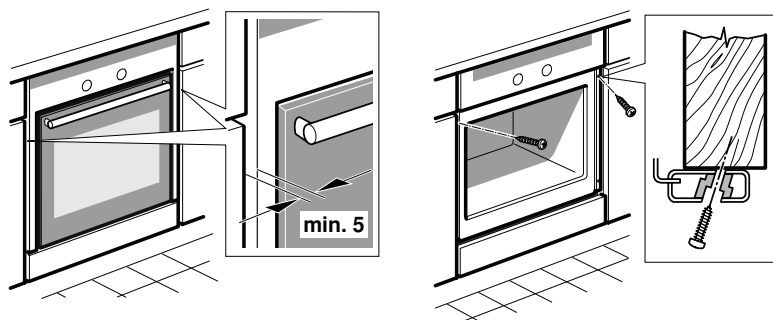

Důležitá upozornění

Je-li spotřebič vestavěn pod varnou deskou, dodržujte montážní návod pro varnou desku. Při vestavbě spotřebič nepřenášejte ani nedržte za madlo. Před vestavbou zkontrolujte, zda při přepravě spotřebiče nedošlo k jeho poškození. Při veškerých montážních pracích musí být spotřebič odpojený od sítě.

Příprava nábytku - obrázek 1

- Jen odborná vestavba podle tohoto montážního návodu zaručí bezpečné používání. Za škody způsobené chybnou vestavbou ručí montážní firma.
- Vestavný nábytek musí být odolný vůči teplotě až do 90 °C, přilehlé přední hrany nábytku až do 70 °C.
- Všechny výřezové práce na nábytku a pracovní desce proveďte před nasazením spotřebičů. Odstraňte piliny, funkce elektrických součástí by mohla být negativně ovlivněna.
- Pozor při montáži! Části, které jsou přístupné při montáži, mohou mít ostré hrany. Abyste zabránili pořezání, používejte ochranné rukavice.
- Zásuvka pro připojení spotřebiče musí být umístěna v oblasti vyšrafované plochy **B** nebo mimo prostor zabudování spotřebiče.
- Mezi spotřebičem a přilehlými předními hranami nábytku musí být vzduchová mezera 5 mm.
- Neupevněný nábytek připevněte ke stěně běžně prodávaným úhelníkem **C**.

Spotřebič pod pracovní deskou - obrázek 1

U mezidna nábytkového korpusu je nutný větrací výřez. Pracovní desku připevněte k vestavnému nábytku. Pokud vestavnou pečicí troubu montujete pod varnou deskou, řiďte se montážním návodem pro varnou desku.

Spotřebič ve vysoké skříňce - obrázek 2+4

Spotřebič lze zabudovat také do vysoké skříňky. Kvůli odvětrávání pečicí trouby musí být mezi stěnou a mezidnem mezera cca 20 mm. Spotřebič umístěte maximálně do takové výšky, abyste mohli bez problémů vyjmát plechy na pečení.

Vestavba do rohu - obrázek 3

Při vestavbě do rohu je nutno brát v úvahu rozměr **D**. Rozměr **E** závisí na tloušťce přední hrany nábytku a na madle.

Zapojení spotřebiče do elektrické sítě

- Před prvním použitím spotřebiče se ujistěte, že domovní elektroinstalace má ochranný vodič odpovídající platným bezpečnostním předpisům. Spotřebič smí zapojovat pouze kvalifikovaný elektrikář a zapojení musí odpovídat zákonným a úředním předpisům a dále předpisům místního provozovatele elektrické sítě. Chybějící ochranný vodič nebo chybná instalace může ve vzácných případech vést k věcným škodám nebo těžkým poraněním (smrt nebo úraz zásahem elektrického proudu). Výrobce neodpovídá za újmu na zdraví nebo poškození spotřebiče, které byly způsobeny chybným nebo neodborným zapojením do elektrické sítě.
- Při veškerých montážních pracích musí být spotřebič odpojený od sítě.
- Spotřebič odpovídá stupni ochrany I a smí být zapojen jen do uzemněné síťové zásuvky.
- Síťový kabel musí být minimálně typu H05 V V-F 3G a mít délku 1,5 mm². Žlutozelený ochranný vodič je nejprve nutné připojit a na straně spotřebiče musí být o něco delší než oba ostatní vodiče.
- Podle bezpečnostních předpisů se musí použít zařízení pro odpojení všech pólů se vzdáleností kontaktů minimálně 3 mm. U zapojení do uzemněné a kdykoli snadno přístupné zásuvky není toto zařízení nutné.

- Při montáži musí být zajištěna ochrana proti dotyku.

- Určete v připojovací zásuvce fázové vodiče a nulový vodič. V případě nesprávného připojení může dojít k poškození spotřebiče.

- Pečicí trouba musí být zapojená v souladu s údaji na typovém štítku.

- Spotřebič postavte při zapojování před vestavnou skříňku. Přívodní kabel musí být dostatečně dlouhý. Pozor! Při montáži dbejte na to, aby síťový kabel nebyl přiskřípnutý a nedotýkal se horkých částí spotřebiče.

- Veškeré práce na spotřebiči včetně výměny kabelu smí provádět pouze Technický zákaznický servis.

Pouze Velká Británie a Austrálie

Nepřipojujte pomocí 13A zástrčky ani nepoužívejte jištění 13 A.

Pouze Švédsko, Finsko a Norsko

Spotřebič lze připojit také pomocí přiložené zástrčky s ochranným kontaktem. Zástrčka musí být přístupná i po dokončení vestavby. Pokud tomu tak není, je nutné na straně instalace rovněž použít jistič všech pólů se vzdáleností kontaktů min. 3 mm.

Přišroubování pečicí trouby k vestavné skřínce - obrázek 5

- Zasuňte spotřebič úplně do vestavné skříňky. Síťový kabel se nesmí vést přes ostré hrany nebo pod pečicí troubou, nesmí být přiskřípnutý, zalomený nebo zmáčknutý a nesmí se dotýkat horkých částí spotřebiče.

- Pečicí troubu ve vestavné skřínce vyrovnejte, aby byla uprostřed, a přišroubujte pomocí dvou přiložených šroubů (4 x 25).

- Pokud vestavná skříňka odpovídá námi uvedeným rozměrům, zůstane nad pečicí troubou větrací štěrbin. Pro zabezpečení dostatečného větrání tuto větrací štěrbinu nikdy nezakrývejte.

- Mezi spotřebičem a přilehlými stěnami nebo sousedním kuchyňským nábytkem je nutná bezpečnostní vzdálenost minimálně 5 mm.

Demontáž

Spotřebič odpojte od sítě. Uvolněte upevňovací šrouby. Spotřebič mírně nazdvihněte a zcela vytáhněte.

INFORMAČNÍ LIST

BSH domácí spotřebiče, s.r.o., Pekařská 695/10b, 155 00 Praha 5

Obchodní značka BSH



Značka		BOSCH
Prodejní označení		HBN 231E2
Třída účinnosti dutého prostoru	A (nejvyšší) - G (nejnižší)	A
Spotřeba energie (kWh) - konvenční ohřev	(při normalizované zátěži)	0,89
Spotřeba energie (kWh) - horký vzduch	(při normalizované zátěži)	0,89
Užitný objem dutého prostoru (l)		67
Velikost zařízení (l):		
	malé: $12 \text{ l} \leq V < 35 \text{ l}$	
	střední: $35 \text{ l} \leq V < 65 \text{ l}$	
	velké: $65 \text{ l} \leq V$	←
Doba potřebná k tepelné úpravě normalizované zátěže při konvenčním ohřevu (min.)		--
Doba potřebná k tepelné úpravě normalizované zátěže při horkém vzduchu (min.)		43
Hlučnost (dB (A) re 1 pW)		50
Spotřeba energie, jestliže není spuštěna žádná funkce a trouba je v režimu s nejnižší spotřebou energie		—
Plocha největšího plechu na pečení (cm ²)		1210

Upozornění: vývojové změny vyhrazeny.

Případné technické změny, tiskové chyby a odlišnosti ve vyobrazení jsou vyhrazeny bez upozornění.
Aktuální návod najdete na webových stránkách www.bosch-home.com/cz.

Ujištění dovozce o vydání prohlášení o shodě

Vážený zákazníku,

dle § 13, odst.5 zákona č.22/97 Sb. Vás ujišťujeme, že na všechny výrobky distribuované společností BSH domácí spotřebiče s.r.o. našim obchodním partnerům bylo vydáno prohlášení o shodě ve smyslu zákona č. 22/97 Sb a nařízení vlády č.168/1997 Sb., 169/1997 Sb. a 177/1997 Sb. a příslušných nařízení vlády.

Toto ujištění dovozce o vydání prohlášení o shodě se vztahuje na všechny výrobky včetně plynových spotřebičů, které jsou obsaženy v aktuálním ceníku firmy BSH domácí spotřebiče s.r.o.

Prohlášení o hygienické nezávadnosti výrobků

Všechny výrobky distribuované společností BSH domácí spotřebiče s.r.o. a přicházející do styku s potravinami splňují požadavky o hygienické nezávadnosti dle zákona č.258/2000 Sb., vyhlášky 38/2001 Sb. Toto prohlášení se vztahuje na všechny výrobky přicházející do styku s potravinami uvedené v aktuálním ceníku firmy BSH domácí spotřebiče s.r.o.

Záruční podmínky

Na tento uvedený výrobek je poskytována záruční lhůta 24 měsíců (ode dne prodeje).

Základním průkazem práv spotřebitele ve smyslu Občanského zákoníku je pořizovací doklad (paragon, faktura, leasingová smlouva ap.). Pokud byl při prodeji vydán záruční list, je tento součástí výrobku s výrobním číslem uvedeným na přední straně tohoto záručního listu. Zejména v případech delší než zákonné záruční lhůty je proto záruční list jediným průkazným dokladem práv uživatele pro uznání prodloužené záruky. Ve vlastním zájmu ho proto uschovejte. Nedílnou součástí záručního listu je doklad o pořízení (paragon, faktura, leasingová smlouva apod.) Pro případ prodloužené záruční lhůty z důvodu dříve provedených oprav je nutno předložit i opravní listy z těchto oprav.

Bezplatný záruční servis je možno poskytnout jen v případě předložení pořizovacího dokladu nebo v případě prodloužené záruky i vyplněného záručního listu (musí obsahovat druh spotřebiče, typové označení, výrobní číslo, datum prodeje a označení prodávajícího v souladu s § 620 odst. 3 Občanského zákoníku). Záruční list vyplňuje prodejce a je v zájmu spotřebitele zkontrolovat správnost a úplnost uvedených údajů. Záruční list je platný pouze v originálu, na kopie nebude brán zřetel.

Záruční oprava se vztahuje výhradně na závady, které vzniknou průkazně v době platné záruční lhůty, a to vadou materiálu nebo výrobní vadou. Takto vzniklé závady je oprávněn odstranit pouze autorizovaný servis. Uplatnit záruku může spotřebitel u autorizovaného servisu nebo v prodejně, kde byl spotřebič zakoupen. Zvolí-li spotřebitel jiný, než nejbližší autorizovaný servis, bude na něm, aby nesl v souvislosti s tím zvýšené náklady.

Ze záručních oprav jsou vyloučeny zejména tyto případy:

- výrobek byl instalován nebo používán v rozporu s návodem k obsluze, příp. s návodem na montáž
- údaje na záručním listu nebo dokladu o zakoupení se liší od údajů na výrobním štítku spotřebiče
- při chybějícím nebo poškozeném výrobním štítku spotřebiče
- je-li výrobek používán k jinému než výrobcem stanovenému účelu - spotřebič je určen k používání v domácnosti.
- záruka neplatí, je-li výrobek používán k profesionálním nebo komerčním účelům
- mechanické poškození (závady vzniklé při přepravě)
- poškození vzniklá nepozorností, živelnou pohromou nebo jinými vnějšími vlivy (např. vyšším napětím v elektrorozvodné síti, extrémně tvrdou vodou apod.)
- neodborným zásahem, nepovolenými konstrukčními změnami nebo opravou provedenou neoprávněnou osobou
- běžná údržba nebo čištění, instalace, programování, kontrola parametrů výrobku
- opotřebením vzniklé používáním spotřebiče

Rozšířená záruka nad rámec zákona

U spotřebičů (pračky, myčky) sériově vybavených systémem Aqua-Stop (patent fy BSH) je výrobcem poskytnuta záruka na škody způsobené chybou tohoto systému. Na tyto škody poskytneme náhradu soukromému spotřebiteli a to po celou dobu životnosti spotřebiče.

Upozornění pro prodejce

Prodejce je povinen dát zákazníkovi platný prodejní doklad, kde bude uvedeno datum prodeje a označení spotřebiče a na požádání zákazníka je povinen vystavit správně a úplně vyplněný záruční list v den prodeje výrobku. Při případné předprodejní reklamaci je třeba předložit řádně vyplněný reklamační protokol.

„Spotřebič není určený pro používání osobami (včetně dětí) se sníženými fyzickými, smyslovými a nebo mentálními schopnostmi, a nebo s nedostatkem zkušeností a vědomostí, pokud jim osoba zodpovědná za jejich bezpečnost neposkytne dohled a nebo je nepoučila o používání spotřebiče.“

Kontakt na servis domácích spotřebičů BOSCH

BSH domácí spotřebiče, s.r.o.

Pekařská 695/10b

155 00 Praha 5

tel.: +420 251 095 546

email: opravy@bshg.com

Objednávky příslušenství a náhradních dílů

email: dily@bshg.com

Aktuální informace o servisu naleznete na internetových stránkách
www.bosch-home.com/cz.

Zde máte také možnost sjednat opravu pomocí online formuláře.

Návod na obsluhu

HBN 231E2

Q4ACZM2745

Dôležité bezpečnostné pokyny	2	Výmena žiarovky na hornej stene rúry na pečenie	11
Príčiny poškodení	3	Sklenený kryt	12
Vaša nová rúra na pečenie	4	Zákaznícky servis	12
Ovládací panel	4	Číslo výrobku (E) a výrobné číslo (FD)	12
Volič funkcií.....	4	Tipy na úsporu energie a ochranu životného prostredia	12
Tlačidlá a ukazovatele.....	4	Úspora energie	12
Volič teploty.....	5	Likvidácia v súlade s predpismi na ochranu životného prostredia	12
Vnútrotný priestor spotrebiča	5	Opatrenia, ktoré je potrebné rešpektovať pri transporte.....	12
Vaše príslušenstvo	5	Testované pre vás v našom kuchynskom štúdiu	13
Zasunutie príslušenstva	5	Koláče a pečivo	13
Osobitné príslušenstvo	6	Tipy na pečenie.....	14
Pred prvým použitím	6	Mäso, hydina, ryby	15
Nastavenie času.....	6	Tipy na pečenie a grilovanie	16
Predhriatie rúry na pečenie.....	6	Nákypy, zapekané jedlá, toasty	17
Čistenie príslušenstva	6	Hotové výrobky	17
Nastavenie rúry na pečenie	7	Špeciálne jedlá.....	17
Druhy ohrevu a teplota	7	Rozmrazovanie	18
Rúra na pečenie sa má automaticky vypnúť	7	Sušenie	18
Rúra na pečenie sa má automaticky zapnúť a vypnúť.....	7	Zaváranie.....	18
Nastavenie času	8	Akrylamid v potravinách	19
Nastavenie časovača	8	Skúšobné jedlá	19
Detská poistka	8	Pečenie	19
Rúra na pečenie.....	8	Grilovanie	19
Údržba a čistenie	9	Deklarovaná hodnota emisie hluku tohto spotrebiča je 50 dB (A), čo predstavuje hladinu A akustického výkonu vzhľadom na referenčný akustický výkon 1pW.	
Čistiace prostriedky	9		
Vyvesenie a zavesenie rámu	9		
Vyvesenie a zavesenie dvierok rúry	10		
Demontáž a montáž skiel dvierok	11		
Čo robiť v prípade poruchy?	11		
Tabuľka porúch	11		

Ďalšie informácie o výrobkoch, príslušenstve, náhradných dieloch a servise nájdete na internete na:
www.bosch-home.com a v internetovom obchode:
www.bosch-eshop.com

⚠ Dôležité bezpečnostné pokyny

Tento návod si starostlivo prečítajte. Len potom môžete spotrebič obsluhovať bezpečne a správne. Návod na používanie a montážny návod si odložte na neskoršie použitie alebo pre nasledujúceho vlastníka spotrebiča.

Tento spotrebič je určený len na zabudovanie. Dodržiavajte špeciálny návod na montáž.

Po vybalení spotrebič preskúšajte. Pokiaľ vznikli škody pri transporte, spotrebič nepripájajte.

Spotrebiče bez zástrčky smí zapojovať pouze oprávnený odborník. Pokiaľ je spotrebič nesprávne zapojený, nemáte v prípade škody nárok na záruku.

Tento spotrebič je určený len na používanie v domácnosti a v zodpovedajúcom prostredí domácnosti. Spotrebič používajte

výhradne na prípravu pokrmov a nápojov. Spotrebič nenechávajte počas prevádzky bez dozoru. Spotrebič používajte len v uzavretých priestoroch.

Deti od 8 rokov a osoby so zníženými fyzickými, zmyslovými alebo duševnými schopnosťami, nedostatkom skúsenosti či vedomostí môžu tento spotrebič používať len pod dozorom alebo po poučení o bezpečnom používaní spotrebiča a o nebezpečenstvách, ktoré pri jeho používaní vznikajú.

Nikdy nedovoľte deťom, aby sa hrali so spotrebičom. Čistenie a používateľskú údržbu nesmú vykonávať deti bez dozoru.

Príslušenstvo vždy správne vsuňte do varného priestoru. *Pozri opis Príslušenstvo* vnávođe na používanie.

Nebezpečnosť požiaru!

- Horľavé predmety uložené vo varnom priestore sa môžu zapáliť. Vo varnom priestore nikdy neukladajte horľavé predmety. Ak sa vspotrebiči vyskytne dym, nikdy neotvárajte jeho dverka. Vypnite spotrebič avyťahnite sieťovú zástrčku alebo vypnite poistku vpoistkovej skrinke.
- Pri otváraní dverok spotrebiča vzniká prieran. Papier na pečenie sa môže dostať do kontaktu svyhrievacími prvkami avznietiť. Pri predhrievaní nekladte nikdy papier na pečenie na príslušenstvo bez upavenia. Papier na pečenie zaťažte vždy nádobou alebo formou na pečenie. Papierom vyložte len potrebnú plochu. Papier na pečenie nesmie presahovať okraje príslušenstva.

Nebezpečnosť popálenia!

- Spotrebič sa veľmi zohreje. Nikdy sa nedotýkajte horúcich vnútorných plôch varného priestoru avyhrievacích prvkov. Spotrebič nechajte vždy vychladnúť. Zabráňte prístupu detí.
- Príslušenstvo alebo riad sa veľmi zohreje. Horúci riad apríslušenstvo vždy vyberajte zavrného priestoru pomocou kuchynskej chňapky.
- Alkoholové výpary sa môžu vo varnom priestore vznietiť. Nikdy nepoužívajte na prípravu jedál veľké množstvo nápojov vysokým percentom alkoholu. Použite len malé množstvo nápojov vysokým percentom alkoholu. Opatrne otvorte dverka spotrebiča.

Nebezpečnosť obarenia!

- Prístupné časti sa počas prevádzky zohrejú na vysokú teplotu. Nikdy sa nedotýkajte horúcich častí. Zabráňte prístupu detí.
- Po otvorení dverok spotrebiča môže zrúry vystúpiť horúca para. Opatrne otvorte dverka spotrebiča. Zabráňte prístupu detí.
- Zvody vhorúcom varnom priestore sa môže vytvoriť vodná para. Do horúceho varného priestoru nikdy nelejte vodu.

Nebezpečnosť poranenia!

Poškríabané sklo dverok spotrebiča môže prasknúť. Nepoužívajte škrabky na sklo, ostré alebo abrazívne čistiace prostriedky.

Nebezpečnosť úrazu elektrickým prúdom!

- Neodborné opravy sú nebezpečné. Ak spotrebič nefunguje správne, vypnite poistku v poistkovej skrinke. Zavolajte servis. Opravu smie vykonať výhradne technik zákaznického servisu vyškolený našou spoločnosťou.
- Na horúcich častiach sa môže roztaviť izolácia káblov elektrických spotrebičov. Zabráňte, aby sa prírodné káble elektrických spotrebičov dostali do styku s horúcimi časťami spotrebiča.
- Pokiaľ by do spotrebiča vnikla vlhkosť, mohlo by to mať za následok úraz elektrickým prúdom. Nepoužívajte vysokotlakový ani parný čistič.
- Pri výmene žiarovky osvetlenia varného priestoru sú kontakty objímky žiarovky pod prúdom. Pred výmenou vyťahnite sieťovú zástrčku alebo vypnite poistku vpoistkovej skrinke.
- Vadný spotrebič môže spôsobiť úraz elektrickým prúdom. Vadný spotrebič nikdy nezapínejte. Vytáhnite sieťovú zástrčku ze zásuvky alebo vypnite pojistku v pojistkovej skrinke. Zavolejte servis.

Príčiny poškodení

Pozor!

- Príslušenstvo, fólia, papier na pečenie alebo nádoba na dne varného priestoru: Na dno varného priestoru nekladte žiadne príslušenstvo. Dno varného priestoru nevykladajte fóliou alebo papierom na pečenie žiadneho druhu. Na dno varného priestoru nekladte žiadne nádoby, ak je teplota nastavená na viac ako 50 °C. Hromadí sa teplo. Časy pečenia a smaženia potom nesúhlasia a dochádza k poškodeniu smaltu.
- Voda v horúcom varnom priestore: Do horúceho varného priestoru nikdy nelejte vodu. Vznikne vodná para. Zmena teploty sa môže poškodiť smalt.
- Vlhké potraviny: V zatvorenom varnom priestore neuchovávajte dlhší čas žiadne vlhké potraviny. Poškodil by sa smalt.
- Ovocná šťava: Pri pečení veľmi šľavných ovocných koláčov nenapíňte plech na pečenie príliš vysoko. Ovocná šťava odkvapkávajúca z plechu na pečenie zanecháva flaky, ktoré nemožno vyčistiť. Radšej použite hlbší univerzálny pekáč.
- Vychladnutie s otvorenými dverkami spotrebiča: Varný priestor nechajte vychladnúť vždy uzavretý. Aj keď dverka rúry len trochu otvoríte, môže časom dôjsť k poškodeniu susedných hrán kuchynskej linky.
- Silno znečistené tesnenie dverok: Ak je tesnenie dverok silno znečistené, dverka spotrebiča sa pri prevádzke už správne nezatvárajú. Susedné hrany kuchynskej linky sa môžu poškodiť. Tesnenie rúry udržiavajte vždy čistote.
- Dverka spotrebiča ako sedacia alebo odkladacia plocha: Nestavajte, nesadajte anevešajte sa na otvorené dverka spotrebiča. Na dverka spotrebiča neodkladajte žiaden riad alebo príslušenstvo.

- Vsunutie príslušenstva: Podľa typu spotrebiča môže príslušenstvo poškríbať sklo dveriek pri zatváraní

spotrebiča. Príslušenstvo vždy zasuňte až na doraz do varného priestoru.

- Preprava spotrebiča: Spotrebič neprenášajte ani nedržte za držadlo na dverkách. Držadlo na dverkách by nevydržalo hmotnosť spotrebiča a mohlo by sa zlomiť.

Vaša nová rúra na pečenie

Tu sa oboznámite so svojou novou rúrou na pečenie. Vysvetlíme vám funkcie ovládacieho panelu a jednotlivé

ovládacie prvky. Nájdete tu informácie o varnom priestore a príslušenstve.

Ovládací panel

Tu získate prehľad ovládacím panelu. Vyhotovenie závisí od konkrétneho typu spotrebiča.

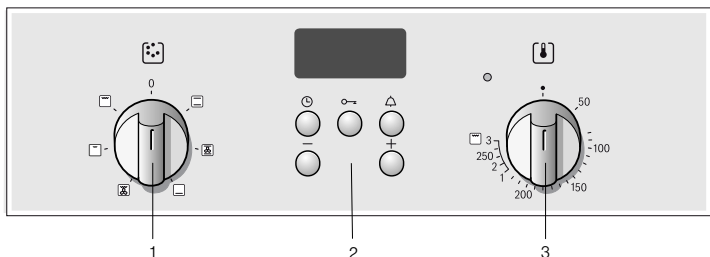

Vysvetlivky

1	Volič funkcií
2	Ovládacie tlačidlá a displej
3	Volič teploty

Volič funkcií

Voličom funkcií nastavíte druh ohrevu rúry na pečenie. Volič funkcií sa môže otáčať doľava alebo doprava.

Keď je nastavený požadovaný druh ohrevu, svieti osvetlenie rúry.

Nastavenie	Funkcia
0	Vypnutie Rúra na pečenie je vypnutá.
	Horný/dolný ohrev Pečenie je možné len na jednej úrovni. Toto nastavenie je veľmi vhodné na koláče a pizzu vo formách alebo na plechu a na chudé kúsky hovädziny, telaciny alebo diviny. Teplota prichádza rovnomerne zhora a zdola.
	Horúci vzduch* Na jednej úrovni môžete pripravovať penové pečivo a lístkové cesto. Drobné pečivo, suché pečivo a lístkové cesto môžete piecť súčasne na dvoch úrovniach. Ventilátor na zadnej stene spotrebiča rovnomerne rozháňa teplo prichádzajúce zhora a zdola okolo jedla.
	Dolný ohrev S dolným ohrevom môžete jedlá zdola dopiecť a opiecť dohnedá. Teplota prichádza zdola.

* Druh ohrevu podľa triedy energetickej účinnosti EN50304.

Nastavenie	Funkcia
	Grilovanie s cirkuláciou vzduchu Grilovanie s cirkuláciou vzduchu sa zvlášť hodí na grilovanie rýb, hydiny a veľkých kusov mäsa. Vyhrievacie teleso grilu a ventilátor sa striedavo zapínajú a vypínajú. Ventilátor rozváža zohriaty vzduch okolo jedál.
	Plošné grilovanie, malá plocha Tento druh ohrevu je vhodný na grilovanie malého množstva steakov, klobás, rýb a toastov. Rozohreje sa stredná časť vyhrievacieho telesa grilu.
	Plošné grilovanie, veľká plocha Môžete grilovať viac steakov, párkov, rýb a toastov. Rozohreje sa celá plocha pod vyhrievacím telesom grilu.

* Druh ohrevu podľa triedy energetickej účinnosti EN50304.

Tlačidlá a ukazovateľ

Tlačidlami možno nastaviť doplnkové funkcie. Nastavené hodnoty sa dajú odčítať na ukazovateli.

Tlačidlo	Funkcia
	Tlačidlo hodiny Týmto tlačidlom môžete nastaviť denný čas, čas trvania I→II a čas skončenia →I.
	Tlačidlo kľúč Týmto tlačidlom môžete zapnúť, príp. vypnúť detskú poistku.
	Tlačidlo časovač Týmto tlačidlom možno nastaviť časovač.
	Tlačidlo mínus Týmto tlačidlom možno hodnoty nastavenia opraviť smerom nadol.
	Tlačidlo plus Týmto tlačidlom možno hodnoty nastavenia opraviť smerom nahor.

Volič teploty

Pomocou voliča teploty môžete nastaviť teplotu alebo stupeň grilovania.

Nastavenie	Funkcia
•	Vyp. Rúra nehreje.
50-270	Rozsah teplôt Údaj o teplote je v °C.
1, 2, 3	Stupne grilovania pre gril, malá <input type="checkbox"/> a veľká <input type="checkbox"/> plocha. Stupeň 1 = slabo Stupeň 2 = stredne silno Stupeň 3 = silno

Keď rúra na pečenie hreje, svieti kontrolka nad voličom teploty. Počas prestávok v ohreve zhasne. Pri niektorých nastaveniach nesvieti.

Stupne grilovania

Pri plošnom grilovaní nastavte volič teploty na stupeň grilovania.

Vnútrotný priestor spotrebiča

Vo varnom priestore sa nachádza osvetlenie rúry na pečenie. Chladiaci ventilátor chráni rúru na pečenie pred prehriatím.

Osvetlenie rúry na pečenie

Počas prevádzky rúry svieti vo varnom priestore osvetlenie. Otočením voliča funkcií do ťubovoľnej polohy sa dá osvetlenie rúry zapnúť aj bez toho, aby sa rúra rozohriavala.

Chladiaci ventilátor

Chladiaci ventilátor sa zapína a vypína podľa potreby. Teplý vzduch uniká dvierkami.

Aby varný priestor po pečení rýchlejšie vychladol, chladiaci ventilátor ešte určitý čas beží.

Pozor!

Nezakrývajte vetracie štrbiny. Inak hrozí prehriatie rúry na pečenie.

Vaše príslušenstvo

Vaše dodané príslušenstvo je vhodné na prípravu mnohých jedál. Dbajte na to, aby ste príslušenstvo vždy správne zasunuli do varného priestoru.

Aby sa niektoré jedlá vydarili ešte lepšie alebo aby zaobchádzanie s vašou rúrou bolo ešte komfortnejšie, kdispozícii je výber osobitného príslušenstva.

Zasunutie príslušenstva

Príslušenstvo možno zasunúť do rúry v4 rôznych výškach. Zasuňte príslušenstvo vždy až na doraz, aby sa nedotýkalo skla dvierok.

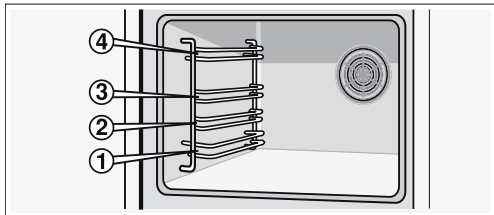

Keď je príslušenstvo vysunuté asi do polovice, zapadne. Tak sa dajú jedlá ľahko vybrať.

Pri zasúvaní do rúry dávajte pozor na zárez na zadnej strane príslušenstva. Len tak správne zapadne.

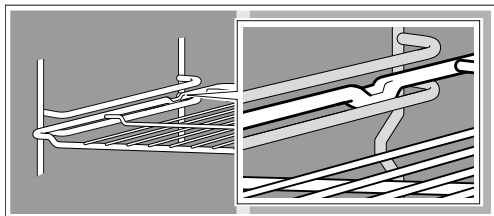

Upozornenie: Príslušenstvo sa môže vysokou teplotou zdeformovať. Hneď po vychladnutí sa vráti do pôvodného tvaru. Jeho funkcia tým nie je ovplyvnená.

Plech na pečenie držte vždy na obidvoch stranách pevne obidvomi rukami azasuňte ho paralelne do rámu. Pri zasúvaní dávajte pozor, aby sa plech nepohyboval doprava alebo doľava. Ináč by sa dal plech len ťažko zasunúť. Smaltované plochy by sa mohli poškodiť.

Príslušenstvo si môžete dokúpiť v zákazníckom servise, v špecializovaných predajniach alebo prostredníctvom internetu. Prosím, uveďte číslo HEZ.



Rošt

Na nádoby, koláčové formy, pečené mäso, grilované jedlá a hlboko zmrazené jedlá.

Rošt zasuňte otvorenou stranou k dvierkam rúry a ohnutím  nadol.

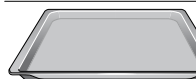

Hliníkový plech na pečenie

Na koláče a suché pečivo.

Plech na pečenie zasúvajte do rúry zošikmenou stranou k dvierkam.

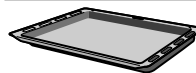

Univerzálny pekáč

Na prípravu šľavnatých koláčov, pečiva, hlboko zmrazených jedál a veľkých kusov mäsa. Môže sa použiť aj pod rošt na zachytávanie tuku alebo šťavy z mäsa.

Plech na pečenie zasúvajte do rúry zošikmenou stranou k dvierkam.

Osobitné príslušenstvo

Osobitné príslušenstvo si môžete kúpiť v zákazníckom servise alebo v špecializovaných predajniach. V našich brožúrach alebo na internete nájdete rôzne výrobky vhodné pre vašu rúru. Dostupnosť osobitného príslušenstva alebo možnosť

objednania prostredníctvom internetu je v jednotlivých krajinách rôzna. Informácie o tom nájdete v predajných podkladoch.

Nie každé osobitné príslušenstvo je vhodné pre každý spotrebič. Pri kúpe uveďte vždy celý názov (E-Nr.) vášho spotrebiča.

Osobitné príslušenstvo	Číslo HEZ	Funkcia
Rošt	HEZ 434000	Na nádoby, koláčové formy, pečené mäso, grilované jedlá ahlboko zmrazené jedlá.
Hliníkový plech na pečenie	HEZ 430001	Na koláče asuché pečivo. Plech na pečenie zasúvajte do rúry zošíkmenou stranou kvdvierkam.
Smaltovaný plech na pečenie	HEZ 431001	Na koláče asuché pečivo. Plech na pečenie zasúvajte do rúry zošíkmenou stranou kvdvierkam.
Univerzálny pekáč	HEZ 432001	Na prípravu šľavnatých koláčov, pečiva, hlboko zmrazených jedál a veľkých kusov mäsa. Môže sa použiť aj pod rošt na zachytávanie tuku alebo šťavy z mäsa. Univerzálny pekáč zasúvajte do rúry zošíkmenou stranou kvdvierkam.

Dvierka rúry - dodatočné bezpečnostné opatrenia

Pri dlhšom pečení sa môžu dvierka rúry veľmi rozohriať.

Ak máte malé deti, dbajte pri prevádzke rúry na zvýšenú opatrnosť.

Okrem toho je k dispozícii bezpečnostné zariadenie, ktoré zabráni dotyku dvierok rúry. Toto osobitné príslušenstvo (440651) dostanete v zákazníckom servise.

Pred prvým použitím

Tu sa dozviete, čo musíte urobiť, než začnete prvý raz pripravovať jedlo vo vašej rúre na pečenie. Predtým si prečítajte kapitolu *Bezpečnostné pokyny*.

Nastavenie času

Po pripojení svieti na ukazovateli symbol  a tri nuly. Nastavte čas.

1. Stlačte tlačidlo .

Na ukazovateli sa objaví denný čas 12:00 a bliká symbol .

2. Tlačidlom + alebo - nastavte denný čas.

Po niekoľkých sekundách sa nastavený čas uloží.

Predhriatie rúry na pečenie

Aby sa odstránila vôňa novoty, uzavretú a prázdnu rúru na pečenie rozohrejte. Ideálna je jedna hodina horného/dolného ohrevu  pri teplote 240 °C. Dajte pozor, aby sa vo varnom priestore nenachádzali zvyšky obalu.

1. Voličom funkcií nastavte horný/dolný ohrev .

2. Voličom teploty nastavte 240 °C.

Po jednej hodine sa rúra na pečenie vypne. Volič funkcií a volič teploty otočte na nulu.

Čistenie príslušenstva

Skôr ako prvýkrát začnete príslušenstvo používať, dôkladne ho vyčistite horúcim umývacím roztokom a mäkkou utierkou.

Nastavenie rúry na pečenie

Rúru možno nastaviť rôznymi spôsobmi. Tu vám vysvetlíme, ako si nastavíte požadovaný druh ohrevu a teplotu alebo stupeň grilovania. Môžete nastaviť čas trvania prípravy a čas skončenia prípravy vášho jedla.

Druhy ohrevu a teplota

Príklad na obrázku: horný/dolný ohrev 190 °C.

1. Voličom funkcií nastavte požadovaný druh ohrevu.

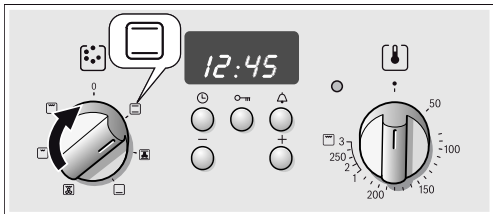

2. Voličom teploty môžete nastaviť teplotu alebo stupeň grilovania.

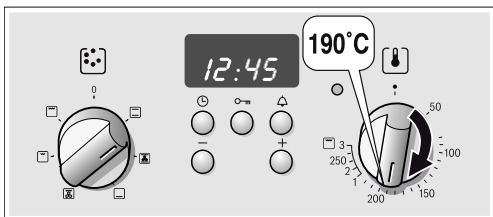

Rúra sa zohreje.

Vypnutie rúry

Volič funkcií dajte do polohy na nulu.

Zmena nastavení

Druh ohrevu, teploty alebo astupeň grilovania možno podľa potreby zmeniť.

Rúra na pečenie sa má automaticky vypnúť

Zadajte čas trvania (čas pečenia) prípravy vášho jedla.

Príklad na obrázku: horný/dolný ohrev □, 200 °C, čas trvania 45 minút.

1. Voličom funkcií nastavte požadovaný druh ohrevu.
2. Voličom teploty nastavte teplotu alebo stupeň grilovania.
3. Stlačte tlačidlo hodín ⌚.

Symbol času trvania ⌚ začne blikať.

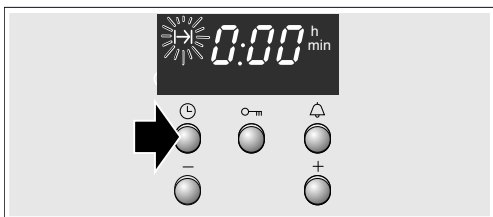

4. Tlačidlom + alebo - nastavte čas trvania.
Tlačidlo + / navrhovaná hodnota = 30 minút
Tlačidlo - / navrhovaná hodnota = 10 minút

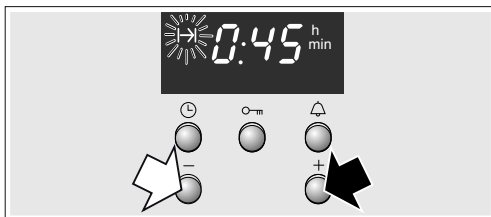

Čas pečenia uplynul

Zaznie signál. Rúra sa vypne. Dvakrát stlačte tlačidlo ⌚ a vypnete volič funkcií.

Zmena nastavenia

Stlačte tlačidlo hodín ⌚. Čas trvania zmeňte tlačidlom + alebo -.

Zrušenie nastavenia

Stlačte tlačidlo hodín ⌚. Stláčajte tlačidlo - dovtedy, kým sa na ukazovateli nezobrazí nula. Vypnite volič funkcií.

Nastavenie času trvania, keď je zobrazenie denného času vypnuté

Dvakrát stlačte tlačidlo hodín ⌚ a nastavte podľa opisu v bode 4.

Rúra na pečenie sa má automaticky zapnúť a vypnúť

Nenechajte potraviny príliš dlho stáť v rúre na pečenie. Ak mäso a ryby nie sú v chlade, môžu sa ľahko pokaziť.

Príklad na obrázku: horný/dolný ohrev □, 200 °C. Je 10:45. Príprava jedla trvá 45 minút a o 12:45 má byť hotové.

1. Voličom funkcií nastavte požadovaný druh ohrevu.
2. Voličom teploty nastavte teplotu alebo stupeň grilovania.
3. Stlačte tlačidlo hodín ⌚.
Symbol času trvania ⌚ začne blikať.
4. Tlačidlom + alebo - nastavte čas trvania.
5. Tlačidlo hodín ⌚ stláčajte dovtedy, kým nezačne blikať symbol skončenia →.
Na ukazovateli uvidíte, kedy bude jedlo hotové.

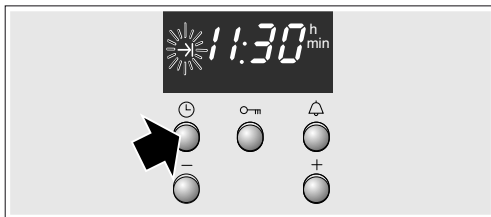

6. Tlačidlom + posuňte čas skončenia na neskor.
Po niekoľkých sekundách sa nastavenie uloží.
Na ukazovateli je zobrazený čas skončenia, kým sa rúra na pečenie nespustí.

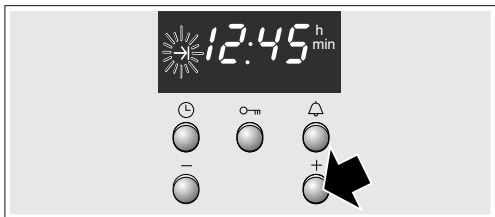

Čas pečenia uplynul



Zaznie signál. Rúra sa vypne. Dvakrát stlačte tlačidlo  a vypnite voľič funkcií.

Upozornenie: Kým symbol bliká, nastavenie možno meniť. Keď symbol svieti, nastavenie je prevzaté.

Nastavenie času

Po prvom pripojení alebo po výpadku prúdu bliká na displeji symbol  a tri nuly. Nastavte čas. Voľič funkcií musí byť vypnutý.

Nastavenie

1. Stlačte tlačidlo hodín .
Na ukazovateli sa objaví 12.00 hod. a bliká symbol .
2. Tlačidlom + alebo - nastavte denný čas.
Po niekoľkých sekundách sa denný čas uloží. Symbol  zhasne.



Zmena času (napr. z letného na zimný)

Dvakrát stlačte tlačidlo hodín  a tlačidlom + alebo - zmeňte čas.

Nastavenie časovača

Časovač možno používať aj ako kuchynský časovač. Funguje nezávisle od rúry. Časovač má špecifický signál. Tak možno rozlíšiť, či uplynul čas na časovači alebo čas trvania pre rúru. Časovač možno nastaviť aj v prípade, keď je aktívna detská poistka.

Nastavenie

1. Stlačte tlačidlo časovača .
Symbol  bliká.
2. Tlačidlom + alebo - nastavte čas na časovači.
Tlačidlo + navrhovaná hodnota = 10 minút
Tlačidlo - navrhovaná hodnota = 5 minút

O niekoľko sekúnd sa časovač zapne. Na displeji sa rozsvieti symbol . Čas viditeľne plynie.

Po uplynutí času

Zaznie signál. Stlačte tlačidlo časovača . Zhasne ukazovateľ časovača.

Zmena času na časovači

Stlačte tlačidlo časovača . Tlačidlom + alebo tlačidlom - zmeňte čas.

Vymazanie nastavenia

Stlačte tlačidlo časovača . Stláčajte tlačidlo - dovtedy, kým sa na ukazovateli nezobrazí nula.

Časovač a čas trvania sa odmeriavajú súčasne

Symbole svietia. Čas na časovači na ukazovateli viditeľne plynie.

Zistenie zostávajúceho času trvania \rightarrow |, času skončenia \rightarrow | alebo denného času :

Tlačidlo hodín  stláčajte dovtedy, kým sa nezobrazí príslušný symbol.

Na ukazovateli sa na niekoľko sekúnd zobrazí zisťovaná hodnota.



Detská poistka



Rúra na pečenie

Rúra na pečenie je vybavená detskou poistkou, aby ju deti nemohli omylom zapnúť.

Zapnutie a vypnutie detskej poistky

Voľič funkcií musí byť vypnutý.

Zapnutie: Stlačte a podržte tlačidlo Kľúč , kým sa na ukazovateli neobjaví symbol .

Vypnutie: Tlačidlo Kľúč  podržte stlačené, kým symbol  nezmizne.

Upozornenia

- Časovač a denný čas môžete kedykoľvek nastaviť.
- Po výpadku elektrickej energie sa nastavenie detskej poistky vymaže.

Údržba a čistenie

Pri starostlivom ošetrovaní a čistení zostane vaša rúra dlho pekná a funkčná. Tu vám podávame opis, ako správne ošetríte a vyčistíte vašu rúru.

Upozornenia

- Malé farebné odchýlky na prednej časti rúry sú spôsobené rôznosťou materiálov, ako je sklo, plast alebo kov.
- Tieni na skle dverok, ktoré pôsobia ako šmuhy, sú svetelné odrazy osvetlenia rúry.
- Smalt sa pri veľmi vysokých teplotách pripáli. Preto môžu vzniknúť isté farebné odchýlky. Je to normálne a nemá to nijaký vplyv na funkčnosť. Hrany tenkých plechov nemožno dôkladne pokryť smaltom. Preto môžu byť drsné. Ochrana proti korózii tým nie je ovplyvnená.

Čistiace prostriedky

Aby ste rozličné povrchy nepoškodili použitím nesprávneho čistiaceho prostriedku, dodržiavajte nasledovné údaje.

Pri čistení rúry nepoužívajte

- ostré alebo abrazívne čistiace prostriedky,
- čistiace prostriedky svysokým obsahom alkoholu,
- abrazívne špongie,
- vysokotlakové alebo parné čističe.
- Jednotlivé časti neumývajte vumývačke riadu.

Pred prvým použitím novú špongiu riadne premyte.

Čelá znehrdzavejúcej ocele Spotrebič utrite vodou smalým množstvom čistiaceho prostriedku. Utierajte vždy paralelne sprirodzenou textúrou. Ináč sa môže povrch poškrabať. Osušte mäkkou utierkou. Vždy hneď odstráňte vápenaté, tukové, škrobové škvryny aškvryny od bielka. Nepoužívajte abrazívne čistiace prostriedky, drsné špongie alebo hrubé čistiace utierky. Čelá znehrdzavejúcej ocele môžete vyleštiť pomocou špeciálnych prostriedkov na ošetrovanie. Riadte sa pokynmi výrobcu. Špeciálne prostriedky na čistenie nehrdzavejúcej ocele dostanete vnašom zákazníckom servise alebo všpecializovaných predajniach.

Smaltované plochy alakované povrchy Utrite smalým množstvom čistiaceho prostriedku atepľou vodou. Osušte mäkkou utierkou.

Gombíky Utrite smalým množstvom čistiaceho prostriedku atepľou vodou. Osušte mäkkou utierkou.

Sklo Môže sa vyčistiť čističom skla. Nepoužívajte agresívne čistiace prostriedky alebo ostré kovové predmety. Mohli by poškrabať aపోškodíť povrch skla.

Tesnenie Utrite vlhkou utierkou. Osušte mäkkou utierkou.

Vnútro rúry Vyčistite teplou vodou alebo octovým roztokom. Pri silnom znečistení: Čistič rúr naneste len na vychladnuté povrchy.

Sklenený kryt osvetlenia rúry Utrite smalým množstvom čistiaceho prostriedku atepľou vodou. Osušte mäkkou utierkou.

Príslušenstvo Namočte do horúceho umývacieho roztoku. Vyčistite kefkou alebo špongiou.

Hliníkový plech (voliteľná výbava)

Neumývajte vumývačke riadu. Nikdy nepoužívajte čistič rúr. Aby ste predišli poškrabaniu, nikdy sa nedotýkajte kovového povrchu nožom alebo podobným ostrým predmetom. Vodorovne vyčistite malým množstvom čistiaceho prostriedku amäkkou utierkou na sklo alebo mikrovláknovou utierkou. Osušte mäkkou utierkou. Nepoužívajte abrazívne čistiace prostriedky, drsné špongie alebo hrubé čistiace utierky. Poškrabali by plech na pečenie

Detská poistka (voliteľná výbava)

Ak je na dvierkach rúry umiestnená detská poistka, musí sa pred čistením odstrániť. Všetky plastové časti namočte do tepleho umývacieho roztoku aumyte špongiou. Osušte mäkkou utierkou. Pri silnom znečistení už detská poistka nebude fungovať.

Varný panel

Pokyny na ošetrovanie a čistenie nájdete v návode na používanie vášho varného panelu.

Vyvesenie a zavesenie rámu

Rám môžete na čistenie vybrať. Rúra musí byť vychladnutá.

Vyvesenie rámu

1. Rám dolu vytiahnite apotiahnite mierne dopredu. Predlžovacie kolíky v dolnej oblasti rámu vytiahnite zupevňovacích otvorov (obrázokA).
2. Potom rám vyklepte hore a opatrne vyberte (obrázokB).

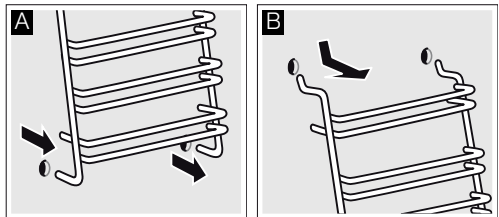

Rám vyčistíte umývacím prostriedkom ašpongiou. Ak je znečistenie ťažko odstrániteľné, použite kefkou.

Zvesenie rámu

1. Dva háčiky opatrne vložte do horných otvorov. (Obrázok A-B)

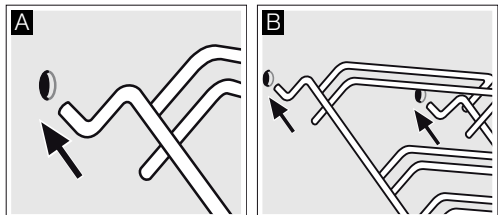

⚠ Nesprávna montáž!

Nepohybujte rámom, kým obidva háčiky nie sú pevne ukotvené v horných otvoroch. Snažte sa, aby sa mohli poškodiť a zlomiť (obrázok C).

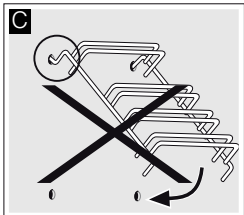

2. Obidva háčiky musia byť úplne zavesené v horných otvoroch. Teraz rám otáčajte pomaly a opatrne nadol až zaveste do dolných otvorov (obrázok D).

3. Obidva rámy zaveste na bočné steny rúry (obrázok E).

Ak sú rámy správne namontované, vzdialenosť medzi dvomi hornými výškami zasunutia je väčšia.

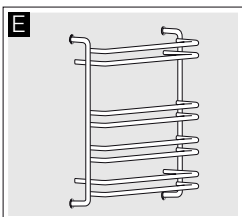
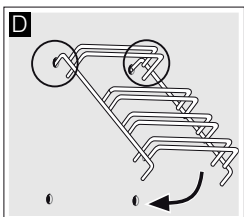

Vyvesenie a zavesenie dvierok rúry

Pred čistením a vybratím skiel dvierok môžete celé dvierka rúry vyvesiť.

Závesy dvierok majú po jednej zaisťovacej páčke. Keď je zaisťovacia páčka sklopená (obrázok A), dvierka rúry sú zaisťované. Nedajú sa vyvesiť. Keď sú zaisťovacie páčky dvierok rúry vyklopené (obrázok B), závesy sú zaisťované. Nemôžu zapadnúť.

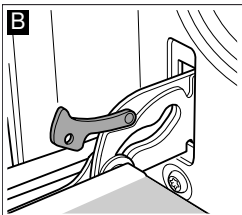
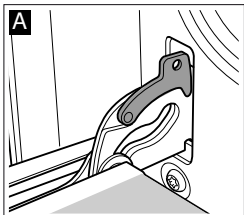

⚠ Nebezpečenstvo poranenia!

Keď závesy nie sú zaisťované, zapadnú s veľkou silou. Dbajte na to, aby boli zaisťovacie páčky vždy dobre sklopené, príp. aby boli pri vyvesení dvierok rúry celkom vyklopené.

Vyvesenie dvierok

1. Dvierka rúry na pečenie úplne otvorte.
2. Obidve zaisťovacie páčky vľavo a vpravo vyklopte (obrázok A).
3. Dvierka rúry na pečenie zatvorte až na doraz. Držte ich obidvomi rukami vľavo a vpravo. Ešte trochu viac ich prívrite a vytiahnite (obrázok B).

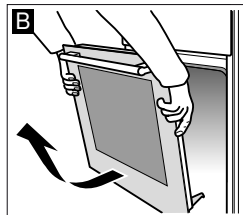
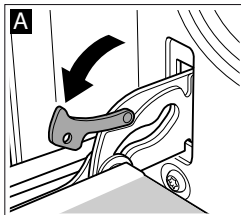

Zavesenie dvierok

Dvierka rúry v opačnom poradí znova zaveste.

1. Pri zavesení dvierok dbajte na to, aby sa obidva závesy zaviedli rovno do otvoru (obrázok A).
2. Zárez na závesoch musí na obidvoch stranách zapadnúť (obrázok B).

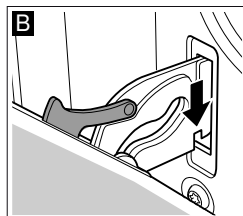
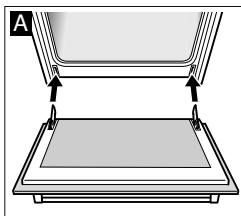

3. Obidve zaisťovacie páčky opäť sklopte (obrázok C). Zavrite dvierka rúry.

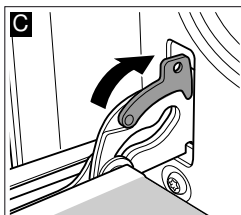

⚠ Nebezpečenstvo poranenia!

Keď dvierka rúry neúmyselne vypadnú alebo záves zapadne, nesaahajte do závesu. Zavolaťte zákaznický servis.

Demontáž a montáž skiel dvierok

Aby ste sklá dvierok rúry mohli lepšie vyčistiť, môžete ich z dvierok vybrať.

Demontáž

1. Dvierka rúry vyveste a položte na handru rúčkou dolu.
2. Stiahnite kryt v hornej časti dvierok rúry. Vľavo a vpravo zatlačte prstami príložku (obrázok A).
3. Vrchné sklo nadvihnite a vytiahnite (obrázok B).

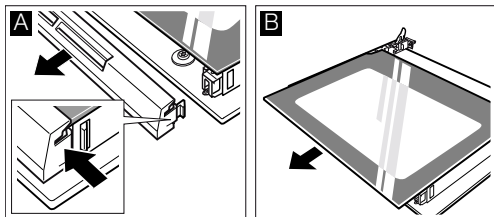

4. Sklo nadvihnite a vytiahnite (obrázok B).

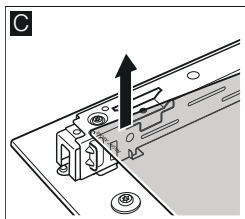

Sklá vyčistíte prípravkom na čistenie skla a mäkkou utierkou.

⚠ Nebezpečenstvo poranenia!

Poškrábané sklo dvierok spotrebiča môže prasknúť. Nepoužívajte škrabky na sklo, ostré alebo abrazívne čistiace prostriedky.

Montáž

Pri montáži dávajte pozor na to, aby nápis „right above“ vľavo dolu stál hore nohami.

1. Sklo zasuňte šikmo dozadu (obrázok A).
2. Vrchné sklo zasuňte šikmo dozadu do obidvoch držiakov. Hladká plocha musí byť von. (obrázok B).

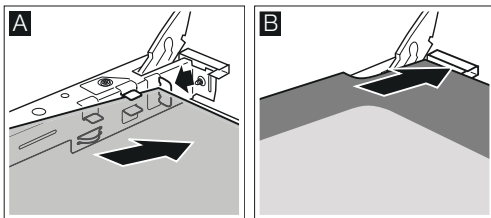

3. Nasaďte kryt aprítlačte.
4. Zaveste dvierka rúry.

Rúru na pečenie smiete používať až vtedy, keď sú sklá správne namontované.

Čo robiť v prípade poruchy?

Ak sa vyskytne porucha, často je spôsobená len nejakou maličkosťou. Než zavoláte zákaznícky servis, pozrite si tabuľku. Možno budete môcť poruchu odstrániť aj sami.

Tabuľka porúch

Keď sa jedlo nevydarí optimálne, prečítajte si kapitolu *Testované pre vás v našom kuchynskom štúdiu*. Nájdete tam veľké množstvo tipov a upozornení týkajúcich sa varenia.

⚠ Nebezpečenstvo úrazu elektrickým prúdom!

Neodborné opravy sú nebezpečné. Opravu smie vykonávať výhradne technik zákazníckeho servisu vyškolený našou spoločnosťou.

Porucha	Možná príčina	Pomoc/upozornenie
Rúra na pečenie nefunguje.	Poistka je chybná.	Skontrolujte v poistkovej skrínke, či je poistka v poriadku.
	Výpadok prúdu.	Skontrolujte, či funguje kuchynské svetlo alebo iné kuchynské spotrebiče.
Zobrazenie času bliká	Výpadok prúdu.	Nanovo nastavte čas.
Rúra na pečenie neheje.	Na kontaktoch je prach.	Viacrát otočte spínačom tam a späť.

Pozor!

Keď sa poškodí sieťový kábel, musí ho vymeniť výrobca, jeho zákaznícky servis alebo iná kvalifikovaná osoba.

Výmena žiarovky na hornej stene rúry na pečenie

Keď žiarovka prestane svietiť, musí sa vymeniť. Tepelne odolné náhradné žiarovky 40 W dostanete v zákazníckom servise alebo v špecializovaných predajniach. Používajte len tieto žiarovky.

⚠ Nebezpečenstvo úrazu elektrickým prúdom!

Vypnite poistku v poistkovej skrínke.

1. Aby ste zabránili škodám, vložte do studenej rúry na pečenie utierku.
2. Otáčaním doľava vyskrutkujte sklenený kryt.

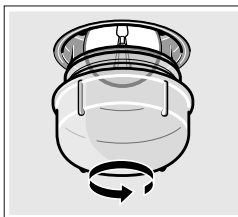

3. Žiarovku vymeňte za žiarovku rovnakého typu.

4. Znova naskrutkujte sklenený kryt.
5. Vyberte utierku a znova zapnite poistku.

Sklenený kryt

Poškodený sklenený kryt je potrebné vymeniť. Vhodný sklenený kryt vám dodá zákaznický servis. Prosím, uveďte číslo výrobku „E“ a výrobné číslo „FD“ vášho spotrebiča.

Zákaznícky servis

Ak potrebujete spotrebič opraviť, je tu pre vás náš zákaznický servis. Vždy nájdeme vhodné riešenie, aby sme predišli zbytočným návštevám technikov.

Číslo výrobku (E) a výrobné číslo (FD)

Pri komunikácii so servisom vždy uveďte číslo výrobku (E-Nr.) a výrobné číslo (FD-Nr.) vášho spotrebiča, aby sme vás mohli kvalifikovane obslúžiť. Typový štítok s číslami nájdete naboku pri dvierkach rúry. Aby ste v prípade potreby nemuseli dlho hľadať, môžete si sem vpísať údaje vášho spotrebiča a telefónne číslo zákaznického servisu.

Č. výrobku (E)	Výrobné č.
----------------	------------

Zákaznický servis

Majte na pamäti, že návšteva servisného technika nie je v prípade chybnéj obsluhy bezplatná ani počas záručnej lehoty.

Objednávka opravy a porada v prípade porúch

Kontaktné údaje všetkých krajín nájdete v priloženej zozname služieb zákazníkom.

Dôverujte kompetentnosti výrobcu. Zaisťte tak, že opravu vykonajú vyškolení servisní technici, ktorí majú k dispozícii originálne náhradné diely.

Tipy na úsporu energie a ochranu životného prostredia

Tu nájdete tipy na pečenie s úsporou energie a na správnu likvidáciu vášho spotrebiča.

Úspora energie

- Rúru na pečenie predhrejte len vtedy, keď je tak uvedené v recepte alebo tabuľkách v návode na používanie.
- Používajte tmavé, čierne lakované alebo smaltované formy na pečenie. Takéto formy veľmi dobre zachytávajú teplo.
- Dvierka rúry otvárajte počas pečenia čo najzriedkavejšie.
- Ak pečiete viac koláčov, najvhodnejšie je piecť ich jeden po druhom. Rúra je ešte rozohriata. Vďaka tomu sa skrátí čas pečenia druhého koláča. Vsunúť môžete aj dve pozdĺžne formy vedľa seba.
- Pri dlhšom čase pečenia môžete rúru vypnúť 10 minút pred koncom pečenia a na dopečenie využiť zvyškové teplo.

Likvidácia v súlade s predpismi na ochranu životného prostredia

Obal zlikvidujte v súlade s predpismi na ochranu životného prostredia.



Tento spotrebič je označený v súlade s európskou smernicou 2012/19/EÚ o nakladaní s použitými elektrickými a elektronickými zariadeniami (waste electrical and electronic equipment - WEEE).

Táto smernica stanoví jednotný európsky (EU) rámec pre spätný odber a recyklovanie použitých zariadení.

Opatrenia, ktoré je potrebné rešpektovať pri transporte

Upevnite všetky pohyblivé časti vspotrebiči ana ňom lepiacou páskou, ktorú možno bez stopy odstrániť. Zasuňte všetky časti príslušenstva (napr. plech na pečenie) steným kartónom na hranách do príslušných priečinkov, aby sa predišlo poškodeniu spotrebiča. Medzi prednú azadnú stranu vložte kartón alebo pod., aby sa zabránilo nárazom do vnútornej steny sklenených dvierok. Dvierka rúry upevnite na bočných stenách spotrebiča lepiacou páskou.

Odložte si pôvodný obal spotrebiča. Spotrebič prepravujte len v pôvodnom obale. Všimnite si prepravné šípky na obale.

Ak už nemáte kdispozícii pôvodný obal

Spotrebič zabaľte do ochranného obalu, aby ste zabezpečili dostatočnú ochranu pre prípadnými prepravnými poškodeniami.

Spotrebič prepravujte vo vzpriamenej polohe. Nedržte spotrebič za rúčku dvierok alebo za pripojenia na zadnej strane, mohli by sa poškodiť. Na spotrebič nekladte ťažké predmety.

Testované pre vás v našom kuchynskom štúdiu

Tu nájdete rôzne jedlá a optimálne nastavenia na ich prípravu. Ukážeme vám, aký druh ohrevu a teplota sa najlepšie hodia na prípravu vášho jedla. Získate údaje o vhodnom príslušenstve a výške zasunutia. Dostanete od nás tipy ohľadom riadu a prípravy jedál.

Upozornenia

- Hodnoty uvedené v tabuľke platia vždy pre vloženie jedla do studeného a prázdneho varného priestoru. Predhrievanie použite len vtedy, keď je to uvedené v tabuľkách. Príslušenstvo vyložte papierom na pečenie až po predhriatí.
- Časové údaje v tabuľkách sú orientačné hodnoty. Závisia od kvality a vlastností potravín.
- Používajte dodané príslušenstvo. Ďalšie príslušenstvo dostanete ako osobitné príslušenstvo v špecializovaných predajniach alebo v zákazníkovi servise. Pred použitím rúry vyberte z varného priestoru príslušenstvo a nádoby, ktoré nepotrebuje.
- Vždy keď vyberáte horúce príslušenstvo alebo nádoby z varného priestoru, používajte chňapku na hrniec.

Koláče a pečivo

Pečenie na jednej úrovni

Pri pečení koláčov a tort dosiahnete najlepší výsledok použitím ☐ horného/dolného ohrevu.

Pri pečení použitím 2D horúceho vzduchu ☒ zasuňte príslušenstvo do nasledovnej výšky:

- koláče v koláčovej forme: výška zasunutia 2
- Koláče na plechu: výška zasunutia 3

Pečenie na viacerých úrovniach

Použite horúci vzduch ☒.

Výšky zasunutia pri pečení na 2 úrovniach:

- univerzálny pekáč: výška zasunutia 3
- plech na pečenie: výška zasunutia 1

Jedlá vložené do rúry súčasne nemusia byť hotové v rovnakom čase.

V tabuľkách nájdete výber jedál.

Formy na pečenie

Najvhodnejšie sú tmavé formy z kovu.

Pri svetlých formách na pečenie z tenkostenného kovu alebo sklenených pekáčov sa čas pečenia predži a koláč nezhdne tak rovnomerne.

Keď chcete používať silikónové formy, orientujte sa podľa údajov na receptoch výrobcu. Silikónové formy sú zvyčajne menšie ako normálne formy. Množstvo cesta a údaje o príprave sa môžu líšiť.

Tabuľky

V tabuľkách nájdete optimálny druh ohrevu pre rôzne koláče a pečivo. Teplota a čas pečenia závisia od druhu a množstva cesta. Preto sú v tabuľke uvedené časové rozsahy. Skúste začať najprv s nižšou hodnotou. Nižšia teplota zaručí rovnomernejšie zhdnutie. Ak je to potrebné, nabudúce nastavte vyššiu hodnotu.

Keď použijete predhriatie, uvedené časy pečenia sa skrátia o 5 až 10 minút.

Ďalšie informácie nájdete v časti *Tipy na pečenie*, uvedené za tabuľkami.

Koláče vo formách	Formy	Výška	Druh ohrevu	Teplota, °C	Čas trvania, minúty
Jednoduchý trený koláč	bábovková/okrúhla/ pozdĺžna forma	2	☒	160-180	50-60
Koláč z treného cesta, jemný (napr. tzv. krehký koláč)	bábovková/okrúhla/ pozdĺžna forma	2	☐	155-175	65-75
Korpus z jemného cesta s okrajom	forma s vyberacím dnom	1	☐	160-180	30-40
Tortový korpus z treného cesta	forma na ovocnú tortu	2	☐	160-180	25-35
Piškótová torta	forma s vyberacím dnom	2	☐	160-180	30-40
Ovocná alebo tvarohová torta z jemného cesta*	tmavá forma s vyberacím dnom	1	☐	170-190	70-90
Jemný ovocný koláč z treného cesta	forma s vyberacím dnom	2	☐	150-170	55-65
Pikantný koláč* (napr. quiche/cibuľový koláč)	forma s vyberacím dnom	1	☐	180-200	50-60



* Koláč necháme v spotrebiči vychladnúť cca 20 minút.





Koláč na plechu	Príslušenstvo	Výška	Druh ohrevu	Teplota, °C	Čas trvania, minúty
Trené alebo kysnuté cesto so suchým obložením	univerzálny pekáč:	3	☐	160-180	25-35
Trené alebo kysnuté cesto so suchým obložením	univerzálny pekáč:	3	☐	140-160	40-50
Piškótová roláda (predhriať)	univerzálny pekáč:	2	☐	170-190	15-20
Vianočka, 500 g múky	univerzálny pekáč:	3	☒	150-170	25-35
Nemecká vianočka, 500 g múky	univerzálny pekáč:	3	☐	160-180	50-60
Nemecká vianočka, 1 kg múky	univerzálny pekáč:	3	☐	150-170	90-100
Štrúďa, sladká	univerzálny pekáč:	2	☐	180-200	55-65
Pizza	univerzálny pekáč:	3	☐	180-200	20-30

Chlieb ažemle

Ak nie je uvedená ináč, pred pečením chleba nechajte rúru vždy predhriať.



Vodu nikdy nelejte priamo do horúcej rúry.

Chlieb ažemle	Prislušenstvo	Výška	Druh ohrevu	Teplota, °C	Čas trvania, minúty
Kysnutý chlieb, 1,2 kg múky	univerzálny pekáč:	2		270 190	8 35-45
Kváskový chlieb, 1,2 kg múky	univerzálny pekáč:	2		270 190	8 35-45
Žemle (napr. ražné žemle)	univerzálny pekáč:	2		200-220	20-30

Drobné pečivo	Prislušenstvo	Výška	Druh ohrevu	Údaj o teplote v °C	Čas trvania, minúty
Suché pečivo	univerzálny pekáč	3		150-170	10-20
	hliníkový plech + univerzálny pekáč*	1+3		130-150	25-35
Penové cukrovinky	univerzálny pekáč	3		70-90	125-135
Veterníky	univerzálny pekáč	2		200-220	30-40
Makróny	univerzálny pekáč	3		110-130	30-40
	hliníkový plech + univerzálny pekáč*	1+3		100-120	35-45
Lístkové cesto	univerzálny pekáč	3		180-200	20-30
	hliníkový plech + univerzálny pekáč*	1+3		180-200	30-40

* Pri pečení na dvoch úrovniach zasuňte univerzálny pekáč vždy na hornú úroveň.

Tipy na pečenie

Chcete piecť podľa vlastného receptu.	Zamerajte sa na podobné druhy pečiva v tabuľke s údajmi o pečení.
Nasledovným spôsobom zistíte, či je trený koláč prepečený:	Približne 10 minút pred uplynutím času pečenia uvedeného v recepte pichnete špajťou do koláča v mieste, kde je najvyšší. Ak sa cesto na drevo už nelepí, koláč je hotový.
Koláč je splasnutý.	Nabudúce použite menej tekutiny alebo nastavte o 10 stupňov nižšiu teplotu rúry. Dodržiavajte časy miešania cesta uvedené v recepte.
Koláč je v strede vysoký a na okrajoch nízky.	Okraj tortovej formy s vyberacím dnom nevyemasťujte. Po upečení koláč opatrne uvoľnite nožom.
Koláč je navrchu priveľmi tmavý.	Vložte ho na nižšiu úroveň, zvoľte nižšiu teplotu a koláč pečte o niečo dlhšie.
Koláč je priveľmi vysušený.	Do hotového koláča napichajte špáradlom malé otvory. Nakvapkajte do nich trochu ovocnej šťavy alebo alkoholu. Nabudúce zvoľte o 10 stupňov vyššiu teplotu a skráťte čas pečenia.
Chlieb alebo koláč (napr. tvarohový koláč) vyzerá dobre, ale vo vnútri je mazľavý (s mokkými pásmi).	Nabudúce použite trochu menej tekutiny a pečte pri nižšej teplote trochu dlhšie. Ak pečiete koláč so šťavnatým obložením, predpečte najprv korpus. Posypte ho mandľami alebo strúhankou a na to nakladte obloženie. Dodržiavajte recepty a časy pečenia.
Pečivo zhnedlo nerovnomerne.	Zvoľte o niečo nižšiu teplotu, pečivo zhnedne rovnomernejšie. Chúlostivé pečivo pečte pomocou horného/dolného ohrevu  na jednej úrovni. Aj prečnievajúci papier na pečenie môže mať vplyv na cirkuláciu vzduchu. Papier na pečenie vždy odstráňte podľa plechu.
Ovocný koláč je zospodu priveľmi svetlý.	Nabudúce vložte koláč na nižšiu úroveň.
Ovocná šťava preteká.	Nabudúce použite hlbší univerzálny pekáč (ak máte k dispozícii).
Pri pečení žemlí z kysnutého cesta sa jednotlivé žemle zlepia.	Medzi žemľami sa musí dodržať vzdialenosť asi 2 cm. Bude tak dostatok miesta, aby žemle mohli nakysnúť a rovnomerne sa upiecť.
Chcete piecť na dvoch úrovniach.	Pri pečení na viacerých úrovniach použite vždy horúci vzduch  . Jedlá vložené do rúry súčasne nemusia byť hotové v rovnakom čase.
Pri pečení šťavnatých koláčov sa vytvára kondenzovaná voda.	Pri pečení môže vzniknúť vodná para. Uniká cez dvierka. Vodná para sa môže zrážať na ovládacom paneli alebo na susediacom nábytku a odkvapkávať ako kondenzovaná voda. Je to fyzikálne podmienené.

Mäso, hydina, ryby

Nádoba

Môžete používať akýkoľvek riad odolný voči teplu. Na prípravu väčších pečeniek je vhodný aj univerzálny pekáč.

Najlepšie je používať sklenený riad. Dbajte na to, aby pokrievka pasovala na pekáč a dobre priliehala.

Keď používate smaltované pekáče, pridajte viac tekutiny.

V pekáčoch z ušľachtilej ocele sa mäso neopieča tak dohned a nemusí byť v predpokladanom čase ešte hotové. Predĺžte čas prípravy.

Údaje v tabuľkách:

Nádoba bez pokrievky = odklopená

Nádoba s pokrievkou = priklopená

Nádobu vždy položte do stredu roštu.

Horúci sklenený riad položte na suchú podložku. Ak je podložka mokrá alebo studená, sklo môže puknúť.

Pečenie

K chudému mäsu pridajte trochu tekutiny. Dno nádoby by malo byť pokryté do výšky 1/2 cm.

Na dusenie mäsa pridajte dostatok tekutiny. Dno nádoby by malo byť pokryté do výšky 1 - 2 cm.

Množstvo tekutiny závisí od druhu mäsa a materiálu nádoby. Pokiaľ mäso pripravujete v smaltovanom pekáči, je potrebné pridať trochu viac tekutiny než pri sklenenej nádobe.

Pekáče z ušľachtilej ocele sú vhodné len výnimočne. Mäso sa dusí pomalšie a menej zhnedne. Použite vyššiu teplotu a/alebo dlhší čas prípravy.

Pokyny na grilovanie

Grilujte vždy v zatvorenej rúre.

Prv než položíte kúsky na grilovanie na rošt, nechajte predhriať gril cca 3 minúty.

Kúsky na grilovanie položte priamo na rošt. Keď grilujete jeden kúsok, položte ho na strednú časť roštu. Do výšky 1 zasuňte ešte univerzálny pekáč. Zachytí sa v ňom mäsová šťava a rúra zostane čistá.

Plech na pečenie alebo univerzálny pekáč nezasúvajte do výšky 4. Pri vysokých teplotách by sa mohli zdeformovať a pri vytahovaní poškodiť varný priestor.

Pripravené kúsky by mali byť rovnako hrubé. Tak rovnomerne zhnednú a zstanú šťavnaté. Steaky osoľte až po grilovaní.

Grilované kúsky po uplynutí 2/3 uvedeného času obráťte.

Rozohrievacie teleso grilu sa stále zapína a vypína. Je to normálne. Ako často ktomu dochádza, závisí od nastaveného stupňa grilovania.



















Mäso

Po uplynutí polovice času mäso obráťte.

Keď je pečené mäso hotové, malo by sa nechať ešte 10 minút vo vypnutej, zatvorenej rúre. Bude sa tak lepšie krájať.

Po upečení zabaľte roastbeef do alobalu a nechajte 10 minút v rúre na pečenie odpočinúť.

V prípade bravčového pečeného mäsa s kožou túto kožu krížom narežte. Mäso položte do nádoby najprv kožou nadol.

Mäso	Hmotnosť	Prislušenstvo ariad	Výška	Druh ohrevu	Teplota °C, stupeň grilova- nia	Čas trvania, minúty
Hovädzie mäso						
Hovädzie pečené	1,0 kg	zakryté	2		200-220	120
	1,5 kg		2		190-210	140
	2,0 kg		2		180-200	160
Hovädzie filé, do ružova	1,0 kg	odkryté	1		210-230	70
	1,5 kg		1		200-220	80
Roastbeef, do ružova	1,0 kg	odkryté	1		230-250	50
Steaky, 3 cm, do ružova		rošt + univerzálny pekáč	4+1		3	15
Telacie mäso						
Telacie pečené mäso	1,0 kg	odkryté	1		200-220	100
	1,5 kg		1		190-210	120
	2,0 kg		1		180-200	140
Bravčové mäso						
bez kože (napr. krkovička)	1,0 kg	odkryté	1		190-210	120
	1,5 kg		1		180-200	150
	2,0 kg		1		170-190	170
s kožou (napr. pliecko)	1,0 kg	odkryté	1		180-200	130
	1,5 kg		1		190-210	160
	2,0 kg		1		170-190	190
Bravčové údené skostou	1,0 kg	zakryté	1		210-230	80
Jahňacie mäso						
Jahňacie stehno bez kosti, stredne prepečené	1,5 kg	odkryté	1		170-190	120

Mäso	Hmotnosť	Príslušenstvo ariad	Výška	Druh ohrevu	Teplota °C, stupeň grilovania	Čas trvania, minúty
Mleté mäso						
Fašírka	cca 750 g	odkryté	1		180-200	70
Párky						
Párky		rošt + univerzálny pekáč	4+1		3	15

Hydina

Hodnoty uvedené v tabuľke platia pre jedlá vložené do studenej rúry na pečenie.

Údaje ohmotnosti v tabuľke sa vzťahujú na neplnenú hydinu pripravenú na pečenie.

Keď grilujete priamo na rošte, zasuňte univerzálny pekáč do výšky 1.

Ak pečiete kačku alebo hus, kožu pod krídlami prepichnete, aby mohla vytekať masť.

Hydinu položte prsiami dolu na rošt. Po uplynutí dvoch tretín času celú hydinu obráťte.

Hydina bude zvlášť chrumkavá ahnedá, keď ju ku koncu pečenia potriete maslom, slanou vodou alebo pomarančovou šťavou.

Hydina	Hmotnosť	Príslušenstvo ariad	Výška	Druh ohrevu	Teplota °C, stupeň grilovania	Čas trvania, minúty
Polovice kurčafa, 1-4 kusy	po 400 g	rošt	2		210-230	40-50
Časti kurčafa	po 250 g	rošt	3		210-230	30-40
Kurča, celé, 1-4 kusy	po 1 kg	rošt	2		200-220	55-85
Kačka, vcelku	1,7 kg	rošt	2		170-190	80-100
Hus, vcelku	3,0 kg	rošt	2		160-180	110-130
Mladá morka, vcelku	3,0 kg	rošt	2		180-200	80-100
2 morčacie stehná	po 800 g	rošt	2		180-200	80-100

Ryby

Kúsiky rýb po uplynutí 2/3 času obráťte.

Celé ryby sa nemusia obracať. Celú rybu vsuňte do rúry v polohe na bruchu, chrbtovou plutvou nahor. Dajte polovicu

zemiaka alebo malú žiaruvzdornú nádobu do brucha, aby bola ryba stabilná.

Keď grilujete priamo na rošte, zasuňte navyše univerzálny pekáč do výšky 1. Zachytiť sa vňom štava zryb arúra zostane čistá.

Ryby	Hmotnosť	Príslušenstvo ariad	Výška	Druh ohrevu	Teplota °C, stupeň grilovania	Čas trvania v minútach
Ryby, vcelku	à 300 g	rošt	3		2	20-25
	1,0 kg	rošt	2		190-210	40-50
	1,5 kg	rošt	2		180-200	60-70
Plátky rýb, napr. kotlety	à 300 g	rošt	4		2	20-25

Tipy na pečenie a grilovanie

Pre hmotnosť pečienky nie sú v tabuľke žiadne údaje. Údaje vyberte podľa najbližšej nižšej hmotnosti a čas predĺžte.

Chcete zistiť, či je pečienka hotová. Použite sondu na pečenie (dá sa kúpiť) alebo vykonajte „skúšku lyžičkou“. Lyžicou stlačte mäso. Ak je pevné, je hotové. Ak sa poddá, potrebuje ešte trochu času.

Mäso je príliš tmavé a kôrka miestami spálená. Skontrolujte výšku vsunutia a teplotu.

Mäso vyzerá dobre, ale štava je pripálená. Nabudúce použite menšiu nádobu na pečenie alebo pridajte viac tekutiny.

Mäso vyzerá dobre, ale štava je príliš svetlá a vodnatá. Nabudúce použite väčšiu nádobu na pečenie alebo pridajte menej tekutiny.

Pri zalievaní mäsa vzniká vodná para. Je to fyzikálne podmienené a normálne. Veľká časť vodnej pary uniká výstupom pary. Vodná para sa môže zrážať na chladnejšom čelnom ovládacom paneli alebo na susediacom nábytku a odkvapkávať ako kondenzovaná voda.

Nákypy, zapekané jedlá, toasty

Keď grilujete priamo na rošte, zasuňte navyše univerzálny pekáč do výšky 1. Vnútrotný priestor rúry tak zostane čistejší.

Nádobu vždy položte na rošt.

Čas prípravy nákypu závisí od veľkosti nádoby a od výšky nákypu. Údaje uvedené v tabuľke sú len orientačné hodnoty.

Jedlo	Príslušenstvo a riad	Výška	Druh ohrevu	Teplota, °C	Čas trvania, minúty
Nákypy					
Nákyp, sladký	nákypová forma	2		170-190	50-60
Rezancový nákyp	nákypová forma	2		210-230	25-35
Zapekané jedlá					
Gratinované zemiaky zo surových prí- sad, výška max. 2 cm	nákypová forma	2		150-170	50-60
Toasty					
Opiečť toasty do hnedá, 4 kusov	rošt	4		3	6-7
Opiečť toasty do hnedá, 12 kusov	rošt	4		3	4-5
Zapiečť toasty, 4 kusy	rošt	3		3	7-10
Zapiečť toasty, 12 kusov	rošt	3		3	5-8

Hotové výrobky

Riadte sa pokynmi výrobcu uvedenými na obale.

Ak nádobu vyložíte papierom na pečenie, dbajte na to, aby bol vhodný na príslušné teploty. Veľkosť papiera prispôbte nádobe.

Výsledok prípravy vo veľkej miere závisí od potraviny. Aj polotovary môžu byť nerovnomerne predpečené.

Jedlo	Príslušenstvo	Výška	Druh ohrevu	Teplota, °C	Čas trvania, minúty
Štrúďľa s ovocnou plnkou	univerzálny pekáč:	3		180-200	40-50
Zemiakové hranolčeky	univerzálny pekáč:	3		210-230	25-30
Pizza	rošt	2		200-220	15-20
Pizzová bageta	rošt	2		190-210	15-20

Upozornenie

Pri pečení zmrazených jedál sa môže univerzálny pekáč zdeformovať. Dôvodom sú veľké teplotné rozdiely, ktorým je príslušenstvo vystavené. Deformácia znova zmizne už počas pečenia.

Špeciálne jedlá

Pri nízkych teplotách sa vám s 3D horúcim vzduchom výborne podarí krémový jogurt alebo kypré kysnuté cesto.

Najprv z varného priestoru vyberte príslušenstvo, závesné mriežky alebo teleskopické výsuvy.

Príprava jogurtu

1. Prevarte 1 liter mlieka (3,5 % tuku) a nechajte ho vychladnúť na 40 °C.
2. Primiešajte 150 g jogurtu (teplota z chladničky).
3. Naplňte do šálok alebo malých pohárov so skrutkovacím viečkom a zakryte potravinovou fóliou.

4. Varný priestor predhrejte podľa uvedených údajov.

5. Šálky alebo poháre postavte na dno varného priestoru a pripravujte podľa nižšie uvedených údajov.

Kysnutie cesta

1. Kysnuté cesto pripravte ako zvyčajne, dajte ho do ohňovzdornej keramickej nádoby a zakryte.
2. Varný priestor predhrejte podľa uvedených údajov.
3. Rúru na pečenie vypnite a cesto dajte vykysnúť do varného priestoru.

Jedlo	Nádoba	Druh ohrevu	Teplota	Čas trvania	
Jogurt	Šálky alebo poháre so skrutkovacím viečkom	položte na dno varného priestoru		predhriate na 100 °C zapnite len osvetlenie rúry	15 min. 8 hod
Kysnutie cesta	Žiaruvzdornú nádobu	položte na dno varného priestoru		predhriate na 50 °C Spotrebič vypnite a kysnuté cesto dajte do varného priestoru	5-10 min 20-30 min

Rozmrazovanie

Čas rozmrazovania závisí od druhu a množstva potravín.
Prosím, riadte sa pokynmi výrobcu uvedenými na obale.

Potraviny vyberte z obalu a vo vhodnej nádobe postavte na rošt.

Hydinu položte na tanier prsiami nadol.

Zmrazené potraviny	Prislušenstvo	Výška	Druh ohrevu	Teplota
Napr. šľahačkové torty, krémové torty, torty s čokoládovou alebo cukrovou polevou, ovocie, kurča, údeniny a mäso, chlieb, žemle, koláče a iné pečivo	Rošt	2		Volič teploty zostane vypnutý

Sušenie



Používajte len kvalitné ovocie a zeleninu a dôkladne ich umyte.

Ovocie a zeleninu nechajte dobre odkvapať a osušte ich.

Univerzálny pekáč musí byť zasunutý vo výške 3, rošt vo výške 1.

Univerzálny pekáč a rošt vyložte papierom na pečenie alebo pergamenovým papierom.

Veľmi šľavnaté ovocie alebo zeleninu viackrát obráťte. Usušené ovocie alebo zeleninu okamžite po vysušení uvoľnite z papiera.

Ovocie a zelenina	Výška	Druh ohrevu	Teplota, °C	Čas trvania, hodiny
600 g koliesok jabĺk	1+3		80	cca 5
800 g plátkov hrušiek	1+3		80	cca 8
1,5 kg sliviek alebo ringlôt	1+3		80	cca 8-10
200 g kuchynských bylín, očistených	1+3		80	cca 1 ½

Zaváranie

Poháre a gumičky na zaváranie musia byť čisté a nepoškodené. Použite poháre podľa možnosti podobnej veľkosti. Údaje v tabuľke sa vzťahujú na litrové okrúhle poháre.

Pozor!

Nepoužívajte väčšie alebo vyššie poháre. Viečka by mohli prasknúť.

Používajte len kvalitné ovocie a zeleninu. Dôkladne ich umyte.

Uvedené časy v tabuľke sú len orientačné. Môžu závisieť od teploty v miestnosti, množstva pohárov a množstva a teploty obsahu pohárov. Skôr než rúru na pečenie prepnete, resp. vypnete, uistite sa, že tekutina v pohároch skutočne perlí.

Príprava

1. Naplňte poháre. Neplňte ich až po okraj.
2. Utrite okraje pohárov. Okraje musia byť čisté.
3. Na každý pohár položte mokrú gumičku a viečko.
4. Poháre uzavrite pomocou spŕn.

Do varného priestoru nedávajte viac ako šesť pohárov.

Nastavenie

1. Univerzálny pekáč zasuňte do výšky 2. Poháre poukladajte tak, aby sa navzájom nedotýkali.
2. Do univerzálného pekáča nalejte ½ litra horúcej vody (cca 80 °C).
3. Zavrite dvierka rúrky.
4. Nastavte dolný ohrev .
5. Teplotu nastavte na 170 až 180 °C.

Zaváranie

Ovocie

Približne o 40 až 50 minút začnú v krátkych intervaloch stúpať nahor bublinky. Rúru na pečenie vypnite.

Poháre vyberte z varného priestoru po 25 až 35 minútach dohrievania. Pri dlhšom chladnutí vo varnom priestore by sa mohli vytvoriť zárodoky a podporilo by sa kvasenie zavareného ovocia.

Ovocie v litrových pohároch	od perlenia	po vypnutí
Jablká, ríbezle, jahody	vypnúť	cca 25 minút
Čerešne, marhule, broskyne, egreše	vypnúť	cca 30 minút
Jablčná kaša, hrušky, slivky	vypnúť	cca 35 minút

Zelenina

Akonáhle v pohároch stúpajú nahor bublinky, znížte teplotu na 120 až 140 °C. Čas trvania je v závislosti od druhu zeleniny

cca 35 až 70 minút. Po uplynutí tohto času rúru na pečenie vypnite a využite zvyškové teplo.

Zelenina v studenom náleve v litrových pohároch	od perlenia	po vypnutí
Uhorky	-	cca 35 minút
Červená repa	cca 35 minút	cca 30 minút
Ružičkový kel	cca 45 minút	cca 30 minút
Fazuľa, kaleráb, červená kapusta	cca 60 minút	cca 30 minút
Hrášok	cca 70 minút	cca 30 minút

Vyberte poháre

Po zavarení vyberte poháre z varného priestoru.

Pozor!

Horúce poháre neukladajte na studenú alebo mokrá podložku. Mohli by prasknúť.

Akrylamid v potravinách

Akrylamid vzniká predovšetkým pri zohriatí pripravovaných obilninových a zemiakových produktov na vysoké teploty, napr. vyprážaných zemiačikov, hranoľčiekov, hriankov, žemlí,

chleba alebo jemného pečiva (slané sušienky, perník, sladké sušienky).

Tipy na prípravu pokrmov bez akrylamidu

Všeobecne

- Používajte čo najkratšie časy pečenia.
- Opekajte pokrmy dozlatova, nie príliš dotmava.
- Veľký, hustý pokrm obsahuje menej akrylamidu.

Pečenie

Pomocou horného/dolného ohrevu max. 200 °C.
Pomocou 3D-horúceho vzduchu alebo horúceho vzduchu max. 180 °C.

Suché pečivo

Pomocou horného/dolného ohrevu max. 190 °C.
Pomocou 3D-horúceho vzduchu alebo horúceho vzduchu max. 170 °C.
Vajce alebo vaječný žltok obmedzuje tvorbu akrylamidu.

Hranoľčky z rúry na pečenie

Rozmiestniť na plech rovnomerne a v jednej vrstve. Piecť minimálne 400 g na jednom plechu, aby hranoľčky neboli vysušené.

Skúšobné jedlá

Tieto tabuľky boli zostavené pre kontrolné inštitúty na uľahčenie kontroly a testovania rôznych spotrebičov.

Podľa EN 50304/EN 60350 (2009), resp. IEC 60350.

Pečenie

Pečenie na 2 úrovniach:

Univerzálny pekáč zasuňte vždy nad plech na pečenie.

Striekané pečivo (ako striekané koláče v cukrovom sirupe):

Jedlá vložené do rúry súčasne nemusia byť hotové v rovnakom čase.

Zakrytý jablkový koláč, výška 1:

Zmeňte polohu tmavej formy vyberacím dnom, zasuňte diagonálne.







Zakrytý jablkový koláč, výška 2:

Zmeňte polohu tmavej formy vyberacím dnom.

Koláč vo forme vyberacím dnom z kovu:

Pečte pomocou horného/dolného ohrevu  na úrovni 1.

Namiesto roštu použite univerzálny pekáč a formu vyberacím dnom naň postavte.

Jedlo	Príslušenstvo a riad	Výška	Druh ohrevu	Údaj o teplote v °C	Čas trvania, minúty
Striekané pečivo	univerzálny pekáč	3		150-170	20-30
	hliníkový plech + univerzálny pekáč**	1+3		140-160	30-40
Malé koláče	univerzálny pekáč	3		150-170	25-35
Malé koláče, predhriat	hliníkový plech + univerzálny pekáč**	1+3		140-160	25-35
Vodová piškóta	forma s vyberacím dnom	2		160-180	30-40
Zakrytý jablkový koláč	univerzálny pekáč + 2 formy s vyberacím dnom Ø 20 cm***	1		190-210	70-80
	2 rošty* + 2 formy s vyberacím dnom Ø 20 cm***	1+3		180-200	70-80



* Ďalšie plechy a rošty dostanete ako osobitné príslušenstvo v zákazníkovi servise alebo v špecializovaných predajniach.

** Pri pečeni na dvoch úrovniach zasuňte univerzálny pekáč vždy nad plech.

*** Koláčové formy rozmiestnite na príslušenstvo diagonálne.

Grilovanie

Keď položíte potraviny priamo na rošt, zasuňte navyše univerzálny pekáč do výšky 1. Zachytí sa v ňom tekutina a rúra zostane čistá.

Jedlo	Príslušenstvo a riad	Výška	Druh ohrevu	Stupeň grilovania	Čas trvania v minútach
Zapekanie toastov do hnedo 10 min. predhriat	rošt	4		3	½-2
Beefburger, 12 kusov* bez predhriatia	rošt + univerzálny pekáč	4+1		3	25-30

* Po uplynutí ⅔ času obrátiť

Montážny návod

1

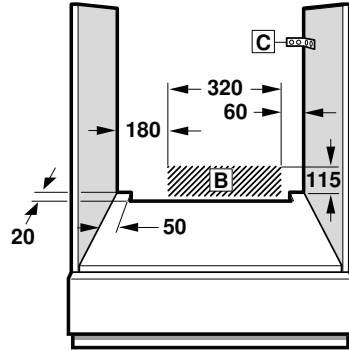
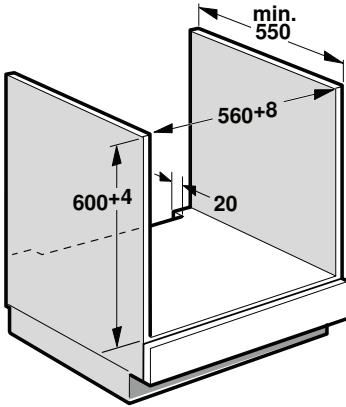
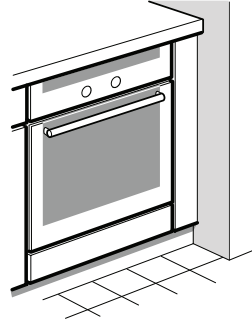
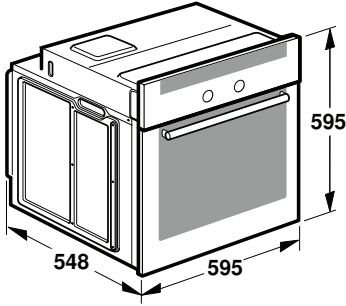

2

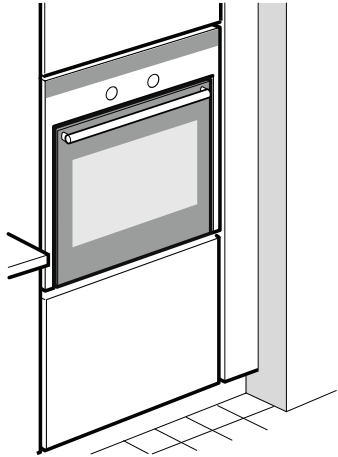
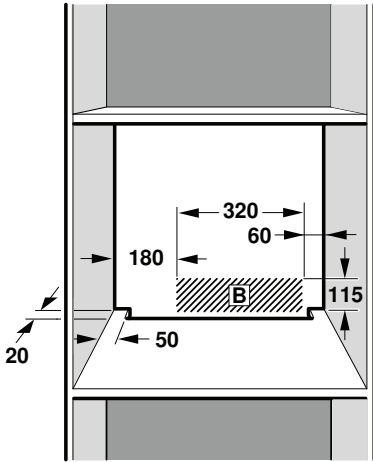
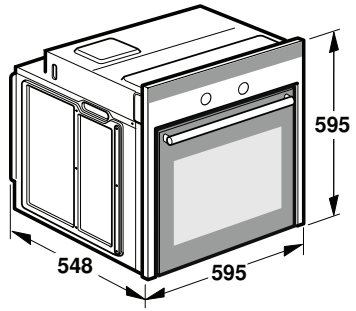
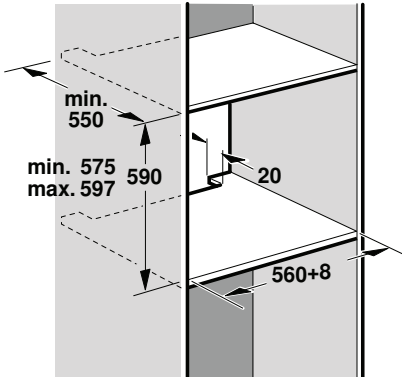

3

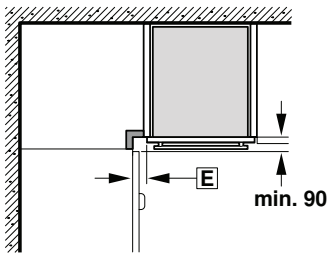

D

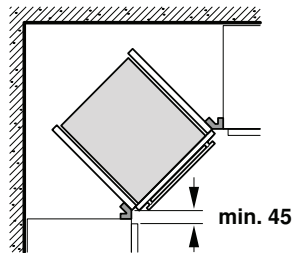

4

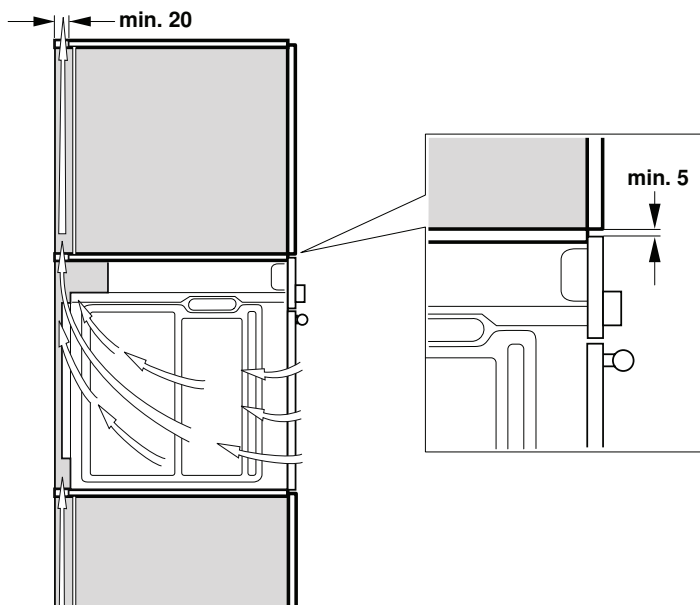

5

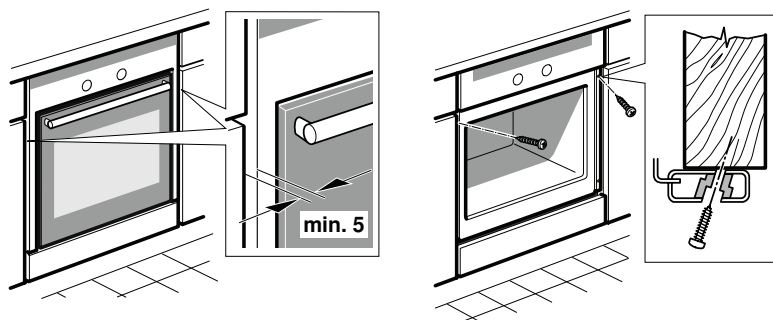

Dôležité pokyny

Ak je spotrebič zabudovaný pod varným panelom, dodržiavajte montážny návod pre varný panel. Rúčku dvierok nepoužívajte na prenášanie alebo montáž spotrebiča. Pred montážou skontrolujte, či spotrebič nemá prepravné poškodenia. Pri všetkých montážnych prácach musí byť spotrebič odpojený od siete.

Príprava kuchynskej linky - obrázok 1

- Len pri odbornej montáži zodpovedajúcej tomuto montážnemu návodu je zaručená bezpečnosť pri používaní. Za škody, ktoré vzniknú na základe neodbornej montáže, ručí montážna firma.
- Kuchynská linka musí byť odolná voči teplote až do 90 °C, susedné predné steny linky do 70 °C.
- Všetky výrezové práce na kuchynskej linke a pracovnej doske urobte pred nasadením spotrebičov. Odstráňte triesky, inak môžu nepriaznivo ovplyvniť funkciu elektrických súčiastok.
- Pozor pri montáži! Časti, ktoré sú prístupné pri montáži, môžu mať ostré hrany. Aby ste predišli rezným poraneniam, používajte ochranné rukavice.
- Zásuvka na pripojenie spotrebiča musí byť umiestnená v oblasti vyšrafovej plochy **B** alebo mimo priestoru zabudovania spotrebiča.
- Medzi spotrebičom a hraničiacimi prednými hranami kuchynskej linky musí byť vzduchová medzera 5 mm.
- Neupevnené časti kuchynskej linky pripevnite bežne predávaným uholníkom **C** na stenu.

Spotrebič pod pracovnou doskou - obrázok 1

Medzidno nábytkového korpusu si vyžaduje vetrací výrez. Pracovnú dosku upevnite na kuchynskú linku. Ak je spotrebič zabudovaný pod varným panelom, dodržiavajte montážny návod pre varný panel.

Spotrebič vo vysokej skrinke - obrázok 2+4

Spotrebič možno zabudovať aj do vysokej skrinky. Aby sa rúra mohla vetrať, medzi deliacimi plochami a stenou musí byť medzera asi 20 mm. Spotrebič namontujte len do takej výšky, aby ste plechy na pečenie mohli bez problémov vyberať.

Zabudovanie do rohu – obrázok 3

V prípade zabudovania do rohu zohľadnite rozmery **D**. Rozmer **E** závisí od hrúbky prednej steny linky pod rúčkou.

Pripojenie spotrebiča do siete

- Pred prvým použitím spotrebiča sa ubezpečte, že domáce elektrické vedenie má ochranný vodič zodpovedajúci platným bezpečnostným predpisom. Pripojenie spotrebiča smie uskutočniť len kvalifikovaný elektrotechnik a musí zodpovedať zákonným a úradným predpisom, ako aj predpisom miestneho prevádzkovateľa elektrickej siete. Absencia ochranného vodiča alebo nesprávne inštalácia môže viesť v zriedkavých prípadoch k materiálnym škodám alebo ťažkým poraneniam (smrť alebo poranenie následkom zasiahnutia elektrickým prúdom). Za osobné škody a škody na spotrebiči, ktoré boli zapríčinené chybným alebo neodborným elektrickým pripojením, výrobca nepreberá záruku.
- Pri všetkých montážnych prácach musí byť spotrebič odpojený od siete.
- Spotrebič zodpovedá triede ochrany I a smie sa pripojiť len do uzemnenej sieťovej zásuvky.
- Musí byť použitý sieťový prípojný vodič minimálne typu H05 V V-F 3G 1,5 mm². Žltó-zelený ochranný vodič sa musí najprv pripojiť a na strane spotrebiča musí byť o niečo dlhší než ostatné dva drôty.
- Podľa bezpečnostných predpisov musí byť k dispozícii istič všetkých pólov so vzdialenosťou medzi kontaktmi minimálne 3 mm.

Ak je pripojenie uskutočnené prostredníctvom uzemnenej a vždy ľahko prístupnej zásuvky, istič nie je potrebný.

- Počas montáže musí byť zabezpečená ochrana proti dotyku.

- Identifikujte v pripájacej zásuvke fázový a neutrálny (nulový) vodič. V prípade nesprávneho pripojenia môže dôjsť k poškodeniu spotrebiča.

- Rúra na pečenie musí byť pripojená podľa údajov na typovom štítku.

- Keď chcete spotrebič pripojiť, odsuňte ho od nábytku. Prípojný kábel musí mať príslušnú dĺžku. Pozor! Počas montáže dbajte na to, aby sa sieťový kábel nezacvikol a neprišiel do kontaktu s horúcimi časťami spotrebiča.

- Všetky práce na spotrebiči, vrátane výmeny kabeláže, smie uskutočniť len zákazníkovi technický servis.

Len Veľká Británia a Austrália

Nepripájajte pomocou 13 A zástrčky ani nepoužívajte istenie 13 A.

Len Švédsko, Fínsko a Nórsko

Spotrebič je možné pripojiť tiež pomocou priloženej zástrčky s ochranným kontaktom. Zástrčka musí byť prístupná aj po dokončení montáže. Pokiaľ to tak nie je, je nevyhnutné na strane inštalácie taktiež použiť istič všetkých pólov so vzdialenosťou kontaktov min. 3 mm.

Priskrutkovanie rúry k nábytkovému korpusu - obrázok 5

- Vsúňte spotrebič celkom do nábytkového korpusu. Sieťový kábel sa nesmie viesť cez ostré hrany alebo popod rúru na pečenie, nesmie sa zacviknúť, zlomiť alebo stlačiť a nesmie prísť do styku s horúcimi časťami spotrebiča.

- Rúru na pečenie vyrovnajte do stredu nábytkového korpusu a pomocou priložených skrutiek (4x25) priskrutkujte.

- Ak nábytkový korpus zodpovedá nami uvedeným rozmerom, musí nad rúrou zostať vetracia štrbina. Aby bolo zabezpečené dostatočné vetranie, túto vetráciu štrbinu nikdy nezakrývajte.

- Medzi spotrebičom a susednými prednými hranami kuchynskej linky musí byť vzduchová medzera minimálne 5 mm.

Demontáž

Spotrebič odpojte od siete. Uvoľnite upevňovacie skrutky. Spotrebič mierne nadvihnite a celkom vytriahnite.

INFORMAČNÝ LIST

BSH domácí spotřebiče s.r.o., org. zložka Bratislava, Galvaniho 17/C, 821 04 Bratislava

Obchodná značka BSH



Značka	BOSCH
Predajné označenie	HBN 231E2
Trieda účinnosti dutého priestoru	A (najvyššia) - G (najnižšia)
Spotreba energie (kWh) - konvenčný ohrev	(pri normalizovanej záťaži) 0,89
Spotreba energie (kWh) - horúci vzduch	(pri normalizovanej záťaži) 0,89
Užitočný objem dutého priestoru (l)	67
Veľkosť zariadenia (l):	
	malé: $12 \text{ l} \leq V < 35 \text{ l}$
	stredné: $35 \text{ l} \leq V < 65 \text{ l}$
	veľké: $65 \text{ l} \leq V$
Čas potrebný na tepelnú úpravu normalizovanej záťaže pri konvenčnom ohreve (min.)	← --
Čas potrebný na tepelnú úpravu normalizovanej záťaže pri horúcom vzduchu (min.)	43
Hlučnosť (dB (A) re 1 pW)	50
Spotreba energie, ak nie je spustená žiadna funkcia a rúra je v režime s najnižšou spotrebou energie	—
Plocha najväčšieho na pečenie (cm ²)	1210

Upozornenie: vývojové zmeny vyhradené.

Prípadné technické zmeny, tlačové chyby a odlišnosti vo vyobrazení sú vyhradené bez upozornenia.
Aktuálny návod nájdete na webových stránkach www.bosch-home.com/sk.

**BOSCH**

Stvorené pre život

Záručný list

firmy **BSH** domáci spotrebiče s.r.o.
Pekařská 695/10a, 155 00 Praha 5, ČR**2 roky**záruka od výrobcu
na všetky spotrebičeDovozca: **BSH domáci spotrebiče s.r.o.**
org. zložka Bratislava
Galvaniho 17/C, 821 04 Bratislava

Výrobok:	Produktové číslo: E-Nr.
	Poradové číslo: FD
Dátum predaja, pečiatka, podpis	Dátum montáže, pečiatka, podpis

Predajca je povinný úplne a čitateľne vyplniť všetky požadované údaje v záručnom liste v deň predaja spotrebiča. Neoddeliteľnou súčasťou tohto záručného listu je daňový doklad o predaji výrobku.

Záručný list je dokladom práv spotrebiteľa v zmysle Občianskeho zákonníka. Je súčasťou výrobku s výrobným číslom uvedeným na prednej strane tohto záručného listu, zvlášť v prípadoch dlhších než zákonom daná záručná lehota je záručný list jedným z dokázateľných prostriedkov práv užívateľa. Je v záujme spotrebiteľa, aby si skontroloval správnosť a úplnosť všetkých uvedených údajov, ako i to, či dostal od predajcu záručný list so správnym označením pre uvedený druh výrobku.

Odporúča sa, aby výrobky montoval a uviedol do prevádzky autorizovaný servis, ktorý poskytuje záruku odbornej montáže, predvedenie a preskúšanie výrobku.

Montáž a inštalácia spotrebiča musí byť vykonaná v súlade s vyhláškou ÚBP SR č. 718/2002 Z. z. súvisiacich predpisov a noriem v platnom znení.

Pred montážou výrobku je nutné, aby boli splnené všetky podmienky pre pripojenie na inžinierske siete podľa platných noriem a podľa návodu na použitie.

Zápisy o uskutočnených opravách:

Dátum objed. opravy	Dátum dokončenia	Číslo oprav. listu	Stručný opis poruchy

Upozornenie pre predajcov

Predajca je povinný dať zákazníčkovi platný doklad o predaji, kde bude uvedený dátum predaja a označenie spotrebiča, a súčasťou dokladu o kúpe tovaru je správne a úplne vyplnený záručný list v deň predaja výrobku. V prípade predpredajnej reklamácie je potrebné predložiť riadne vyplnený reklamačný protokol.

Záručné podmienky

- na výrobok sa poskytuje záručná lehota **24 mesiacov** odo dňa zakúpenia výrobku kupujúcim
- spotrebiteľ je oprávnený chybu vytknúť do šiestich mesiacov od jej zistenia, najneskôr však do uplynutia záručnej lehoty
- pri reklamácií je podmienkou predložiť platný daňový doklad o kúpe výrobku (napr. pokladničný blok, faktúru a pod.)
- ak je výrobok používaný na iný než výrobcom stanovený účel alebo je výrobok používaný v rámci predmetu obchodnej činnosti, poskytuje sa záručná lehota 6 mesiacov odo dňa zakúpenia, keďže spotrebiče sú určené výhradne na použitie v domácnosti
- za chybu výrobku sa nepovažuje jeho nadmerné opotrebovanie a z toho vyplývajúce absencie niektorých pôvodných vlastností, ktoré boli spôsobené napr. zanedbaním bežnej údržby, čistenia, nadmerným používaním výrobku
- záručná lehota neplynie počas obdobia, keď kupujúci nemôže užívať tovar pre jeho chyby, za ktoré zodpovedá predávajúci
- ak nebude zistená žiadna porucha, na ktorú sa vzťahuje bezplatná záručná oprava, alebo bude zistená porucha nezavinená výrobcom, hradí náklady spojené s vyslaním servisného technika osoba, ktorá uplatnila nárok na túto opravu
- záručné opravy vykonávajú autorizované servisné strediská podľa zoznamu uvedeného v tomto záručnom liste

Právo na bezplatnú opravu výrobku na náklady BSH domáci spotrebiče s.r.o., organizačná zložka Bratislava, zaniká, ak:

- je nečitateľný výrobný štítok alebo na výrobku chýba,
- údaje na doklade o predaji sa líšia od údajov uvedených na výrobnom štítku spotrebiča,
- výrobok bol namontovaný v rozpore s návodom na montáž, prípadne nebol dodržaný súlad s platnými STN alebo s návodom na obsluhu,
- výrobok bol neodborne namontovaný alebo nebol uvedený do prevádzky organizáciou oprávnenou v zmysle vyhlášky ÚBP SR č. 718/2002 Z. z., platí pre plynové spotrebiče a spotrebiče s elektrickým napájaním 400 V, ako i pre spotrebiče dodávané bez elektrického kábla, prípadne bez elektrickej koncovky,
- bola vykonaná konštruktívna zmena alebo zásah do výrobku neoprávnenou osobou,
- porucha na výrobku vznikla použitím neoriginálnych náhradných dielov alebo príslušenstva,
- ide o poškodenie: mechanické, nadmernou záťažou, v dôsledku vodného kameňa, neodborného zapojenia, živelnou pohromou, vonkajšími vplyvmi a pod.

Vyhlasenie o hygienickej neškodnosti výrobku

Všetky výrobky distribuované spoločnosťou BSH domáci spotrebiče s.r.o., organizačná zložka Bratislava, prichádzajúce do styku s potravinami **spĺňajú požiadavky** o hygienickej neškodnosti podľa **európskej normy EC 1935/2004**. Toto vyhlásenie sa vzťahuje na všetky výrobky prichádzajúce do styku s potravinami uvedené v aktuálnom cenníku BSH domáci spotrebiče s.r.o., organizačná zložka Bratislava.

Symbol uvedený na výrobku alebo jeho obale upozorňuje na to, že výrobok po skončení jeho životnosti nepatrí k bežnému domácejmu odpadu, ale ho treba odovzdať do špeciálnej zberne odpadu na recyklovanie elektrických alebo elektronických spotrebičov.

Vašou podporou správnej likvidácie pomáhate opäť získať cenné suroviny a chrániť tak životné prostredie. Ďalšie informácie o recyklovaní tohto výrobku získate na miestnom úrade, v zberni odpadu alebo v združení Envidom, ktoré zabezpečuje zber, prepravu, spracovanie, recykláciu a ekologické zneškodňovanie elektroodpadu v zmysle zákona.



ZOZNAM SERVISOV DOMÁCICH SPOTREBIČOV BOSCH

Servisné stredisko	Ulica	Mesto	Telefón	E-mail + web
Peter Špik	Partizánska 14	Bardejov 085 01	054/474 62 27 0903 527 102	spikservis@gates.sk www.spikelektro.sk
Martin Ščasný, servis domácich spotrebičov	Hnilecká 11	Bratislava 821 06	02/38 10 33 55 0918 996 988	servis@bsservis.sk www.bsservis.sk
Martin Ščasný, servis domácich spotrebičov	Trhová 36	Bratislava 841 02	02/38 10 33 55 0918 522 734	servis@bsservis.sk www.bsservis.sk
TECHNO SERVIS BRATISLAVA spol. s r. o.	Kopčianska 8, 10	Bratislava 851 01	02/64 46 36 43 0907 778 406	technoservis@nextra.sk www.technoservis.sk
Viva elektro servis, s. r. o.	Mýtna 17	Bratislava 811 07	02/45 95 88 55 0905 722 111	servis@vivaservis.sk www.vivaservis.sk
LASER Komárno spol. s r. o.	Mesačná 20	Komárno 945 01	035/770 26 88 0915 222 454	servis@laser-kn.sk www.laser-kn.sk
Ing. Ľubor Kolesár Kubis	Thurzova 12	Košice 040 01	055/622 14 77 0905 894 769	kubisservis@mail.t-com.sk
ELEKTROSERVIS VALTIM	Ul. Obrancov mieru 9	Michalovce 071 01	056/642 32 90 0903 855 309	valiskalubomir@stonline.sk
EXPRES servis Anna Elmanová	Spojovacia 7	Nitra 949 01	037/652 45 97 0903 524 108	expresservis@naex.sk
Domoss Technika a. s.	Žilinská 47	Piešťany 920 01	033/774 48 10 033/774 24 17	servis@domoss.sk www.domoss.sk
TATRACHLAD POPRAD s. r. o.	Továrenská ul. č. 3	Poprad 058 01	052/772 20 23 0903 906 828	tatrachlad@tatrachlad.sk www.tatrachlad.sk
BARAN servis – Baran Luboš	Švábska 6695/57A	Prešov 080 05	051/772 14 39 0905 904 572	baranservis@mail.t-com.sk www.baranservis.sk
ELEKTROSERVIS Pavlíček Peter	V. Clementisa 6	Prievidza 971 01	046/548 57 78 0905 264 822	pavlicek_elektroservis@stonline.sk www.peterpavlicek-elektroservis.sk
N.B.ELEKTROCENTRUM	B. Bartóka 24	Rimavská Sobota 979 01	047/581 18 77 0905 664 258	nbelektrocentrum@stonline.sk
Elpra spol. s r. o.	Liptovská Lužná 496	Ružomberok 034 72	044/439 64 13 0905 577 817	elpra@speednet.sk
BSC – servis centrum spol. s r. o.	Hlavná ul. č. 5	Sučany 038 52	043/400 34 24 0902 272 727	bsc@bsc-serviscentrum.sk www.bsc-serviscentrum.sk
Jozef Rožník	Žabinská 325	Trenčín 911 05	0903 702 458	roznik@bshservis.sk www.bshservis.sk
STAFEXPRESS-ELEKTROSERVIS	Hviezdoslavova 34	Zvolen 960 01	045/540 07 98 0905 259 983	stafexpress.zvservis@mail.t-com.sk
M-SERVIS Mareš Jaroslav	Komenského 38	Žilina 010 01	041/564 06 27	mservis@zoznam.sk www.m-servis.sk

Dodavatel CZ:

BSH domácí spotřebiče s.r.o.
Pekařská 695/10a
155 00 Praha 5

Dodávateľ SK:

BSH domácí spotřebiče s.r.o.
organizačná zložka Bratislava
Galvaniho 17/C
821 04 Bratislava



Seznam servisních partnerů a informace o záručních podmínkách naleznete na:

www.bosch-home.com/cz
infolinka: + 420 251 095 555

Zoznam servisných partnerov a informácie o záručných podmienkach nájdete na:

www.bosch-home.com/sk
infolinka: + 421 244 452 041