

Steba®

GERMANY

KB 23 ECO



CZ

SK

PL

H

SI

Návod k obsluze

Návod na obsluhu

Instrukcja obsługi

Használati útmutató

Navodila za uporabo

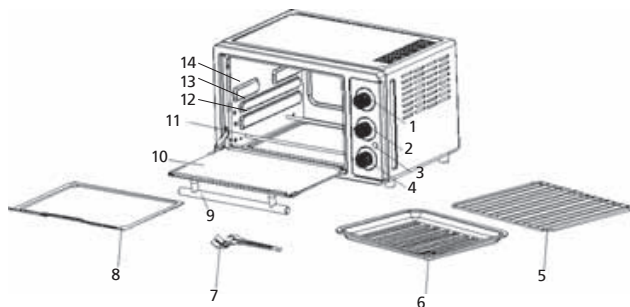

- | | |
|----------------------|----------------------|
| 1) Termostat | 8) Táč na drobky |
| 2) Volič programů | 9) Madlo dvířek |
| 3) Kontrolka zapnutí | 10) Skleněná dvířka |
| 4) Časovač | 11) Topné těleso |
| 5) Grilovací rošt | 12) Výška zasunutí 1 |
| 6) Pánev na tuk | 13) Výška zasunutí 2 |
| 7) Madlo | 14) Výška zasunutí 3 |

Úvod

Tento spotřebič je určený pro soukromé použití v interiéru a nesmí se používat ke komerčním účelům. Přečtěte si pozorně návod k použití a uschovejte jej na bezpečném místě. Pokud předáte spotřebič další osobě, přiložte také návod k použití. Spotřebič používejte pouze podle pokynů v návodu k použití a dbejte bezpečnostních informací. Výrobce nenesе žádnou odpovědnost za poškození nebo nehody způsobené nedodržením pokynů v návodu.

Bezpečnostní informace



- Horký povrch! Riziko popálení při kontaktu s horkým povrchem během provozu. Postavte zadní stěnu spotřebiče ke kuchyňské stěně. Držte děti mimo spotřebič.
- Spotřebič připojte k uzemněné síťové zásuvce a používejte pouze v souladu s parametry uvedenými na výrobním štítku.
- Nepřipojujte mokřýma rukama.
- Nepřipojujte k zásuvce, ke které je připojených více spotřebičů.
- Nepoužívejte, pokud je poškozený kabel nebo zástrčka, nebo pokud zástrčka nepasuje správně do zásuvky.
- Neupravujte díly ani spotřebič sami neopravujte.
- Nepoužívejte spotřebič v blízkosti ohně nebo na vlhkém místě.
- Nepoužívejte na místech, kde na spotřebič dosáhnou děti, nedovolte dětem používat spotřebič.



- Spotřebič smí používat děti od 8 let a osoby s omezenými fyzickými, sensorickými nebo mentálními schopnostmi, nebo bez dostatečných zkušeností a znalostí, pokud byly poučeny o bezpečném použití spotřebiče a porozuměly možným rizikům. Děti nesmí používat obaly jako hračku. Čištění a údržbu nesmí provádět děti do 8 let a bez dohledu.
- Děti do 8 let držte mimo dosah spotřebiče a připojovací kabel.
- Spotřebič není určený pro ovládání pomocí externího časovače nebo samostatného systému dálkového ovládání.
- Nikdy netahejte za kabel. Nevedte jej přes ostré hrany.
- Nenechávejte spotřebič venku ani na vlhkých místech.
- Spotřebič nenechávejte během použití bez dohledu.
- Spotřebič nikdy neponořujte do vody.
- Výrobce neodpovídá za poškození způsobená nesprávným použitím spotřebiče.
- Spotřebič používejte na místě s dostatečným volným prostorem kolem něj. Přední a boční strany spotřebiče udržujte volné.
- Nikdy nepoužívejte spotřebič na koberci (vinyl) ani jiném povrchu, který není odolný vůči vysokým teplotám.

- Abyste zabránili nebezpečí, všechny opravy, včetně výměny přívodního kabelu smí provádět pouze kvalifikovaný servisní technik.
- Nebalte gril pokrmy do fólie (akumulace tepla).
- Do spotřebiče nedávejte materiály jako je papír, karton, plast apod.



- **Pozor! Kryt a sklo jsou velmi horké.** Nestavte spotřebič na citlivé povrchy (např. lakovaný nábytek) a držte ve vzdálenosti nejméně 70 cm od hořlavých materiálů.
- Zadní strana spotřebiče musí směřovat ke stěně kuchyňské linky.
- Při použití prodlužovacího kabelu zajistěte, aby o něj děti nezavadily.
- K vyjmutí grilu nebo pánve použijte přiložené madlo. Zvyšte pozornost v přítomnosti tekutin v pánvi – riziko popálení.

Uvedení do provozu

Důležité: Před prvním použitím zahřejte spotřebič na nejméně 10 minut k odstranění výrobního zápachu. Ze spotřebiče může vycházet mírný kouř při prvním zapnutí. Do spotřebiče nikdy nekládejte nadměrně velké pokrmy a zabraňte kontaktu s topnými prvky.

Pokrmy obsahující tuk musíte grilovat na drátěném roštu v pozici 2; plech zasuňte pod rošt do pozice 1. Pokud je to nutné, mírně snižte teplotu. **U všech programů svítí vnitřní osvětlení.**

Nastavení



Horní + spodní ohřev + konvekce



Horní ohřev + konvekce + rožeň



Horní + spodní ohřev







Horní ohřev + rožeň





Spodní ohřev

1. Pečení

Nastavte volič programu na  nebo  a zvolte požadovanou teplotu. Nastavte časovač  na požadovaný čas. Protože se jedná o mechanický časovač, nejdříve jej otočte na 90 minut a pak vraťte na požadované nastavení. Vždy přidejte dobu predehřátí 10 minut. Kontrolka napájení svítí. Po uplynutí času zní zvonek a kontrolka napájení zhasne. Během pečení může topné těleso svítit různými barvami, není to závada. Pokud má být spodní strana jídla křupavější, pak nastavte volič programů na konci pečení na .

2. Grilování

Nastavte volič programů na  nebo  a termostat na 230°C a časovač nastavte na požadovanou dobu. Spodní ohřevné těleso nehřeje.

Postavte pokrm na drátěný rošt a pečicí plech zasuňte na spodní pozici. Pokrm otočte v polovině doby grilování.

Ke grilování uvnitř pánve postavte pánev na drátěný rošt a zasuňte do požadované výšky. K vyjmutí pánve nebo roštu použijte dodané madlo. Pozor! Tekutina v pánvi je velmi horká, riziko popálení!

3. Ohřev - udržování teploty

Nastavte časovač. Nastavte volič programů na  a termostat na 100°C. Dejte pokrm na pánev nebo drátěný rošt a zasuňte do požadované výšky v troubě.

4. Grilování na rožni

Upevněte vidličku rožně na rožeň. Nasuňte svázané maso nebo drůbež na rožeň a upevněte druhou vidličkou.

Ujistěte se, aby byl rožeň uprostřed masa. Vložte rožeň s masem do otvoru hřídele na pravé straně trouby. Druhou stranu rožně položte na držák rožně. Zasuňte odkapávací plech na nejnižší výšku zasunutí v troubě a nastavte termostat na 230°C. Nastavte požadovanou dobu grilování pomocí časovače.

5. Konvekce

Tento program můžete použít pro pečení, ohřev nebo rozmrazování. Musíte zapnout přepínač se symbolem konvekce pro použití této funkce.

Upozornění:

Po pečení, grilování nebo rozmrazování nastavte volič programů zpět do pozice „Off“ a termostat na 100°C

Čištění a údržba

- Před čištěním se ujistěte, že je odpojena zástrčka od elektrické sítě a spotřebič vychladnul.
- Nikdy nelijte vodu na skleněná dvířka, pokud jsou stále horká.
- Dvířka, kovové díly uvnitř spotřebiče a povrch vyčistěte vodou se saponátem. Po umytí vysušte díly suchou utěrkou.
- K čištění nepoužívejte drsné materiály, čističe na bázi kyselin nebo drátěnky.
- Ostatní díly vyčistěte pomocí hubky.

Likvidace:

Likvidace obalu:

Obalové materiály nevyhazujte. Odneste je do recyklačního střediska.



Krabice: Papír odnese na sběrné místo.
Plastové obalové materiály a fólie dejte do určených sběrných nádob.

ZÁRUČNÍ PODMÍNKY

Záruka na tento spotřebič představuje 24 měsíců od data zakoupení. Nárok na záruku je možné uplatnit pouze po předložení originálu dokladu o zakoupení výrobku (paragon, faktura) s typovým označením výrobku, datem prodeje a čitelným razítkem prodejce. Záruka zahrnuje výměnu nebo opravu částí spotřebiče, které se poškodí z důvodu poruch ve výrobě spotřebiče. Po uplynutí záruční doby bude spotřebič opraven za poplatek. Výrobce neodpovídá za poškození nebo úrazy osob, zvířat z důvodu nesprávného použití spotřebiče a nedodržení pokynů v návodu k použití. Výrobek je určen výhradně jako domácí spotřebič pro použití v domácnosti. Smluvní záruka je 6 měsíců, pokud je kupující podnikatel - fyzická osoba a spotřebič kupuje pro podnikatelskou činnost nebo komerční využití (§ 429 Obchodního zákoníku). Záruka se snižuje dle § 619 odst. 2 občanského zákoníku na 6 měsíců pro: žárovky, baterie, křemíkové a halogenové trubice.

Záruka se nevztahuje

- jakékoliv mechanické poškození výrobku nebo jeho části
- na vady způsobené nevhodným zacházením nebo umístěním.
- je-li zařízení obsluhováno v rozporu s návodem, případně zásahem neoprávněné osoby.
- nesprávné používání, skladování nebo přenášení.
- na záruku 24 měsíců se nevztahují opravy, například: výměna žárovky, trubice, čištění a odvápnění kávovarů, žehliček, zvlhčovačů, atd. Zde bude účtováno servisem za smluvní cenu.
- pokud nebude při kontrole přístroje zjištěna žádná závada nebo nebudou splněny záruční podmínky, uhradí režijní náklady spojené s kontrolou nebo opravou výrobku kupující.
- zákazník ztrácí záruku při používání výrobků k profesionální či jiné výdělečné činnosti v provozovnách.
- závada byla způsobena vnějšími a živelními podmínkami (např. poruchami v elektrické síti nebo bytové instalaci)
- záruka se netýká poškození vnějšího vzhledu nebo jiných, které nebrání standardní obsluze.

Pokud zboží při uplatňování vady ze strany spotřebitele bude zasláno poštou nebo přepravní službou musí být zabaleno v obalu vhodném pro přepravu tak, aby se zabránilo poškození výrobku.

Servis pro značky Rommelsbacher a Steba

Česká republika

JV Servis Ing. Jan Vachutka,

Na břehu 23, 190 00 Praha 9 - Vysočany

tel. 283 892 112

e-mail: jvservispraha@seznam.cz



Záruční list

Tento oddíl vyplňte prosím hůlkovým písmem a přiložte k výrobku.

Odesílatel:

Příjmení/jméno:

Stát/PSČ/obec/ulice:

Telefonní číslo:

Číslo/označení (zbožní) položky:

Datum/místo prodeje:

Popis závady:

Datum/podpis:

Záruka se nevztahuje.

Zašlete prosím neopravený výrobek za cenu poštovného zpět.

Sdělte mi, kolik budou činit náklady. Opravte výrobek za úhradu.

Informace pro uživatele k likvidaci elektrických a elektronických zařízení (domácnosti)



Tento symbol na produktech anebo v průvodních dokumentech znamená, že použité elektrické a elektronické výrobky nesmí být přidány do běžného komunálního odpadu.

Ke správné likvidaci, obnově a recyklaci doručte tyto výrobky na určená sběrná místa, kde budou přijata zdarma. Alternativně v některých zemích můžete vrátit své výrobky místnímu prodejci při koupi ekvivalentního nového produktu.

Správnou likvidací tohoto produktu pomůžete zachovat cenné přírodní zdroje a napomáháte prevenci potenciálních negativních dopadů na životní prostředí a lidské zdraví, což by mohly být důsledky nesprávné likvidace odpadů. Další podrobnosti si vyžádejte od místního úřadu nebo nejbližšího sběrného místa.

Při nesprávné likvidaci tohoto druhu odpadu mohou být v souladu s národními předpisy uděleny pokuty.

Pro podnikové uživatele v zemích Evropské unie

Chcete-li likvidovat elektrická a elektronická zařízení, vyžádejte si potřebné informace od svého prodejce nebo dodavatele.

Informace k likvidaci v ostatních zemích mimo Evropskou unii

Tento symbol je platný jen v Evropské unii.

Chcete-li tento výrobek zlikvidovat, vyžádejte si potřebné informace o správném způsobu likvidace od místních úřadů nebo od svého prodejce.

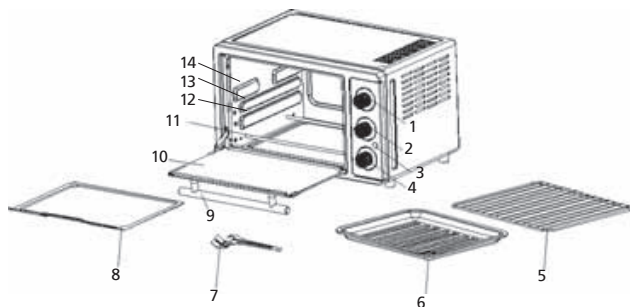

- | | |
|-----------------------|-----------------------|
| 1) Termostat | 8) Tácka na omrvinky |
| 2) Volič programov | 9) Madlo dvierok |
| 3) Kontrolka zapnutia | 10) Sklenené dvierka |
| 4) Časovač | 11) Ohrevné teleso |
| 5) Grilovací rošt | 12) Výška zasunutia 1 |
| 6) Panvica na tuk | 13) Výška zasunutia 2 |
| 7) Madlo | 14) Výška zasunutia 3 |

Úvod

Tento spotrebič je určený pre súkromné použitie v interiéri a nesmie sa používať na komerčné účely. Prečítajte si pozorne návod na obsluhu a uschovajte ho na bezpečnom mieste. Ak odovzdáte spotrebič ďalšej osobe, priložte aj návod na obsluhu. Spotrebič používajte len podľa pokynov v návode na obsluhu a dbajte na bezpečnostné informácie. Výrobca nenesie žiadnu zodpovednosť za poškodenie alebo nehody spôsobené nedodržaním pokynov v návode.

Bezpečnostné informácie



- Horúci povrch! Riziko popálenia pri kontakte s horúcim povrchom počas prevádzky. Postavte zadnú stenu spotrebiča ku kuchynskej stene. Držte deti mimo spotrebiča.
- Spotrebič pripojte k uzemnenej sieťovej zásuvke a používajte len v súlade s parametrami uvedenými na výrobnom štítku.
- Nepripájajte mokrými rukami.
- Nepripájajte k zásuvke, ku ktorej je pripojených viac spotrebičov.
- Nepoužívajte, ak je poškodený kábel alebo zástrčka, alebo ak zástrčka nepasuje správne do zásuvky.
- Neupravujte diely ani spotrebič sami neopravujte.
- Nepoužívajte spotrebič v blízkosti ohňa alebo na vlhkom mieste.
- Nepoužívajte na miestach, kde na spotrebič dočiahnu deti, nedovoľte deťom používať spotrebič.



- Spotrebič môžu používať deti od 8 rokov a osoby s obmedzenými fyzickými, senzorickými alebo mentálnymi schopnosťami, alebo bez dostatočných skúseností a znalostí, ak boli poučené o bezpečnom použití spotrebiča a porozumeli možným rizikám. Deti nesmú používať obaly ako hračku. Čistenie a údržbu nesmú vykonávať deti do 8 rokov a bez dohľadu.
- Deti do 8 rokov držte mimo dosahu spotrebiča a kábla.
- Spotrebič nie je určený na ovládanie pomocou externého časovača alebo samostatného systému diaľkového ovládania.
- Nikdy neťahajte za kábel. Nevedte ho cez ostré hrany.
- Nenechávajte spotrebič vonku ani na vlhkých miestach.
- Spotrebič nenechávajte počas použitia bez dohľadu.
- Spotrebič nikdy neponárajte do vody.
- Výrobca nezodpovedá za poškodenia spôsobené nesprávnym použitím spotrebiča.
- Spotrebič používajte na mieste s dostatočným voľným priestorom okolo neho. Predné a bočné strany spotrebiča udržiavajte voľné.
- Nikdy nepoužívajte spotrebič na koberci (vinyl) ani inom povrchu, ktorý nie je odolný voči vysokým teplotám.

- Aby ste zabránili nebezpečenstvu, všetky opravy, vrátane výmeny prírodného kábla môže vykonávať len kvalifikovaný servisný technik.
- Nebaľte gril pokrmy do fólie (akumulácia tepla).
- Do spotrebiča nedávajte materiály ako je papier, kartón, plast a pod.



- **Pozor! Kryt a sklo sú veľmi horúce.** Neumiestňujte spotrebič na citlivé povrchy (napr. lakovaný nábytok) a držte vo vzdialenosti najmenej 70 cm od horľavých materiálov.
- Zadná strana spotrebiča musí smerovať k stene kuchynskej linky.
- Pri použití predlžovacieho kábla zaistite, aby oň deti nezavadiili.
- Na vybratie grilu alebo panvice používajte priložené madlo. Zvýšte pozornosť pri prítomnosti tekutín v panvici – riziko popálenia.

Uvedenie do prevádzky

Dôležité: Pred prvým použitím zahrejte spotrebič na najmenej 10 minút pre odstránenie výrobného zápachu. Zo spotrebiča môže vychádzať mierny dym pri prvom zapnutí. Do spotrebiča nikdy nevkładajte nadmerne veľké pokrmy a zabráňte kontaktu s vykurovacími telesami.

Pokrmy obsahujúce tuk musíte grilovať na drôtenom rošte v pozícii 2; plech zasunúť pod rošt do pozície 1. Ak je to nutné, mierne znížte teplotu. **Pri všetkých programoch svieti vnútorné osvetlenie.**

Nastavenie



Horný + dolný ohrev + konvekcia



Horný ohrev + konvekcia + ražeň



Horný + dolný ohrev







Horný ohrev + ražeň





Dolný ohrev

1. Pečenie

Nastavte volič programu na  alebo  a zvolte požadovanú teplotu. Nastavte časovač  na požadovaný čas. Pretože sa jedná o mechanický časovač, najskôr ho otočte na 90 minút a potom vráťte na požadované nastavenie. Vždy pridajte dobu predhriatia 10 minút. Kontrolka napájania svieti. Po uplynutí času zaznie zvonček a kontrolka napájania zhasne. Počas pečenia môže ohrevné teleso svietiť rôznymi farbami, nie je to porucha. Ak má byť dolná strana jedla chrumkavejšia, nastavte volič programov na konci pečenia na .

2. Grilovanie

Nastavte volič programov na  alebo  a termostat na 230°C a časovač nastavte na požadovanú dobu. Dolné ohrevné teleso neohreje.

Postavte pokrm na drôtený rošt a plech zasuňte na dolnú pozíciu. Pokrm otočte v polovici doby grilovania.

Na grilovanie v panvici postavte panvicu na drôtený rošt a zasuňte do požadovanej výšky. Na vybratie panvice alebo roštu použite dodané madlo. Pozor! Tekutina v panvici je veľmi horúca, riziko popálenia!

3. Ohrev - udržiavanie teploty

Nastavte časovač. Nastavte volič programov na  a termostat na 100°C. Dajte pokrm na panvicu alebo drôtený rošt a zasuňte do požadovanej výšky v rúre.

4. Grilovanie na ražni

Upevnite vidličku ražňa na ražeň. Nasuňte zviazané mäso alebo hydinu na ražeň a upevnite druhou vidličkou.

Uistite sa, aby bol ražeň uprostred mäsa. Vložte ražeň s mäsom do otvoru hriadeľa na pravej strane rúry. Druhú stranu ražňa položte na držiak ražňa. Zasuňte odkvapkávaci plech na najnižšiu výšku zasunutia v rúre a nastavte termostat na 230°C. Nastavte požadovanú dobu grilovania pomocou časovača.

5. Konvekcia

Tento program môžete použiť na pečenie, ohrev alebo rozmrazovanie. Musíte zapnúť prepínač so symbolom konvekcie pre použitie tejto funkcie.

Upozornenie:

Po pečení, grilovaní alebo rozmrazovaní nastavte volič programov späť do pozície „Off“ a termostat na 100°C

Čistenie a údržba

- Pred čistením sa uistite, že je odpojená zástrčka od elektrickej siete a spotrebič vychladol.
- Nikdy nelejte vodu na sklenené dverka, ak sú stále horúce.
- Dverka, kovové diely v spotrebiči a povrch vyčistite vodou so saponátom. Po umytí vysušte diely suchou utierkou.
- Na čistenie nepoužívajte drsné materiály, čističe na báze kyselín alebo drôtenky.
- Ostatné diely vyčistite pomocou špongie.

Likvidácia:

Likvidácia obalu:

Obalové materiály nevyhadzujte. Odneste ich do recyklačného strediska.



Krabica: Papier odneste na zberné miesto.
Plastové obalové materiály a fólie dajte do určených zberných nádob.

ZÁRUČNÉ PODMIENKY

Záruka na tento spotrebič predstavuje 24 mesiacov od dátumu zakúpenia. Nárok na záruku je možné uplatniť len po predložení originálu dokladu o zakúpení výrobku (paragón, faktúra) s typovým označením výrobku, dátumom predaja a čitateľnou pečiatkou predajcu. Záruka zahŕňa výmenu alebo opravu častí spotrebiča, ktoré sa poškodia z dôvodu porúch vo výrobe spotrebiča. Po uplynutí záručnej doby bude spotrebič opravený za poplatok. Výrobca nezodpovedá za poškodenia alebo úrazy osôb, zvierat z dôvodu nesprávneho použitia spotrebiča a nedodržania pokynov v návode na obsluhu. Výrobok je určený výhradne ako domáci spotrebič pre použitie v domácnosti. Zmluvná záruka je 6 mesiacov, ak je kupujúci podnikateľ - fyzická osoba a spotrebič kupuje pre podnikateľskú činnosť alebo komerčné využitie. Záruka sa znižuje podľa občianskeho zákonníka na 6 mesiacov pre: žiarovky, batérie, kremíkové a halogénové trubice.

Záruka sa nevzťahuje na

- akékoľvek mechanické poškodenie výrobku alebo jeho časti
- na chyby spôsobené nevhodným zaobchádzaním alebo umiestnením.
- ak je zariadenie obsluhované v rozpore s návodom, prípadne zásahom neoprávnenej osoby.
- nesprávne používaný, skladovaný alebo prenášaný.
- na záruku 24 mesiacov sa nevzťahujú opravy, napríklad: výmena žiarovky, trubice, čistenie a odváňňovanie kávovarov, žehličiek, zvlhčovačov, atď. Tu bude účtované servisom za zmluvnú cenu.
- ak nebude pri kontrole zariadenia zistená žiadna porucha alebo nebudú splnené záručné podmienky, uhradí režijné náklady spojené s kontrolou alebo opravou výrobku kupujúci.
- zákazník stráca záruku pri používaní výrobkov na profesionálnej alebo inej zárobkovej činnosti v prevádzkach.
- porucha bola spôsobená vonkajšími a živelnými podmienkami (napr. poruchami v elektrickej sieti alebo bytovej inštalácii).
- záruka sa netýka poškodenia vonkajšieho vzhľadu alebo iných, ktoré nebránia štandardnej obsluhu.

Ak tovar pri uplatňovaní poruchy zo strany spotrebiteľa bude zasielaný poštou alebo prepravnou službou, musí byť zabalený v obale vhodnom pre prepravu tak, aby sa zabránilo poškodeniu výrobku.

Zodpovedný zástupca za servis pre SR

ČERTES SK, s.r.o.

Pažite č. 42

010 09 Žilina

tel./fax: +421 41 5680 171, 5680 173

mobil: +421 905 259213

+421 907 241912

Pracovná doba Po-Pia. 9:00 - 15:00

e-mail: certes.sk@gmail.com

certes@eslovakia.sk



Záručný list

Tento oddiel vyplňte prosím paličkovým písmom a priložte k výrobku.

Odosielateľ:

Priezvisko/meno:

Štát/PSC/obec/ulica:

Telefónne číslo:

Číslo/označenie (tovaru) položky:

Dátum/miesto predaja:

Popis poruchy:

Dátum/podpis:

Záruka sa nevzťahuje.

Zašlite prosím neopravený výrobok za cenu poštovného späť.

Informujte ma, koľko budú predstavovať náklady. Opravte výrobok za úhradu.

Informácie o likvidácii opotrebovaného elektrického zariadenia (súkromné domácnosti)



Tento symbol na produktoch a/alebo na priložených dokumentoch znamená, že sa pri likvidácii nesmú elektrické a elektronické zariadenia miešať so všeobecným domácim odpadom.

V záujme správneho obhospodarovania, obnovy a recyklácie odvezte, prosím, tieto produkty na určené zberné miesta, kde budú prijaté bez poplatku. V niektorých krajinách je možné tieto produkty vrátiť priamo miestnemu maloobchodu v prípade, ak si objednáte podobný nový výrobok.

Správna likvidácia týchto produktov pomôže ušetriť hodnotné zdroje a zabrániť možným negatívnym vplyvom na ľudské zdravie a prostredie, ktoré môžu inak vzniknúť v dôsledku nesprávneho zaobchádzania s odpadom. Bližšie informácie o najbližšom zbernom mieste získate na miestnom úrade.

V prípade nesprávnej likvidácie odpadu môžu byť uplatnené pokuty v súlade s platnou legislatívou.

Pre právnické osoby v Európskej únii

Ak potrebujete zlikvidovať opotrebované elektrické a elektronické zariadenia, bližšie informácie získate od svojho miestneho predajcu alebo dodávateľa.

Informácie o likvidácii v krajinách mimo Európskej únie

Tento symbol je platný len v Európskej únii. Ak si želáte zlikvidovať toto zariadenie, obráťte sa na miestny úrad alebo predajcu a poinformujte sa o správnom spôsobe likvidácie tohto typu odpadu.

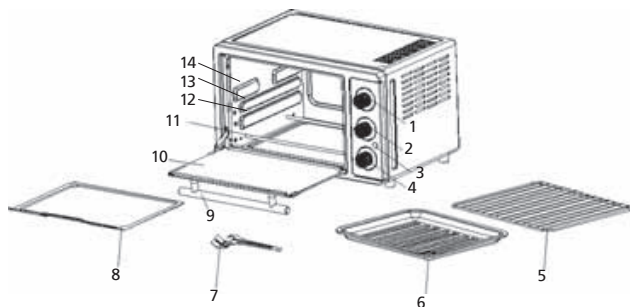

- | | |
|-----------------------------|---------------------------|
| 1) Termostat | 8) Taca na okruchy |
| 2) Pokrętło wyboru programu | 9) Uchwyt drzwi |
| 3) Wskaźnik włączenia | 10) Szklane drzwi |
| 4) Zegar sterujący (timer) | 11) Grzejnik |
| 5) Ruszt do grilla | 12) Wysokość zasunięcia 1 |
| 6) Taca na tłuszcz | 13) Wysokość zasunięcia 2 |
| 7) Uchwyt | 14) Wysokość zasunięcia 3 |

Wstęp

Urządzenie przeznaczone jest wyłącznie do użytku domowego, użytkowanie w celach komercyjnych jest zabronione. Przed rozpoczęciem użytkowania urządzenia należy dokładnie przeczytać niniejszą instrukcję i zachować ją do późniejszego wglądu. Przekazując urządzenie innej osobie dołącz do niego niniejszą instrukcję. Urządzenie należy użytkować tylko zgodnie ze wskazówkami zawartymi w instrukcji przestrzegając ostrzeżenia dotyczące bezpieczeństwa. Producent nie ponosi odpowiedzialności za szkody lub obrażenia ciała powstałe w wyniku nieprzestrzegania instrukcji.

Wskazówki dotyczące bezpieczeństwa



- Gorąca powierzchnia! Ryzyko poparzenia w razie kontaktu z gorącą powierzchnią podczas pracy. Ustawić urządzenie tylną stroną do ścianki kuchennej. Trzymać dzieci z dala od urządzenia.
- Podłączyć urządzenie do uziemionego gniazdka elektrycznego zgodnego z parametrami podanymi na tabliczce znamionowej.
- Nie podłączać urządzenia mokrymi rękami.
- Nie podłączać urządzenia do gniazdka wspólnie z innymi urządzeniami.
- Nie użytkować urządzenia w razie uszkodzenia przewodu lub wtyczki lub w przypadku, gdy wtyczka nie pasuje do gniazdka elektrycznego.
- W żadnym przypadku nie należy naprawiać urządzenia samodzielnie ani w żaden sposób go nie modyfikować.
- Nie stosować urządzenia w pobliżu ognia i w mokrych miejscach.
- Nie użytkować urządzenia w miejscach dostępnych dla dzieci, nie pozwolić dzieciom na obsługę urządzenia.



- Urządzenie może być obsługiwane przez dzieci powyżej 8 lat oraz osoby o ograniczonych zdolnościach fizycznych, sensorycznych lub umysłowych lub osoby bez dostateknej wiedzy i doświadczenie, jeżeli zostały one pouczone na temat prawidłowej i bezpiecznej obsługi urządzenia i jeżeli zrozumiały one ryzyka związane z obsługą urządzenia. Dzieci nie mogą wykorzystywać materiałów opakowaniowych jako zabawki. Czyszczenie i konserwacja urządzenia nie mogą być dokonywane przez dzieci poniżej 8 lat oraz dzieci bez nadzoru starszej osoby.
- Dzieci poniżej 8 lat powinny być trzymane w bezpiecznej odległości od urządzenia i przewodu zasilającego.
- Urządzenie nie jest przeznaczone do sterowania za pomocą timera lub samodzielnego systemu zdalnego sterowania.
- Nigdy nie ciągnąć za przewód zasilający. Nigdy nie przeciągać przewodu przez ostre krawędzie.

- Nie zostawiać urządzenia na zewnątrz budynku ani w pomieszczeniach o wysokiej wilgotności.
- Nigdy nie zostawiać pracującego urządzenia bez nadzoru.
- Nigdy nie zanurzać urządzenia w wodzie.
- Producent nie ponosi odpowiedzialności za uszkodzenia powstałe w wyniku niewłaściwego użytkowania urządzenia.
- Zapewnić dostateczną przestrzeń dookoła urządzenia. Zapewnić wolną przestrzeń z przodu i z boków urządzenia.
- Nigdy nie użytkować urządzenia na dywanie (winyli) lub innej powierzchni, która nie jest odporna na wysokie temperatury. W celu zapewnienia bezpieczeństwa dozwolone wykonywanie napraw, takich jak wymiana przewodu zasilającego, jest możliwe tylko przez kwalifikowanego technika serwisowego.
- Nie pakować żywności do folii (akumulacja ciepła).
- Nie umieszczać w kuchence materiałów takich jak papier, karton, tworzywo itp.



- **Uwaga! Obudowa i szkło są bardzo gorące.** Nie stawiać urządzenia na powierzchni wrażliwej na ciepło (np. lakierowane meble). Urządzenie powinno znajdować się co najmniej 70 cm od materiałów łatwopalnych.
- Urządzenie powinno znajdować pozycji tylną stroną do ściany mebli kuchennych.
- Zabezpieczyć przedłużać w celu ochrony przed potknięciem przez dzieci.
- Do wyjmowania grilla lub patelni stosować uchwyt będący częścią dostawy. Zachować szczególną ostrożność, jeżeli w patelni znajduje się woda - ryzyko oparzenia.

Uruchomienie urządzenia

Ważne: Przed pierwszym uruchomieniem podgrzewać urządzenie przez przynajmniej 10 minut w celu eliminacji nieprzyjemnych zapachów z produkcji. Podczas pierwszego uruchomienia z urządzenia może wydobywać się mała ilość dymu. Nigdy nie wkładać do urządzenia żywności o nadmiernej wielkości. Unikać kontaktu żywności z grzejnikami.

Żywności zawierające tłuszcz należy grillować na ruszcie drucianym w pozycji 2; blacha powinna znajdować się pod rusztem w pozycji 1. W razie konieczności należy trochę obniżyć temperaturę.
U wszystkich programów włączone jest oświetlenie wnętrza.

Ustawienia



Górna + dolna grzałka + konwekcja



Górna grzałka + konwekcja + grill



Górna + dolna grzałka







Górna grzałka + grill





Dolna grzałka

1. Pieczenie

Pokręło wyboru programu ustawić do pozycji  lub  i wybrać pożądaną temperaturę. Ustawić zegar  na wymagany czas. Chodzi o zegar (timer) mechaniczny, dlatego należy nim obrócić najpierw do pozycji 90 minut, a dopiero potem z powrotem do wymaganego ustawienia. Zawsze dodać czas podgrzewania wstępnego 10 minut. Lampka zasilania świeci. Po upłygnięciu ustawionego czasu zadzwoni dzwonek i lampka zasilania zgaśnie. W czasie pieczenia może grzałka świecić w różnych kolorach - jest to normalne zjawisko. Jeżeli dolna strona żywności ma być bardziej chrupiąca, pod koniec pieczenia należy przestawić pokrętkę wyboru programu na .

2. Grillowanie

Pokrętkę wyboru programu przestawić na  lub  i termostat na wartość 230°C. Zegar ustawić na wymagany czas. Dolny grzejnik jest nieaktywny.

Żywność umieścić na drucianym ruszcie i blachę zasunąć do pozycji dolnej. W połowie czasu grillowania należy obrócić grillowaną żywność.

W razie grillowania na patelni należy ustawić patelnię na drucianym ruszcie i zasunąć do urządzenia na pożądaną wysokość. Do wyjęcia patelni lub rusztu zastosować uchwyt będący częścią dostawy. Uwaga! Ciecz w patelni jest bardzo gorąca, ryzyko oparzenia!

3. Podgrzewanie - utrzymywanie temperatury

Ustawić zegar. Pokrętkę wyboru programu przestawić na  i termostat na wartość 100°C. Żywność umieścić na patelni lub ruszcie drucianym i zasunąć do kuchenki na pożądaną wysokość.

4. Grillowanie na rożnie

Widelc rożna przymocować na rożnie. Związane mięso lub drób wsunąć na rożen i przymocować za pomocą drugiego widelca. Upewnić się, czy rożen znajduje się w środku mięsa. Rożen z mięsem umieścić w otworze wału po prawej stronie kuchenki. Drugą stronę rożna umieścić w uchwycie rożna. Blachę na tłuszcz wsunąć do kuchenki na najniższej pozycji i ustawić termostat na wartość 230°C. Ustawić pożądaną czas grillowania za pomocą zegara (timer).

5. Konwekcja

Program konwekcji można wykorzystać do pieczenia, podgrzewania lub rozmrażania. W celu uruchomienia tej funkcji należy włączyć przełącznik oznaczony symbolem konwekcji.

Ostrzeżenie:

Po ukończeniu pieczenia, grillowania lub rozmrażania należy ustawić pokrętkę wyboru programu z powrotem do pozycji „Off” i termostat na wartość 100°C.

Czyszczenie i konserwacja

- Przed czyszczeniem należy upewnić się, że wtyczka jest odłączona od gniazdka elektrycznego i urządzenie całkowicie ostygło.
- Nigdy nie lać wody na szklane drzwiczki, jeżeli są one jeszcze gorące.
- Drzwiczki, elementy metalowe w urządzeniu oraz obudowę należy czyścić wodą z dodatkiem detergentu. Po wyczyszczeniu wysuszyć elementy suchą ścierką.
- Do czyszczenia nie używać środków ściernych, środków na bazie kwasów lub druciaków.
- Pozostałe elementy należy wyczyścić za pomocą gąbki.

Utylizacja:

Utylizacja opakowania:

Materiałów opakowaniowych nie należy wyrzucać. Powinny zostać one przekazane do odzysku.



Pudło: Papier należy przekazać do punktu selektywnej zbiórki odpadów. Plastikowe materiały opakowaniowe należy wrzucić do odpowiednich pojemników na odpady plastikowe.

WARUNKI GWARANCJI

Producent udziela na produkt 24 miesięcznej gwarancji od daty zakupu. Gwarancja jest ważna tylko po przedłożeniu oryginału dowodu zakupu (paragon fiskalny, faktura) zawierającym oznaczenie typu produktu, datę sprzedaży i czytelną pieczętę sprzedawcy. Gwarancja obejmuje wymianę lub naprawę części urządzenia uszkodzone

w wyniku wad produkcyjnych. Po upływie okresu gwarancji urządzenie zostanie naprawione odpłatnie. Producent nie ponosi żadnej odpowiedzialności za jakiegokolwiek obrażenia ciała u osób lub zwierząt, a także za szkody materialne spowodowane wskutek niewłaściwego użytkowania urządzenia lub/i niedotrzymania wskazówek podanych w instrukcji obsługi. Produkt jest przeznaczony wyłącznie do użytku domowego. Jeżeli kupującym jest osoba fizyczna - przedsiębiorca kupująca urządzenia w celach prowadzenia działalności handlowej lub w celach komercyjnych, okres gwarancji wynosi 6 miesięcy. Skrócony 6-miesięczny okres gwarancji zgodnie z postanowieniami kodeksu cywilnego obejmuje żarówek, diod krzemowych i żarówek halogenowych.

Gwarancja nie obejmuje:

- Jakiegokolwiek uszkodzenia mechanicznego produktu lub jego części.
- Wad powstałych w wyniku niewłaściwego użytkowania lub umieszczenia produktu.
- Przypadków użytkowania urządzenia w sprzeczności z postanowieniami instrukcji, ewentualnie przypadków ingerencji do urządzenia nieuprawnionej osoby.
- Niewłaściwego użytkowania, przechowywania lub przenoszenia urządzenia.
- 24-miesięczna gwarancja nie obejmuje napraw, takich jak wymiana żarówek, czyszczenia i usuwania osadów kamienia wodnego z ekspresów do kawy, żelazek, nawilżaczy powietrza itp. Powyższe czynności zostaną dokonane przez serwis odpłatnie za cenę umowną.
- Jeżeli w czasie kontroli nie zostanie wyjawiona żadna wada lub

- w razie niespełnienia warunków gwarancji, kupujący pokrywa wszelkie koszty związane z kontrolą lub naprawą urządzenia
- Użytkowanie produktów w celach profesjonalnych lub zarobkowych powoduje utratę gwarancji.
 - Gwarancja nie obejmuje uszkodzeń powstałych w wyniku okoliczności zewnętrznych lub klęski żywiołowej (np. awaria sieci elektrycznej lub instalacji elektrycznej w mieszkaniu).
 - Gwarancja nie obejmuje wyglądu zewnętrznego urządzenia lub innych cech nie mających wpływu na standardową pracę urządzenia.

Produkt objęty gwarancją, wysyłany przez kupującego pocztą lub kurierem powinien być odpowiednio zapakowany w sposób uniemożliwiający uszkodzenie produktu w czasie przewozu.

Informacje dotyczące sposobu likwidacji zużytego sprzętu elektrycznego (dla gospodarstw domowych)



Powyższy symbol umieszczony na produktach lub w załączonych dokumentach oznacza, że nie wolno likwidować zużytego sprzętu elektrycznego i elektronicznego ze zwykłym odpadem komunalnym. W celu utylizacji należy odnieść tego typu odpad do punktu selektywnego zbioru, gdzie zostanie odebrany bez żadnych opłat. W niektórych państwach można zwrócić tego typu odpad bezpośrednio u sprzedawcy w momencie nabycia nowego produktu.

Prawidłowa likwidacja takich produktów zbytecznie nie obciąża środowiska naturalnego i nie ma negatywnego wpływu na ludzkie zdrowie. Szczegółowych informacji o najbliższym punkcie zbioru udzieli najbliższy urząd miejski.

W przypadku nieprawidłowej likwidacji odpadu właściciel może zostać obciążony karą grzywny zgodnie z obowiązującymi przepisami.

Dla osób prawnych w Unii Europejskiej

Bliższych informacji dotyczących likwidacji zużytego sprzętu elektrycznego i elektronicznego udzieli sprzedawca lub dystrybutor.

Informacje dotyczące likwidacji w państwach nie należących do Unii Europejskiej

Powyższy symbol obowiązuje wyłącznie w krajach Unii Europejskiej. Aby zlikwidować urządzenie, należy zwrócić się o pomoc do urzędu miejskiego lub dystrybutora w celu zasięgnięcia informacji o prawidłowym sposobie likwidacji tego typu odpadu.

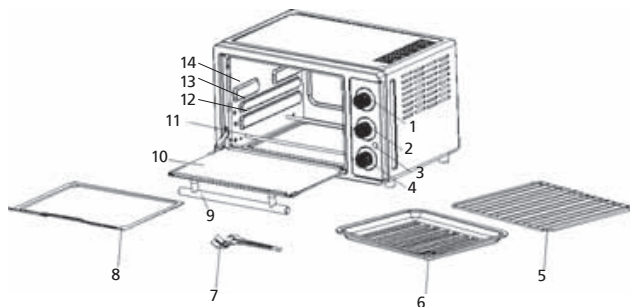

- | | |
|-----------------------------|------------------------|
| 1) Termosztát | 8) Morzsatalca |
| 2) Programválasztó gomb | 9) Az ajtó fogantyúja |
| 3) Bekapcsolás kontrollfény | 10) Üvegajtó |
| 4) Időzítő | 11) Fűtőtest |
| 5) Grillrács | 12) 1. magassági szint |
| 6) Zsírfelfogó tepsi | 13) 2. magassági szint |
| 7) Fogantyú | 14) 3. magassági szint |

Bevezetés

A készülék kizárólag beltéri magánhasználatra készült, és nem használható üzleti célokra. Kérjük, olvassa el figyelmesen a használati útmutatót. Amennyiben a készüléket átadja valakinek, mellékelje hozzá ezt az útmutatót is. A készüléket csak az útmutatóban feltüntetett módon használja, és ügyeljen a biztonsági előírásokra. Nem vállalunk felelősséget olyan károkért vagy balesetekért, melyeket az útmutatóban ismertetett figyelmeztetések mellőzése okoztak.

Biztonsági információk



- **Forró felület!** A használat folyamán az érintésnél fennáll az égési sérülések veszélye. A készülék hátsó falát tegye a konyhafalhoz. Tartsa távol a gyerekeket a készüléktől.
- A készüléket csatlakoztassa egy földelt fali aljzathoz, és csak az adatlapon feltüntetett értékekkel összhangban használja.
- Ne csatlakoztassa a készüléket vizes kezekkel.
- Ne csatlakoztassa a készüléket egy olyan fali aljzathoz, amelyhez más készülékek is csatlakoztatva vannak.
- Ne használja a készüléket, ha megrongálódott a tápkábel, vagy a csatlakozó nem illik a fali aljzatba.
- Ne módosítsa az alkatrészeket, és ne javítsa személyesen a készüléket.
- Ne használja a készüléket tűz közelében és nedves helyeken.
- Ne engedje, hogy gyerekek játszanak a készülékkel, és helyezze egy olyan helyre, ahol a gyerekek nem érhetik el.



- A készüléket használhatják 8 évnél fiatalabb gyerekek, illetve csökkent fizikai, szenzorikus és mentális képességű, és kellő tapasztalatokkal nem rendelkező személyek is, amennyiben informálták őket a készülék helyes használatáról, és tisztában vannak a lehetséges veszélyekkel. A gyerekek nem játszhatnak a csomagolóanyagokkal. 8 éven aluli gyerekek nem tisztíthatják a készüléket.
- Tartsa távol a 8 évnél fiatalabb gyerekeket a készüléktől és a tápkábeltől.
- Ne üzemeltesse a készüléket külső időzítővel vagy független távirányítós rendszerrel!
- Ne rángassa a tápkábelt. Soha ne húzza a kábelt éles felületeken keresztül.
- Ne használja a készüléket a szabadban, vagy egy nedves helyen.
- Az üzemeltetés folyamán ne hagyja felügyelet nélkül a készüléket.
- Soha ne mártsa vízbe a készüléket.
- A gyártó nem vállalja a felelősséget a helytelen használat okozta károkért.

- A készüléket helyezze olyan helyre, ahol minden oldalról elegendő szabad tér van körülötte. Elölről és a két oldalról legyen hozzáférhető. Soha ne tegye a készüléket szőnyegre (vinil) vagy egyéb gyúlékony felületre.
- A fennálló veszélyek elkerülése érdekében a javítási munkálatokat, beleértve a tápkábel kicserélését is csak szakképzett technikus végezheti.
- Ne csomagolja alufóliába a grillezésre szánt élelmiszert (hőtárolás).
- Ne tegyen s készülékbe papírt, kartont, műanyagot stb.



- **Vigyázat! A burok és az üveg nagyon forró.** Ne tegye a készüléket érzékeny felszínre, (pl. lakkozott bútor), és tartsa a minimum 70 cm távokra mindennemű gyúlékony anyagtól.
- A készülék hátoldala mindig egy konyhafal előtt legyen.
- Ha hosszabbító kábelt használ, ügyeljen arra, hogy ne legyen útjában a gyerekeknek.
- A tepsit vagy a grillt a mellékelt fogantyúval húzza ki. Ügyeljen fokozatosan, ha a tepsiben folyadék is van – fennáll az égési sérülések veszélye!

Üzemeltetés előtt

Fontos: Az első használat előtt legalább 10 percig melegítse a készüléket, hogy eltávolítsa belőle a gyártási szagot. Előfordulhat, hogy az első bekapcsoláskor kevés füst is távozik a készülékből.

Soha ne tegyen a készülékbe túl sok ételt, és ügyeljen arra, hogy az élelmiszer ne érjen a fűtőtesthez.

Zsírtartalmú ételeket a vasrácsra kell grillezni, a 2. szinten; a tepsit tegye a rács alá az első szintre.

Ha szükséges, csökkentse egy kicsit a hőmérsékletet. **Minden programnál világít a belső fény.**

Beállítások



Felső + alsó fűtés+ konvekció



Felső fűtés + konvekció + nyárs



Felső + alsó fűtés







Felső fűtés + nyárs





Alsó fűtés

1. Sütés

Állítsa a programválasztó gombot az  vagy az  ikonra, és állítsa be a hőmérsékletet. Az időzítőn programozza be a  sütési időtartamot. Mivel ez egy mechanikus időzítő, fordítsa először 90 percre, és ezután tekerje vissza a kívánt időpontra. Mindig számíton hozzá plusz 10 perc melegedési időt is. Világít a kontrollfény. Az idő leteltével egy hangjelzés hallható, és a kontrollfény kihuny. A sütés folyamán a fűtőtest különböző színekben világíthat, ez nem számít rendellenességnek. Ha azt akarja, hogy az étel alja ropogósabb legyen, a sütés végén állítsa a programválasztót az  ikonra

2. Grillezés

Állítsa a programválasztó gombot az  vagy az  ikonra, és a termosztátot 230°C-ra. Az időzítőn programozza be a szükséges időtartamot. Az alsó fűtőtest nem melegít. Tegye az ételt a grillrácsra, és tolja be az alsó szintre. A grillezési idő közepén fordítsa meg az ételt.

Ha a serpenyőben grillez, tegye a serpenyőt a vasrácsra, és tolja be egy kellő magassági szintre. Midig a mellékelt fogantyúval vegye ki a rácsot vagy a tepsit. Vigyázat! A tepsiben levő folyadék nagyon forró, fennáll az égési sérülések veszélye!

3. Melegítés – melegen tartás

Állítsa be az időzítőt. A programválasztó gombot tegye az  ikonra, és állítsa a termosztátot 100°C-ra. Tegye az ételt a tepsibe vagy a grillrácsra, és tegye a megfelelő magassági szintre.

4. Nyárson sütés

Helyezze a nyársvillát a nyársra. Az összekötött húst, szárnyast szúrja a rácsra, és tegye fel a másik nyársvillát is. Ügyeljen arra, hogy a hús a nyárs közepén legyen.

A nyársat a hússal helyezze a sütő jobb oldalán levő tengelybe. A nyárs másik végét tegye a nyárstartóra. A zsírfelfogó tepsit tolja a legalsó szintre, a termosztátot állítsa 230°C-ra. Állítsa be az időzítőt a grillezési időt.

5. Konvekció

Ez a program sütésre, melegítésre vagy olvasztásra használható. Ha használni akarja ezt a funkciót, akkor állítsa a programválasztó gombot a megfelelő ikonra.

Figyelmeztetés:

Sütés, grillezés vagy kiolvasztás után állítsa a programválasztót „Off” pozícióra, a termosztátot pedig 100°C-ra.

Tisztítás és karbantartás

- Tisztítás előtt mindig kapcsolja ki a készüléket az áramkörből, és várja meg, amíg kihűl.
- Soha ne öntsön vizet az üvegajtóra, amíg az forró.
- Mossa le az ajtót és a fém alkatrészeket a készülékben vízben oldott tisztítószerrel. Ezután törölje szárazra őket.
- Ne használjon a tisztításra agresszív anyagokat, savas alapú tisztítószereket vagy drótkéfét.
- A többi részt tisztítsa meg egy szivaccsal.

Likvidálás:

A csomagolás likvidálása:

Ne dobja szemébe a csomagolóanyagot. Vigye el egy gyűjtőhelyre.



Doboz: A papírt egy papírgyűjtő telepen adja le.

A műanyagból és fóliából készült csomagolást dobja egy megfelelő konténerbe

Jótállási feltételek

Erre a készülékre a jótállás a vásárlástól számított 24 hónapon belül érvényes. Ez a jótállás csak egy, a vásárlást igazoló számlával érvényesíthető. A jótállás a készülék, vagy egyes részeinek kicserélésére vonatkozik, amelyek gyártási hiba következtében károsodtak meg.

A jótállási idő lejártá után a javításért fizetni kell. A gyártó nem felelős a készülék helytelen használatára és a használati utasítások mellőzése okozta károkért vagy balesetekért.

Ez a készülék házi használatra készült. A kötelező jótállás 6 hónap, amennyiben a vevő egy magánvállalkozó, és a készüléket magánvállalkozói vagy kereskedelmi célokra vásárolja. A Polgári törvénykönyv értelmében 6 hónapos garancia vonatkozik a következő alkatrészekre: villanykörték, elemek, szilícium –és halogén csövek.

A jótállás nem vonatkozik a:

- Készülék vagy az alkatrészek mechanikai károsodására.
- Helytelen használat vagy szállítás okozta károkra.
- Az útmutatóban leírt utasítások ignorálása, illetve illetéktelen személyek által okozta károkra.
- Helytelen használat, raktározás vagy szállítás okozta károkra.

- A 24 hónapos jótállás nem vonatkozik a javításokra, pl. égőcsere, csőcsere, tisztítás és a mészke eltávolítása kávéfőzőknél, vasalóknál, párasítóknál stb. Az ilyen munkákért a szerződési árban kell fizetni. Amennyiben a készülék ellenőrzése folyamán semmiféle hiba sem található, vagy nincsenek betartva a szerződésbe foglalt szabályok, úgy az ellenőrzésnél vagy javításnál keletkezett költségeket a vevőnek kell megtérítenie.
- A jótállást érvényét veszíti, ha a vevő a készüléket hivatalos vagy üzleti célokra használja;
- ha a hibát külső faktorok vagy természeti katasztrófák (például áramzavar, házépítési hibák) okozták.
- A jótállás nem vonatkozik külső károsodásokra vagy egyéb rendellenességekre, amennyiben ezek nem gátolják a készülék helyes működését.

Ha a felhasználó a készüléket postán vagy szállítóvállalattal küldi el reklamáció céljából, kellőképpen be kell azt csomagolnia, a károsodás elkerülése céljából.

Információk a használt elektromos készülékek likvidálásáról (magánháztartások)



Ez az ikon a készüléken vagy a mellékelt iratokon arra figyelmeztet, hogy az elektrikus és elektronikus készülékek nem likvidálhatók a háztartási hulladékkal együtt. A helyes feldolgozás, újítás és recikláció érdekében kérjük, szállítsa az ilyen készüléket egy megfelelő gyűjtőhelyre, ahol ingyen leadható. Néhány országban ezek a készülékek az eladónál is leadhatók, amennyiben egy új, hasonló terméket vásárol ott. A termékek helyes likvidálása értékes nyersanyagokat spórolhat meg, és megelőzheti az emberi egészségre és a környezetre való negatív kihatásokat, amelyek a hulladék helytelen likvidálása esetében következhetnek be. A helyi hivatal részletes információkkal szolgálhat a legközelebbi gyűjtőhelyet illetően. A helytelen likvidálás az érvényes szabályok értelmében büntetendő.

Jogi személyek az EU keretén belül

Amennyiben használt elektrikus és elektromos készülékeket szeretne likvidálni, forduljon részletes információkért a helyi eladóhoz vagy közvetítőhöz.

Információk a likvidálásról az EU tagállamokon kívül

Ez az ikon csak az Európai Unióban érvényes. Amennyiben likvidálni szeretné ezt a készüléket, forduljon a helyi hivatalhoz vagy az eladóhoz, és kérjen tőle információkat a termék helyes likvidálásáról.

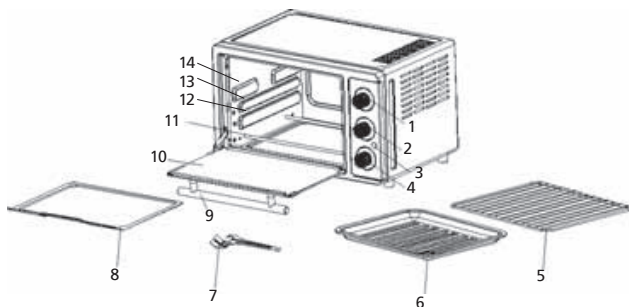

- | | |
|-----------------------------|------------------------|
| 1) Termostat | 8) Pekač za drobtine |
| 2) Gumb za izbiro programov | 9) Ročaj vratc |
| 3) Kontrolna lučka | 10) Steklina vratca |
| 4) Časovnik | 11) Grelni element |
| 5) Rešetka za žar | 12) Višina vstavitve 1 |
| 6) Pekač za maščobo | 13) Višina vstavitve 2 |
| 7) Prijemalka | 14) Višina vstavitve 3 |

Uvod

Naprava je namenjena izključno za zasebno uporabo v notranjih prostorih, ne sme se uporabljati v komercialne namene. Natančno preberite navodila za uporabo in jih shranite na varnem mestu. Če daste napravo drugi osebi, ji morate dati tudi navodila za uporabo. Uporabljajte napravo v skladu z navodili za uporabo in upoštevajte varnostne napotke. Proizvajalec ne odgovarja za poškodbe ali nesreče, ki so posledica neupoštevanja navodil za uporabo.

Varnostni napotki



- Vroča površina! Nevarnost opeklin pri stiku z vročo površino med uporabo! Postavite zadnjo steno aparata h kuhinjski steni. Pazite, da se otroci ne zadržujejo v bližini aparata.
- Aparat priključite v ozemljeno električno vtičnico in uporabljajte v skladu s tehničnimi specifikacijami na tablici.
- Ne priklaplajte aparata z mokrimi rokami.
- Ne priklaplajte aparata v vtičnico, v katero je priklapljenih več drugih naprav.
- Ne uporabljajte naprave, če je poškodovan napajalni kabel ali vtič ali če vtič ne ustreza vtičnici.
- Ne prilagajajte delov in ne popravljajte aparata sami.
- Ne uporabljajte aparata v bližini ognja ali na mokrem mestu.
- Ne uporabljajte aparata na mestih, kjer nanj dosežejo otroci, otrokom ne dovolite uporabljati aparata.



- Napravo lahko uporabljajo otroci od 8 let in osebe z zmanjšanimi fizičnimi, zaznavnimi ali psihičnimi sposobnostmi ali s pomanjkanjem izkušenj in znanja, če so pod nadzorom ali so prejele navodila glede uporabe naprave s strani osebe, ki je odgovorna za njihovo varnost, in razumejo tveganja. Otroci ne smejo uporabljati embalaže kot igračo. Otroci nad 8 let ne smejo brez nadzora čistiti in vzdrževali aparata.
- Otroci do 8 let naj se ne nahajajo v bližini aparata in kabla.
- Naprava ni namenjena za upravljanje z zunanjim časovnikom ali ločenim daljinskim upravljalnikom.
- Ne vlecite za napajalni kabel. Ne vlecite ga preko ostrih robov.
- Ne puščajte naprave na prostem ali na vlažnem mestu.
- Aparata med delovanjem nikoli ne pustite brez nadzora.
- Aparata ne potaplajte v vodo.
- Proizvajalec ne odgovarja za poškodbe, ki so posledica nepravilne uporabe aparata.
- Aparat uporabljajte na mestu, kjer je okoli njega dovolj prostega prostora. Sprednja in bočne strani aparata naj bodo proste.

- Aparata nikdar ne uporabljajte na preprogi, prtu (vinil) ali drugi toplotno občutljivi površini.
- Iz varnostnih razlogov sme vsa popravila, vključno z menjavo napajalnega kabla, izvajati samo usposobljen serviser.
- Hrane za pečenje na žaru ne dajajte v folijo (akumulacija toplote).
- V aparat ne dajajte materialov, kot so papir, karton, plastika in pod.



- **Pozor! Ohišje in steklo sta zelo vroča.** Ne postavljajte aparata na toplotno občutljive površine (npr. lakirano pohištvo) in imejte ga vsaj 70 cm stran od vnetljivih materialov (npr. zaves).
- Postavite zadnjo steno aparata h kuhinjski steni.
- Pri uporabi podaljševalnega kabla poskrbite, da se otroci nanj ne bi spotaknili.
- Rešetko ali pekač jemljite iz pečice s priloženo prijemalko. Bodite previdni s tekočinami v pekaču - nevarnost oparin.

Začetek uporabe

Pomembno: Pred prvo uporabo grejte pečico najmanj 10 minut, da izgine neprijeten vonj. Pri prvem vklopu lahko iz pečice prihaja malo dima. V aparat nikoli ne dajajte prevelikih živil in pazite, da le-to ne pride do stika z grelnimi elementi.

Živila, ki vsebujejo maščobo, pecite na žaru na rešetki na višini 2; pekač dajte pod rešetko na višini 1. Če je potrebno, rahlo znižajte temperaturo. **Pri vseh programih sveti notranja osvetlitev.**

Nastavitev



Zgornje + spodnje gretje + konvekcija



Zgornje gretje + konvekcija + raženj



Zgornje + spodnje gretje







Zgornje gretje + raženj





Spodnje gretje

1. Pečenje

Nastavite gumb za izbiro programov na  ali  in izberite želeno temperaturo. Nastavite časovnik  na želeni čas. Ker gre za mehanski časovnik, ga najprej obrnite na 90 minut in nato na želeno nastavitev. Vedno dodajte čas predgrevanja 10 minut. Kontrolna lučka napajanja sveti. Ko čas poteče, se oglasi zvočni signal in kontrolna lučka ugasne. Med pečenjem je grelni element različnih barv, kar ne pomeni okvare. Če želite, da bi bila spodnja stran jedi bolj zapečena, nastavite gumb za izbiro programov na koncu pečenja na .

2. Pečenje na žaru

Nastavite gumb za izbiro programov na  ali  ali in termostat na 230 °C ter časovnik na želeni čas. Spodnji grelni element ne greje.

Dajte živilo na rešetko in pekač v spodnji položaj. Živilo v polovici časa pečenja na žaru obrnite.

Za pečenje v pekaču položite pekač na rešetko in dajte jo na želeno višino. Rešetko ali pekač jemljite iz pečice s priloženo prijemalko. Pozor! Tekočina v pekaču je zelo vroča, nevarnost oparin!

3. Ogrevanje - vzdrževanje temperature

Nastavite časovnik. Nastavite gumb za izbiro programov na  in termostat na 100 °C. Položite živilo na pekač ali rešetko in dajte na želeno višino.

4. Pečenje na ražnju

Pritrdite vilice ražnja na raženj. Nataknite zvezano meso ali perutnino na raženj in pritrdite z drugimi vilicami.

Raženj mora biti v sredini mesa. Vtaknite raženj z mesom v odprti gredi na desni strani pečice. Drugo stran ražnja položite na držalo ražnja. Dajte pekač za maščobo na najnižjo višino v pečici in nastavite termostat na 230 °C. Nastavite želeni čas pečenja na ražnju s časovnikom.

5. Konvekcija

Ta program lahko uporabite za pečenje, ogrevanje ali odtajanje. Za to funkcijo morate vklopiti gumb s simbolom konvekcije.

Opozorilo:

Po pečenju, pečenju na žaru ali odtajanju nastavite gumb za izbiro programov nazaj v položaj „OFF“ in termostat na 100 °C.

Čiščenje in vzdrževanje

- Pred čiščenjem se prepričajte, da je aparat izključen iz električnega omrežja in da se je ohladil.
- Nikdar ne nalivajte vode na steklena vratca, ko so še vroča.
- Vratca, kovinske dele na aparatu in površino očistite z vodo in detergentom. Nato jih obrišite s suho krpo.
- Za čiščenje ne uporabljajte grobih materialov, čistilnih sredstev na osnovi kislin ali žičnih gobic.
- Ostale dele očistite z gobo.

Odstranitev:

Odstranitev embalaže:

Emblažnih materialov ne mečite med komunalne odpadke.

Odnesite jo na zbirno mesto.

Škatla: Papir odnesite na zbirno mesto.

Plastične embalažne materiale in folije dajte v posebne zabojnike.



Garancijski rok in pogoji

Garancija za napravo je 24 mesecev od dneva nakupa izdelka. Garancija velja le, če je priloženo dokazilo o nakupu. Garancija vključuje zamenjavo ali popravilo delov naprave, ki so se poškodovali zaradi napak v proizvodnji naprave. Po poteku garancijskega roka je popravilo naprave plačljivo.

Proizvajalec ne odgovarja za škodo oz. poškodbe oseb ali živali, ki so nastale zaradi neprimerne uporabe naprave in neupoštevanja navodil za uporabo.

Omejitev

Vse pravice te garancije bodo z naše strani razveljavljene, če:

- je napravo uporabljala nepooblaščen oseba
- se je naprava nepravilno uporabljala, hranila ali prenašala.

Garancija ne krije poškodb zunanje podobe in podobnih škod, ki ne motijo normalnega delovanja.

Informacije o odlaganju odpadne električne opreme (zasebna gospodinjstva)



Ta simbol na izdelkih in/ali spremnih dokumentih pomeni, da rabljene električne in elektronske opreme ne smemo zavreči skupaj z drugimi gospodinjstvi odpadki. Za pravilno ravnanje, predelavo in reciklažo vas prosimo, da te izdelke brezplačno vrnete na določena zbirna mesta. V nekaterih državah je te izdelke mogoče vrniti neposredno prodajalcu ob nakupu podobnega novega izdelka.

S pravilnim odlaganjem teh izdelkov pomagata hraniti dragocene vire in preprečiti morebitne negativne učinke na zdravje ljudi in okolje, do katerih bi sicer zaradi nepravilnega ravnanja z odpadki lahko prišlo. Za več informacij o najbližjem zbirnem mestu se obrnite na lokalni urad. Za nepravilno odlaganje odpadkov so možne kazni v skladu z veljavno zakonodajo.

Za poslovne uporabnike v Evropski uniji

Če želite zavreči električno in elektronsko opremo, se za več informacij obrnite na lokalnega prodajalca ali dobavitelja.

Informacije o odlaganju v državah izven Evropske unije

Ta simbol velja samo v Evropski uniji. Če želite odstraniti to napravo, se obrnite na ustrezne organe lokalne skupnosti ali prodajalca in povprašajte po ustreznem načinu odstranitve.