

sunny

the solar shower

G.F.

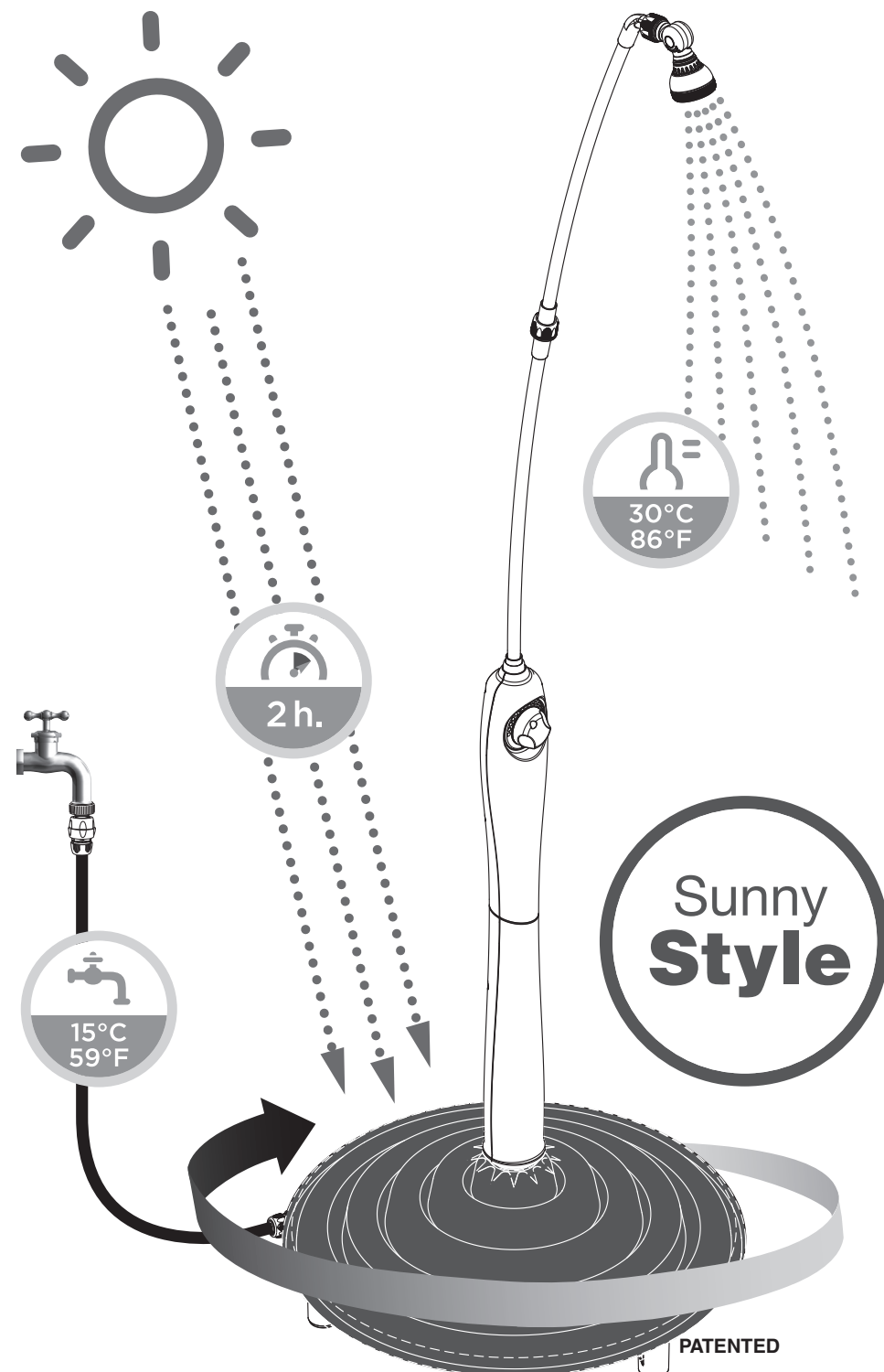

sunny

the solar shower

G.F.



ISTRUZIONI DI MONTAGGIO

LA DOCCIA SOLARE

GB THE SOLAR SHOWER - Assembling instructions

FR LA DOUCHE SOLAIRE - Notices d'installation

SP LA DUCHA SOLAR - Instrucciones de montaje

DE DIE SONNENDUSCHBE - Montageanweisungen

PT O DUCHE SOLAR - Instruções de montagem

GR η ηλιακή ντουςιέρα - Οδηγίες για τη συναρμολόγηση

RU СОЛНЕЧНЫЙ ДУШ - Инструкции по монтажу

PL PRYSZNIC SŁONECZNY - Instrukcje montażu

HU SZOLÁR ZUHANY – Használati utasítás

PT/BR A DUCHA SOLAR – Instruções de montagem

ET PÄIKESEDUŠŠ – Monteerimisjuhend



AVVERTENZE - WARNING - AVIS - ADVERTENCIAS - ANWEISUNGEN - AVISOS - ΠΡΟΕΙΔΟΠΟΙΗΣΕΙΣ МЕРЫ ПРЕДОСТОРОЖНОСТИ - OSTRZEŻENIA - FIGYELMEZTETÉSEK - AVISOS - HOIATUS!

- IT**
- NON lasciare all'esterno nei mesi freddi (ripararla dal gelo), avendo cura di svuotarla prima del periodo di inutilizzo.
 - Durante il trasporto, non reggere la doccia per il tubo, ma sollevare il serbatoio (al limite smontando la parte di tubo al di sopra del miscelatore).
 - ATTENZIONE: potenziale temperatura d'impiego elevata. Può raggiungere i 60°C/140°F.
 - ATTENZIONE: articolo non adatto ai bambini. Da utilizzare sempre con la supervisione di un adulto.
 - ATTENZIONE: è ammesso un leggero gocciolamento in corrispondenza della valvola di sicurezza a garanzia di una maggior durata del prodotto.**
 - NON sedersi sul serbatoio.
 - NON appendersi o dondolarsi sul tubo della doccia.
 - NON smontare il riduttore di pressione e la valvola di sicurezza.**
 - A fine utilizzo chiudere sempre l'alimentazione generale (rubinetto di ingresso acqua).**
 - Si consiglia di installare a monte del serbatoio un filtro per eliminare eventuali impurità presenti nell'acqua.
 - Le temperature riportate sono puramente indicative e dipendono dalle condizioni atmosferiche.

CURA E MANUTENZIONE
Per ottimizzare le prestazioni, pulire periodicamente la copertura trasparente con prodotti non aggressivi

SMALTIMENTO
disassemblare il prodotto e smaltire separatamente i singoli componenti (plastiche e metalli).

- GB**
- DO NOT leave outside during cold months (keep safe from frost)
 - During transport of shower do not hold the pipe, but lift the tank (possibly disassembling the top side of the pipe).
 - ATTENTION: potential high working temperature. It can reach up to 60°C/140°F.
 - DO NOT let kids operate the shower.
 - WARNING: a light dripping just next to the safety valve has accepted, in order to assure a long lasting life of the article.**
 - DO NOT step on the tank.
 - DO NOT seat on the tank.
 - DO NOT hang or sway by the shower pipe.
 - DO NOT remove the pressure reducing valve and safety valve.**
 - After use, always switch off the main power source (water inlet tap).**
 - It is advised that you install a filter upstream of the tank in order to remove any impurities from the water.
 - The indicated temperatures are only theoretical, they depend from weather conditions.

CARE AND MAINTENANCE
To optimise performance, clean the transparent cover periodically using non-aggressive products

DISPOSAL
dismantle the product and dispose individual components separately (plastics and metals).

- FR**
- NE jamais laisser l'équipement en plein air pendant les mois les plus froids (le protéger contre le gel).
 - Pendant le transport, ne pas saisir le tuyau de la douchette mais soulever le réservoir (si besoin il est, démonter la partie supérieure du tuyau).
 - ATTENTION: potentielle température d'utilisation élevée. Peut arriver à 60°C/140°F.
 - NE laissez pas les enfants tout seuls sous la douche.
 - ATTENTION : An égouttement léger est admis auprès de la vanne de sûreté à fin d'assurer une plus longue durée de l'article.**
 - NE pas mettre les pieds sur le réservoir. NE pas s'asseoir sur le réservoir.
 - NE pas s'accrocher ou se balancer accroché au tuyau de la douchette.
 - NE démonter le réducteur de pression ni la soupape de sécurité.**
 - L'utilisation terminée, fermer toujours l'alimentation générale (robinet d'amenée de l'eau).**
 - Nous conseillons d'installer, en amont du réservoir, un filtre pour éliminer toute saleté présente dans l'eau.
 - Les températures indiquées sont seulement théoriques, ils dépendent des conditions climatiques.

- SP**
- NO dejarla en la intemperie durante los meses fríos (protegerla del hielo).
 - Durante el traslado, no sostener la ducha por el tubo. Levantarla por el contenedor (si es necesario, desmontar la parte superior del tubo).
 - ATENCIÓN: alta temperatura de trabajo potencial. Puede alcanzar 60°C/140°F.
 - NO dejar los niños solos bajo la ducha.
 - ATENCIÓN: es posible un ligero goteo en correspondencia de la válvula de seguridad como garantía de una mayor duración del producto.**
 - NO estar de pie sobre el contenedor. NO sentarse sobre el contenedor.
 - NO colgarse o balancearse en el tubo de la ducha.
 - NO desmontar el reductor de presión ni la válvula de seguridad.**
 - Cuando se termine de utilizar, cerrar siempre la alimentación general (grifo de entrada del agua).**
 - Se aconseja instalar ante el contenedor un filtro para eliminar posibles impurezas presentes en el agua.
 - Las temperaturas indicadas son sólo teóricas y ellas dependen de la climatología.

- DE**
- Während der kalten Monaten NICHT draußen lassen (vor Frost schützen).
 - Vermeiden, die Dusche während des Transports durch das Rohr zu tragen, sondern den Behälter aufheben (äußerstenfalls beim Abmontieren des oberen Rohrtteils).
 - VORSICHT: die Verwendungstemperatur kann hoch werden. Möglich bis 60°C/140°F.
 - Lassen Sie die Kinder bedienen die Dusche nicht.
 - ACHTUNG: ein leichtes Tropfen wird am Sicherheitsventil erlaubt, um eine längere Lebensdauer des Produkts zu gewährleisten.**
 - Auf den Behälter NICHT steigen. Sich auf den Behälter NICHT setzen.
 - VERMEIDEN, sich an den Rohr der Dusche zu hängen oder zu schaukeln.
 - Den Druckminderer und das Sicherheitsventil NICHT abmontieren.**
 - Nach dem Gebrauch die Hauptleitung immer schließen (Wassereintrittshahn).**
 - Es wird empfohlen, vor dem Behälter ein Filter einzusetzen, um die eventuell im Wasser vorhandenen Verunreinigungen zu beseitigen.
 - Die angezeigten Temperaturen sind nur theoretisch und hängen von Wetterlagen ab.

WARTUNG UND PFLEGE
Für bessere Leistungen muss die durchsichtige Abdeckung regelmäßig mit nicht aggressiven Produkten gereinigt werden

ENTSORGUNG
Zerlegen Sie das Produkt und entsorgen Sie die einzelnen Bestandteile getrennt (Kunststoffe und Metalle).

- PT**
- NÃO deixar ao ar livre durante os meses frios (proteger do gelo).
 - Durante o transporte, não segurar o chuveiro pelo tubo, mas levantar o depósito (no máximo desmontar a parte superior do tubo).
 - ATENÇÃO: alta temperatura de trabalho potencial. Pode alcançar 60°C/140°F.
 - NÃO deixe crianças operar o banho de chuveiro.
 - ATENÇÃO: é admitido um leve gotejamento na correspondência da válvula de segurança como garantia de uma durabilidade maior do produto.**
 - NÃO subir em pé no depósito.
 - NÃO sentar no depósito.
 - NÃO pendurar-se ou balançar-se no tubo do chuveiro.
 - NÃO desmontar o redutor de pressão e a válvula de segurança.**
 - No fim da utilização fechar sempre o abastecimento geral (torneira de entrada de água).**
 - Recomenda-se de instalar a montante do depósito um filtro para eliminar eventuais impurezas presentes na água.
 - As temperaturas indicadas são únicas teóricas e depende de condições de tempo.

- GR**
- Μην αφήσετε έξω κατά τους κρύους μήνες (προστατέψτε από το κρύο), αδειάζοντας πριν από την περίοδο που δεν θα το χρησιμοποιήσετε.
 - Κατά την μεταφορά, μην κρατάτε το ντους από τον σωλήνα, σηκώστε τον ταμπελάτσα (αποσυναρμολογώντας το μέρος του σωλήνα πάνω από τον αναμεικτή).
 - ΠΡΟΣΟΧΗ: πιθανή υψηλή θερμοκρασία χρήσης. Μπορεί να φτάσει 60°C / 140°F.
 - ΠΡΟΣΟΧΗ: προiόν μη κατάλληλο για παιδιά. Χρησιμοποιήστε πάντα με την καθοδήγηση ενός ενήλικου.
 - ΠΡΟΣΟΧΗ: Είναι αποδεκτή η παρουσία σταγόνων στη θέση της θαλάσσιας ασφαλείας δίνοντας μια μεγαλύτερη λειτουργική ζωή στο προϊόν.**
 - Μην ανεβείτε με τα πόδια στον ταμπελάτσα.
 - Μην καθίσετε στον ταμπελάτσα.
 - Μην κρεμαστήτε στον σωλήνα του ντους.
 - Μην αποσυναρμολογείτε τον μειωτή πίεσης και την θαλάσσια ασφαλείας.**
 - Όταν τελειώσετε την χρήση κλείνετε πάντα την γενική τροφοδοσία (στροφίγγα εισόδου νερού).**
 - Συμβουλεύουμε να τοποθετήσετε πριν από τον ταμπελάτσα ένα φίλτρο για να εξαλείψετε πιθανές ακαθαρσίες που βρίσκονται στο νερό.
 - Οι θερμοκρασίες που αναφέρονται είναι ενδεικτικές και εξαρτώνται από τις ατμοσφαιρικές συνθήκες.

- RU**
- НЕ оставляйте душ на улице в зимнее время (защитите его от мороза), и не забудьте слить из него воду перед тем, как убрать.
 - Во время переноски не берите душ за трубу, а поднимайте бак (при необходимости снимите часть трубы над смесителем).
 - ВНИМАНИЕ: потенциально высокая температура. Она может доходить до 60°C/140°F.
 - ВНИМАНИЕ: изделие не предназначено для детей. Используйте его всегда под надзором взрослого.
 - ВНИМАНИЕ: Допускается небольшая утечка в соответствии с предохранительным клапаном для обеспечения наибольшей долговечности изделия.**
 - НЕ садитесь на бак.
 - НЕ виснете и не раскачивайтесь на трубе душа.
 - НЕ демонтируйте редуктор давления и предохранительный клапан.**
 - После использования всегда закрывайте подачу воды (водопроводный кран).**
 - Рекомендуем установить перед баком фильтр для удаления возможных примесей, имеющих в воде.
 - Указанные значения температуры являются ориентировочными и зависят от погодных условий.

- PL**
- NIE zostawiać na zewnątrz w miesiącach zimnych (chronić go przed mrozem), pamiętając, aby opróżnić go przed okresem nie używania.
 - Podczas transportu, nie trzymać prysznica za wąż, lecz podnieść zbiornik (w razie konieczności rozmontowując części węża nad mieszalnikiem).
 - UWAGA: potencjalna temperatura stosowania jest wysoka. Może osiągnąć 60°C/140°F.
 - UWAGA: artykuł nie nadający się dla dzieci. Używać zawsze po nadzorem osoby dorosłej.
 - UWAGA: Jest dopuszczalne lekkie kapanie koło zaworu bezpieczeństwa jako gwarancji dłuższej trwałości produktu.
 - NIE wchodzić z nogami na zbiornik.
 - NIE siadać na zbiorniku.
 - NIE wiesz się lub huśtać na wężu prysznica.
 - NIE rozmontować reduktora ciśnienia i zaworu bezpieczeństwa.**
 - Nie zakonicznie używania zamknąć zawsze ogólne zasilanie (kurtek wejścia wody).**
 - Zaleca się zamontować filtr w wejściu zbiornika, aby usunąć ewentualne zanieczyszczenie znajdujące się w wodzie.
 - Przedstawione temperatury są jedynie orientacyjne i zależą od warunków atmosferycznych.

- HU**
- NE hagyja kinn a szabadterem a hideg hónapokban (óvja a fagytól) és gondoskodjon a kiürítéséről, mielőtt használaton kívül helyezi.
 - A szállítás folyamán a zuhanyt ne a csővénel megfogva tartsa, hanem emelje fel a tartályt (esetleg szerelje le a keverőcsap felváltó csővezeték).
 - FIGYELEM: magas potenciális alkalmazási hőmérséklet. Elérheti a 60°C/140°F-t.
 - FIGYELEM: a termékkel gyermekek nem játszhatnak. Mindig felöltözött felügyelet mellett használható.
 - FIGYELEM: Egy kis mértékű csöpögés elfogadott a biztonsági szelep mellett, amely a termék hosszabb élettartamát garantálja.
 - NE álljon rá a tartályra.
 - NE álljon a tartályra.
 - NE függesszékjen vagy hintázzon a zuhanycsővön.
 - NE szerelje ki a nyomásreduktort és a biztonsági szelepet.**
 - A használat végén mindig zárja el a fő tápvezet (vízvezető csap).**
 - Javasoljuk, hogy szereljen fel a tartályra egy szűrőt a vízből lévő, esetleges szennyeződések eltávolításához.
 - A felüntetett hőmérsékletek csupán tájékoztató jellegűek és a légköri feltételektől függenek.

- PT/BR**
- NÃO deixar ao ar livre nos meses frios (proteger do gelo), tomando o cuidado de esvaziar a antes do período de inutilização.
 - Durante o transporte, não segurar a ducha pelo tubo, mas erguer o tanque (no máximo desmontando a parte de tubo acima do misturador).
 - ATENÇÃO: potencial temperatura de uso elevada. Pode alcançar 60°C/140°F.
 - ATENÇÃO: artigo não apropriado para crianças. Deve ser utilizada sempre com a supervisão de um adulto.
 - ATENÇÃO: é possível um leve gotejamento na correspondência da válvula de segurança como garantia de uma maior duração do produto.**
 - NÃO subir em pé no tanque.
 - NÃO sentar no tanque.
 - NÃO se pendurar ou balançar na mangueira da ducha.
 - NÃO desmontar o redutor de pressão e a válvula de segurança.**
 - No fim da utilização fechar sempre a alimentação geral (torneira de entrada de água).**
 - Recomenda-se instalar a montante do tanque um filtro para eliminar eventuais impurezas presentes na água.
 - As temperaturas indicadas são meramente indicativas e dependem das condições atmosféricas.

- ET**
- ÄRGE JÄTKE seadet talvekuudel väliskeskonda. Käitske seadme küla eest. Enne hoiulepanekut tühendamise seade veest.
 - Seadme transportimisel ärge hoidke seadet voolikust, vaid tõstke mahutist (soovi korral võite ühendada lahti see osa torust, mis asub segisti kohal).
 - TÄHELEPANU: tõelamise ajal võib seadme temperatuur tõusta kuni 60 kraadini C (140°F).
 - TÄHELEPANU: seade ei sobi kasutamiseks lastele. Lapsed võivad seadet kasutada üksnes täiskasvanu juuresolekul.
 - TÄHELEPANU: Lubatud on vee vähene tilkumine turvaklapi juures, kuna see aitab kindlustada toote vastupidavuse.
 - NÄO subim pe nõ tanque.
 - NÄO sentar no tanque.
 - NÄO se pendurar ou balançar na mangueira da ducha.
 - NÄO desmontar o redutor de pressão e a válvula de segurança.**
 - No fim da utilização fechar sempre o abastecimento geral (torneira de entrada de água).**
 - Recomenda-se instalar a montante do depósito um filtro para eliminar eventuais impurezas presentes na água.
 - As temperaturas indicadas são únicas teóricas e dependem das condições atmosféricas.

MONTAGGIO - ASSEMBLY - MONTAGE - MONTAJE - MONTAGE - MONTAGEM - ΣΥΝΑΡΜΟΛΟΓΗΣΗ - МОНТАЖ - MONTÁŽ - ÖSSZESZERELÉS - MONTAGEM - MONTEERIMINE

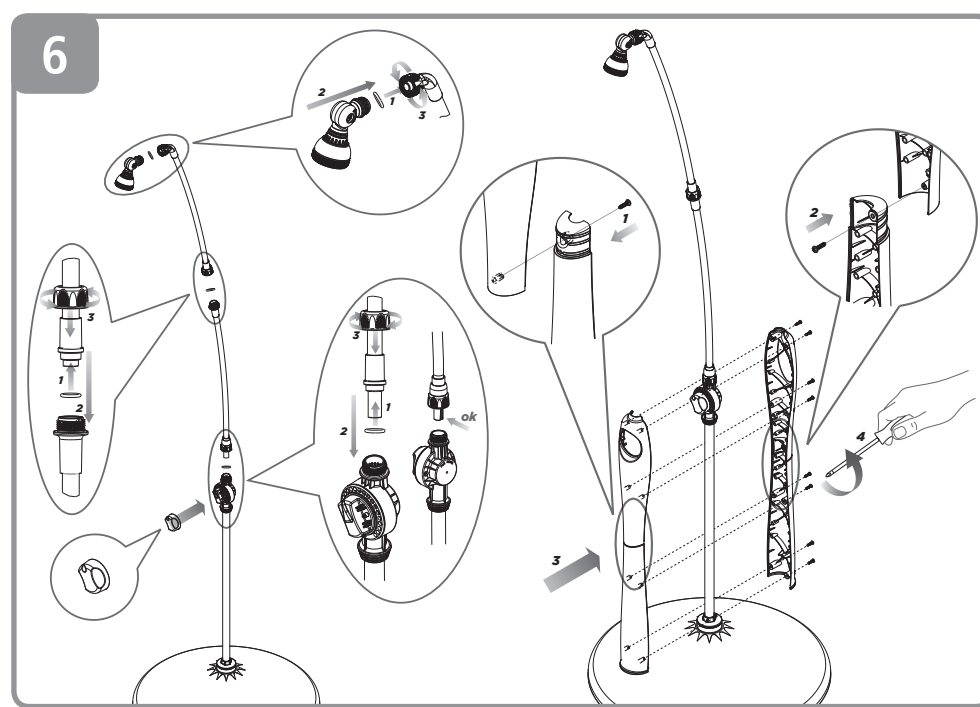
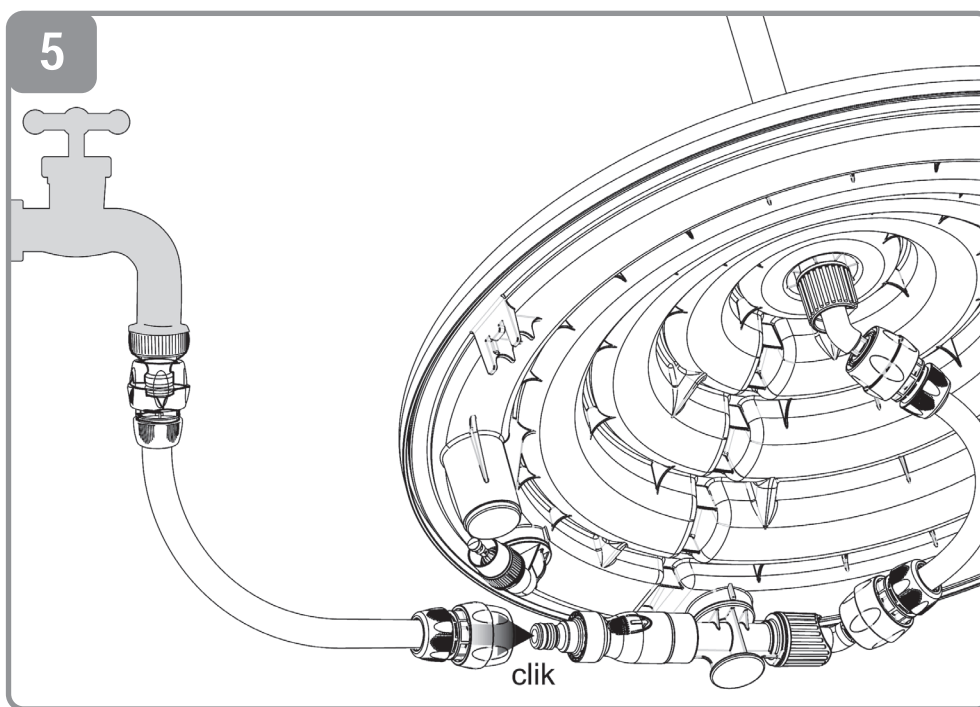
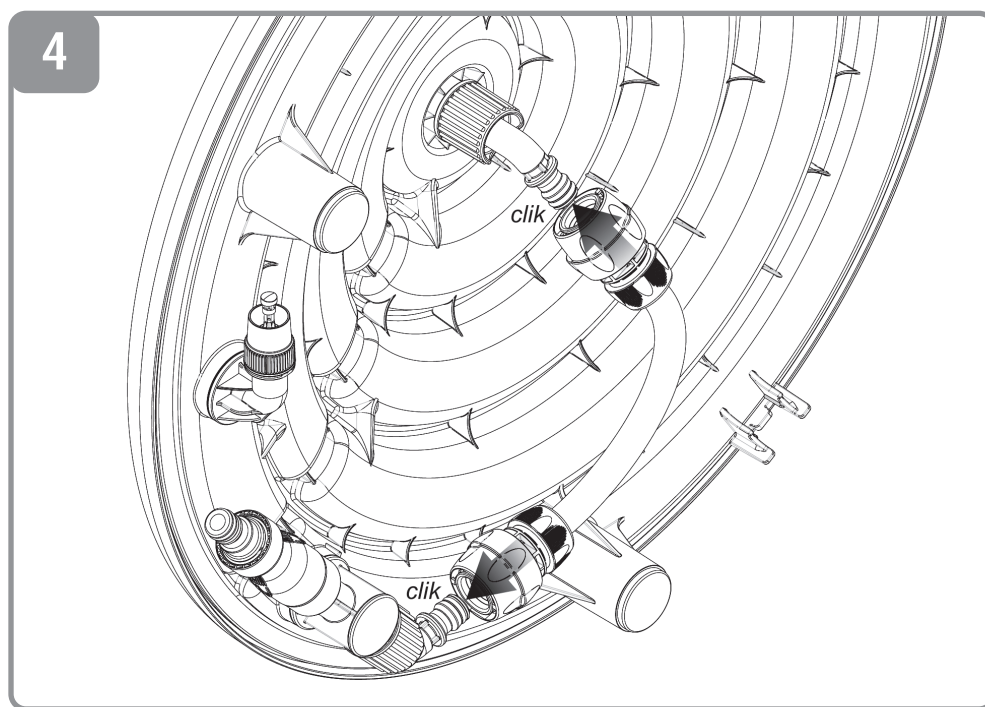
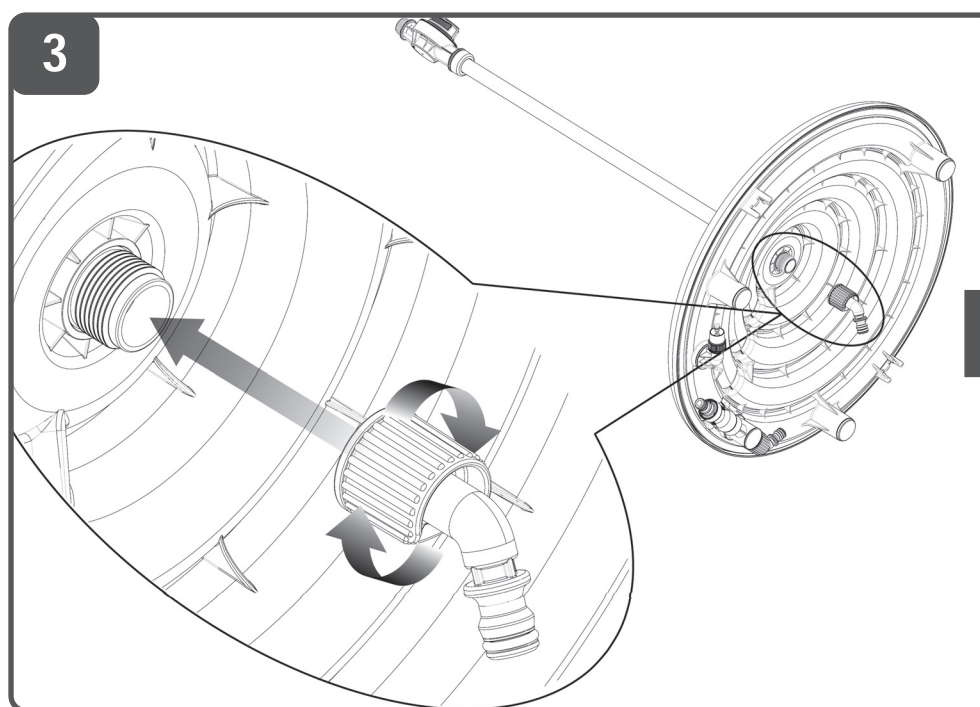
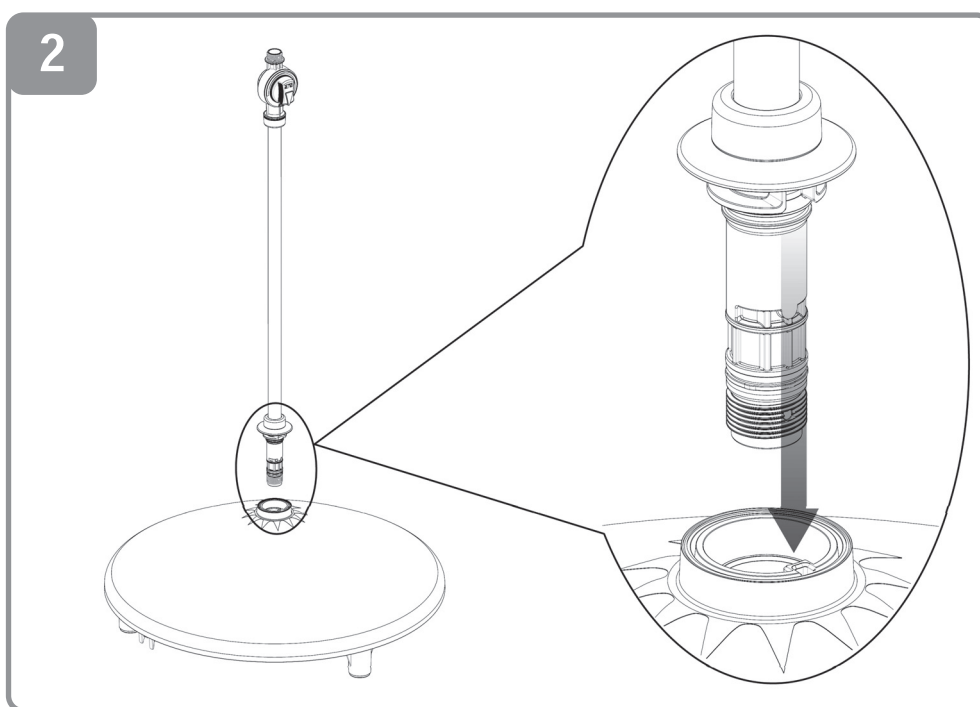
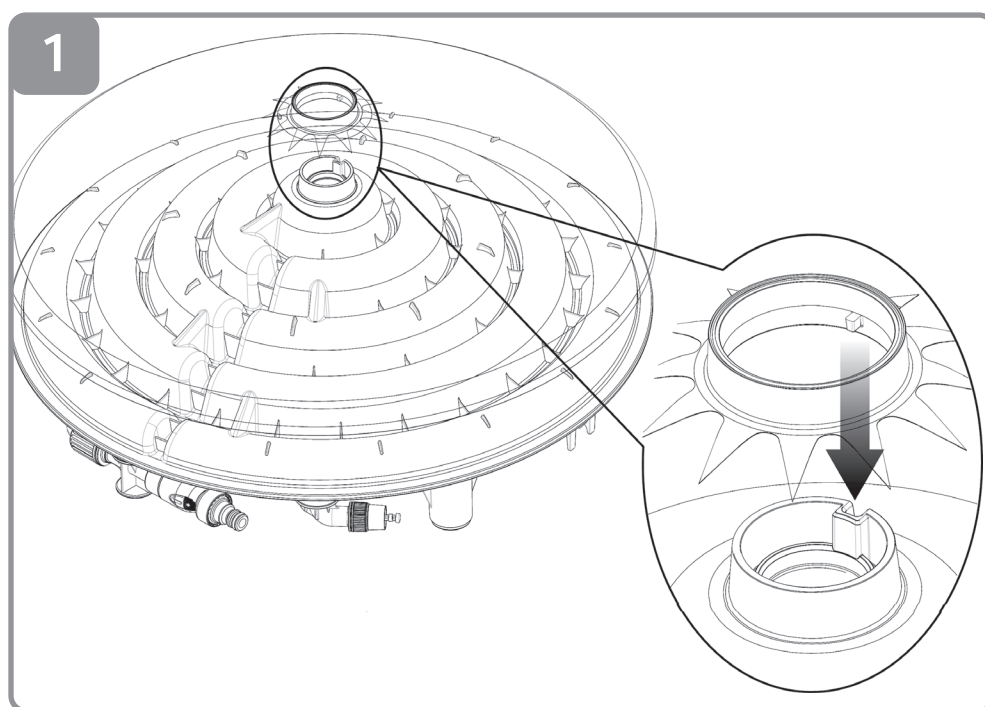
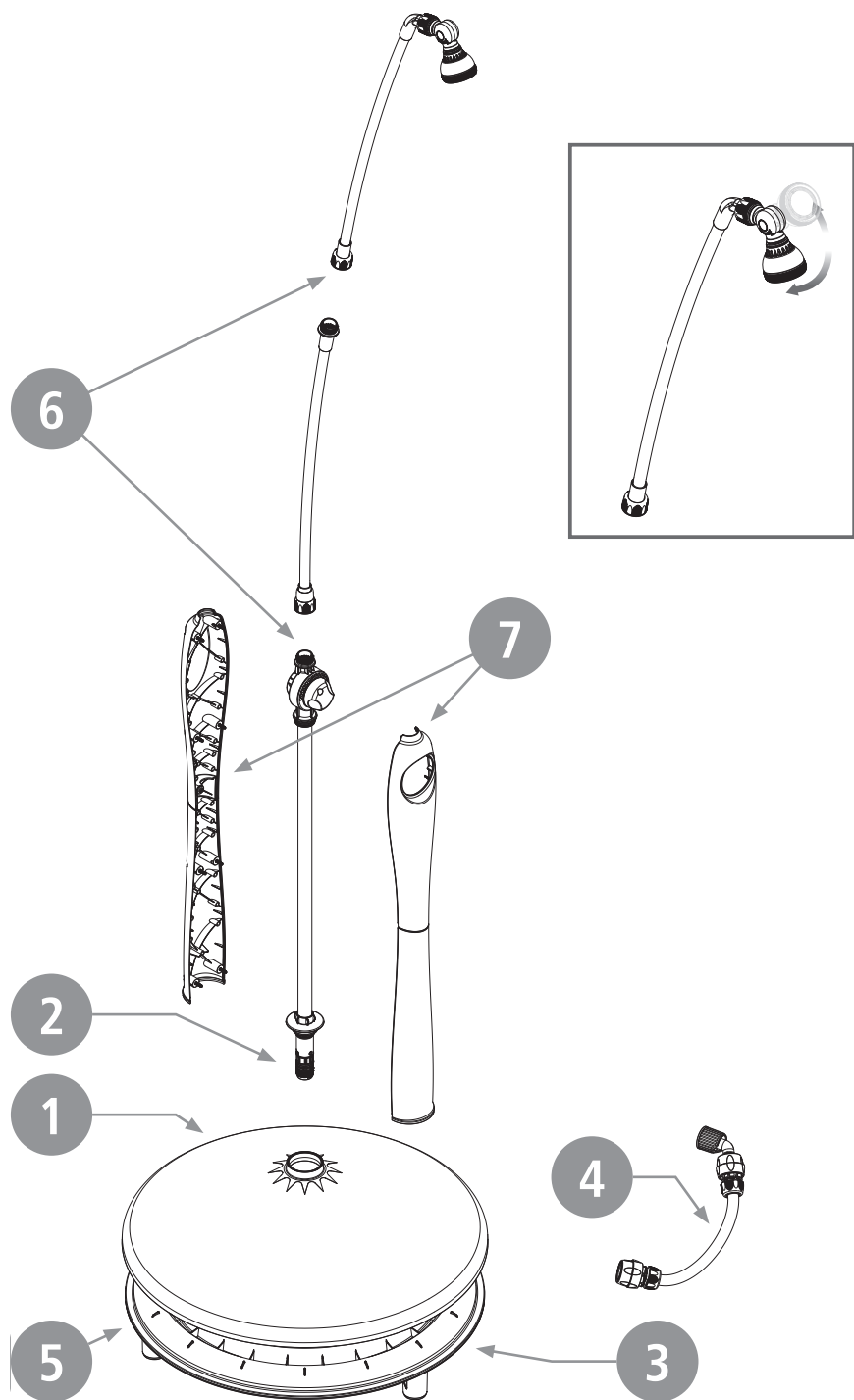

IT Tenendo la calotta trasparente in posizione, inclinare il serbatoio (poggiandolo su uno dei 3 piedi in plastica) ed avvitare il raccordo a gomito con ghiera sul filetto sporgente dell'asta nera fino a battuta, in modo da fissare l'asta (il raccordo curvo resta libero di ruotare).

GB Angle the tank sideways (setting it against one of its 3 plastic feet) and screw tight the ringed union elbow to the protruding thread of the black pole until it is completely fastened (the elbow union is free to turn).

FR Incliner le réservoir (en l'appuyant sur un des trois pieds en plastique) et visser le raccord coude avec sa bague sur le filet saillant de la tige noire, jusqu'à atteindre la butée, de façon à ce que la tige soit fixée (alors que le raccord courbé reste libre de tourner).

SP Inclinar el contenedor (apoyándolo sobre uno de los 3 pies de plástico) y enrosacar el codo de conexión con tuercas anular en la rosca sobresaliente del asta negra hasta encajarlo, de manera que el asta quede fijada (el codo de conexión queda libre de girar).

DE Den Behälter schräg stellen (indem er auf einen der 3 Plastikfüße gestützt wird) und das mit Nutmutter versehene gekrümmte Anschlussstück an das vorstehende Gewinde der schwarzen Stange bis zum Anschlag schrauben, um die Stange zu befestigen (das gekrümmte Anschlussstück bleibt frei zu drehen).

PT Inclinar o depósito (apoiando-o sobre um dos 3 pés de plástico) e aparafusar a junção de cotovelo com anel na rosca saliente da vareta preta até o fim, para fixar a vareta (a junção curva fica livre para rodar).

GR Κρατώντας τον διαφανή θόλο σε θέση, γείρατε τον ταμειτήριο (ακουμπώντας τον σε ένα από τα τρία πλαστικά πόδια) και βιδώστε τον καμπύλο σύνδεσμο με δακτύλιο στο προεξέχον σπείρωμα του μαύρου δοκάρου έως όπου στερωθεί σωστά (ο καμπύλος σύνδεσμος μένει ελεύθερος να περιστραφεί).

RU Держа прозрачный колпак в нужном положении, наклоните бак (опирая его об один из 3 пластиковых ножек) и привинтите изогнутую часть с резьбовым кольцом к выступающей резьбе черной штанги до упора, чтобы закрепить штангу (изогнутая часть может свободно вращаться).

PL Trzymając w pozycji przezroczysta pokrywe, pochylić zbiornik (opierając na 3 plastikowych nogach) i zakręcić aż do oporu złączę kolankowe z pierścieniem na wystającym gwinciu czarnej pręty, tak, aby umocować przręty (złącze krzywe pozostanie wolne do obracania).

HU Az átlátszó fedelet a pozíciójában megtartva döntse meg a tartályt (a 3 műanyag láb egyikére rá támasztva) és csavarja be a kanyargós csatlakozást a fekete rúd kiálló csavarnetéjébe, rögzítve ezzel a rudat (a hajlított csatlakozó szabadon foroghat).

PT/BR Mantendo a tampa transparente na posição, inclinar o tanque (apoiando-o sobre um dos 3 pés de plástico) e aparafusar a conexão cotovelo com anel na rosca saliente da haste preta até o batente, de forma a fixar a haste (a conexão curva permanece livre para rodar).

ET Hoides läbipaistvat otsakut positsioonis, kallutage mahuti (toetades seda ühele 3 plastist jalale) ja keerake mutriga varustatud ühenduspõlvist musta värvi vardast välja ulatuvale keermele kuni lõpuni peale. Sellisel kimlatakse varras (kövritmik jääb pöörlemiseks vabaks).

UTILIZZO - UTILIZATION - UTILISATION - UTILIZACION - VERWENDUNG - UTILISAÇÃO - ΧΡΗΣΗ - ПРИМЕНЕНИЕ - UŻYWANIE - FELHASZNÁLÁS - UTILIZAÇÃO - KASUTAMINE

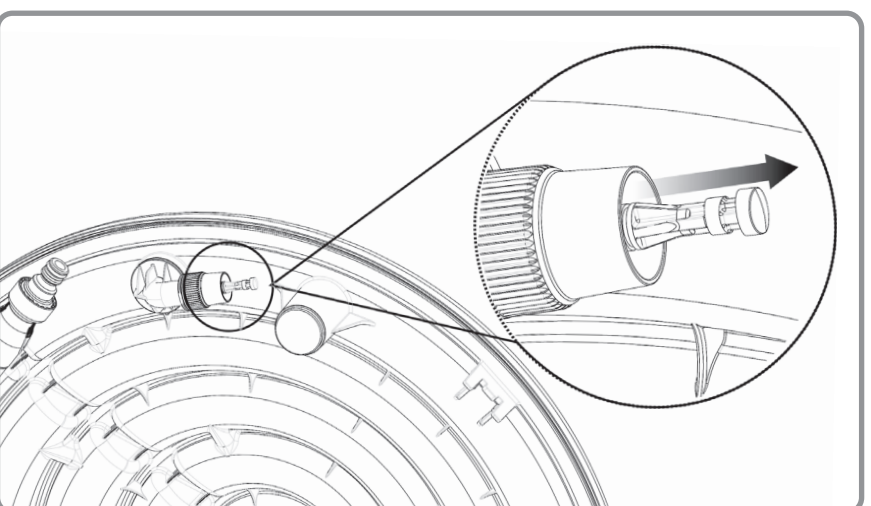
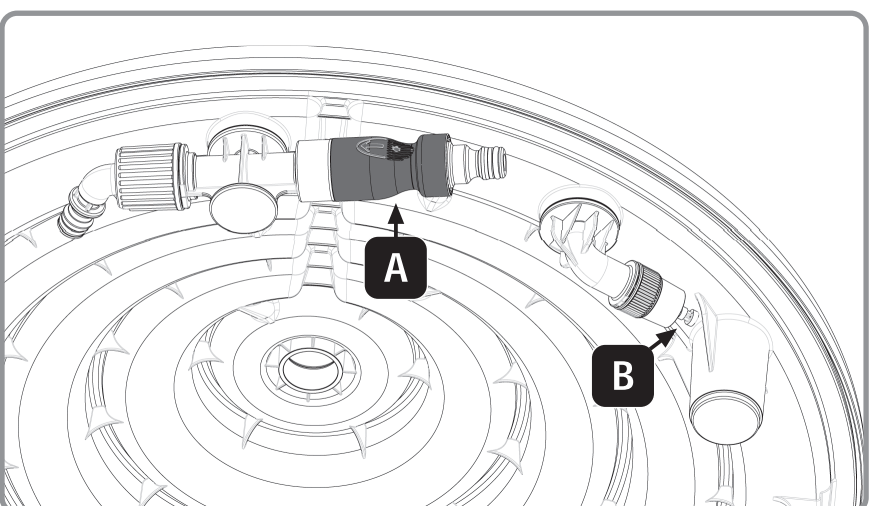
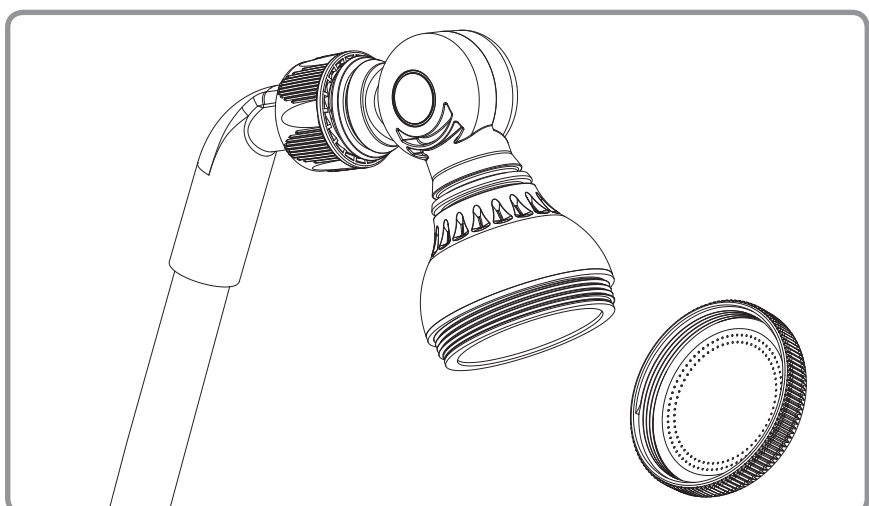
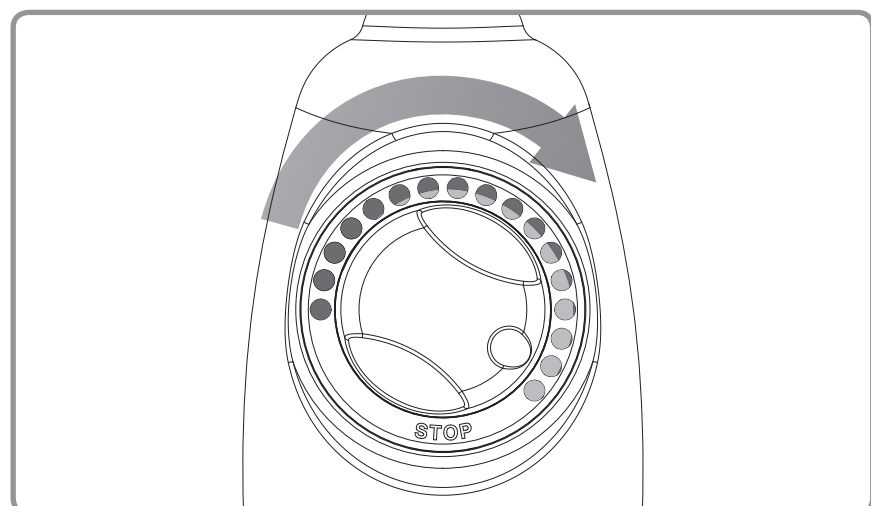
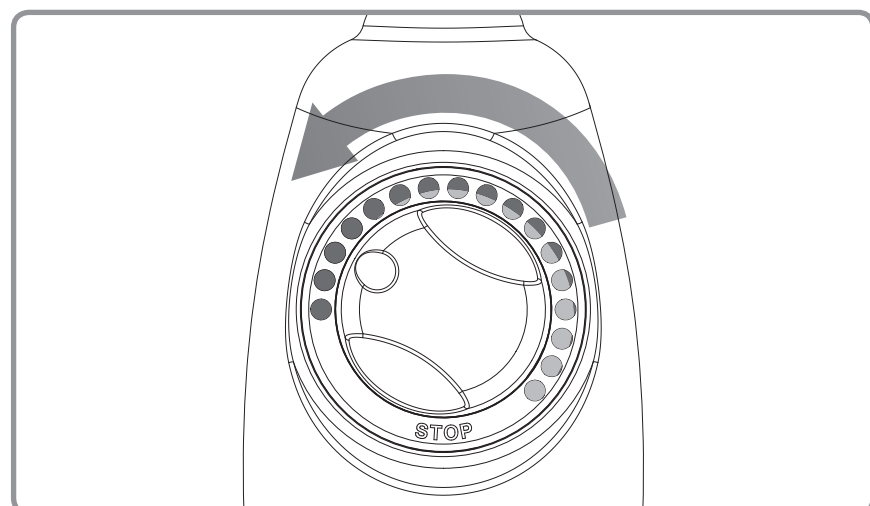

IT N.B. In fase di riempimento del serbatoio posizionare il miscelatore su acqua calda fino alla completa fuoriuscita dell'aria, quando si noterà un getto d'acqua uniforme. Successivamente portare la manopola in posizione di stop e attendere il riscaldamento dell'acqua nel serbatoio.

GB Note: when filling the tank, switch the mixer knob to hot water until the air is completely expelled (you will notice a uniform water flow). Then switch the knob to stop. Wait for the water to warm-up.

FR N.B. Pendant le remplissage du réservoir, mettre le mélangeur en position eau chaude jusqu'à obtenir la sortie complète de l'air; on remarquera que le jet d'eau est uniforme. Après cela, mettre la poignée sur STOP. Attendre que l'eau se réchauffe.

SP OJO: durante la fase de llenado del contenedor, colocar el mezclador en la opción de agua caliente hasta que salga todo el aire; se notará un chorro de agua uniforme. Sucesivamente, colocar el pomo en posición de stop. Esperar que el agua sea caliente.

DE N.B. Beim Einfüllen des Behälters den Mischer auf Warmwasser bis zum vollständigen Ausströmen der Luft stellen, und bis ein gleichmäßiger Wasserstrahl fließt. Dann den Handgriff in die Stoppstellung bringen. Bitte warten bis wasser warm ist.

PT N.B. Na fase de enchimento do depósito posicionar o misturador na água quente ate a saída total do ar, quando será percebido um jacto uniforme de água. A seguir colocar o manipulo na posição de stop. Espere até que água tem calor.

GR Σημείωση. Στη φάση του γεμίσματος του ταμειτηρίου επιλέξτε στον αναμεικτή την θέση ζεστό νερό έως όπου βγει ο αέρας, όταν αρχίσετε να έχετε μια ομοιόμορφη ροή νερού. Στη συνέχεια γυρίστε την λαβή στην θέση stop και περιμένετε έως όπου ζεσταθεί το νερό στον ταμειτήρα.

RU ПРИМ. Во время заполнения бака установите смеситель в положение подачи горячей воды до полного выхода воздуха, о чем свидетельствует подача равномерной струи воды. После этого переведите ручку в положение "закрыто" и дождитесь нагревания воды в баке.

PL N.B. W fazie napełniania zbiornika ustawić mieszalnik na ciepłą wodę do kompletnego wyjścia powietrza, aż zauważysz jednolity strumień wody. Następnie ustawić pokrętkę w pozycji stopu i poczekać na ogrzanie się wody w zbiorniku.

HU MEGJ.: A tartály feltöltési fázisában állítsa a keverőcsapot a meleg víz állásba addig, amíg az egész levegő ki nem áramlik és egy egyenletes vízszögár meg nem jelenik. Ezt követően állítsa a szabályozógombot a stop pozícióba és várja meg a víz felmelegedését a tartályban.

PT/BR OBS. Na fase de enchimento do tanque posicionar o misturador na água quente até a saída total do ar, quando será percebido um jato de água uniforme. Em seguida colocar o manipulo na posição de parada e esperar o aquecimento da água no tanque.

ET N.B. Mahuti veega täitmise faasis viige segisti asendisse "Soe vesi" kuni kogu õhk on täielikult väljas ja vesi väljub ühtlase joana. Järgmiseks viige nupp asendisse "Stopp" ja oodake kuni vesi mahutis soojeneb.

IT N.B. Prima dell'utilizzo posizionare il miscelatore in posizione acqua fredda. Ruotare gradualmente fino alla temperatura desiderata.

GB Note: Before use, switch the mixer to cold water. Then gradually turn the knob up to the desired temperature.

FR N.B. avant l'utilisation, mettre le mélangeur en position eau froide. Tourner après douceurment, jusqu'à atteindre la température désirée.

SP OJO: antes de su uso, colocar la ducha mezclador en la opción de agua fría. Girar despues gradualmente hasta la temperatura deseada.

DE N.B. Vor dem Gebrauch den Mischer in die Kaltwasserstellung positionieren. Schrittweise bis zur gewünschten Temperatur drehen.

PT N.B. Antes da utilização, posicionar o misturador na posição de água fria. Virar gradualmente até a temperatura desejada.

GR Σημείωση. Πριν αρχίσετε τη χρήση τοποθετήστε τον αναμεικτή στη θέση κρύο νερό. Περιστρέψτε σταδιακά όπου έχετε την επιθυμητή θερμοκρασία.

RU ПРИМ. Перед применением переведите смеситель в положение подачи холодной воды. Поворачивайте постепенно до получения необходимой температуры.

PL N.B. Przed użyciem ustawić mieszalnik w pozycji zimnej wody. Obracać stopniowo aż do żądanej temperatury.

HU MEGJ.: A felhasználás előtt állítsa a keverőcsapot a hideg víz állásba. Fokozatosan forgassa el a kívánt hőmérsékletig.

PT/BR OBS. Antes da utilização posicionar o misturador na posição água fria. Rodar gradualmente até a temperatura desejada.

ET N.B. Enne seadme kasutama hakkamist viige segisti asendisse "Külm vesi". Keerake aeglaselt kuni saavutate soovitud temperatuuri.

IT N.B. Dopo il primo impiego e periodicamente verificare l'assenza di impurità nella parabola forata smontando la ghiera della doccia.

GB Note: After first usage and periodically, check that no impurities are in the drilled plate by opening the shower ring.

FR N.B. Après la première utilisation, vérifier régulièrement l'absence de saleté dans la parabole percée, après avoir dévissé la bague de la douche.

SP N.B. Después de su primera utilización y periódicamente, verificar la ausencia de impurezas en la tapa perforada desmontando la tuerca anular de la ducha.

DE N.B. Nach dem ersten Einsatz regelmäßig überprüfen, daß keine Verunreinigungen in der gelochten Scheibe vorhanden sind, indem man die Nutmutter der Dusche abmontiert.

PT N.B. Após o primeiro uso e periodicamente verificar a ausência de impurezas na parabola furada desmontando o anel do duche.

GR Σημείωση. Μετά από την πρώτη χρήση και περιοδικά βεβαιωθείτε ότι δεν υπάρχουν ακαθαρσίες στο διάτρητο πλέγμα αποσυρμαλογονώντας τον δακτύλιο του ντους.

RU ПРИМ. После первого применения и периодически убедитесь в отсутствии загрязнения в сетке изливa, снимая резьбовое кольцо душа.

PL N.B. Po pierwszym użyciu i okresowo sprawdzać czy nie ma zanieczyszczeń w paraboli dziurkowanej rozmontowując pierścien przysznica.

HU MEGJ.: Az első alkalmazás után és időszakonként vizsgálja meg, hogy nincs-e szennyeződések a lyukacsos zuhanyfejben oly módon, hogy szerelje le a zuhany rögzítőgyűrűjét.

PT/BR OBS. Após o primeiro uso e periodicamente verificar a ausência de impurezas na parabola furada desmontando o anel da ducha.

ET N.B. Pärast seadme esmast kasutamist tuleb aukuude parabooli regulaarselt kontrollida mustuse suhtes keerates mutter düsi küljest lahti.

IT N.B. Prima del montaggio verificare sempre la presenza del riduttore di pressione (A) e della valvola di sicurezza (B).

GB Note: Before assembling the set, check the presence of the pressure reduction valve (A) and safety valve (B).

FR N.B. Avant le montage, vérifier toujours la présence du réducteur de pression (A) et de la soupape de sécurité (B).

SP OJO: antes del montaje, verificar siempre la presencia del reductor de presión (A) y de la válvula de seguridad (B).

DE Vor der Montage immer überprüfen, daß der Druckminderer (A) und das Sicherheitsventil (B) vorhanden sind.

PT N.B. Antes da montagem verificar sempre a presença do redutor de pressão (A) e da válvula de segurança (B).

GR Σημείωση. Πριν από την συναρμολόγηση βεβαιωθείτε πάντα για την ύπαρξη του μειωτή πίεσης (A) και της βαλβίδας ασφαλείας (B).

RU ПРИМ. Перед монтажом всегда проверяйте, что присутствуют редуктор давления (A) и предохранительный клапан (B).

PL N.B. Przed montażem sprawdzać zawsze obecność reduktora ciśnienia (A) i zaworu bezpieczeństwa (B).

HU MEGJ.: Az összeszerelés előtt mindig ellenőrizze a nyomásreduktor (A) és a biztonsági szelep (B) jelenlétét.

PT/BR OBS. Antes da montagem verificar sempre a presença do redutor de pressão (A) e da válvula de segurança (B).

ET N.B. Enne monteerima hakkamist kontrollige survedurektori (A) ja turvaklapi (B) olemasolu.

IT N.B. Periodicamente verificare il corretto funzionamento della valvola di sicurezza, tirando e rilasciando delicatamente il pomello per evitare l'eventuale formazione di calcare. Potrebbe uscire dell'acqua.

GB Periodically check that the safety valve is operating properly by gently pulling and releasing the knob in order to prevent scale sedimentation.

FR N.B. Vérifier régulièrement le service de la soupape de sécurité en tirant et relâchant doucement le pommeau, pour éviter toute formation de calcaire.

SP OJO: periódicamente verificar el correcto funcionamiento de la válvula de seguridad, halando y soltando delicadamente el pomo para evitar la posible formación de cal.

DE N.B. Den korrekten Betrieb des Sicherheitsventils regelmäßig überprüfen, indem man den Griff zieht und zart losläßt, um die eventuelle Kalkbildung zu vermeiden.

PT N.B. Verificar periodicamente o funcionamento correcto da válvula de segurança, puxando e soltando delicadamente o puxador para evitar a eventual formação de calcário.

GR Σημείωση. Περιοδικά επαληθεύστε την σωστή λειτουργία της βαλβίδας ασφαλείας, τραβώντας και αφήνοντας απαλά την σφαιρική λαβή για να αποφυγείτε τον σχηματισμό αλάτων. Μπορεί να βγει λίγο νερό.

RU ПРИМ. Периодически проверяйте исправную работу предохранительного клапана, потянув и медленно отпуская рукоятку для предотвращения скопления водного камня. При выполнении этой операции может вытекать вода.

PL N.B. Okresowo sprawdzać poprawne funkcjonowanie zaworu bezpieczeństwa, pociągając i wypuszczając delikatnie gałkę, aby uniknąć ewentualnego tworzenia się zakamieniania. Może wyjść woda.

HU MEGJ.: Időszakonként vizsgálja meg a biztonsági szelep helyes működését úgy, hogy finoman húzza ki és engedje vissza a gombot az esetleges vízköképződés megakadályozásához. Víz esetleg kifolyhat belőle.

PT/BR OBS. Periodicamente verificar o funcionamento correto da válvula de segurança, puxando e soltando delicadamente o botão para evitar a eventual formação de calcário. Poderá sair água.

ET N.B. Kontrollige regulaarselt turvaklapi õiget tõkkorda tõmmates nappu õrnalt enda poole ja lastes jälle lahti. Sellisel hoiate ära kalakivi võimaliku tekket. Kontrolli kõigus võib välja voolata vett.