

! Upozornění!



Před použitím naší řetězové pily si prosím pečlivě přečtete tuto příručku, která Vám pomůže porozumět, jak řádně pilu používat.

Příručku uschovejte na dostupném místě pro pozdější nahlédnutí.

UŽIVATELSKÁ PŘÍRUČKA

BENZÍNOVÉ PLOTOVÉ NŮŽKY 1,29HP

Model: **GTNT230B**

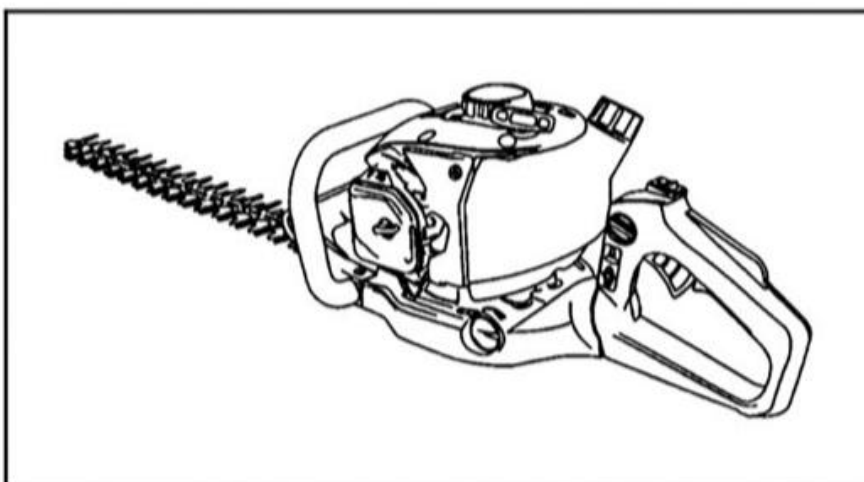

Distributor v České republice:

**M.A.T.A. Czech s.r.o.
Radlická 2485/103
150 00 Praha 5**

**Podpora a servis v ČR:
00420 777 30 20 60
09 - 16.00 hodin, pondělí až pátek**



BEZPEČNOST NA PRVNÍM MÍSTĚ

Pokyny uvedené v odstavcích **UPOZORNĚNÍ** se symbolem  obsahují důležité informace, které musí být dodrženy, aby nedošlo k vážnému fyzickému zranění. Proto Vás žádáme, abyste si tyto pokyny a informace pečlivě přečetli a dodržovali je.

■ RŮZNÉ DRUHY UPOZORNĚNÍ V PŘÍRUČCE



! UPOZORNĚNÍ

Takto jsou označeny pokyny, které musí být dodrženy, aby nedošlo k úrazům, při kterých by mohla být způsobena vážná fyzická zranění nebo dojít k úmrtí.

DŮLEŽITÉ

Takto jsou označeny pokyny, které musí být dodrženy, aby nedošlo k mechanickému selhání, havárii nebo poškození.

POZNÁMKA

Takto jsou označeny rady nebo pokyny užitečné z hlediska použití zařízení.

Obsah

| | | |
|----|--|----|
| 1. | POPIS JEDNOTLIVÝCH DÍLŮ | 2 |
| 2. | VÝSTRAŽNÉ ŠTÍTKY a SYMBOLY NA ZAŘÍZENÍ | 2 |
| 3. | BEZPEČNOSTNÍ OPATŘENÍ | 3 |
| 4. | PALIVO | 6 |
| 5. | POUŽITÍ | 7 |
| 6. | ÚDRŽBA | 10 |
| 7. | SPECIFIKACE | 12 |
| 8. | ZÁRUČNÍ LIST..... | 13 |

1. POPIS JEDNOTLIVÝCH DÍLŮ

1. Přední rukojeť
2. Palivová nádrž
3. Startér
4. Plynová páčka
5. On / Off vypínač.
6. Tlumič
7. Čepel
8. Sytič
9. Zadní rukojeť

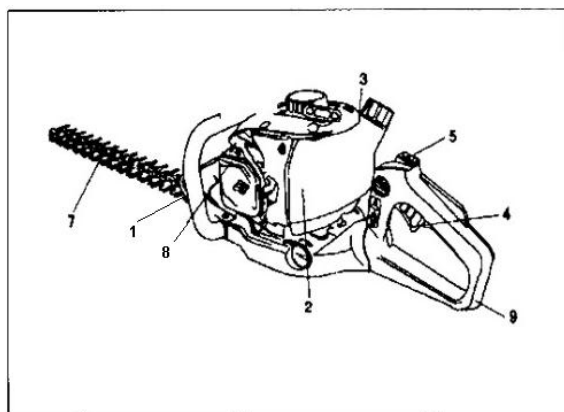

• FILTER

Filtr kontrolujte každý den. Možná budete muset vyčistit karburátor od prachu. Při nové montáži se ujistěte, že není možné, aby prach ucpával filtr, což může způsobit potíže s motorem, což vede k jeho poškození.

• PŘEVODOVKA

Ujistěte se, že v převodovce je dostatečné množství maziva a toto kontrolujte po každých 25 hodinách práce. Mazivo musí být dodáváno do zařízení každý den, v případě, že stroj je používán v prašném prostředí. Pokud je mazivo staré vyměňte jej. Špina v mazive je příčinou vnitřního otěru.

• NOŽE

Vyměňte nůž, když je vzdálenost mezi jeho zuby 0,7 mm nebo více.

2. VÝSTRAŽNÉ ŠTÍTKY a SYMBOLY NA ZAŘÍZENÍ

Pro bezpečný provoz a údržbu, jsou symboly vyznačené na zařízení. Dodržujte pokyny, aby jste předešli úrazu a vyhnuli se chybám:

(A) Štítek otvor pro plnění "směsi benzínu"
Umístění: Víčko palivové nádrže.

(B) Štítek s označením přívodu
Umístění: Ochranný kryt vzduchového filtru

(C) Štítek, jak otevřít sytič.
Umístění: A1 R Těleso filtru

DŮLEŽITÉ

Pokud se výstražný štítek sloupne nebo zašpiní tak, že jej není možné přčist, kontaktujte prodejní místo, kde jste pilu zakoupili a objednejte nové výstražné štítky. Nové výstražné štítky poté připevněte na příslušná místa.



! UPOZORNĚNÍ

Zařízení žádným způsobem neupravujte. Na upravené zařízení se nevztahuje záruka. Záruka se dále nevztahuje na poškození následkem nedbalosti či nedodržení pokynů uvedených v této příručce.

3. BEZPEČNOSTNÍ OPATŘENÍ



■ PŘED PRVNÍM POUŽITÍM

- a. Přečtete si pozorně tuto příručku, která Vám pomůže porozumět, jak zařízení správně ovládat.
- b. Zařízení nikdy nepoužívejte pod vlivem alkoholu, únavy, nedostatku spánku či závratí po požití léků na nachlazení; zařízení dále nepoužívejte, hrozí-li zhoršená schopnost rozhodování, nebo pokud nejste schopni zařízení řádně a bezpečně ovládat.



- c. Motor nepouštějte uvnitř budovy. Výfukové plyny obsahují zdraví škodlivý kysličník uhelnatý.
- d. Zařízení nikdy nepoužívejte za následujících podmínek:
 1. Je-li kluzká podlaha nebo není-li možné udržet stabilní pozici.
 2. Za tmy, v husté mlze nebo je-li Vaše viditelnost omezená.
 3. Při hustém dešti, bouřce, silném větru nebo je-li jeho použití za daných podmínek nebezpečné.
- e. Pokud používáte toto zařízení poprvé, naučte se jej před prvním spuštěním ovládat od zkušeného řemeslníka.
- f. Nedostatek spánku, únava nebo fyzické vyčerpání mohou způsobit pokles pozornosti a následný vznik nehody a úrazu. Omezte dobu, během které je zařízení nepřetržitě používáno, na cca 10 min a mezi jednotlivým použitím dělejte přestávky 10 – 20 min. Pokuste se omezit délku používání zařízení na max. 2 hodiny denně.
- g. Tuto příručku uložte na dostupné místo, abyste do ní mohli v případě potřeby kdykoliv později nahlédnout
- h. Pokud zařízení prodáváte nebo půjčujete, nezapomeňte k němu vždy přiložit tuto příručku.
- i. Zabraňte, aby toto zařízení neovládaly děti a/nebo osoby, které nejsou schopny plně pochopit pokyny uvedené v této příručce.



■ PRACOVNÍ POMŮCKY A OBLEČENÍ

- a. Při práci s pilou používejte řádné oblečení a následující ochranné pomůcky.

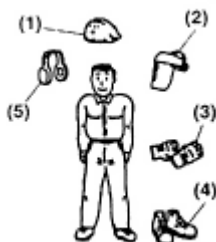

- (1) Ochranná přilba
- (2) Ochranné brýle a ochranný štít
- (3) Silné pracovní rukavice

(4) Pracovní obuv s neklouzavou podrážkou

(5) Chrániče sluchu



- b. U sebe vždy mějte:
1. Dodané nářadí a návod
 2. Benzín
 3. Náhradní čepel
 4. Předměty pro označení pracovní oblasti (lano, výstražné značky).
 5. Píšťalku (kvůli spolupráci nebo upozornění na stav nouze)
 6. Sekyrku nebo pilku (pro odstranění překážek)
- c. Zařízení nikdy nepoužívejte, máte-li na sobě volné kalhoty, sandály nebo jste-li bez bot.

■ UPOZORNĚNÍ TÝKAJÍCÍ SE MANIPULACE S PALIVEM



- a. Motor tohoto zařízení je poháněn palivovou směsí, která obsahuje vysoce hořlavý benzín. Nádoby s palivem neskladujte – a palivo nedoplňujte - v místech, kde se vyskytují ohřívače, otevřený oheň, elektrické jiskry, jiskry ze svařování a jiné zdroje tepla, které mohou způsobit vznícení paliva.
- b. Kouření během používání zařízení nebo doplňování paliva je extrémně nebezpečné. Zapálenou cigaretu udržujte v odpovídající vzdálenosti od zařízení.
- c. Při doplňování paliva vždy nejdříve vypněte motor a zkontrolujte, že se v blízkosti zařízení nevyskytují jiskry nebo otevřený oheň.
- d. Pokud se během doplňování palivo vylije, vyčistěte vylité množství suchým hadrem; teprve poté můžete spustit motor.
- e. Po doplnění paliva zašroubujte pevně uzávěr palivové nádrže a před spuštěním motoru zařízení odnechte nejméně 3 metry od místa, kde jste doplňovali palivo.

■ PŘED SPUŠTĚNÍM MOTORU

- Zkontrolujte pracovní prostor, stříhaný předmět a směr stříhání. Případné překážky odstraňte.
- Se stříháním, nezačínajte, dokud nebude pracovní oblast vyklizená, bezpečně ohraničená a dokud neurčíte směr, ve kterém budete stříhat.
- Kolemstojící osoby a zvířata se musí nacházet mimo pracovní oblast; velikost pracovní oblasti je min. 15m od stříhaného předmětu.
- Zkontrolujte, zda se na zařízení nevyskytují opotřebované, uvolněné nebo poškozené součástky. Nepoužívejte zařízení, které je poškozené, nesprávně nastavené. Nikdy nepoužívejte zařízení, které není kompletně a bezpečně smontované.
- Zvláště je třeba se ujistit, že čepel a spoje , které drží nože jsou správně připojeny k nůžkám.
- Nepoužívejte nože, které jsou ohnuté, deformované , prasklé , rozbité nebo jinak poškozené. Nože e řezačky jsou

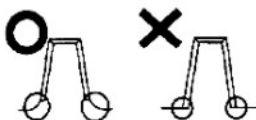

vždy ostré.

- Zkontrolujte nože a ujistěte se , že se otáčí plynule bez nadměrného hluku .

■ SPUŠTĚNÍ MOTORU



- Zkontrolujte pracovní prostor, a zda nejsou překážky ve vzdálenosti min. 15 m od místa práce.
- Umístěte zařízení na zem na rovný, otevřený prostor a ujistěte se, že nůž nemůže přijít do styku s překážkou při startování motoru.
- Při startování nastavte páčku plynu do polohy volnoběhu
- Po nastartování motoru, pokud se nože stále točí (i když páčka plynu je plně zatažena) vypněte motor a zkontrolujte škrťací klapku a ostatné části.



■ PROVOZ

- Rukojeti udržujte suché, čisté a nezašpiněné olejem nebo palivem. Držte rukojeť pevně oběma rukama.
- Při práci zabezpečte pevné postavení.
- Otáčky motoru vždy udržujte ve stanovené úrovni pro stříhání nikdy nezvyšujte otáčky nad tuto hranici.
- Pokud se dostane tráva do vnitřku nůžek, nebo pokud chcete zkontrolovat stav paliva a dotankovat, vždy zařízení vypněte.
- Pokud čepel narazí na překážku (např. kámen), vypněte motor a zkontrolujte čepel, pokud zjistíte poškození, vyměňte jí za novou.
- Pokud na Vás během práce někdo zavolá, vypněte motor a až následně se otočte.
- Nedotýkejte se tlumiče, zapalovací svíčky a jiných kovových částí motoru pokud motor běží nebo bezprostředně po jeho vypnutí. Mohli byste si přivodit vážné popáleniny nebo úraz elektrickým proudem.
- V případě ukončení práce na jednom místě a přesunu na druhé místo, vždy vypněte motor a nože držte dál od těla.

■ BEZPEČNOSTNÍ OPATŘENÍ PRO PŘÍPAD ZPĚTNÉHO NÁRAZU



! UPOZORNĚNÍ

- Pokud se nože při stříhání dotknou předmětu nebo překážky, vznikne zpětný náraz. V některých případech může zpětný náraz způsobit ztrátu kontroly nad zařízením, a vážné zranění.
- Nespoléhejte se pouze na bezpečnostní zařízení, které je součástí Vašeho zařízení. Jako uživatel byste měl podniknout několik opatření zabraňujících vzniku nehody a zranění.

- (1) Díky základnímu pochopení zpětného nárazu můžete snížit nebo eliminovat moment překvapení.
- (2) Držte nastartované zařízení pevně oběma rukama.
- (3) Ujistěte se, že v místě, kde nůžky používáte, nejsou žádné překážky. Zabraňte kontaktu nože s plotem sloupkem, kamenem, větví či jinou překážkou, na kterou mohou nůžky narazit.
- (4) Nastartované zařízení nepřibližujte do prostoru nohou

■ ÚDRŽBA



- Aby zařízení fungovalo správně, provádějte pravidelně údržbu a kontroly uvedené v příručce.
- Před zahájením údržby nebo kontroly vždy nůžky vypněte.
- V žádném případě nůžky, nebo jejich části neupravujte a nemanipulujte s nimi, mohlo by to vést k nesprávnému fungování zařízení a ztrátě záruky.
- Při broušení, odstraňování nebo připojení nožů noste tlusté, robustní rukavice a používejte pouze správné nástroje a vybavení, aby nedošlo ke zranění.
- Při výměně brzdového oleje nebo maziva, vždy používejte produkty, které byly certifikovány pro tyto nůžky.



! UPOZORNĚNÍ

Kovové části jsou po vypnutí velmi horké.

- Údržbu, kterou podle příručky neprovádí uživatel, musí provést kompetentní servisní společnost. (úvodní strana)

■ TRANSPORT

- Ujistěte se, že ochrana čepele je na místě.
- V případě přepravy aute, jednotku zafixujte lanem. Nepřenášejte zařízení na motorce, může to být nebezpečné.
- Nepřenášejte zařízení po delší dobu bez vyprázdnění nádrže, může to mít za následek postupné vytékání paliva z nádrže.

4. PALIVO



- Benzín je hořlavý. Vyvarujte se kouření během práce, nebo tankování. V blízkosti pohonných hmot nesmí být oheň, nebo jeho zdroj.
- Před startováním motoru ze zařízení setřete rozlité tekutiny.
- Před doplňováním paliva se ujistěte, že je motor vypnutý.
- V místě uložení paliva nemanipulujte s ohněm.



DŮLEŽITÉ

- Nepoužívejte motorový olej pro 4-taktní vodou chlazené dvoudobé motory. To může způsobit chybnou funkci zapalovací svíčky, zablokování výstupu nebo přilepení pístního kroužku. Palivová směs, která je používána po dobu jednoho měsíce nebo déle může ucpat karburátor

nebo poškodit motor. Umístěte zbývající palivo do vzduchotěsného obalu a uložte na tmavém a chladném místě. Smíchejte benzin běžné kvality (olovnatý nebo bezolovnatý, bez alkoholu) a doporučený motorový olej pro vzduchem chlazené motory.

- Motory jsou mazány olejem speciálně vyrobeným pro vzduchem chlazený benzinový motor.

Doporučené míchání BENZÍN (95 oktanový) a OLEJ (pro 2ou taktní motory chlazené vzduchem) je 40:1.

Poměr míchání záběhové směsi - benzin : olej 25:1

5. POUŽITÍ

■ SPUŠTĚNÍ MOTORU



DŮLEŽITÉ

Při startování držte zařízení dál od předmětů, které by se mohli při startu dostat do prostoru čepele.

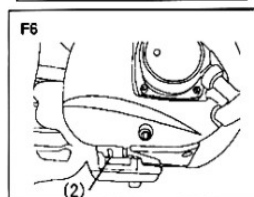
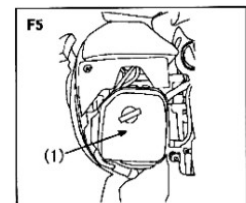
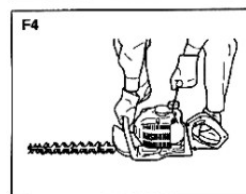
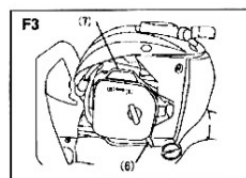
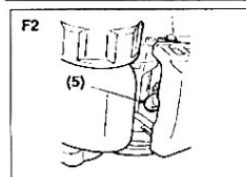
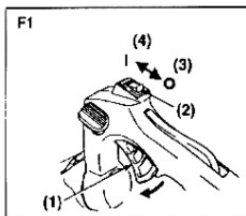

1. Uvolněte páčku plynu a zkontrolujte, zda jste jí uvolnili úplně. (F1).
2. Včetně mototru nastaveno na "RUN" (F1).
3. Zatlačte startér úplně, pokud palivo úplně nevystopupá (F2).
4. Přesuňte páčku sytiče do polohy zavřeno (F3).

(1) Akcelerátor (2) Spínač motoru (3) Vypnuto (4) Zapnuto (5) Palivová pumpa

5. Umístěte zařízení na rovný, pevný povrch. Držte nůž dále od překážek
6. Podržte pevně tělo motoru a energicky zatáhněte za startovací šňůru. (F4)



7. Nevytahujte šňůru až do samého konce, nebo náhle neuvolňujte rukou. Mohlo by dojít k poškození startéru.
8. Přesuňte páčku sytiče dolů na otevřeno a znovu nastartujte motor. (F3)
9. Než začnete práci, nechte motor zahřát.

NOTE

POZNÁMKA

1. Po nastartování motoru a bezprostředně po jeho zastavení, nechte otevřené škrtecí klapky. (F3)
2. Motor se nemusí spustit i v důsledku přebytku paliva. Pokud se motor nenastartuje po několika pokusech, otevřete sytič a opakujte postup zatáhnutí za startovací lanko nebo vyjměte a osušte/vyčistěte svíčku.

■ ZASTAVENÍ MOTORU

1. Uvolněte páčku plynu.
2. Nastavte zapnuto/vypnuto do polohy “(STOP)” .

NOTE POZNÁMKA

Pokud se motor nezastaví ani když jej zastavíte dle výše uvedeného, po chvíli zavřete sytič a motor se vypne.

WARNING

■ CHOD MOTORU

Během prvních 20 hodin práce nepoužívají nůžky na maximální výkon po dobu práce.

Nastavení rychlosti:

- Před seřizováním karburátoru, vyčistěte vzduchový filtr a zahřejte motor. (F5)
- Šroub pro nastavení volnoběžných otáček (F6)
(1) Vzduchový filtr (2) Volnoběh

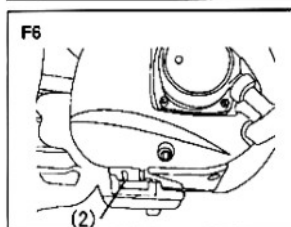
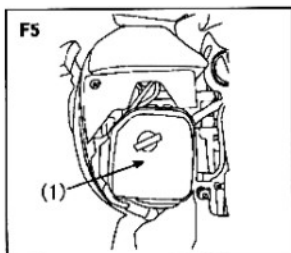

WARNING

DŮLEŽITÉ

Když je motor ve volnoběhu (3000 rpm), nože se nemůžou pohybovat. Zmenšete rychlost motoru seřizením šroubu škrtícího ventilu.



■ STRÍHÁNÍ

WARNING

- Počasí a povětrnostní podmínky mohou ovlivnit provoz.
- Nedovolte, aby se kolemjdoucí dostali do Vašeho pracovního prostoru.
-

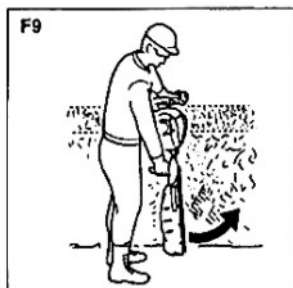

■ POUŽÍVÁNÍ RUKOJETÍ (pouze CHTZ6000) (F7)

Kvůli redukci zatížení při stříhání živých plotů, rukojeť lze otočit o 90° na levou nebo pravou stranu. Nedotýkejte se plynu při této operaci!

Postupujte podle pokynů:

1. Uvolněte rukojeť stisknutím páčky.
2. Otočte rukojeť, dokud nezapadne do páky.
3. Je-li rukojeť uzamčena, bude na nové pozici. Můžete znovu použít zařízení.

(1) Držák (2) Páčka zámku

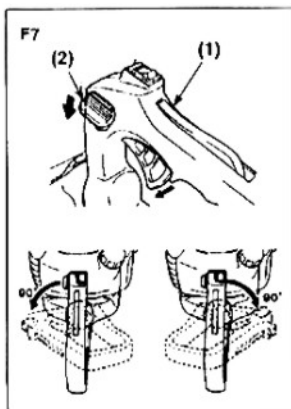

- Tlumič by měl být používán pouze tehdy, pokud je to nutné. Nadměrný výkon motoru není vhodný.
- Vyvarujte se řezání větví - může dojít k poškození čepele a zkrátí se životnost disku.
- Nakloňte zařízení o 5 až 10 stupňů ve směru objektu řezu usnadníte si práci a přinese dobrý výsledek.
- Tělo by mělo být vždy na straně karburátoru - ne na straně tlumiče výfuku.
- Při prvním použití zařízení, v prvních několika minutách může unikat mazivo ze skříně převodovky. Jedná se o přebytečné mazivo, není žádný důvod k panice. Stačí jen otřít při vypnutém motoru.

| | Porucha | Postup | Před použitím | Po 25min | Po 50min | Po 100min | Rada |
|-----------------------|---|---|---------------|----------|----------|-----------|---|
| M O T O R | Unikání, vylití paliva | Utřít | √ | | | | |
| | Palivová nádrž, vzduchový filtr, palivový filtr | Kontrola/ vyčištění | √ | √ | | | V případě potřeby vyměňte |
| | Nastavení volnoběhu šroubem | Podívejte se na nast. volnoběhu | √ | | | | V případě potřeby vyměňte karburátor |
| | Zapalovací svíčka | Vyčistěte a upravte vzdálenost elektrod | | | √ | | Mezera: 0,6-0,7 mm, v případě potřeby vyměňte |
| | Válec, chlazení vstupu vzduchu | Vyčištění | | √ | | | |
| | Tlumič výfuku, zapalovací válec výfukový otvor | Vyčištění | | | √ | | |
| T Ě L O | Páčka plynu, zapalování | Zkontrolujte funkčnost. | √ | | | | |
| | Řezací část | Vyměňte v případě, že je poškozená | √ | | | | |
| | Skříň převodovky | Mazivo | | √ | | | |
| | Šrouby a matice | Kontrola / výměna | √ | | | √ | Nenastavujte šrouby |

6. ÚDRŽBA



Před čištěním, revizí a opravou se ujistěte, že je motor vypnutý a studený.

■ OSTŘÍ (F10)

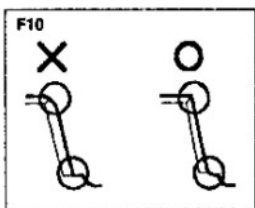

- Zkontrolujte nůž a spoje, zda nejsou uvolněné, nebo částí ostří zakřivené.
- Zkontrolujte břity

Poznámka:

1. Zkontrolujte rohy, zda jsou ostré.
2. Zkontrolujte zaostření nože kolem okrajů.
3. Při broušení nikdy nepoužívejte vodu.

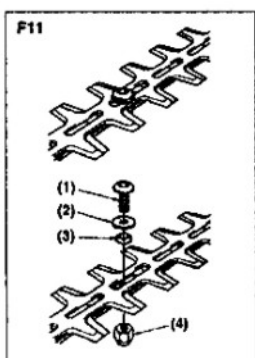

- Nenastavujte úsek mezi horním a spodním ostřím nože, protože výrobek je navržen tak, aby jste měli optimální mezeru, pokud je správně seřízen. (F11)
(1) Šroub (2) Podložka (3) Distanční vložka (4) Matice



DŮLEŽITÉ

Při instalaci nože se ujistěte, že podložka, šroub a matice jsou řádně upevněny.

■ BEZPEČNOSTNÍ ZÁMEK (F12)



Je zakázáno používat zařízení, je-li bezpečnostní zámek poškozen. Jedná se o blokovací zařízení pro zvýšení otáček motoru bez nutnosti zastavení motoru. Pouze stisknete pojistku a můžete zvýšit výkon.

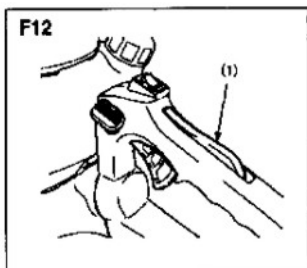

1. Zkontrolujte, zda se páčka plynu nepohybuje při utahování bezpečnostního zámku.
2. Zkontrolujte, zda se páčka plynu pohybuje, když je stisknuto a uvolněno, zatímco zámek je uzamčen.
3. Zkontrolujte, zda se zámek se vrátí do své původní polohy po uvolnění rukou.
4. Pokud si všimnete chyby v jednom z výše uvedeného, obraťte se na svého prodejce nebo na autorizované servisní středisko pro opravu.

■ ANTI – VIBRAČNÍ SYSTÉM (F13)



Deformovaný nebo poškozený antivibrační systém, může způsobit poškození, jako je například uvolnění nebo odtržení motoru a nožů.

Pravidelně kontrolujte, zda pružiny nejsou poškozeny.

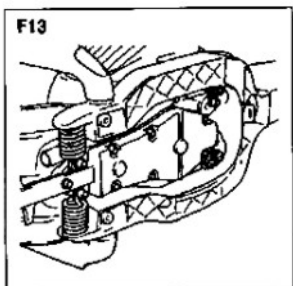

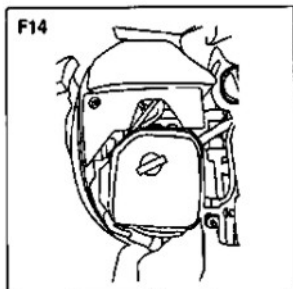

■ VZDUCHOVÝ FILTR (F14)

Sejměte kryt a očistěte od prachu. V případě, že filtr je stále špinavý opatrně vlhkým hadříkem s trochou saponátu umyjte. Před opětovnou montáží nechte zcela vyschnout. Pokud je filtr deformovaný nebo poškozený, vyměňte jej za nový.

IMPORTANTI

DŮLEŽITÉ

Ucpaný filtr narušuje chod motoru. Navíc, práce s deformovaným nebo poškozeným filtrem může vést k poškození nebo úplnému zničení mechanismu motoru.

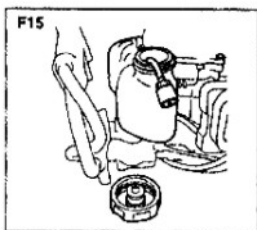

■ PALIVOVÝ FILTR (F15)

Pokud motor pracuje s malým množstvím pohonných hmot, měli byste pravidelně kontrolovat, zda filtr není ucpaný.

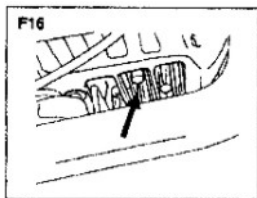

■ CHLAZENÍ VZDUCHEM (F16)

Motor je chlazený vzduchem. Pokud prach ucpe přívod vzduchu a chladící žebra na válci způsobí to přehřátí motoru. Pravidelně kontrolujte a čistěte žebra válců po sejmutí krytu vzduchového filtru a válce.

■ ZAPALOVACÍ SVÍČKA (F17)

Nezdařený pokus o nastartování motoru je obvykle způsoben chybou na zapalovací svíčce. Pravidelně čistěte zapalovací svíčku a v případě potřeby ji vyměňte za novou.

IMPORTANTI

DŮLEŽITÉ

Při instalaci svíčky použijte prsty k upevnění do otvoru a následně utáhněte klíčem. **Pozor! Při přílišném utážení může dojít k poškození válce a pístu.**

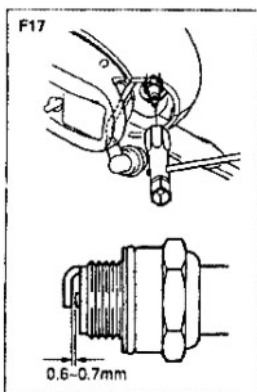

UTAŽENÍ:

15,3 ~ 22,4 N.m (150 ~ 220 kgf-cm)

Typ Plug: Spark Gap

NHSP LDL8RTF: 0,6 ~ 0,7 mm

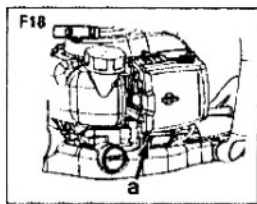

■ PŘEVODOVKA (F18)

1. Namažte převodovku po každých 25 hodinách provozu.
2. Použijte čerpadlo.
3. Doplňujte mazivo, až dokud nepřetéká. (F18-a)

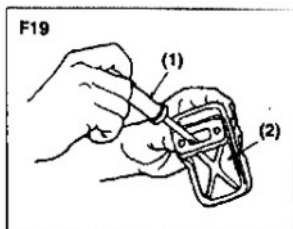

■ TLUMIČ PO 100 HODINÁCH PROVOZU (F19)

1. Vyměte tlumič, zasuňte šroubovák dovnitř a otřete nahromaděné uhlíky.
2. Otřete nahromaděné uhlíky na tlumiči výfuku a odvzdušněte. (F19)

(1) Šroubovák (2) Výfuk

3. Utáhněte všechny šrouby, matice a šroubení.
4. Zkontrolujte, zda olej nebo mazivo neuniká ze vstupu mezi spojkou a bubnem. Pokud uniká, otřete jej hadříkem namočeným v bezolovnatém benzínu.

■ ÚDRŽBA PŘED SKLADOVÁNÍM (F20)

1. Otřete rozlité palivo, použijte suchý hadřík. (F20)
2. Demontujte palivovou nádrž, nastartujte motor, počkejte dokud se nezastaví.
3. Vyměte zapalovací svíčku a ve 2-3cm3 směsi oleje ji vycistěte. Zatáhněte za startovací lanko 2 ~ 3 krát a nastavte píst v horní poloze.
4. Naneste antikorozi oleje na kovové části, udržujte zařízení vevnitř mimo vlhké prostředí

7. SPECIFIKACE

| | |
|------------------------------|---------------------------|
| Název modelu | GTNT230B |
| Typ | dvojitě ostří |
| Délka ostří | 600 mm |
| Typ motoru | 1E32F dvoutaktní |
| Objem | 25,4ccm |
| Výkon | 1,29 HP |
| Karburátor | HL-MR11C1-HY32-85B |
| Převodovka | C.D.I. |
| Zapalovací svíčka | NHSP LDL8RTF R27C |
| Palivo | Směs benzín : olej = 25:1 |
| Objem palivové nádrže | 0,40l |
| Startér | strunový |
| Spojka | odstředivá |
| Převod | 5.11 |
| Hmotnost | 5,75kg |

8. ZÁRUČNÍ LIST

Na tento výrobek se vztahuje 24 měsíců záruka.

Platný záruční list musí být správně vyplněn a odeslán s kopií faktury nebo pokladního bloku.

ZÁRUČNÍ LIST

Výrobek : **BENZÍNOVÉ PLOTOVÉ NŮŽKY 1,29HP**

Model: **GTNT230B**

Datum prodeje

Dodavatel:
M.A.T.A. Czech s.r.o.
Radlická 103
150 00 Praha 5
e-mail: info@mataczech.cz

SERVIS :
Tel: 777 302 060
PM Servis
Na barikádách 670
196 00 Praha 9