

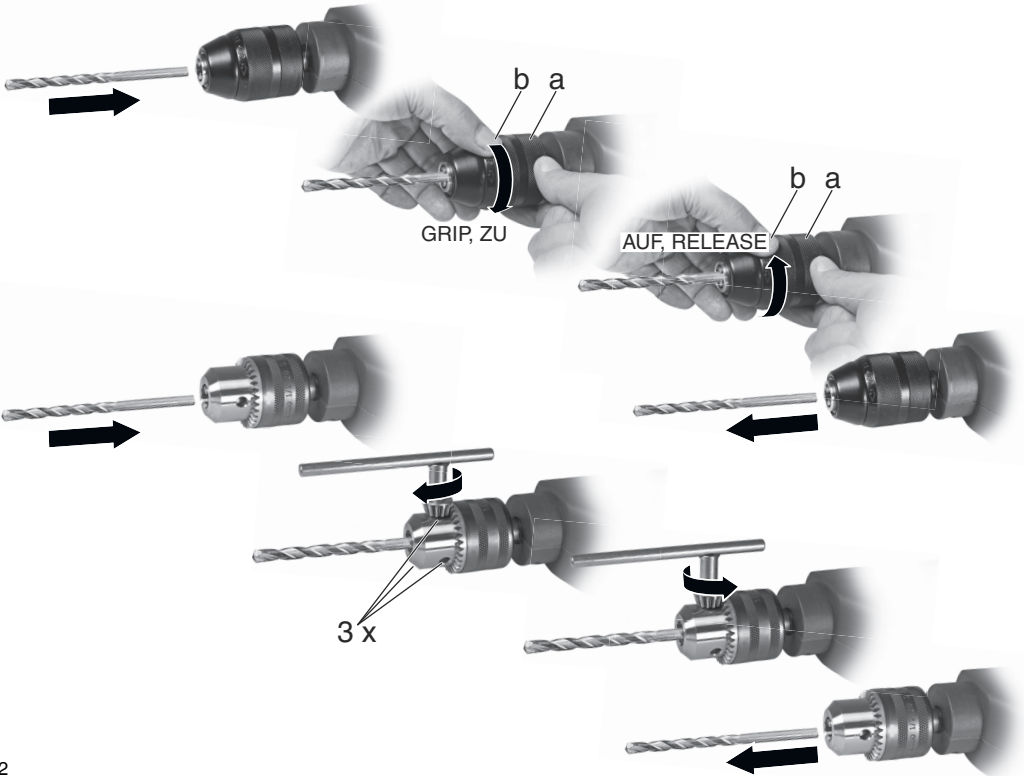

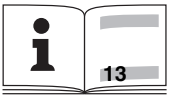









B 650
BE 650
SB 650
SBE 650
SBE 650 Impuls



cs Překlad původního návodu k používání



			B 650 *1) 00260..	BE 650 *1) 00360..	SB 650 *1) 00670..	SBE 650 *1) 00671..	SBE 650 Impuls *1) 00672..
	P₁	W	650	650	650	650	650
	P₂	W	320	320	320	320	320
	n₀	/min	2800	0-2800	2800	0-2800	0-2800
	n₁	/min	1500	1500	1500	1500	1500
	s max.	/min. bpm	-	-	44800	44800	44800
	ø max.	mm (in)	-	-	16 (5/8")	16 (5/8")	16 (5/8")
	ø max.	mm (in)	30 (1 3/16")	30 (1 3/16")	30 (1 3/16")	30 (1 3/16")	30 (1 3/16")
	ø max.	mm (in)	13 (1/2")	13 (1/2")	13 (1/2")	13 (1/2")	13 (1/2")
	G	UNF (in)	1/2"-20	1/2"-20	1/2"-20	1/2"-20	1/2"-20
	H	mm (in)	6,35 (1/4")	6,35 (1/4")	6,35 (1/4")	6,35 (1/4")	6,35 (1/4")
	m	kg (lbs)	1,8 (4.0)	1,8 (4.0)	1,8 (4.0)	1,8 (4.0)	1,8 (4.0)
	D	mm (in)	43 (1 11/16")	43 (1 11/16")	43 (1 11/16")	43 (1 11/16")	43 (1 11/16")
	a_{h, ID}/K_{h, ID}	m/s²	-	-	24,4 / 1,5	24,4 / 1,5	24,4 / 1,5
	a_{h, D}/K_{h, D}	m/s²	4,8 / 1,5	4,8 / 1,5	5,8 / 1,5	5,8 / 1,5	5,8 / 1,5
	L_{pA}/K_{pA}	dB(A)	85,8 / 3	85,8 / 3	91,5 / 3	91,5 / 3	91,5 / 3
	L_{WA}/K_{WA}	dB(A)	96,8 / 3	96,8 / 3	102,5 / 3	102,5 / 3	102,5 / 3

CE *2) 2004/108/EC (-> 19.04.2016) / 2014/30/EU (20.04.2016 ->), 2006/42/EC, 2011/65/EU
*3) EN 60745-1:2009+A11:2010, EN 60745-2-1:2010

ppr. 

2015-10-09, Volker Siegle
Direktor Produktentstehung & Qualität (Vice President Product Engineering & Quality)
*4) Metabowerke GmbH - Metabo-Allee 1 - 72622 Nuertingen, Germany

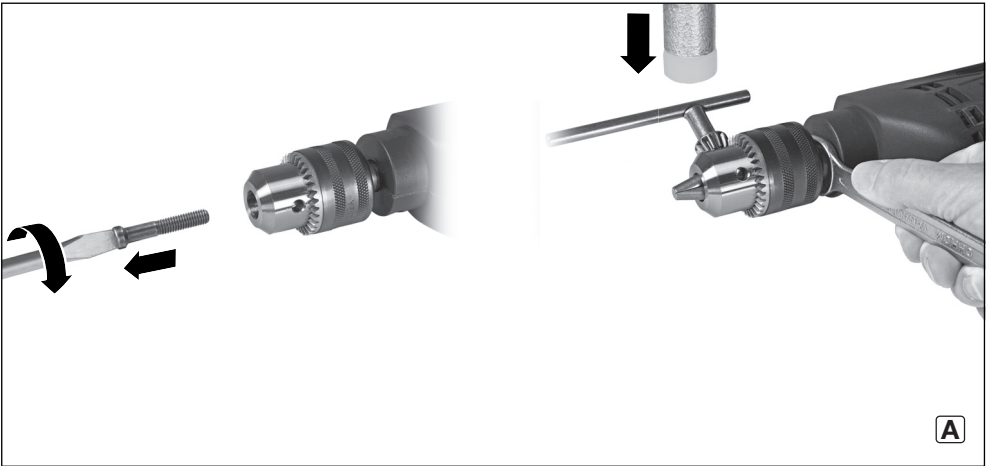

A



B

BE 650, SBE 650, SBE 650 Impuls

		ALU 		
∅ mm				
4				
6				
8				
10				
12				
16				
20				

	A	B	C	D	E	F	
BE 650, SBE 650, SBE 650 Impuls	700	1200	1700	2000	2300	2800	.../min
	50	40	30	20	15	10	%

C

Překlad původního návodu k používání

1 Prohlášení o shodě

Prohlašujeme, že

Tyto vrtačky / šroubováky, identifikované podle typu a Sériové číslo * 1), splňují všechny příslušné požadavky směrnice * 2) a normy * 3). Technické dokumenty pro * 4) - viz strana 3.

2 Specifické použití

SB 650, SBE 650 SBE 650 Impuls:

Příklepové vrtačky jsou vhodné pro bezpříklepové vrtání do: kov, dřevo, plast a podobné materiály a vrtání s příklepem do betonu, kamene a podobné materiály.

B 650, 650 BE:

Vrtačky jsou vhodné pro bezpříklepové vrtání do kovu, dřeva, plast a podobné materiály.

BE 650, SBE 650 SBE 650 Impuls:

Stroj je vhodný pro řezání závitů a šroubování.

Uživatel nese výhradní odpovědnost za jakékoli škody způsobené nevhodným použitím.

Všeobecně uznávaná předcházení nehodám předpisy a příložené bezpečnostní informace musí být dodrženy.

3 Všeobecné bezpečnostní upozornění



Pro Vaši ochranu a ochranu Vašeho stroje dbejte na části textu označené tímto symbolem!
Varování – Pro snížení rizika poranění čtěte pozorně tento návod k obsluze.



VAROVÁNÍ čtěte všechna bezpečnostní upozornění a pokyny.



Zanedbání bezpečnostních upozornění a pokynů může způsobit elektrický úraz, požár nebo těžké zranění.

Všechna bezpečnostní upozornění a pokyny si řádně uschovejte pro další použití.

Stroj předávejte dál jedině spolu se všemi doklady.

4 Všeobecné bezpečnostní upozornění

Při vrtání s příklepem noste ochranu sluchu. Působení hluku může způsobit ztrátu sluchu.

Stroj používejte se spolu dodávanou přídatnou rukojetí. Ztráta kontroly může vést k poranění.

Elektrické nářadí držte pouze za izolované části, jestliže je zde nebezpečí zasažení nechráněného vedení. Kontakt s vodivým vedením se dostane na kovové části stroje pod napětí a mohlo by obsluhu zasáhnout elektrickým proudem.

Před provedením nastavení nebo údržby, vytáhněte zástrčku ze zásuvky.

Ujistěte se, že se na místě, kde má být prováděna práce nenachází žádné elektrické, vodní nebo plynové vedení (např. pomocí stroje na hledání kovů).

Vyvarujte se nechtěnému spuštění: vždy vypněte spínač, pokud dojde vytažení zástrčky ze zásuvky nebo ke zvýšení napětí.

Nedotýkejte se točícího se nástroje!

Třísky apod. odstraňujte pouze při klidovém stavu stroje. Pozor při šroubování do tvrdých materiálů (našroubování šroubů s metrickým závitem do oceli)! Hlava šroubu může být stržena, popř. se může vyskytnout vysoký zpětný točivý moment na rukojeti.

Při zaseknutém nebo zaháknutém nástroji vzniká vysoká síla.

Držte tedy stroj vždy pevně, zaujměte bezpečný postoj a pracujte zcela koncentrování.

Malé obrobky připevněte např. ve svěráku.

Prach z materiálu stejně jako olovnatý nátěr, některé druhy dřeva, minerály a kov mohou být zdraví škodlivé. Dotek nebo vdechnutí prachu může vést k alergické reakci nebo k onemocnění dýchacích cest uživatele nebo nacházejících se osob v blízkosti.

Redukce vystavení prachem:

Některý prach jako dubový nebo bukový je považován za rakovinotvorný, obzvláště ve spojení s přídatným materiálem pro zpracování dřeva (chromát, přídatné látky). Azbestový

materiál smí být zpracováván pouze odborníkem.

- Pokud možno, používejte odsávání prachu.

- Zajistěte dobré odvětrání pracovního místa.

- Doporučuje se nosit dýchací masku s filtrační třídou P2.

Dbejte platných předpisů pro zpracovávání materiálů uvedených ve své zemi.

5 Přehled

Viz strana 2.

- 1 Klíč na sklíčidla (pro ozubené sklíčidla) *
 2. Sklíčidlo s ozubeným věncem *
 - 3 Futuro Plus sklíčidlo *
 - 4 Hlubkový doraz *
 - 5 Přídatná rukojeť *
 - 6 Přepínač směru *
 - 7 Posuvný přepínač pro normální vrtání / vrtání s příklepem *
 - 8 Kolébkový spínač pro funkci Impuls *
 - 9 Tlačítko aretace (trvalý provoz)
 - 10 Spínač
 - 11 Předvolba otáček *
- * V závislosti na funkcích / modelu

6 Uvedení do provozu



Před uvedením stroje do provozu zkontrolujte, zda napětí a frekvence uvedené na v štítku souhlasí se síťovým napětím a frekvencí!



Vždy nainstalovat proudový chránič s maximálním proudem 30 mA.

BE 650, SBE 650 SBE 650 Impuls:

Aby bylo zajištěno bezpečné připevnění

vrtacího sklíčidla: Po prvním vrtání (pravý chod) pevně dotáhněte bezpečnostní šroub ve vnitřku vrtacího sklíčidla (v závislosti na rozsahu dodávky) pomocí šroubováku.

Pozor levotočivý závit! (viz bod 7.9)

6.1 Připevnění přídatné rukojeti

(SB 650, SBE 650 SBE 650 Impuls)



Z bezpečnostních důvodů musí být rukojeť vždy připevněna na stroji.

Otevřete (povolte) upínací kroužek otáčením rukojeti (5) vlevo. Rukojeť nasadte na krk stroje. Nasuňte hlubkový doraz pro vrtání (4). Přídatnou rukojeť pevně připevněte dle použití v požadovaném úhlu.

7 Použití

7.1 Nastavení hlubkového dorazu

(SB 650, SBE 650 SBE 650 Impuls)

Uvolněte rukojeť (5). Hlubkový doraz (4) nastavte do požadované vrtací hloubky a rukojeť znovu pevně utáhněte.

7.2 Zapnutí a vypnutí

Pro zapnutí stroje stiskněte spínač (9).

BE 650, SBE 650, SBE 650 Impuls:
Stiskněte spínač pro změnu rychlosti.
Pro dlouhodobé zapnutí může být stisknutý spínač zaletován pomocí aretačního tlačítka (9). Pro vypnutí znovu stiskněte spínač.



Při dlouhodobém zapnutí stroj běží dále, i když Vám vypadne z rukou. Proto držte stroj vždy pevně oběma rukama na určených rukojetích, zaujměte bezpečné místo a koncentrujte se na práci.

7.3 Předvolba otáček

(BE 650, SBE 650 SBE 650 Impuls)

Vyberte (11) maximální rychlost pomocí regulačního kolečka.

Předvolba regulačního kolečka. Viz strana 4 pro doporučené rychlosti vrtání.

7.4 Přepínání mezi Vrtání / Vrtání s přiklepem

(SB 650, SBE 650 SBE 650 Impuls)

Vyberte požadovaný provozní režim stisknutím posuvného přepínače (7).



Vrtání



Vrtání s přiklepem

Práce s nastavením vysoké rychlosti při vrtání s přiklepem. Vrtání a vrtání s přiklepem jen v směru hodinových ručiček.

7.5 Volba směru otáčení

(BE 650, SBE 650 SBE 650 Impuls)



Něměňte směr otáčení (6) dokud se motor zcela nezastaví.

Zvolte směr otáčení:

R = ve směru hodinových ručiček

L = proti směru hodinových ručiček



Našroubujte sklíčidlo pevně na vřeteno a utáhněte bezpečnostní šroub uvnitř sklíčidla pomocí šroubováku. (Pozor: levotočivý závit!)

V opačném případě to může uvolnit během proti směru hodinových ručiček provoz (např. při šroubování).

7.6 Zapnutí pulsní funkce a vypnutí

(SBE 650 Impuls)



Se zapnutou pulsní funkcí pracujte jen omezenou dobu!
(Motor může přehřívát.)

Stisknout kolébkové tlačítko pro funkci pulsní (8).

0 = funkce pulsní vypnuta



= Funkce pulsní zapnuta

7.7 Výměna rychloupínacího sklíčidla Futuro Plus (3)

Quick-sklíčidlo s kovovým pouzdem:

Viz ilustrace na straně 2.

Nasadte nástroj. Přidržte přídržný kroužek (a) a druhou rukou otáčejte pouzdem (b) ve směru šipky „GRIP, ZU“, dokud není překonán znatelný mechanický odpor.

Pozor! Nástroj ještě není upnutý! Protáčejte silně tak dlouho

(dokud nezačne „cvakat“) dokud je možné otáčet – **teprve**

nyní je nástroj bezpečně upnut.

Při použití měkké stopky nástroje musí být případně dotáhnuta po krátkém vrtání.

Uvolnění sklíčidla:

Přidržte přídržný kroužek (a) a pomocí druhé ruky otáčejte pouzdem (b) ve směru „AUF, RELEASE“.

Upozornění: Po otevření sklíčidla bude možné slyšitelné rachocení (záleží na funkci), díky opačnému otočení objímkou bude možné vypnutí.

U velmi pevně uzavřeného vrtacího sklíčidla:

Vytáhněte zástrčku ze zásuvky. Pevně utáhněte sklíčidlo pomocí vidlicového klíče na hlavě sklíčidla a silně otočte objímkou (b) ve směru šipky „AUF, RELEASE“.

7.8 Výměna nástroje ozubeného sklíčidla (2)

Viz ilustrace na straně 2.

Upnutí nástroje: Nasadte nástroj a pomocí klíče (1) pravidelně utahujte ve všech 3 vrtáních.

Odejmутí nástroje: Sklíčidlo s ozubeným věncem (2) uvolněte pomocí klíče a nástroj odejměte.

7.9 Sejmутí sklíčidla

B 650, BE 650, SB 650, SBE 650 SBE 650 Impuls:

U šroubování může být sklíčidlo odšroubováno.

U připevněného upínacího pouzdra bitů (obj.č. 631281) bude držet ve vnitřním šestihranu vřetene usazený šroubovací bit.

Rychloupínací vrtací sklíčidlo Futuro Plus

Viz. strana 4, znázornění A.

Pokud je k dispozici bezpečnostní šroub – odšroubujte ho. Pozor levotočivý závit!

Pomocí klíče přidržte vrtací vřeteno. Vrtací sklíčidlo pomocí lehkého úderu gumovým kladivem uvolněte a odšroubujte.

Sklíčidlo s ozubeným věncem

Viz. strana 4, znázornění B.

Pokud je k dispozici bezpečnostní šroub – odšroubujte ho. **Pozor levotočivý závit!**

Pomocí klíče přidržte vrtací vřeteno. Vrtací sklíčidlo pomocí lehkého úderu gumovým kladivem uvolněte a odšroubujte.

8 Čištění, údržba

Čištění rychloupínacího sklíčidla:

Po dlouhém užívání sklíčidlo pomocí otvoru kolmo dolů a několikrát jej otevřete a znovu zavřete. Napadající prach z otvoru vypadá. Je doporučeno pravidelné používání čistícího spreje na upínací čelisti a otvor upínacích čelistí.

9 Příslušenství

Používejte jen originál Metabo příslušenství. Budete-li potřebovat příslušenství, uvádějte přesný typ vašeho elektrického nářadí.

Kompletní přehled příslušenství naleznete na stránkách www.metabo.cz nebo v katalogu příslušenství.

10 Opravy

Upozorňujeme, že opravy el. nářadí smí provádět pouze odborná opravna. Elektrické nářadí vyžadující opravu je možné zaslat na adresu:

Záruční servis a pozáruční servis:

Metabo s.r.o.
Královická 1793
Brandýs n/L
250 01

tel: 326 904 457 www.metabo.cz
fax: 326 907 730 e-mail: servis@metabo.cz
V případě opravy popište prosím, Vámi zjištěnou závadu

11 Ochrana životního prostředí

Metabo obaly jsou 100% recyklovatelné. Vysloužilé elektrické nářadí a příslušenství obsahuje velké množství škodlivých surovin a umělých hmot, které rovněž mohou být recyklovány.



Jen pro země EU: Elektrický stroj nevhazujte do domácích odpadků! Dle evropské směrnice 2002/96/EG jsou Metabo obaly 100% recyklovatelné.

Vysloužilé elektrické nářadí a příslušenství obsahuje velké množství škodlivých surovin a umělých hmot, které rovněž mohou být recyklovány. Před likvidací akumulátorového článku, článků nejprve ve stroji vybijte. Kontakty zajistěte proti zkratování (např. zaizolování pomocí lepící pásky).

12 Technická data

Vysvětlivky na specifikacích na straně 3.
Změny v důsledku technologického pokroku vyhrazena.

P1 = Jmenovitý příkon
P2 = Výstupní výkon
n0 = Otáčky naprázdno
n1 = Rychlost při jmenovitém zatížení
s max. = Max. Rychlost nárazu
ø max. = Max. solidní průměr vrtáku
G = Závit vrtacího vřetena
H = vrtací vřeteno s vnitřním šestihranem
m = Hmotnost bez síťového kabelu
D = průměr krkur

Naměřené hodnoty byly zjištěny v souladu s EN 60745.

Stroj v třídě ochrany II



Střídavý proud

Technické specifikace jsou uvedeny podléhají tolerance (v souladu s příslušnými platné

normy).

*Výkyv energie vysokofrekvenční poruchy může vyvolat kolísání počtu otáček. To se opět ztratí jakmile porucha odezní.

Emisní hodnoty

Emisní hodnota hladiny kmitání uvedená na tomto informačním listu byla naměřena ve shodě se standardizovaným testem uvedeným v EN 60745 a může být použita pro vzájemné porovnávání dvou nástrojů.

Emisní hodnota hladiny kmitání se liší podle toho, jakým způsobem je nástroj používán a může být i vyšší než je hodnota uvedená v tomto informačním listu. To by mohlo vést k určitému podcenění, pokud je nástroj pravidelně používán tímto způsobem.

Celková hodnota kmitání (součet vektoru ve třech směrech)

stanovená podle EN 60745

ah, ID = efektivní hodnota zrychlení (příklepové vrtání do betonu)

ah, D = efektivní hodnota zrychlení (vrtání do železa)

Kh, ID, /Kh, D= Nepřesnost vibrací

Typická efektivní vnímané hladiny akustického tlaku:

Typické hladiny hlučnosti (A):

LpA = hladina akustického tlaku

LWA = hladina akustického výkonu

KpA/KWA = faktor nejistoty (hladina hlučnosti)

Při práci může dojít k překročení hladiny hluku 80 dB(A).



Noste ochranu sluchu!